

Milwaukee®

**HEAVY-DUTY
ELECTRIC TOOLS**



**C 12 IC AVD
C 12 IC AVA**



**Original instructions
Originalbetriebsanleitung
Notice originale
Istruzioni originali
Manual original
Manual original
Oorspronkelijke
gebruiksaanwijzing
Original brugsanvisning
Original bruksanvisning
Bruksanvisning i original
Alkuperäiset ohjeet
Πρωτότυπο οδηγιών χρήσης
Orijinal işletme talimatı
Původním návodem k používání**

**Pôvodný návod na použitie
Instrukcja oryginalna
Eredeti használati utasítás
Izvirna navodila
Originalne pogonske upute
Instrukcijām oriģinālvalodā
Originali instrukcija
Algupärane kasutusjuhend
Оригинальное руководство по
эксплуатации
Оригинално ръководство за
експлоатация
Instrucțiuni de folosire originale
Оригинален прирачник за работа
原始的指南**

6-7



8



5

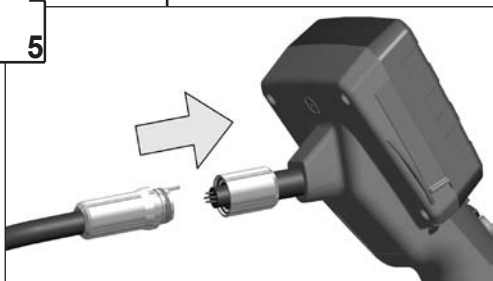

4

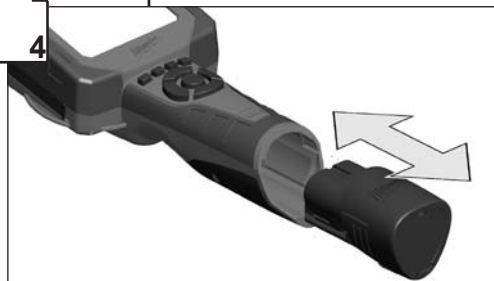

2

Description of Buttons, Basic Settings, Operation Important Informations and Notes	ENGLISH	10
Erklärung der Tasten, Grundeinstellungen, Anwendung Wichtige Angaben und Hinweise	DEUTSCH	13
Explication des touches, des réglages de base et de l'application Indications et remarques importantes	FRANÇAIS	16
Spiegazione dei tasti, regolazioni di base, utilizzo Indicazioni e avvertenze importanti	ITALIANO	19
Explicación de los botones, configuración de inicio, aplicación Indicaciones e instrucciones importantes	ESPAÑOL	22
Descrição das teclas, ajustes básicos, operação Informações e notas importantes	PORTUGUES	25
Verklaring van de toetsen, basisinstellingen, toepassing Belangrijke gegevens en aanwijzingen	NEDERLANDS	28
Beskrivelse af taster, grundindstillinger, anvendelse Vigtige oplysninger og anvisninger	DANSK	31
Forklaring av tastene, grunninnstillinger, bruk Viktige informasjon og henvisninger	NORSK	34
Förklaring av knapparna, grundinställningar, användning Viktiga data och anvisningar	SVENSKA	37
Painikkeiden, perusasetusten, käytön selitys Tärkeitä tietoja ja ohjeita	SUOMI	40
Εξήγηση των πλήκτρων, βασικές ρυθμίσεις, εφαρμογή Σημαντικές αναφορές και υποδείξεις	ΕΛΛΗΝΙΚΑ	43
Düğmelerin, temel ayarların açıklanması, uygulama Önemli bilgiler ve açıklamalar	TÜRKÇE	46
Vysvětlení funkce tlačítek, základní nastavení, použití Důležité údaje a upozornění	ČESKY	49
Vysvetlenie funkcie tlačidiel, základné nastavenie, použitie Dôležité údaje a upozornenia	SLOVENSKY	52
Objasnienie funkcji przycisków, ustawienia podstawowe, zastosowanie Ważne parametry i wskazówki	POLSKI	55
A billentyűk, alapbeállítások, alkalmazás magyarázata Fontos adatok és útmutatások	MAGYAR	58
Razlaga tipk, osnovne nastavitve, uporaba Pomembni podatki in navodila	SLOVENSKO	61
Objašnjenja tipki, osnovne konfiguracije, primjena Važni podaci i upute	HRVATSKI	64
Taustiņu skaidrojumi, pamatiestatījumi, pielietošana. Svarīgi dati un norādījumi	LATVISKI	67
Paaiškinimai dėl mygtukų, pagrindinių nustatymų, naudojimo Svarbūs duomenys ir nurodymai	LIETUVIŠKAI	70
Klahvide, põhiseadistuste, kasutamise tutvustus Olulised andmed ja juhised	EESTI	73
Объяснение функций кнопок, основные настройки, применение Важные сведения и указания	РУССКИЙ	76
Разяснение на бутони, основни настройки, приложение Важни данни и указания	БЪЛГАРСКИ	79
Explicarea butoanelor, a reglajelor de bază și a utilizării Date și indicații importante	ROMÂNIA	82
Објаснување на тастерите, основни поставки, употреба Важни податоци и упатства	МАКЕДОНСКИ	85
按键说明·基本调整·使用重要说明和提示	中文	88

3

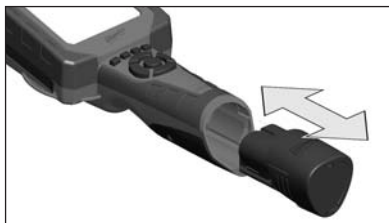

Remove the battery pack before starting any work on the machine.
Vor allen Arbeiten an der Maschine den Wechselakku herausnehmen
Avant tous travaux sur la machine retirer l'accu interchangeable.

Prima di iniziare togliere la batteria dalla macchina.
Retire la batería antes de comenzar cualquier trabajo en la máquina.

Antes de efectuar cualquier intervención na máquina retirar o bloco acumulador.

Voor alle werkzaamheden aan de machine de akku verwijderen.

Ved arbejde inden i maskinen, bør batteriet tages ud.

Ta ut vekslebatteriet før du arbeider på maskinen
Drag ur batteripaket innan arbete utföres på maskinen.

Ota akku pois ennen kaikkia koneeseen tehtäviä toimenpiteitä.

Прив από κάθε εργασία στη μηχανή αφαιρείτε την ανταλλακτική μπαταρία.

Aletin kendingde bir çalışma yapmadan önce kartuş aküyü çıkarın.

Před zahájením veškerých prací na vrtacím šroubovákú vyjmout výměnný akumulátor.

Pred každou pracou na stroji výmenný akumulátor vytiahnuť.

Przed przystąpieniem do jakichkolwiek prac na elektronarzędziu należy wyjąć wkładkę akumulatorową.

Karbantartás, javítás, tisztítás, stb. előtt az akkumulátort ki kell venni a készülékből.

Pred deli na stroju izvlécite izmenljivi akumulator.

Prije svih radova na stroju izvaditi bateriju za zamjenu.

Pirms mašīnai veikt jebkāda veida apkopes darbus, ir jāizņem arī akumulators.

Prieš atlikdami bet kokius darbus įrenginyje, išimkite keičiamą akumuliatorių.

Enne kõiki töid masina kallal võtke vahetatav aku välja.

Виньте аккумулятор из машины перед проведением с ней каких-либо манипуляций.

Преди започване на каквото е да е работи по машината извадете акумулатора.

Scoteți acumulatorul înainte de a începe orice intervenție pe mașină.

Отстранете ја батеријата пред да започнете да ја користите машината.

在机器上进行任何维护工作之前，先拿出蓄电池。

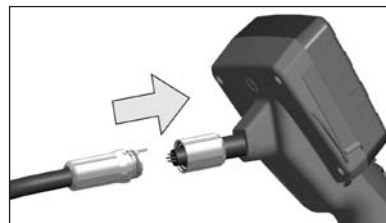
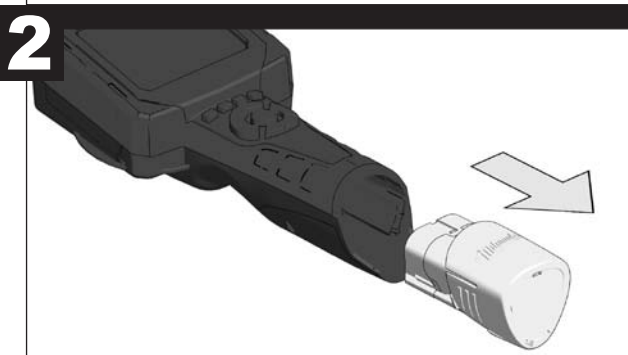
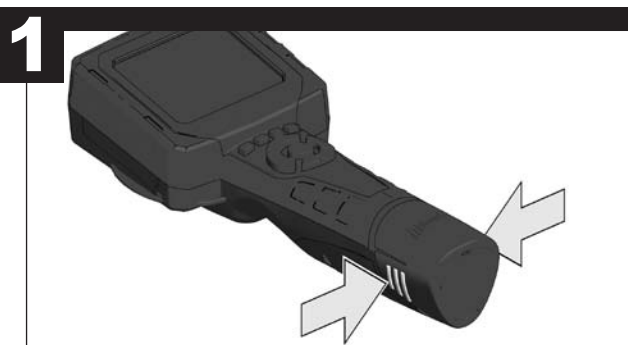
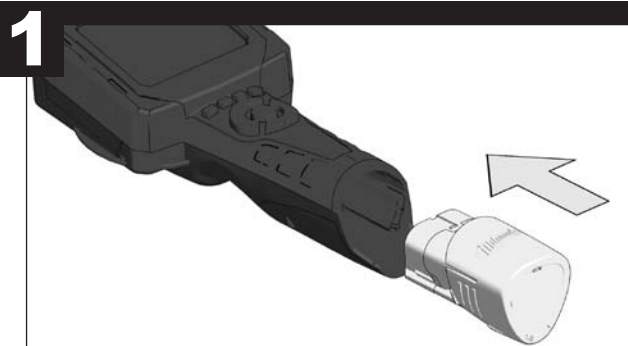

1

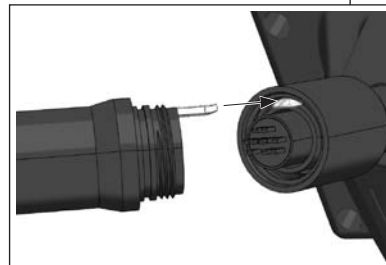

2

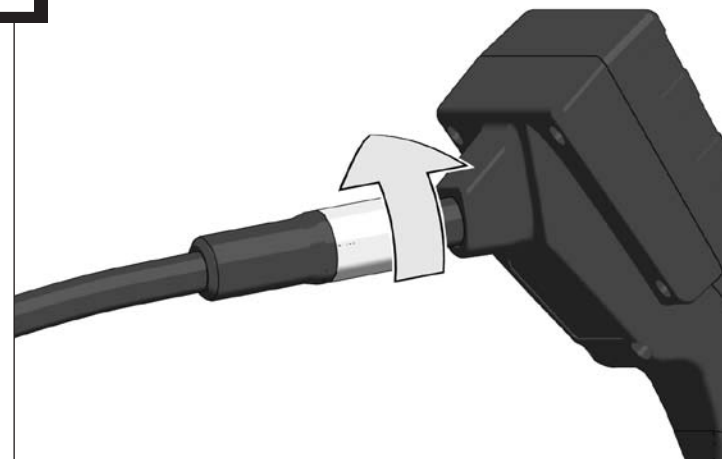

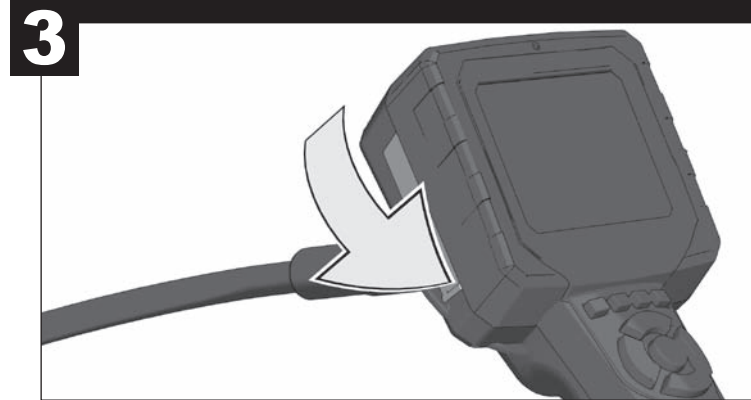
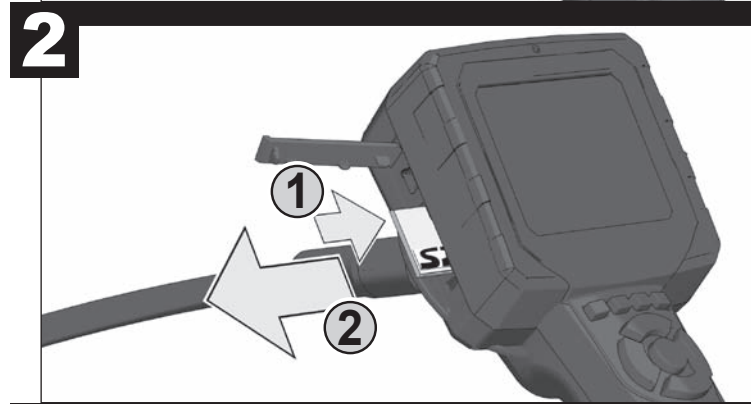
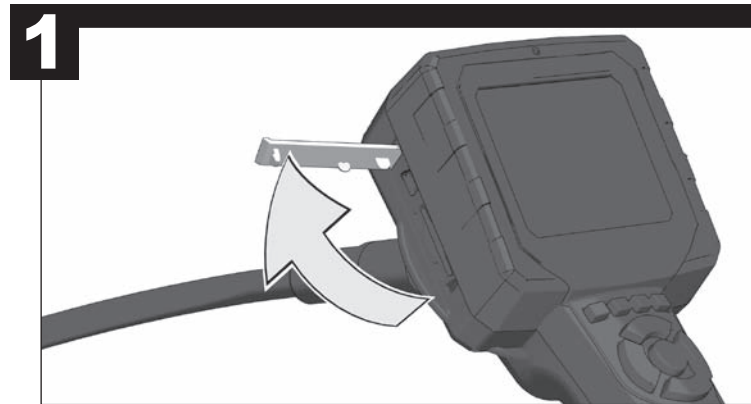
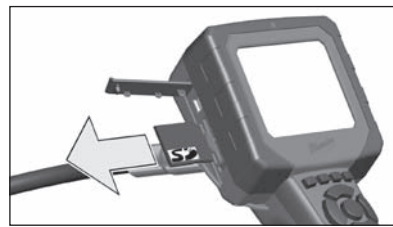
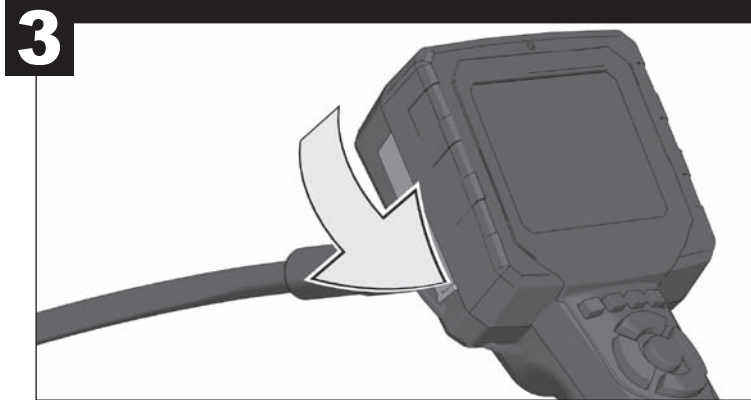
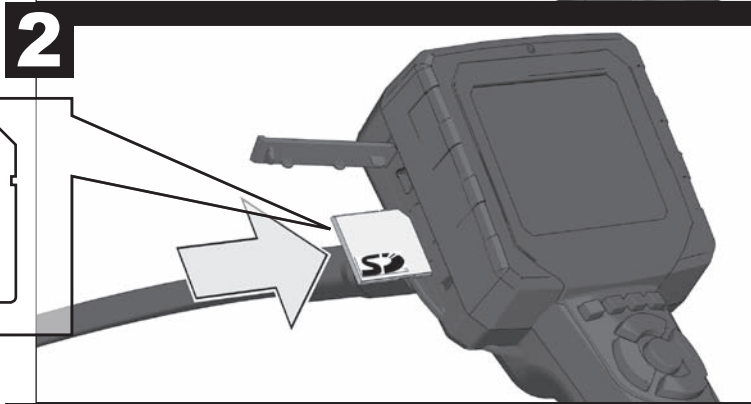
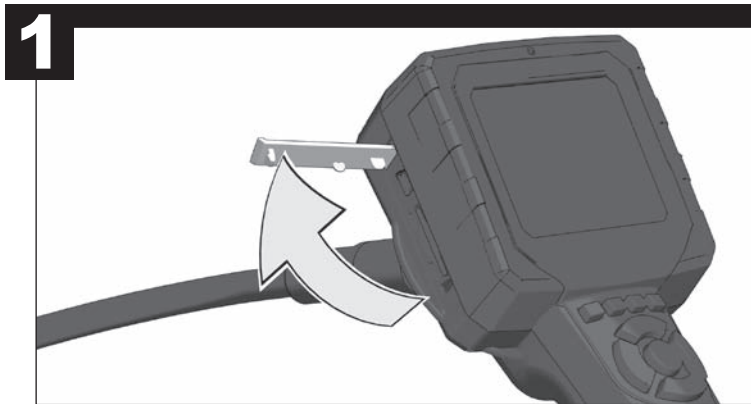
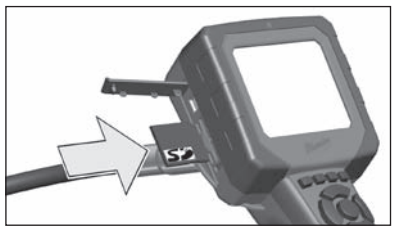

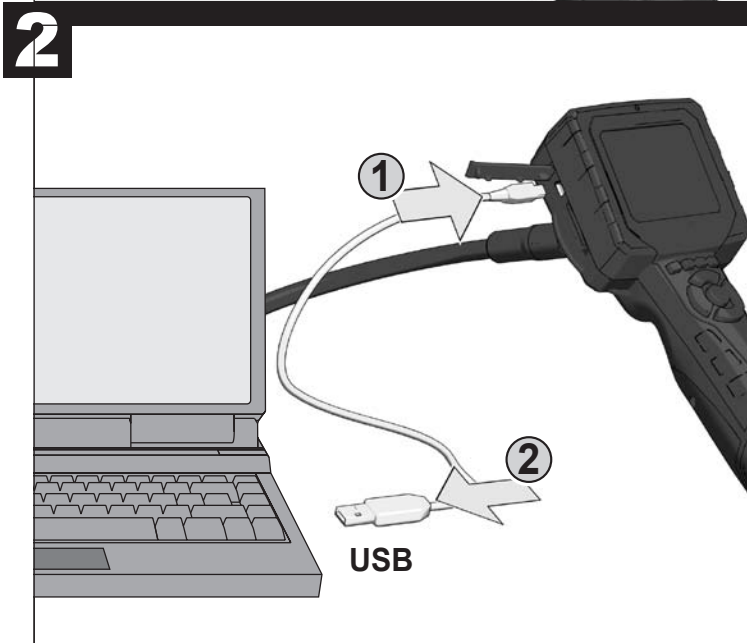
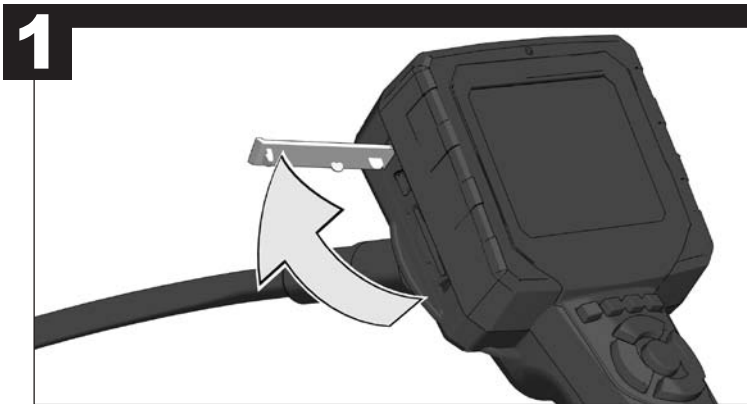

TECHNICAL DATA

	C 12 IC AVD	C 12 IC AVA
Battery voltage.....	12 V	12 V
Weight with battery.....	968 g	968 g
Camera cable length.....	914 mm	914 mm
Camera head.....	17 mm	9,5 mm
Screen resolution.....	320 x 240	320 x 240
Picture resolution.....	1,3 M Pixel	75 K Pixel
Max. zoom.....	4x	4x
Max. battery life.....	6 h	6 h
Type of memory card.....	SD-Card	SD-Card
Max. memory size SD-card.....	2 GB	2 GB
Max. number of pictures.....	7600	12000
Max. recording time.....	90 min	90 min

⚠ WARNING! Read all safety warnings and all instructions, including those given in the accompanying brochure. Failure to follow the warnings and instructions may result in electric shock, fire and/or serious injury. **Save all warnings and instructions for future reference.**

SAFETY INSTRUCTIONS

Switch off the mains fuse for the relevant area when working behind walls.

When working in pipes, make sure that these are not live or electrically charged. The pipes must not contain any liquid. The camera and the device must not come into contact with liquid.

The camera and the cable must not come into contact with oil, gas or other materials capable of causing corrosion.

Do not dispose of used battery packs in the household refuse or by burning them. Milwaukee Distributors offer to retrieve old batteries to protect our environment.

Do not store the battery pack together with metal objects (short circuit risk).

Use only System C 12 chargers for charging System C 12 battery packs. Do not use battery packs from other systems.

Battery acid may leak from damaged batteries under extreme load or extreme temperatures. In case of contact with battery acid wash it off immediately with soap and water. In case of eye contact rinse thoroughly for at least 10 minutes and immediately seek medical attention.

This appliance is not intended for use by persons (including children) with limited physical, sensory or mental capabilities or insufficient experience and/or knowledge unless they are supervised by a person who is responsible for their safety or have been instructed by them in the safe use of the tool. Children should be supervised in order to ensure that they do not play with the tool.

SPECIFIED CONDITIONS OF USE

The digital inspection camera can be used to view and inspect areas that are hard to access. It is ideal for the rapid and simple localisation of problems and objects without having to open or damage items. The recordings can be saved as images or movies on the memory card.

Do not use this product in any other way as stated for normal use.

BUTTONS

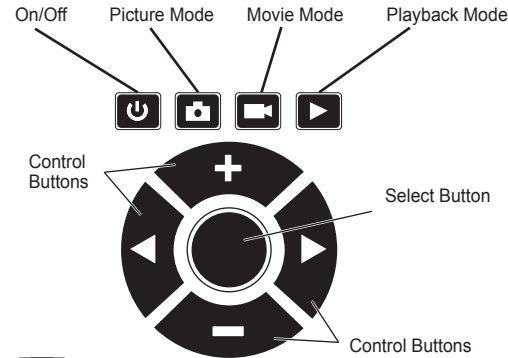

BASIC SETTINGS

To enter the set-up menu: turn on the tool, press the Playback button . Use the control buttons to select Set-up Menu .

Choose the desired settings with the Control buttons and press the Select button to accept. Then follow the instructions on the screen.



Language

Choose the desired language and press the Select button to accept



Format

All data on the memory card are erased.

Confirm with the Control buttons the security query YES/NO.

Confirm final with the Select button to erase all data.



Factory Default

All previously made settings are restored to their factory default settings.



Flicker Filter

Select between 50 Hz and 60 Hz refresh rate.

- 50 Hz for Europe
- 60 Hz for North America



Date/Time

The set date/time is shown in the pictures and movies.



Brightness

Setting the display brightness.



Momentary Screen

Momentary screens show the temporary button layout for different functions. The display time can be selected between:

- Always on
- 1 Second
- 3 Seconds



Microphone

Turn on or off the Microphone.



Version

Display the software version.

UPLOAD LANGUAGE PACK

On the supplied SD card, there are 3 language packs.

A: GBR, ESP, FRA, HUN, POL, ROU, RUS, TUR, GRC

B: GBR, DEU, FRA, NOR, NLD, SVN, SVK, CZE, HRV

C: GBR, DEU, MEX, CAN, BRA, ITA, SWE, DNK, FIN

Before the commissioning **it must be** loaded a language pack from the SD card. For this choose in menu Basic Settings menu item Version . Use the buttons to select the desired language pack and confirm with the Select button . Die The firmware is updated and and the language pack is loaded.

Select the desired language in menu item language .

TURNING ON/OFF

Turning On/Off

Turning On: press Power button .

Turning Off: press and hold Power button .

The camera will shut off automatically if unused for 5 minutes.

FUEL GAUGE

The fuel gauge is displayed in the lower right corner of the LCD while the tool is on.

Full Battery Life

2/3 Battery Life

1/3 Battery Life

Charge Battery.

PICTURES / MOVIES RECORD

Press button (picture mode) or button (movie mode).

Adjust the cable to best fit the opening.

After checking the workspace for hazards, insert the cable.

Make any picture adjustments, as follows. Picture Mode screens are used for examples:



Brightness camera LED

Use the buttons to select the symbol for brightness.

Use the buttons to increase and decrease the brightness, or turn the LED off.



Zoom

Use the buttons to select the symbol for zoom.

Use the buttons to zoom in and out.



Rotate

Use the buttons to select the symbol for rotation.

Use the buttons to rotate the view.



Taking a Picture

Press the Select button to take a picture. It is saved onto the memory card. The remaining number of pictures that can be taken is displayed in the lower left corner.

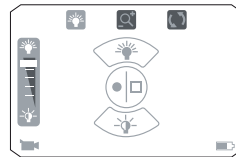

Taking a Movie

Press the Select button to start recording a movie. Press the Select button again to stop the recording. The movie is saved onto the memory card. The remaining recording time is displayed in the lower left corner.

PLAYBACK

Select the Playback button.

Picture Mode screens are used for examples:



View

Use the buttons to select the symbol for View.

Use the buttons to select the file (picture or movie) to be viewed.

Press the Select button to view the file and options.

To return to the main Playback screen, use the buttons to select View .

Use the buttons to move to the next or previous file.

FILE	TIME	DATE
PIC 0001	00:01am	01-01-09
MOV 0002	00:02am	01-01-09
PIC 0003	00:03am	01-01-09
PIC 0004	00:04am	01-01-09
...		

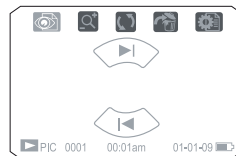

To zoom in or out when viewing a picture, use the buttons to select Zoom . Use the buttons to zoom in/out. (Zoom is not available in Movie playback)

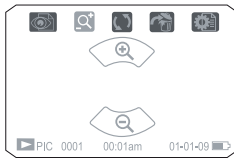

Press the Select button to move the picture.

Use the buttons to move the picture section.

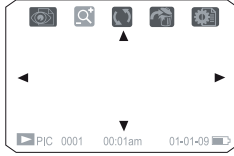

Press the Select button to return to the zoom menu.

To Play the movie, use the buttons to select the symbol . Press the Select button to start the movie.

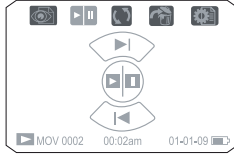

Use the buttons to fast forward or rewind the movie. Press the select button to pause.

To rotate the file view, use the buttons to select the symbol .



Use the buttons to rotate the file view

Picture playback, the file is rotated by 90°. In Movie playback, the file is rotated by 180°.

To delete the file, use the buttons to select Delete . Press the select button to delete the file

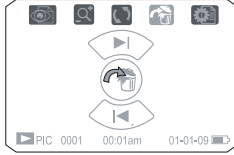

Confirm with the Control buttons the security query YES/NO.

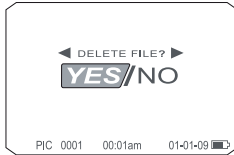

Confirm final with the Select button to erase all data.

Delete

Deleting files from the Playback screen does not allow you to preview the file before deleting. Use the Delete function from the View screen to view the file before deleting.

Use the buttons to select the symbol for delete.

Use the buttons to select the file to be deleted

Press the Select button to select the file.

FILE	TIME	DATE
PIC 0001	00:01am	01-01-09
MOV 0002	00:02am	01-01-09
PIC 0003	00:03am	01-01-09
PIC 0004	00:04am	01-01-09
...		

Confirm with the Control buttons the security query YES/NO.

Confirm final with the Select button to erase all data.



COMPUTER SOFTWARE UPDATE

If you are unable to view videos on your computer it may be because your video software is out of date.

The AVI file recorded is in MPEG4 format. It could be decoded by any DIVX or XVID codec. For more instructions, please go to MilwaukeeTool.com, and then browse to the M-Spector AV section. A software update is available for your computer as well as other trouble shooting tips.

BATTERIES

New battery packs reach full loading capacity after 4 - 5 chargings and dischargings. Battery packs which have not been used for some time should be recharged before use.

Temperatures in excess of 50°C (122°F) reduce the performance of the battery pack. Avoid extended exposure to heat or sunshine (risk of overheating).

The contacts of chargers and battery packs must be kept clean.

MAINTENANCE

Always keep the camera lens clean.

Use only Milwaukee accessories and Milwaukee spare parts. Should components need to be replaced which have not been described, please contact one of our Milwaukee service agents (see our list of guarantee/service addresses).

If needed, an exploded view of the tool can be ordered. Please state the Article No. as well as the machine type printed on the label and order the drawing at your local service agents or directly at: Milwaukee Electric Tool, Max-Eyth-Straße 10, D-71364 Winnenden, Germany.

SYMBOLS



Please read the instructions carefully before starting the machine.



Remove the battery pack before starting any work on the machine.



Do not dispose of electric tools together with household waste material! In observance of European Directive 2002/96/EC on waste electrical and electronic equipment and its implementation in accordance with national law, electric tools that have reached the end of their life must be collected separately and returned to an environmentally compatible recycling facility.

TECHNISCHE DATEN

	C 12 IC AVD	C 12 IC AVA
Spannung Wechselakku	12 V	12 V
Gewicht mit Akku	968 g	968 g
Länge Kamerakabel	914 mm	914 mm
Kamerakopf	17 mm	9,5 mm
Auflösung Bildschirm	320 x 240	320 x 240
Bildaufösung	1,3 M Pixel	75 K Pixel
Zoom max.	4x	4x
Akkulaufzeit max.	6 h	6 h
Speicherkartentyp	SD-Card	SD-Card
Max. Speichergröße SD-Card	2 GB	2 GB
Max. Anzahl Bilder	7600	12000
Max. Aufnahmelänge	90 min	90 min

⚠️ WARNUNG! Lesen Sie alle Sicherheitshinweise und Anweisungen, auch die in der beiliegenden Broschüre. Versäumnisse bei der Einhaltung der Sicherheitshinweise und Anweisungen können elektrischen Schlag, Brand und/oder schwere Verletzungen verursachen. **Bewahren Sie alle Sicherheitshinweise und Anweisungen für die Zukunft auf.**

SPEZIELLE SICHERHEITSHINWEISE

Bei Arbeiten hinter Wänden die Netzsicherung für den betreffenden Bereich ausschalten.

Bei Arbeiten in Rohren darauf achten, dass diese nicht unter Spannung stehen oder elektrisch aufgeladen sind. Die Rohre dürfen keine Flüssigkeit enthalten. Die Kamera und das Gerät dürfen nicht mit Flüssigkeit in Berührung kommen.

Die Kamera und das Kabel dürfen nicht in Berührung mit Öl, Gas oder anderen korrosionsfähigen Materialien kommen.

Verbrauchte Wechselakkus nicht ins Feuer oder in den Hausmüll werfen. Milwaukee bietet eine umweltgerechte Alt-Wechselakku-Entsorgung an; bitte fragen Sie Ihren Fachhändler.

Wechselakkus nicht zusammen mit Metallgegenständen aufbewahren (Kurzschlussgefahr).

Wechselakkus des Systems C12 nur mit Ladegeräten des Systems C12 laden. Keine Akkus aus anderen Systemen laden.

Unter extremer Belastung oder extremer Temperatur kann aus beschädigten Wechselakkus Batterieflüssigkeit auslaufen. Bei Berührung mit Batterieflüssigkeit sofort mit Wasser und Seife abwaschen. Bei Augenkontakt sofort mindestens 10 Minuten gründlich spülen und unverzüglich einen Arzt aufsuchen.

Dieses Gerät ist nicht dafür bestimmt, durch Personen (einschließlich Kinder) mit eingeschränkten physischen, sensorischen oder geistigen Fähigkeiten oder mangels Erfahrung und/oder mangels Wissen benutzt zu werden, es sei denn, sie werden durch eine für ihre Sicherheit zuständige Person beaufsichtigt oder erhielten von ihr Anweisungen, wie das Gerät zu benutzen ist. Kinder sollten beaufsichtigt werden, um sicherzustellen, dass sie nicht mit dem Gerät spielen.

BESTIMMUNGSGEMÄßE VERWENDUNG

Die Digital-Inspektionskamera ist einsetzbar zum Darstellen und Inspizieren schwer zugänglicher Bereiche. Sie eignet sich zum schnellen und einfachen lokalisieren von Problemen und Objekten ohne die zu untersuchenden Gegenstände zu öffnen oder zu beschädigen. Die Aufnahmen können als Bilder oder Filme auf der Speicherkarte gespeichert werden.

Dieses Gerät darf nur wie angegeben bestimmungsgemäß verwendet werden.

TASTEN

Ein/Aus Bildmodus Kameramodus Anzeigemodus

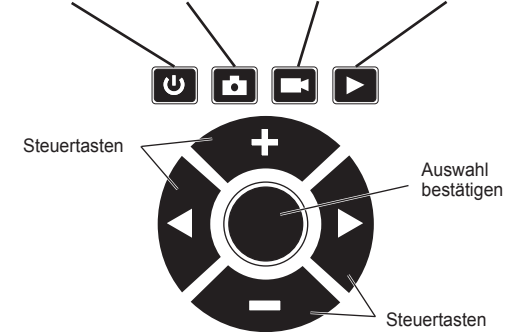

GRUNDEINSTELLUNGEN

Menü für Grundeinstellungen aufrufen: Gerät einschalten, Anzeigetaste drücken und mit den Steuertasten die Grundeinstellungen auswählen.

Die gewünschten Einstellungen mit den Steuertasten auswählen und mit der Auswahl taste bestätigen. Folgen Sie dann den Anweisungen auf dem Bildschirm

Sprache

Die gewünschte Sprache auswählen und mit der Auswahl taste bestätigen

Format

Alle Daten auf der Speicherkarte werden gelöscht.

Mit mit den Steuertasten die Sicherheitsabfrage JA/NEIN bestätigen.

Mit der Auswahl taste das Löschen endgültig bestätigen

Werkseinstellungen

Alle bisher vorgenommenen Einstellungen werden auf die Werkseinstellungen zurückgesetzt.

Flimmerfilter

Auswahl zwischen 50 Hz und 60 Hz Bildwiederhol frequenz.

- 50 Hz für Europa
- 60 Hz für Nordamerika

Datum/Zeit

Die eingestellte Zeit wird auf den Bildern und Filmen angezeigt.

Bildschirmhelligkeit

Einstellung der Bildschirmhelligkeit.

Dauer der Symbolanzeige

Zeigt die momentane Belegung der Steuertasten auf dem Bildschirm an. Die Dauer der Anzeige kann vorgewählt werden zwischen:

- Ständig ein
- 1 Sekunde
- 3 Sekunden

Mikrofon

Mikrofon Ein- oder Ausschalten.

Version

Anzeige der Softwareversion.

SPRACHPAKET LADEN

Auf der mitgelieferten SD-Karte befinden sich 3 Sprachpakete.

A: GBR, ESP, FRA, HUN, POL, ROU, RUS, TUR, GRG

B: GBR, DEU, FRA, NOR, NLD, SVN, SVK, CZE, HRV

C: GBR, DEU, MEX, CAN, BRA, ITA, SWE, DNK, FIN

Vor der Erstinbetriebnahme **muss** ein Sprachpaket von der SD-Karte geladen werden. Hierzu im Menü Grundeinstellungen Menüpunkt Version auswählen. Mit den Steuertasten das gewünschte Sprachpaket wählen und mit der Auswahlstaste bestätigen. Die Firmware wird aktualisiert und das Sprachpaket geladen. Die gewünschte Sprache kann dann unter Menüpunkt Sprache ausgewählt werden.

EIN-/AUSSCHALTEN

Ein-/Ausschalten

Einschalten: Taste drücken.

Ausschalten: Taste drücken und halten, bis das Gerät ausgeschaltet ist

Das Gerät schaltet sich bei Nichtverwendung nach 5 Minuten automatisch ab.

AKKUZUSTANDSANZEIGE

Der Ladezustand des Akkus wird unten rechts im Bildschirm angezeigt.

Akku voll geladen

Akku 2/3 geladen

Akku 1/3 geladen

Akku leer. Akku sofort in einem Milwaukee Ladegerät laden.

BILDER / FILME AUFNEHMEN

Taste (Einzelbildmodus) oder Taste (Filmmodus) drücken.

Das Kamerakabel vor dem Einführen in das zu untersuchende Objekt zurechtlegen.

Die Arbeitsumgebung auf mögliche Gefährdungen überprüfen.

Folgende Bildeinstellungen vornehmen. Die folgenden Bildschirmabbildungen sind beispielhaft.

Helligkeit Kameralenuchte

Mit den Steuertasten Symbol für Helligkeit auswählen.

Mit den Steuertasten die Helligkeit einstellen oder die Beleuchtung ausschalten.

Zoom

Mit den Steuertasten Symbol für Zoom auswählen.

Mit den Steuertasten die Aufnahmegröße einstellen.

Drehen

Mit den Steuertasten Symbol für Drehen auswählen.

Mit den Steuertasten den Drehwinkel einstellen.

Einzelbildaufnahme

Auswahlstaste drücken um ein Einzelbild aufzunehmen. Das Bild wird auf der Speicherkarte abgespeichert. Die entsprechende Bildnummer wird links unten im Bildschirm angezeigt.

Filmaufnahme

Auswahlstaste drücken um die Filmaufnahme zu starten. Auswahlstaste erneut drücken um die Filmaufnahme zu beenden. Der Film wird auf der Speicherkarte abgespeichert. Die Aufnahmezeit wird links unten im Bildschirm angezeigt.

BILDER / FILME ANZEIGEN

Taste drücken um in den Anzeigemodus zu gelangen.

Die folgenden Bildschirmabbildungen sind beispielhaft.

Anzeige

Mit den Steuertasten Symbol für Anzeige wählen.

Mit den Steuertasten die gewünschte Datei (Bild oder Film) auswählen.

Mit der Auswahlstaste das Bild anzeigen oder den Film abspielen.

Um in den Anzeigemodus zurückzukehren mit den Steuertasten Symbol für Anzeige wählen.

wählen um die nächste Datei auszuwählen oder um

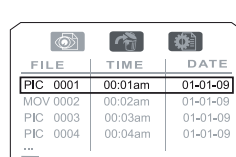
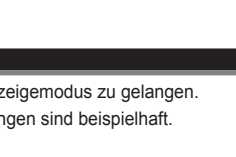
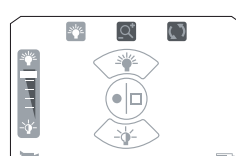
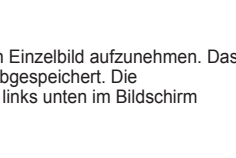
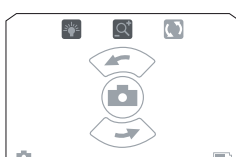

die vorübergehende Datei auszuwählen.

Um das Bild zu vergrößern mit den Steuertasten Symbol für Zoom wählen.

Mit den Steuertasten die Vergrößerung wählen.

Zoom ist nicht bei Filmaufnahmen möglich.

Um das Bild zu verschieben die Auswahlstaste drücken.

Mit den Steuertasten den Bildausschnitt verschieben.

Um in das Zoommenü zurückzukehren die Auswahlstaste drücken.

Um einen Film abzuspielen mit den Steuertasten das Symbol wählen. Mit der Auswahlstaste den Film starten.

Mit den Steuertasten Vorwärts oder Rückwärts spulen. Mit der Auswahlstaste den Film anhalten.

Um die Ansicht zu drehen mit den Steuertasten das Symbol wählen.

Mit den Steuertasten den Drehwinkel einstellen. Im Einzelbildmodus wird die Anzeige um 90° gedreht, im Filmmodus wird die Anzeige um 180° gedreht.

Um die Datei zu löschen mit den Steuertasten das Symbol wählen. Mit der Auswahlstaste die Datei löschen.

Mit den Steuertasten die Sicherheitsabfrage JA/NEIN bestätigen.

Mit der Auswahlstaste das Löschen endgültig bestätigen

Löschen

Das Löschen der Daten aus dem Übersichts Menü ermöglicht nicht die vorherige Ansicht der zu löschenden Daten. Um die Daten vorher anzusehen, die Löschkfunktion im Ansichtsmodus benutzen.

Mit den Steuertasten Symbol für Löschen wählen.

Mit den Steuertasten die löschende Datei anwählen.

Mit der Auswahlstaste die Datei auswählen.

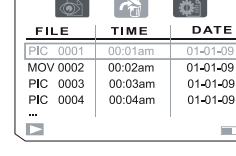
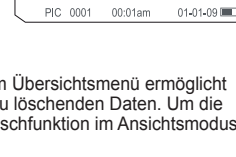
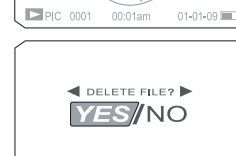
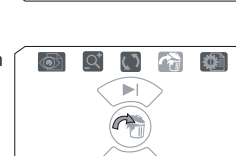
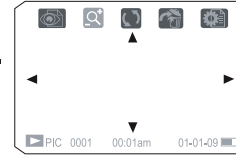
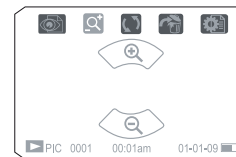

Mit den Steuertasten die Sicherheitsabfrage JA/NEIN bestätigen.

Mit der Auswahlstaste das Löschen endgültig bestätigen

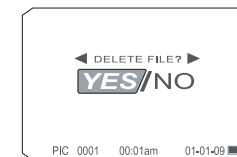

COMPUTER SOFTWARE UPDATE

Sollten die Filme auf Ihrem Computer nicht angezeigt werden, ist Ihre Software möglicherweise nicht aktuell.

Die Filme werden im MPEG4 Format aufgenommen. Dies kann mit jedem DIVX oder XVID Decoder dekodiert werden. Weitere Informationen finden Sie unter www.milwaukeeetool.com im Bereich "M-Spector AV". Dort finden Sie sowohl ein Softwareupdate als auch weitere nützliche Hinweise.

AKKUS

Neue Wechselakkus erreichen ihre volle Kapazität nach 4-5 Lade- und Entladezyklen. Längere Zeit nicht benutzte Wechselakkus vor Gebrauch nachladen.

Eine Temperatur über 50°C vermindert die Leistung des Wechselakkus. Längere Erwärmung durch Sonne oder Heizung vermeiden.

Die Anschlusskontakte an Ladegerät und Wechselakku sauber halten.

WARTUNG

Kameraoptik stets sauber halten.

Nur Milwaukee Zubehör und Ersatzteile verwenden. Bauteile, deren Austausch nicht beschrieben wurde, bei einer Milwaukee Kundendienststelle auswechseln lassen (Broschüre Garantie/Kundendienstadressen beachten).

Bei Bedarf kann eine Explosionszeichnung des Gerätes unter Angabe der Maschinen Type und der zehnstelligen Nummer auf dem Leistungsschild bei Ihrer Kundendienststelle oder direkt bei Milwaukee Electric Tool, Max-Eyth-Straße 10, D-71364 Winnenden, Germany angefordert werden.

SYMBOLE



Bitte lesen Sie die Gebrauchsanweisung vor Inbetriebnahme sorgfältig durch.



Vor allen Arbeiten an der Maschine den Wechselakku herausnehmen



Werfen Sie Elektrowerkzeuge nicht in den Hausmüll! Gemäss Europäischer Richtlinie 2002/96/EG über Elektro- und Elektronik-Altgeräte und Umsetzung in nationales Recht müssen verbrauchte Elektrowerkzeuge getrennt gesammelt und einer umweltgerechten Wiederverwertung zugeführt werden.

Copyright 2009

Milwaukee Electric Tool
Max-Eyth-Straße 10
D-71364 Winnenden
Germany

+49 (0) 7195-12-0



(09.09)

4931 4140 44