

BR 350, 430

STIHL



2 - 24 Návod k použití



Obsah

1	Vysvětlivky k tomuto návodu k použití.....	2
2	Bezpečnostní pokyny a pracovní technika..	2
3	Kompletace stroje.....	6
4	Seřízení plynového bovdenu.....	10
5	Nasazení závěsného zařízení.....	11
6	Palivo.....	11
7	Tankování pohonných hmot.....	12
8	Informace před startováním.....	13
9	Startování / vypínání stroje.....	13
10	Provozní pokyny.....	16
11	Výměna vzduchového filtru.....	16
12	Seřizování karburátoru.....	16
13	Zapalovací svíčka.....	17
14	Chod motoru.....	18
15	Skladování stroje.....	18
16	Pokyny pro údržbu a ošetřování.....	18
17	Jak minimalizovat opotřebením a jak zabránit poškození.....	19
18	Důležité konstrukční prvky.....	20
19	Technická data.....	21
20	Pokyny pro opravu.....	22
21	Likvidace stroje.....	22
22	Prohlášení o konformitě EU.....	23
23	Adresy.....	23

Vážená zákaznice, vážený zákazník,

děkujeme Vám, že jste se rozhodli pro jakostní výrobek firmy STIHL.

Tento produkt byl vyroben za použití moderních výrobních technologií a obsáhlých opatření pro zajištění jakosti. Snažíme se udělat vše pro to, abyste s tímto výrobkem byli spokojeni a mohli s ním bez problémů pracovat.

Pokud budete mít dotazy týkající se Vašeho stroje, obraťte se laskavě buď na Vašeho obchodníka či přímo na naši distribuční společnost.

Váš



Dr. Nikolas Stihl

1 Vysvětlivky k tomuto návodu k použití

1.1 Obrázkové symboly

Veškeré na stroji zobrazené symboly jsou vysvětleny v tomto návodu k použití.

V závislosti na stroji a jeho vybavení mohou být na stroji zobrazeny níže uvedené obrazové symboly.



Palivová nádržka; palivová směs z benzínu a motorového oleje



Aktivace ručního čerpadla paliva

1.2 Označení jednotlivých textových pasáží



VAROVÁNÍ

Varování jak před nebezpečím úrazu či poranění osob, tak i před závažnými věcnými škodami.

UPOZORNĚNÍ

Varování před poškozením stroje jako celku či jeho jednotlivých konstrukčních částí.

1.3 Další technický vývoj

STIHL se neustále zabývá dalším vývojem veškerých strojů a přístrojů; z tohoto důvodu si musíme vyhradit právo změny objemu dodávek ve tvaru, technice a vybavení.

Z údajů a vyobrazení uvedených v tomto návodu k použití nemohou být proto odvozovány žádné nároky.

2 Bezpečnostní pokyny a pracovní technika



Při práci s motorovým strojem jsou nezbytná dodatečná bezpečnostní opatření.



Ještě před prvním uvedením stroje do provozu si bezpodmínečně přečtěte celý návod k použití a bezpečně ho uložte pro pozdější použití. Nedbání údajů v návodu k použití může být životu nebezpečné.

Dodržujte specifické bezpečnostní předpisy země, např. příslušných oborových sdružení, úřadů pro bezpečnost práce apod.

Pokyn pro každého, kdo bude s motorovým strojem pracovat poprvé: buď si nechejte od prodáváče nebo jiné osoby znalé práce se strojem ukázat, jak se s ním bezpečně zachází, nebo se zúčastněte odborného školení.

Nezletilí nesmějí s tímto strojem pracovat – s výjimkou mladistvých nad 16 let, kteří se pod dohledem zaučují.

Děti, zvířata a diváci nepouštějte do blízkosti stroje.

Pokud nebude stroj používán, musí být uložen tak, aby nikdo nemohl být ohrožen. Stroj zajistěte před použitím nepovolanými osobami.

Uživatel nese vůči jiným osobám zodpovědnost za úrazy a za nebezpečí ohrožující jejich zdraví či majetek.

Stroj předávejte či zapůjčujte pouze těm osobám, které jsou s tímto modelem stroje a jeho obsluhou obeznámeny – a vždy jim zároveň předejte i návod k použití.

Práce se stroji produkujícími hluk může být národnými či lokálními předpisy časově omezena.

Stroj uvádějte do provozu jen tehdy, když jsou všechny konstrukční díly v pořádku, bez poškození.

K čištění stroje nikdy nepoužívejte vysokotlaké čističe. Prudký proud vody by mohl poškodit jednotlivé díly stroje.

2.1 Příslušenství a náhradní díly

Používejte pouze takové díly či příslušenství, které jsou firmou STIHL pro tento stroj povoleny, či technicky adekvátní díly. V případě dotazů k tomuto tématu kontaktujte odborného prodejce. Používejte pouze vysokojakostní díly či příslušenství. Jinak hrozí eventuální nebezpečí úrazů nebo poškození stroje.

STIHL doporučuje používat originální díly a příslušenství značky STIHL. Jsou svými vlastnostmi optimálně přizpůsobeny jak výrobku samotnému, tak i požadavkům uživatele.

Na stroji neprovádějte žádné změny – mohlo by to vést k ohrožení bezpečnosti. Za osobní a věcné škody, které by vznikly z důvodů použití nedovolených adaptérů, vylučuje STIHL jakoukoliv zodpovědnost.

2.2 Tělesná způsobilost

Kdo pracuje se strojem, musí být odpočatý, zdravý a v dobré kondici.

Osoby, které se ze zdravotních důvodů nesmějí namáhat, by se měly předem informovat u lékaře, zda smějí s tímto strojem pracovat.

Pouze pro nositele kardiostimulátoru („budičku“): Zapalování tohoto stroje vytváří velmi nízké elektromagnetické pole. Vliv na jednotlivé typy kardiostimulátoru nemůže být zcela vyloučen. Pro vyloučení zdravotních rizik doporučuje STIHL konzultovat toto téma s ošetřujícím lékařem a výrobcem kardiostimulátoru.

Po požití alkoholu, léků snižujících reakceschopnost nebo drog se nesmí s tímto strojem pracovat.

2.3 Řádné používání

Foukač umožňuje odstraňování spadaneho listí, trávy, papíru a podobných materiálů např. v zahradách, ve sportovních stadionech, na parkovištích nebo ve vjezdech. Je rovněž vhodný pro profukování loveckých pěšinek v lese.

Nikdy neodfukujte zdraví škodlivé materiály.

Použití stroje k jiným účelům není dovoleno a může vést k úrazům nebo k jeho poškození. Na výrobku neprovádějte žádné změny – i to by mohlo vést k úrazům a poškození stroje.

2.4 Oblečení a výstroj

Noste předpisové oblečení a výstroj.



Oblečení musí být účelné a nesmí překážet v pohybu. Těsně přiléhající oděv – pracovní overal, v žádném případě pracovní plášť.



Nenoste oblečení s volnými šňůrkami, lanky a pásky, žádné šály, kravaty ani šperky, které by se mohly dostat do bočního sacího otvoru vzduchu a do spodního sacího otvoru dole na stroji. Dlouhé vlasy svažte a zajistěte je tak, aby se nacházely nad rameny a nemohly být vtaženy do stroje.

Noste pevnou obuv s hrubou, neklouzavou podrážkou.



VAROVÁNÍ



Ke snížení nebezpečí očních úrazů noste těsně přiléhající ochranné brýle podle normy EN 166. Dbejte na správné a přiléhavé nasazení brýlí.

Noste osobní ochranu sluchu – např. ochranné kapsle do uší.

STIHL nabízí rozsáhlý program osobního ochranného vybavení.

2.5 Přeprava stroje

Vždy zásadně vypněte motor.

Při přepravě ve vozidlech:

- Stroj zajistěte proti převržení, poškození, jakož i vytečení paliva.

2.6 Tankování paliva



Benzín je extrémně snadno vznětlivý
– zachovávejte odstup od otevřeného ohně – palivo nerozlijte – nekuřte.

Před tankováním **motor vypněte**.

Nikdy netankujte, dokud je motor stále ještě horký – palivo by mohlo přetéct – **hrozí nebezpečí požáru!**

Stroj před natankováním sejměte ze zad. Tankování provádějte, pouze když stroj stojí na zemi.

Uzávěr nádržky opatrně otvírejte tak, aby se mohl stávající přetlak pomalu odbourat a aby nedošlo k žádnému vystříknutí paliva.

Palivo tankujte jen na dobře provětrávaných místech. Pokud došlo k rozlití paliva, stroj okamžitě očistěte – palivo se nesmí dostat na oděv – jinak je nutné se okamžitě převléct.



Dbejte na netěsnosti! Pokud palivo vytéká, motor nestartujte – **hrozí životu nebezpečné úrazy popálením!**

Uzávěr nádržky se závitem



Po natankování uzávěr palivové nádržky se závitem co možná nejpevněji utáhněte.

Tím se sníží riziko povolení uzávěru nádržky vlivem vibrací motoru, a následkem toho vystříknutí paliva.

2.7 Před nastartováním

Proveďte kontrolu provozní bezpečnosti stroje – dbejte na odpovídající kapitoly v návodu k použití:

- Zkontrolujte těsnost palivového systému, zvláště viditelných dílů, jako jsou například uzávěr palivové nádržky, hadicové spoje, ruční palivové čerpadlo (jen u strojů s ručním palivovým čerpadlem). Při netěsnostech nebo poškození motor nestartujte – **hrozí nebezpečí požáru!** Stroj nechejte před uvedením do provozu opravit odborným prodejcem.
- Plynová páčka se musí lehce pohybovat a samovolně se odpružit do polohy volnoběhu.
- Regulační páčka musí být lehko přestavitelná do polohy **STOP**, resp. **0**.
- Foukací zařízení musí být předpisově namontováno.

- Rukojeti musejí být čisté a suché, beze stop oleje či nečistot – je to důležité pro bezpečné vedení stroje.
- Zkontrolujte pevné usazení nástrčky zapalovacího vedení – v případě uvolněného nasazení nástrčky může dojít k úletu jisker, které mohou zapálit vytékající směs paliva a vzduchu – **hrozí nebezpečí požáru!**
- Na ovládacích a bezpečnostních zařízeních neprovádějte žádné změny.
- Kontrola stavu tělesa ventilátoru
- Zkontrolujte stav nosných popruhů a nosného stojanu – poškozené nebo opotřeбенé nosné popruhy vyměňte.

Při opotřeбенí tělesa ventilátoru (prasklinky, úlomky) hrozí nebezpečí úrazu v důsledku vystupujících cizích příměsí. V případě výskytu poškození na tělese ventilátoru vyhledejte odborného prodejce – STIHL doporučuje odborného prodejce výrobků STIHL.

Stroj smí být provozován pouze v provozně bezpečném stavu – **hrozí nebezpečí úrazu!**

Pro nouzový případ: předem nacvičte rychlé otevření uzávěrů na bederním pásu, povolení ramenních popruhů a sejmutí stroje ze zad.

2.8 Startování motoru

Motor startujte nejméně 3 metry od místa natankování stroje a nikdy ho nestartujte v uzavřených prostorech.

Stroj obsluhuje pouze jedna osoba – v pracovním prostoru nenechte pobývat žádné další osoby – toto platí i pro fázi startování.

Motor nikdy nestartujte z ruky – startujte pouze tak, jak je popsáno v návodu k použití.

Startujte jen na rovném podkladě, dbejte na pevný a bezpečný postoj, stroj pevně a bezpečně držte.

Po naskočení motoru mohou být silicím proudem vzduchu různé předměty (např. kameny) vymrštěny do vzduchu.

2.9 Při práci

V případě hrozícího nebezpečí, resp. v nouzovém případě okamžitě vypněte motor – přesuňte regulační páčku na **STOP**, resp. **0**.



V okruhu 15 m se nesmí zdržovat žádná další osoba – **hrozí nebezpečí úrazu** odmrštěnými předměty!

Tento odstup zachovávejte i od věci (vozidel, oken) – **hrozí hmotné škody!**



Nikdy nefoukejte směrem k jiným osobám nebo zvířatům – stroj může velkou rychlostí vymrštít vzhůru malé předměty – **hrozí nebezpečí úrazu!**

Při foukání (venku ve volném terénu a v zahradách) dbejte na to, aby nebyla ohrožena drobná zvířata.

Stroj nikdy nenechávejte běžet bez dohledu.

Pozor při náledí, v moku, na sněhu, na ledu, na svazích, na nerovném terénu – **hrozí nebezpečí uklouznutí!**

Dbejte na překážky: odpad, pařezy, kořeny, příkopy – **hrozí nebezpečí zakopnutí!**

Nikdy nepracujte na žebříku a na nestabilních stanovištích.

Při práci s ochranou sluchu je třeba zvýšená pozornost a opatrnost – schopnost vnímání zvuků, ohlašujících nebezpečí (křik, zvukové signály apod.) je omezena.

Pracujte klidně a s rozvahou – pouze za dobrých světelných podmínek a při dobré viditelnosti.

Pracujte pozorně a předvídavě, neohrožujte jiné osoby.

Práci včas přerušujte přestávkami, aby se zabránilo stavu únavy a vyčerpání – **hrozí nebezpečí úrazu!**



Jakmile se motor rozběhne, produkuje stroj **jedovaté spaliny**. Tyto spaliny mohou být neviditelné, nemusejí být cítit a mohou obsahovat nespálené uhlovodíky a benzol. Nikdy se strojem nepracujte v uzavřených či špatně větraných prostorách – ani se stroji s katalyzátory.

Při práci v hlubokých příkopech, v prohlubních nebo v prostorově omezených poměrech neustále dbejte na dostatečnou cirkulaci vzduchu – **hrozí životu nebezpečná otrava!**

V případě nevolnosti, bolení hlavy, poruchách zraku (např. při zmenšujícím se zorném poli), poruchách sluchu, závratích, snižující se schopnosti koncentrace práci okamžitě zastavte – tyto symptomy mohou být mimo jiné způsobeny příliš vysokou koncentrací spalin – **hrozí nebezpečí úrazu!**

Při práci se strojem ani v jeho přímé blízkosti nekuřte – **hrozí nebezpečí požáru!** Z palivového systému mohou unikat vznětlivé benzínové výpary.

V případě vzniku prachu je nutno používat ochrannou masku proti prachu.

Stroj provozujte s co nejmenším množstvím spalin a tiše – nikdy nenechávejte motor bezdůvodně běžet, plyn přidávejte jen při práci.

Po práci odkládejte stroj na rovný, nehořlavý podklad. Nikdy ho neodkládejte v blízkosti lehce vznětlivých materiálů (např. v blízkosti dřevěných pilin, stromové kůry, suché trávy, paliva) – **hrozí nebezpečí požáru!**

Pokud byl stroj vystaven námaze neodpovídající jeho určení (např. působení hrubého násilí při úderu či pádu), je bezpodmínečně nutné před dalším provozem důkladně zkontrolovat stav jeho provozní bezpečnosti – viz také „Před nastartováním“. Zkontrolujte zejména těsnost palivového systému a funkčnost bezpečnostních zařízení. Stroj, který není provozně bezpečný, nesmí být v žádném případě používán dále. V nejasných případech vyhledejte odborného prodejce.

2.10 Použití foukače

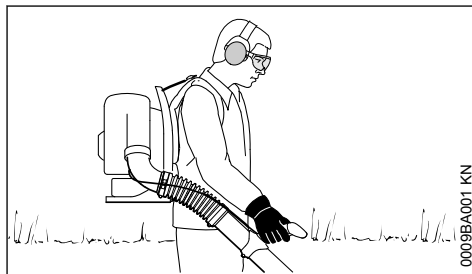

Stroj se nosí na zádech. Pravá ruka vede foukací trubku za ovládací rukojeť.

Při práci postupujte jen pomalu vpřed – neustále pozorujte výstupní otvor foukací trubky – nikdy nechoďte dozadu – **hrozí nebezpečí zakopnutí!**

Motor vypněte ještě před sejmutím stroje ze zad.

2.11 Pracovní technika

Za účelem minimalizace foukací doby používat k uvolnění částecek nečistot ještě před foukáním hrábě a smeták.

- V případě potřeby volně ofukovaný povrch navlhčete, aby se zabránilo silnému prašení.
- Částecčky nečistot nikdy neodfukovat na osoby, zejména ne na děti, na domácí zvířata, směrem k otevřeným oknům nebo na čerstvě umyté automobily. Částecčky nečistot odfukovat velice opatrně.

- Dohromady sfoukanou špínu odstraňovat v nádobách na odpad, nikdy ji neodfukovat na sousední pozemky.
- Stroje porovozovat pouze v přiměřených a rozumných denních dobách – nikdy ne brzy ráno, pozdě v noci nebo během klidové polední doby, kdy by tím mohlo být rušeno ostatní obyvatelstvo. Dodržovat lokální stanovené pracovní hodiny.
- Foukače provozovat s co možná nejnižšími, pro splnění daného úkolu potřebnými motorovými otáčkami.
- Vybavení zkontrolovat ještě před započetím práce, zejména tlumič výfuku, sací otvory vzduchu a vzduchový filtr.

2.12 Vibrace

Při déletrvajícím použití stroje mohou vibrace způsobit poruchy prokrvení rukou (chorobně bílé prsty).

Pro délku použití stroje však nelze stanovit všeobecně platný časový limit, neboť závisí na vícero ovlivňujících faktorech.

Délka použití se prodlužuje:

- když má pracovník teplé ruce
- když je provoz přerušován přestávkami.

Délka použití se zkracuje:

- když má pracovník speciální osobní sklony ke špatnému prokrvení (symptom: často studené prsty, svědění v prstech),
- když vládnou nízké venkovní teploty,
- když uživatel svírá stroj přílišnou silou (pevné sevření zabraňuje dobrému prokrvení).

Při pravidelném, dlouhodobém používání stroje a při opakovaném výskytu příslušných symptomů (např. svědění v prstech) se doporučuje lékařská prohlídka.

2.13 Pokyny pro údržbu a opravy

Pravidelně provádět úkony pro údržbu stroje. Provádět pouze takové údržbářské a opravářské úkony, které jsou popsány v návodu k použití. Veškeré ostatní práce nechat provést u odborného prodejce.

STIHL doporučuje nechat provádět údržbářské a opravářské úkony pouze u autorizovaného, odborného prodejce výrobků STIHL. Autorizovaným odborným prodejcům výrobků STIHL jsou pravidelně nabízena odborná školení a k jejich dispozici jsou dodávány Technické informace.

Používat pouze vysokojakostní náhradní díly. Jinak hrozí eventuelní nebezpečí úrazů nebo

poškození stroje. V případě dotazů k tomuto tématu se informujte u odborného prodejce.

STIHL doporučuje používat originální náhradní součástky STIHL. Jsou svými vlastnostmi optimálně přizpůsobeny jak výrobku samotnému, tak i požadavkům uživatele.

K provedení oprav, údržbářských úkonů a čištění vždy zásadně **vypnout motor – hrozí nebezpečí úrazu!** – Výjimka: jemné doseřízení karburátoru a volnoběžných otáček.

Motor nikdy nenahazovat startovacím zařízením při stažené nástrčce zapalovací svíčky nebo při vyšroubované zapalovací svíčce – **hrozí nebezpečí požáru** z válce vystřelujícími zapalovacími jiskrami!

Nikdy neprovádět údržbářské úkony v blízkosti otevřeného ohně, ani stroj v blízkosti otevřeného ohně neskladovat.

Pravidelně kontrolovat těsnost uzávěru palivové nádržky.

Používat zásadně jen nezávadnou, firmou STIHL dovolenou zapalovací svíčku – viz "Technická data".

Zkontrolovat kabel zapalování (nepoškozená izolace, pevné připojení).

Zkontrolovat nezávadný stav tlumiče výfuku.

Nikdy nepracovat s vadným nebo s demontovaným tlumičem výfuku – **hrozí nebezpečí požáru!** – **Hrozí poškození sluchu!**

Nikdy se nedotýkat horkého tlumiče výfuku – **hrozí nebezpečí popálení!**

Stav antivibračních prvků ovlivňuje vibrační chování stroje – antivibrační prvky proto pravidelně kontrolovat.

Před odstraňováním poruch motor zásadně vždy vypnout.

3 Kompletace stroje

Kombiklič a šroubovák jsou obsaženy v příloženém sáčku s příslušenstvím.

3.1 Foukací zařízení u BR 350

Montáž vlnovcové hadice na koleno

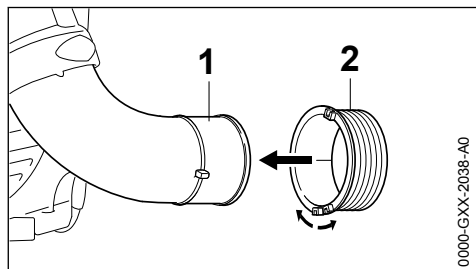

- ▶ Kluzný kroužek (2) roztáhnout a nasadit na koleno (1).

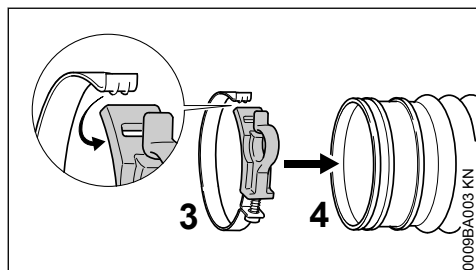

- ▶ Hadicovou sponku (3) roztáhnout a nasadit na vlnovcovou hadici (4).
- ▶ Hadicovou sponku (3) uzavřít – přičtyku zavěsit do vybrání.

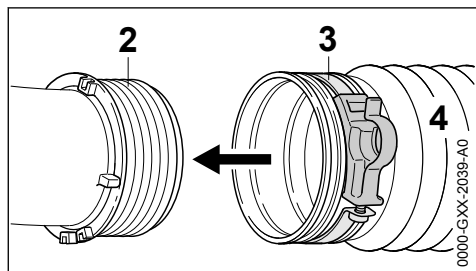

- ▶ Hadicovou sponku (4) přesunout až na doraz přes kluzný kroužek (2).
- ▶ Hadicovou sponku (3) vyrovnat – jak je znázorněno na obrázku.

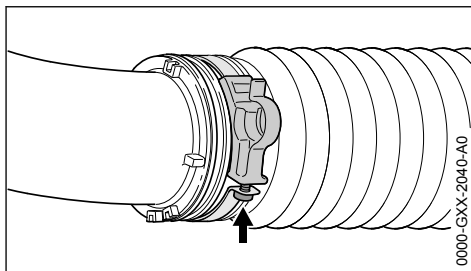

- ▶ Šroub (šipka) utáhnout.

Montáž foukacích trubek a hubice

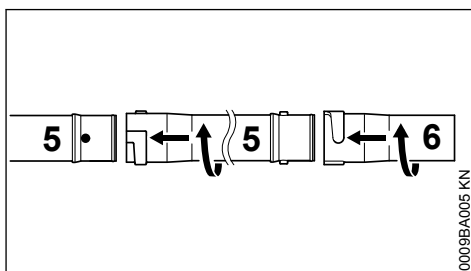

- ▶ Foukací trubky (5) a hubici (6) vzájemně spojit.

Montáž ovládací rukojeti

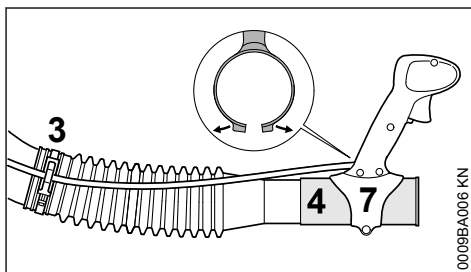

- ▶ Ovládací rukojeť (7) roztáhnout a nasadit na nátrubek vlnovcové hadice (4).
- ▶ Plynový bovden zavěsit do držáku na hadicové sponce (3).

Seřízení ovládací rukojeti

- ▶ Stroj nasadit na záda a seřídít nosný pás – viz "Nasazení nosného pásu".

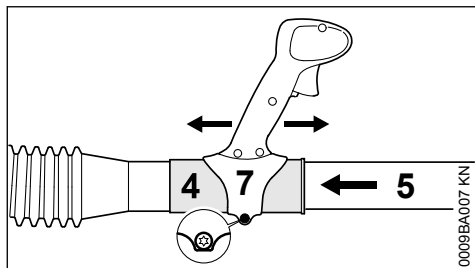

- ▶ Foukací hadici (5) vsunout až na doraz do nátrubku vlncové hadice (4).
- ▶ Ovládací rukojeť (7) posunout v podélném směru a nastavit ji na patričnou délku paže.
- ▶ Šroub na ovládací rukojeti (7) utáhnout.

3.2 Foukací zařízení u BR 430

Montáž ovládací rukojeti

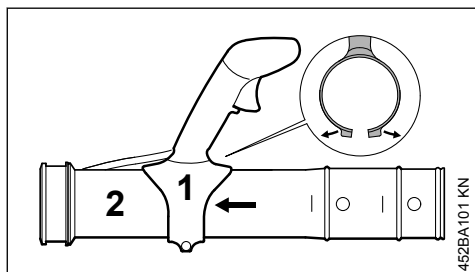

- ▶ Obě poloviny trubkové sponky roztáhnout od sebe.
- ▶ Ovládací rukojeť (1) nasunout na foukací trubku (2).

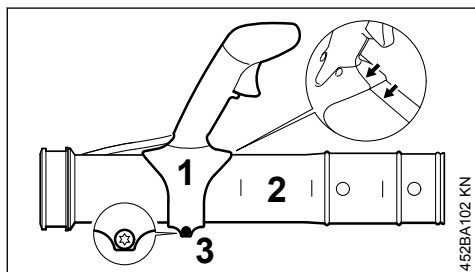

- ▶ Ovládací rukojeť (1) vyrovnat podle švu trubky – tak jak je uvedeno na obrázku.
- ▶ Ovládací rukojeť (1) připevnit šroubem (3) tak, aby bylo možné ji po foukací trubce (2) ještě posunovat.

Montáž foukacích trubek

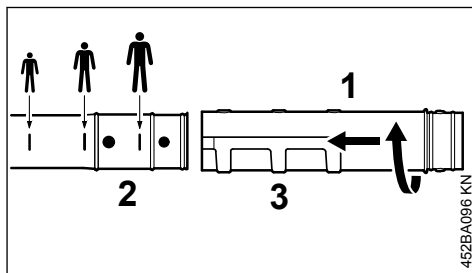

- ▶ Podle velikosti pracovníka: foukací trubku (1) nasunout až k patričné značce na foukací trubku (2).
- ▶ Foukací trubku (1) pootočit ve směru šipky a zafixovat ji v patričné drážce (3).

Montáž trubkových sponek a vlncové hadice

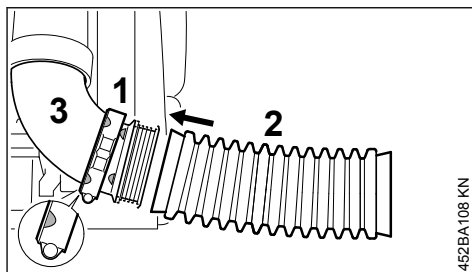

- ▶ Hadicovou sponku (1) (s úložnou drážkou pro plynový bovdén) nasunout pozičními značkami směřujícími doleva na koleno (3).
- ▶ Vlncovou hadici (2) nasunout na koleno (3).

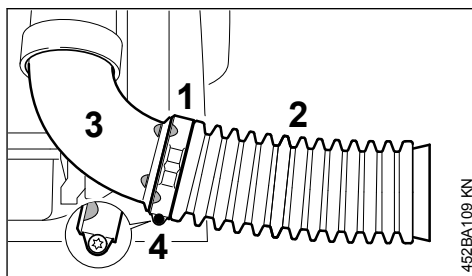

- ▶ Hadicovou sponku (1) nasunout na vlncovou hadici (2).
- ▶ Poziční značky hadicové sponky (1) a kolena (3) uvést do takové polohy, aby se překrývaly – vybrání pro šroub přitom směřuje dolů.
- ▶ Hadicovou sponku (1) připevnit šroubem (4).

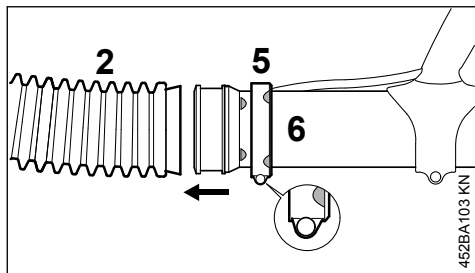

- ▶ Hadicovou sponku (5) (bez úložné drážky pro plynový bovden) nasunout pozičními značkami směřujícími doprava na foukací trubku (6).
- ▶ Foukací trubku (6) zasunout do vlnovcové hadice (2).

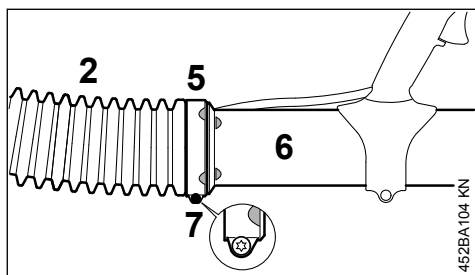

- ▶ Hadicovou sponku (5) nasunout na vlnovcovou hadici (2).
- ▶ Hadicovou sponku (5) a foukací trubku (6) vyrovnat – tak jak je znázorněno na obrázku.
- ▶ Hadicovou sponku (5) připevnit šroubem (7).

Montáž hubice

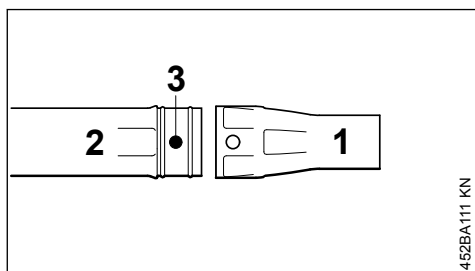

- ▶ Hubici (1) nasunout na foukací trubku (2) a zafixovat ji na čepu (3).

Demontáž hubice

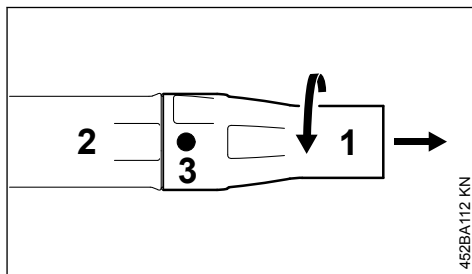

- ▶ Hubicí (1) otočit ve směru šipky tak, až jsou čepy (3) zakryté.
- ▶ Hubici (1) z foukací trubky (2) stáhnout.

Seřízení ovládací rukojeti

- ▶ Stroj nasadit na záda a seřídít nosný pás – viz "Nasazení nosného pásu".

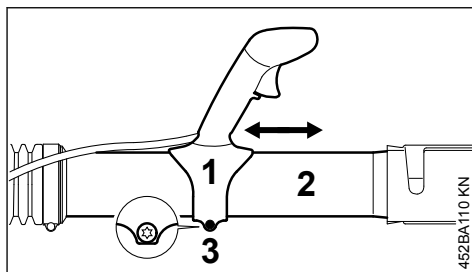

- ▶ Ovládací rukojeť (1) posunout podélně po foukací trubce (2) a nastavit ji dle délky paže.
- ▶ Ovládací rukojeť (1) připevnit šroubem (3).

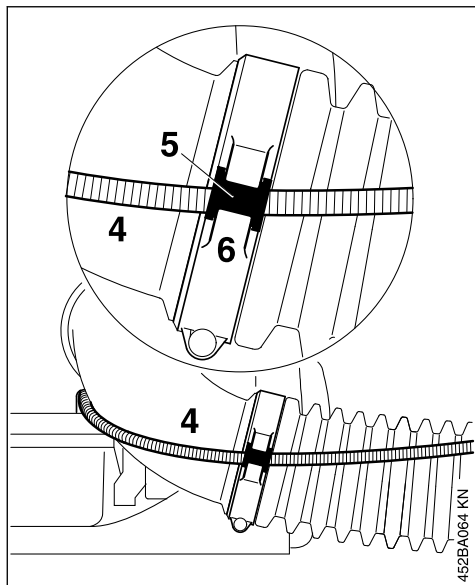

- Plynový bovden (4) s objímkou (5) zafixovat v úložné drážce (6).

Značky opotřebení na hubici

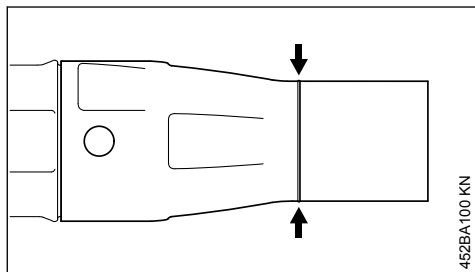

Při práci dochází k opotřebení přední části hubice jejím třením o zem. Hubice je díl podléhající opotřebení a musí být při dosažení značky opotřebení vyměněna.

Montáž přepravní pomůcky

Ke skladování a pro přepravu:

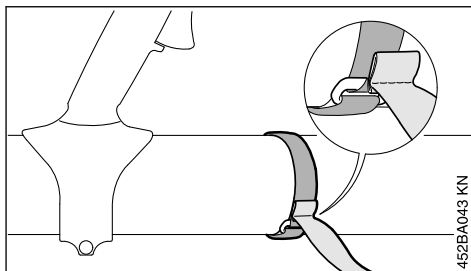

- Přichytnou pásku na suchý zip připevnit na foukací trubku – šev protáhnout očkem.

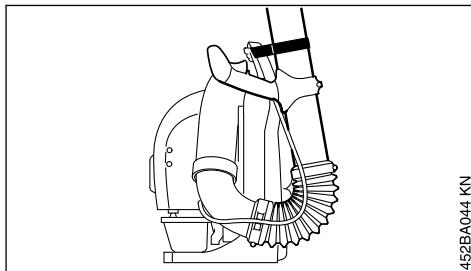

- Foukací trubku připevnit v otvoru držáda zádové desky.

4 Seřízení plynového bovdenů

Po montáži stroje nebo po delší provozní době může být eventuálně nutné provést korekturu seřízení plynového bovdenů.

Plynový bovden seřizovat pouze na kompletně smontovaném stroji.

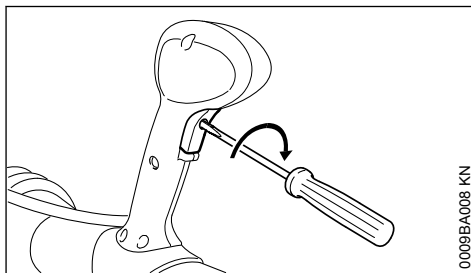

- Plynovou páčku uvést do polohy plného plynu – až na doraz.
- Šroubem v plynové páčce otáčet s citem ve směru šipky až k prvnímu znatelnému odporu. Potom ho ještě o jednu otáčku dále zašroubovat.

5 Nasazení závěsného zařízení

5.1 Seřízení nosného pásu

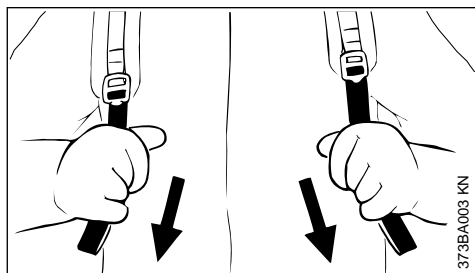

- Pásy zatáhnout směrem dolů, nosné pásy se tím napnou

5.2 Povolení nosných pásů

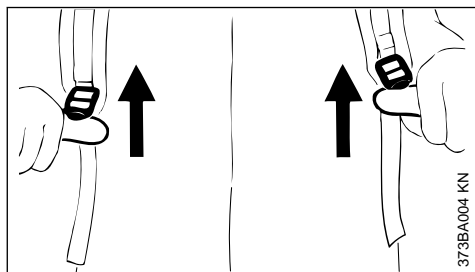

- Nadzvihnete fixační přezku
- Nosné pásy nastavit tak, aby zádová deska pevně a jistě přiléhala k zádům pracovníka

6 Palivo

Motor stroje musí být poháněn směsí sestávající z benzínu a motorového oleje.



Vyvarujte se přímého kontaktu pokožky s benzinem, jakož i vdechování benzinových výparů.

6.1 STIHL MotoMix

STIHL doporučuje používat STIHL MotoMix. Toto již hotově namíchané palivo neobsahující benzol a olovo se vyznačuje vysokým oktanovým číslem a zajišťuje vždy správný směšovací poměr.

STIHL MotoMix je namíchaný pro nejvyšší životnost motoru s olejem pro dvoudobé motory STIHL HP Ultra.

MotoMix není k dispozici na všech trzích.

6.2 Příprava palivové směsi

UPOZORNĚNÍ

Nevhodné provozní látky či předpisům neodpovídající směšovací poměr mohou způsobit závažné poškození hnacího ústrojí. Méně jakostní benzín nebo motorový olej mohou způsobit poškození motoru, těsnících kroužků, vedení a palivové nádržky.

6.2.1 Benzín

Používat pouze **značkový benzín**, jehož oktanové číslo je 90 – bezolovnatý či s olovem.

Benzín s obsahem alkoholu vyšším než 10% může u motorů s ručně přestavitelnými karburátory způsobit poruchy v jejich chodu a z tohoto důvodu nemá být pro provoz těchto motorů používán.

Motory s M-Tronic podávají za použití benzínu s obsahem alkoholu až do 27% (E27) plný výkon.

6.2.2 Motorový olej

Pokud bude směs připravována samotným uživatelem, může být používán jenom olej pro dvoutaktní motory STIHL nebo jiný vysokovýkonný olej pro motory kategorií JASO FB, JASO FC, JASO FD, ISO-L-EGB, ISO-L-EGC nebo ISO-L-EGD.

STIHL předpisuje olej pro dvoutaktní motory STIHL HP Ultra nebo stejně hodnotný vysokovýkonný motorový olej, aby mohly být zaručeny emisní mezní hodnoty po celou dobu životnosti stroje.

6.2.3 Směšovací poměr

u motorového oleje STIHL pro dvoudobé motory 1:50; 1:50 = 1 díl oleje + 50 dílů benzínu

6.2.4 Příklad

Množství benzínu **Olej STIHL pro dvoutaktní motory 1:50**

Litry	Litry	(ml)
1	0,02	(20)
5	0,10	(100)
10	0,20	(200)
15	0,30	(300)
20	0,40	(400)
25	0,50	(500)

- do kanystru, který je povolen pro přechovávání pohonných hmot, nalijte nejdříve motorový olej, potom benzín a směs důkladně promíchejte

6.3 Skladování palivové směsi

Skladujte zásadně jen v pro pohonné hmoty povolených nádobách na bezpečném, suchém a chladném místě, chráňte před světlem a slunečním zářením.

Palivová směs stárne – dopředu smíchat pouze množství potřebné na několik týdnů. Palivovou směs neskladujte déle než 30 dnů. Světlo, sluneční záření, nízké či vysoké teploty mohou rychleji způsobit zkrácení doby použitelnosti palivové směsi.

STIHL MotoMix však může být bez problémů skladován až 5 let.

- Kanystř s palivovou směsí před naplněním palivové nádrčky silně protřepejte



VAROVÁNÍ

V kanystřu se může vytvořit tlak – otevírejte opatrně.

- Palivovou nádrčku a kanystř čas od času důkladně vyčistěte

Zbytek paliva a k čištění použitou kapalinu zlikvidujte v souladu s předpisy o ochraně životního prostředí!

7 Tankování pohonných hmot



7.1 Příprava stroje

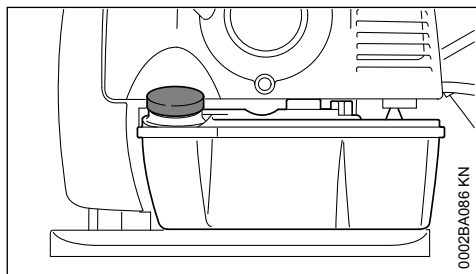

0002BA086 KN

- Uzávěr palivové nádrčky a okolí před naplněním pečlivě očistit, aby se do nádrčky nedostala žádná nečistota.
- Stroj uvést do takové polohy, aby uzávěr palivové nádrčky směřoval nahoru.

7.2 Otevření uzávěru nádrčky se závitem

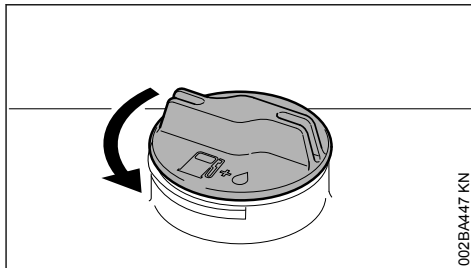

002BA447 KN

- Uzávěrem otočit v protisměru chodu hodinových ručiček tak, až se dá vyjmout z otvoru nádrčky.
- Uzávěr nádrčky sejmout.

7.3 Tankování paliva

Při plnění palivo nerozlít a nádrčku neplnit až po okraj. STIHL doporučuje použití plnicího systému STIHL (zvláštní příslušenství).

7.4 Uzavření uzávěru nádrčky se závitem

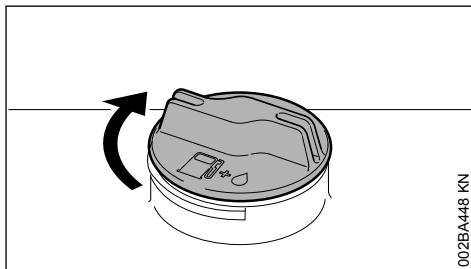

002BA448 KN

- Uzávěr vsadit.
- Uzávěrem otočit až na doraz ve směru chodu hodinových ručiček a rukou ho co nejpevněji utáhnout.

8 Informace před startováním

UPOZORNĚNÍ

Před nastartováním zkontrolovat za stojícího motoru ochrannou mřížku nasávání foukacího vzduchu mezi zádovou deskou a blokem motoru a v případě potřeby ji vyčistit.

8.1 Funkce regulační páčky

Stroje mohou být vybaveny různými ovládacími rukojeťmi.

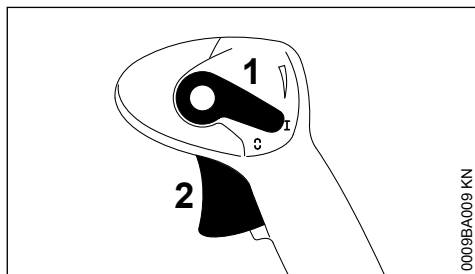

0009BA009 KN

Provozní poloha I

Motor běží nebo je připraven k nastartování. Možnost plynulého ovládní plynové páčky (2).

Motor se zastaví 0

Zapalování je přerušeno, motor se vypne. Nastavovací páčka (1) se v této poloze nezaaretuje, ale odpruží zpět do provozní polohy I. Zapalování se automaticky opět zapne.

Pevné nastavení plynu

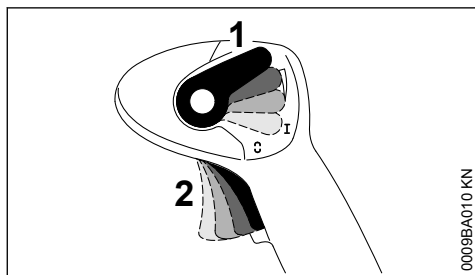

0009BA010 KN

Plynová páčka (2) může být plynule aretována:

Ke zrušení fixace:

- Regulační páčku (1) opět nastavit do provozní polohy I.

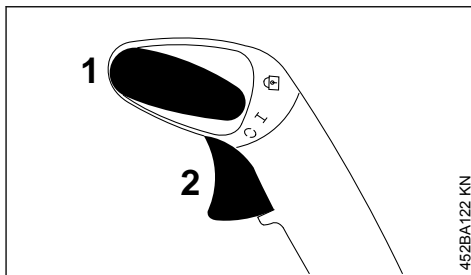

452BA122 KN

Provozní poloha I

Motor běží nebo je připraven k nastartování. Možnost plynulého ovládní plynové páčky (2).

Motor se zastaví 0

Zapalování je přerušeno, motor se vypne. Nastavovací páčka (1) se v této poloze nezaaretuje, ale odpruží zpět do provozní polohy I. Zapalování se automaticky opět zapne.

Aretovaná poloha 0

Plynová páčka (2) může být zaaretovaná ve třech stupních: na 1/3 plynu, na 2/3 plynu a v poloze plného plynu. Ke zrušení aretace nastavte regulační páčku opět do provozní polohy I.

9 Startování / vypínání stroje

9.1 Startování motoru

- Dodržovat bezpečnostní předpisy.

UPOZORNĚNÍ

Stroj startovat jenom na čistém podkladu bez prachu, tím se do stroje nebude nasávat žádný prach.

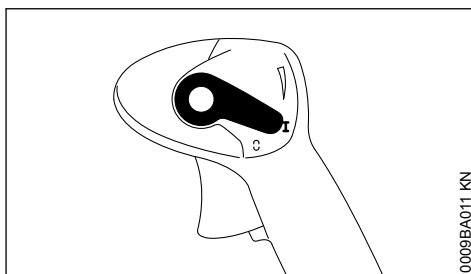

0009BA011 KN

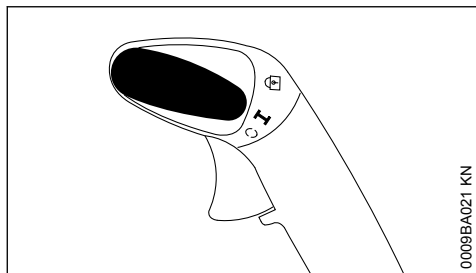

0009BA021 KN

- ▶ Seřizovací páčka musí být v poloze **I**.

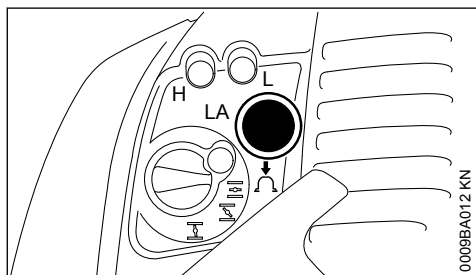

0009BA012 KN

- ▶ Nejméně 8 x stisknout tlačítko ručního čerpadla paliva – i když je průhledné tlačítko ještě naplněno palivem.

9.1.1 Studený motor (studený start)

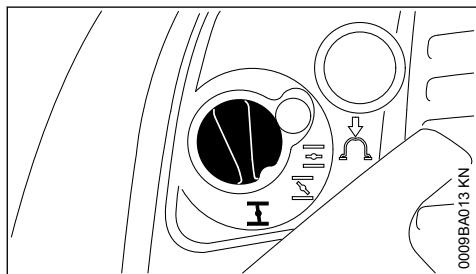

0009BA013 KN

- ▶ Zatlačit na otočný ovladač sytiče a otočit ho do polohy **I**.

9.1.2 Teplý motor (teplý start)

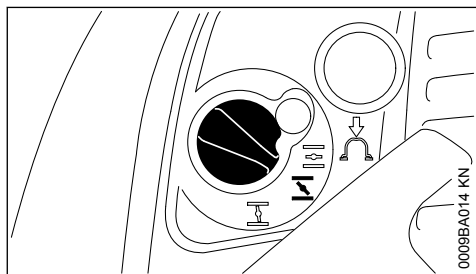

0009BA014 KN

- ▶ Zatlačit na otočný ovladač sytiče a otočit ho do polohy **II**.

Toto seřízení platí i v případě, že motor již běžel, je však stále ještě studený.

9.1.3 Startování

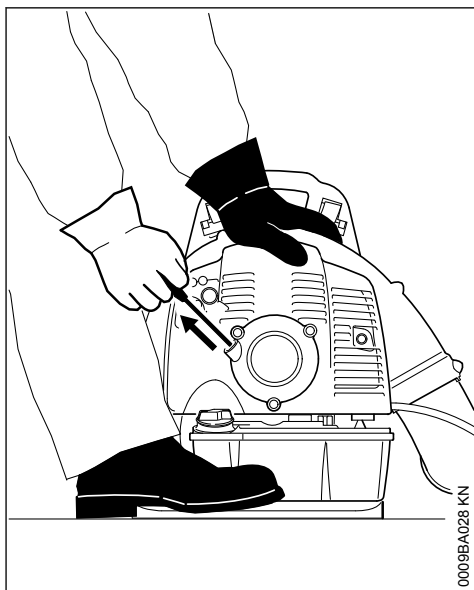

0009BA028 KN

- ▶ Stroj postavit bezpečně na zem – dbát na to, aby se v prostoru výstupního otvoru stroje nezdržovala žádná další osoba.
- ▶ Zaujmout bezpečný postoj: levou rukou stroj pevně přidržovat za těleso a nohou ho zajistit proti odsunutí.
- ▶ Pravou rukou vytáhnout startovací rukojeť pomalu až k prvnímu citelnému dorazu – a potom rychle a silně potáhnout – lanko nevytahovat až na jeho samý konec – **hrozí nebezpečí přetržení!**
- ▶ Startovací rukojeť nepustit rychle zpátky – pomalu ji popouštět nazpět tak, aby se startovací lanko správně navinulo.
- ▶ Startovat tak dlouho, až se motor rozběhne.

9.2 Jakmile motor běží

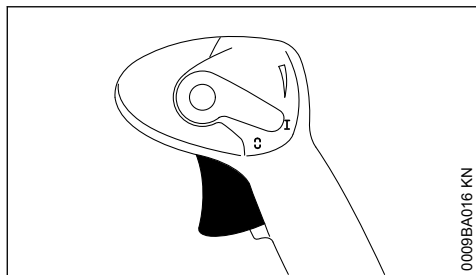

- ▶ Aktivovat plynovou páčku.

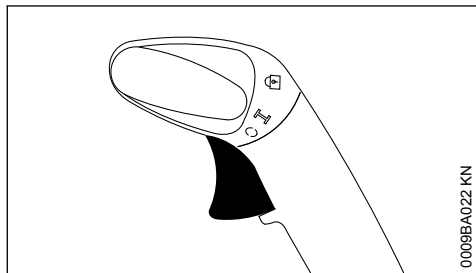



- ▶ Otočný ovladač sytiče přeskočí při aktivaci plynové páčky automaticky do provozní polohy .

9.2.1 Při velmi nízké teplotě

- ▶ Přidat mírně plyn – motor nechat krátce za chodu zahřát.

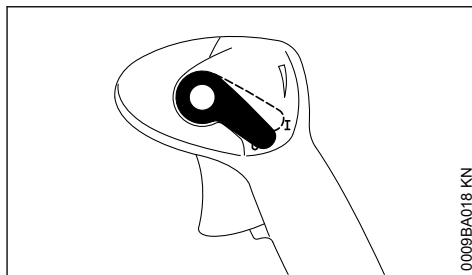
9.3 Vypnutí motoru



- ▶ Regulační páčku posunout do polohy  – motor se vypne – regulační páčka se po zaktivování vrátí pruživou silou zpět.

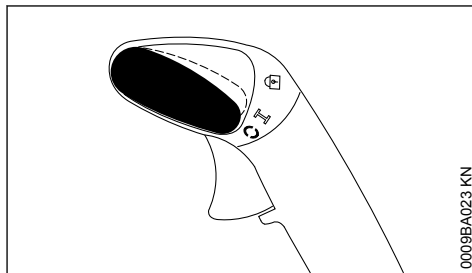

9.4 Další pokyny pro startování

Motor se v poloze pro studený start  nebo při akceleraci zastavuje

- ▶ Otočný ovladač sytiče nastavit na  – startovat dále tak dlouho, až motor běží.

Motor nespustí v poloze  pro teplý start

- ▶ Otočný ovladač sytiče nastavit na  – startovat dále tak dlouho, až motor běží.

Motor nenaskočí

- ▶ Zkontrolovat, jsou-li všechny ovládací prvky správně nastavené.
- ▶ Zkontrolovat, je-li v palivové nádržce palivo, případně palivo doplnit.
- ▶ Zkontrolovat, je-li nástrčka zapalovací svíčky správně nasazena.
- ▶ Proces startování opakovat.

Při úplném spotřebování paliva a opětném naplnění nádržky

- ▶ Měch ručního palivového čerpadla po natanování alespoň pětkrát stiskněte – i když je měch naplněný palivem.
- ▶ Ovladač sytiče nastavit podle teploty motoru.
- ▶ Motor opět nastartovat.

10 Provozní pokyny

10.1 Při práci

Po delším provozu při plném zatížení nechat motor před zastavením ještě krátkou dobu běžet ve volnoběhu, až se proudem chladicího vzduchu odvede většina tepla, tím se zabrání extrémnímu zatížení součástí uspořádaných na hnacím ústrojí (zapalování, karburátoru) přílišnou akumulací tepla.

10.2 Po skončení práce

Při krátkodobém přerušení provozu: motor nechat vychladnout. Stroj uskladněte až do příštího použití na suchém místě, nikdy ne v blízkosti zápalných zdrojů. Při delším přerušení provozu – viz "Skládání stroje".

11 Výměna vzduchového filtru

Znečištěné vzduchové filtry snižují výkon motoru, zvyšují spotřebu paliva a znesnadňují startování stroje.

11.1 Při znatelném poklesu výkonu motoru

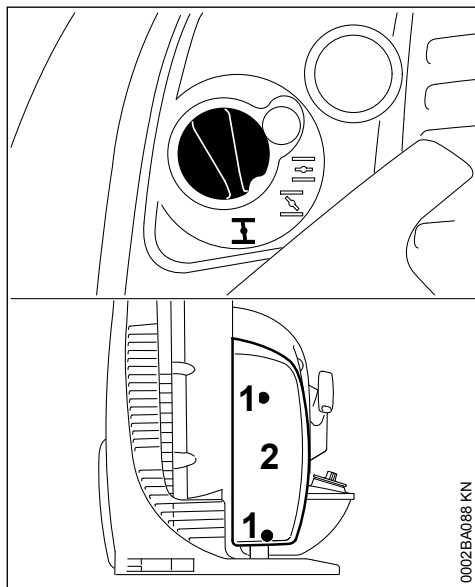

- ▶ Ovladač sytiče nastavit do polohy **I**
- ▶ Šrouby (1) povolit.
- ▶ Víko filtru (2) sejmut.

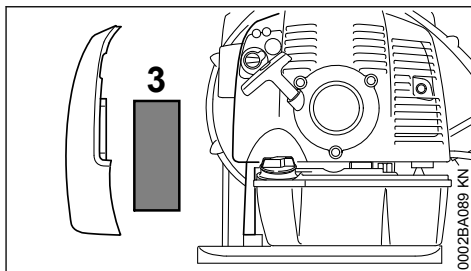

- ▶ Sejmout filtr (3)
- ▶ Znečištěný nebo poškozený filtr vyměnit.
- ▶ Nový filtr vsadit do skříně filtru.
- ▶ Nasadit víko filtru.
- ▶ Šrouby zašroubovat a pevně utáhnout.

12 Seřizování karburátoru

12.1 Základní informace

Karburátor se z továrny dodává se standardním seřizením.

Toto seřízení karburátoru je provedeno tak, že je do motoru za všech provozních podmínek přiváděna optimální směs paliva a vzduchu.

12.2 Příprava stroje

- ▶ Vypnutí motoru
- ▶ Zkontrolovat vzduchový filtr – v případě potřeby ho vyčistit či vyměnit.
- ▶ Zkontrolovat plynový bovden – v případě potřeby ho seřídít – viz "Seřízení plynového bovdenů".
- ▶ Zkontrolovat ochrannou mřížku proti jiskření (ve stroji pouze v závislosti na zemi odběru) v tlumiči výfuku – v případě potřeby ji vyčistit nebo vyměnit.

12.3 Standardní seřízení

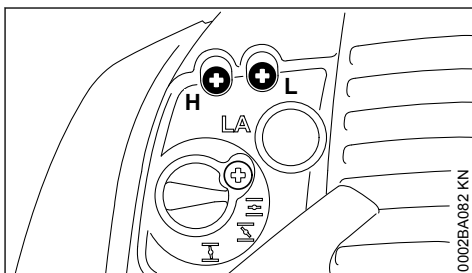

- ▶ Hlavním seřizovacím šroubem (H) otočit v protisměru chodu hodinových ručiček až na doraz – max. 3/4 otáčky.

- ▶ Seřizovacím šroubem volnoběhu (L) otočit ve směru chodu hodinových ručiček až na doraz – poté jím otočit 3/4 otáčky v protisměru chodu hodinových ručiček.

12.4 seřídít volnoběh

- ▶ Provést standardní seřízení.
- ▶ Motor nastartovat a nechat ho za chodu zahřát.

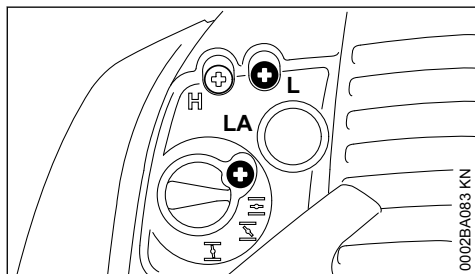

12.4.1 Motor se ve volnoběhu zastavuje

- ▶ Dorazovým šroubem volnoběhu (LA) pootáčet pomalu ve směru chodu hodinových ručiček tak dlouho, až motor běží rovnoměrně.

12.4.2 Motor běží ve volnoběhu nepravdělně; přes provedení korekturu seřízení šroubem LA se zastavuje, špatně akceleruje

Seřízení volnoběhu je příliš chudé.

- ▶ Seřizovacím šroubem volnoběžných otáček (L) pootáčet v protisměru chodu hodinových ručiček tak, až motor běží pravidelně a dobře akceleruje – max. až na doraz.

12.4.3 Otáčky jsou ve volnoběhu nerovnoměrné

Seřízení volnoběhu je příliš bohaté.

- ▶ šroubem volnoběžných otáček (L) pootáčet ve směru chodu hodinových ručiček tak, až motor běží rovnoměrně a ještě dobře akceleruje – max. až na doraz.

Po každé korektuře na seřizovacím šroubu volnoběhu (L) je většinou nutná i korektura na dorazovém šroubu volnoběhu (LA).

12.5 Korektura seřízení karburátoru při práci v horách

Pokud není výkon motoru při práci uspokojivý, je eventuálně nutné provést nepatrnou korekturu:

- ▶ Provést standardní seřízení.
- ▶ Motor nechat za chodu zahřát.

- ▶ Hlavním seřizovacím šroubem (H) mírně pootáčet ve směru chodu hodinových ručiček (chudší směs) – max. až na doraz.

UPOZORNĚNÍ

Po návratu z horských podmínek vrátit seřízení karburátoru opět do standardního seřízení.

Při seřízení na příliš chudou směs hrozí nebezpečí poškození hnacího ústrojí nedostatečným mazáním a přehřátím.

13 Zapalovací svíčka

- ▶ Při neuspokojivém výkonu motoru, špatném startování nebo poruchách při volnoběhu je třeba zkontrolovat nejdříve zapalovací svíčku.
- ▶ Po cca. 100 provozních hodinách zapalovací svíčku vyměnit – při silně opálených elektrodách již dříve – používat pouze firmou STIHL povolené, odrušené zapalovací svíčky – viz "Technická data".

13.1 Demontáž zapalovací svíčky

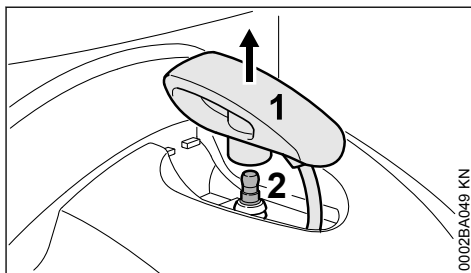

- ▶ Nástrčku zapalovací svíčky (1) stáhnout směrem kolmo nahoru.
- ▶ Zapalovací svíčku (2) vyšroubovat.

13.2 Zkontrolovat zapalovací svíčku.

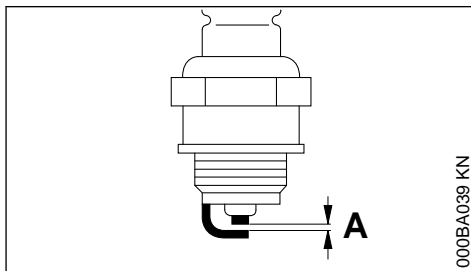

- ▶ Znečištěnou zapalovací svíčku vyčistit.
- ▶ Zkontrolujte vzdálenost elektrod (A) popřípadě seřídte, hodnota vzdálenosti – viz "Technická data".
- ▶ Odstranit příčiny znečištění zapalovací svíčky.

Možné příčiny znečištění:

- příliš mnoho motorového oleje v palivu
- znečištěný vzduchový filtr
- nepříznivé provozní podmínky

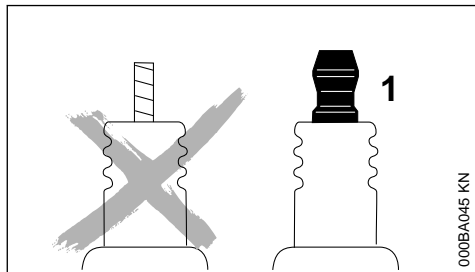

! VAROVÁNÍ

Při nedotažené nebo chybějící připojovací matici (1) mohou vznikat jiskry. Při práci ve snadno zápalném nebo hořlavém prostředí, může dojít k požáru nebo výbuchu. Může dojít k těžkým úrazům osob a k věcným škodám.

- ▶ používejte odrušené zapalovací svíčky s pevnou připojovací maticí

13.3 Montáž zapalovací svíčky

- ▶ Zapalovací svíčku zašroubovat a nástrčku zapalovací svíčky pevně nastrčit.

14 Chod motoru

Pokud je přes vyčištění vzduchového filtru a správné seřízení volnoběhu chod motoru nespokojivý, může být příčinou také tlumič výfuku.

U odborného prodejce nechat zkontrolovat, není-li tlumič znečištěn (zakarbonzován)!

STIHL doporučuje nechat provádět údržbářské a opravářské úkony pouze u autorizovaného, odborného prodejce výrobků STIHL.

15 Skladování stroje

Při provozních přestávkách delších než cca. 30 dnů

- ▶ palivovou nádržku na dobře provětrávaném místě vyprázdněte a vyčistěte
- ▶ Palivo předpisově a s ohledem na životní prostředí zlikvidujte.
- ▶ Pokud je k dispozici ruční čerpadlo paliva: před nastartováním motoru stiskněte nejméně 5 krát tlačítko ručního čerpadla paliva
- ▶ Motor nastartujte a nechejte ve volnoběhu běžet tak dlouho, až se vypne
- ▶ stroj důkladně vyčistěte, obzvláště žebra válce a vzduchový filtr
- ▶ stroj uskladněte na suchém a bezpečném místě. Chraňte před použitím nepovolanými osobami (např. dětmi)

16 Pokyny pro údržbu a ošetřování

Následující údaje se vztahují na běžné pracovní podmínky. Při ztížených podmínkách (velký výskyt prachu atd.) a v případě delší denní pracovní doby se musejí uvedené intervaly odpovídajícím způsobem zkrátit.

		před započatím práce	po ukončení práce resp. denně	po každém naplnění palivové nádržky	týdně	měsíčně	ročně	při poruše	při poškození	podle potřeby
kompletní stroj	optická kontrola (stav, těsnost)	X		X						
	vyčistit		X							
Ovládací rukojeť	Funkční kontrola	X		X						
Vzduchový filtr	vyčistit							X		
	vyměnit								X	
Ruční čerpadlo paliva	zkontrolovat	X								

Následující údaje se vztahují na běžné pracovní podmínky. Při ztížených podmínkách (velký výskyt prachu atd.) a v případě delší denní pracovní doby se musejí uvedené intervaly odpovídajícím způsobem zkrátit.		před započítáním práce	po ukončení práce resp. denně	po každém naplnění palivové nádržky	tydenně	měsíčně	ročně	při poruše	při poškození	podle potřeby
	nechat opravit odborným prodejcem ¹⁾								X	
Sací hlava v palivové nádržce	nechat provést kontrolu odborným prodejcem ¹⁾							X		
	nechat provést kontrolu odborným prodejcem ¹⁾						X			X
Palivová nádržka	vyčistit					X				
Karburátor	zkontrolovat volnoběh	X		X						
	doseřídít volnoběh									X
zapalovací svíčka	seřídít vzdálenost mezi elektrodami							X		
	vždy po 100 provozních hodinách vyměnit									
Otvor pro nasávání chladicího vzduchu	optická kontrola		X							
	vyčistit									X
Přístupné šrouby a matice (mimo seřizovacích šroubů)	dotáhnout									X
Antivibrační prvky	zkontrolovat	X						X		X
	nechat vyměnit odborným prodejcem ¹⁾								X	
Ochranná mřížka nasávání foukacího vzduchu	zkontrolovat	X		X						
	vyčistit									X
plynový bovden	seřídít									X
Bezpečnostní nálepka	vyměnit								X	

¹⁾STIHL doporučuje odborné prodejce výrobků STIHL.

17 Jak minimalizovat opotřebení a jak zabránit poškození

Dodržením údajů tohoto návodu k použití se zabrání přílišnému opotřebení a poškození stroje.

Použití, údržbu a skladování stroje je bezpodmínečně nutné provádět pečlivě tak, jak je popsáno v tomto návodu k použití.

Za veškeré škody, které budou způsobeny nedodržením bezpečnostních předpisů a pokynů pro obsluhu a údržbu, nese odpovědnost sám uživatel. Toto platí speciálně pro níže uvedené případy:

- firmou STIHL nepovolené změny provedené na výrobku
- použití nástrojů nebo příslušenství, které nejsou pro stroj povoleny, nejsou vhodné nebo jsou provedeny v méněhodnotné kvalitě
- účelu stroje neodpovídajícímu použití

- použití stroje při sportovních a soutěžních akcích
- škody, vzniklé následkem dalšího použití stroje s poškozenými konstrukčními díly

17.1 Údržbářské úkony

Veškeré, v kapitole "Pokyny pro údržbu a ošetřování" uvedené úkony musejí být prováděny pravidelně. Pokud tyto úkony nemůže provést sám uživatel, musí jimi být pověřen odborný prodejce.

STIHL doporučuje nechat provádět údržbářské a opravářské úkony pouze u autorizovaného, odborného prodejce výrobků STIHL. Autorizovaným odborným prodejcem výrobků STIHL jsou pravidelně nabízena odborná školení a k jejich dispozici jsou dodávány Technické informace.

V případě neprovedení nebo neodborném provedení těchto úkonů může dojít ke škodám na stroji, za které nese zodpovědnost pouze sám uživatel. Jedná se mimo jiné o:

- škody na hnacím ústrojí vzniklé následkem opožděné či nedostatečné údržby (např. vzduchový a palivový filtr), nesprávným seřízením karburátoru nebo nedostatečným čištěním vedení chladicího vzduchu (žeber nasávání vzduchu, žeber válce)
- škody způsobené korozí a jiné škody vzniklé následkem nesprávného skladování
- škody na stroji v důsledku použití kvalitativně méněhodnotných náhradních dílů.

17.2 Součásti podléhající rychlému opotřebení

Některé díly stroje podléhají i při předpisům a určené odpovídajícímu používání přirozenému opotřebení a v závislosti na délce použití je třeba tyto díly včas vyměnit. Jedná se mimo jiné o:

- filtry (pro vzduch, palivo)
- startovací zařízení
- zapalovací svíčku
- tlumicí prvky antivibračního systému

18 Důležité konstrukční prvky

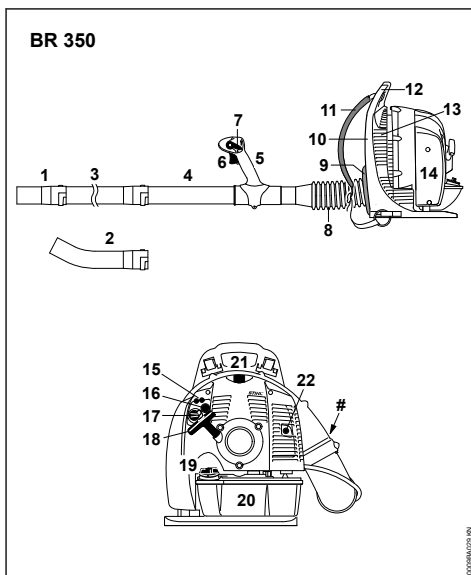

- 1 hubice – rovná¹⁾
- 2 hubice – zalomená¹⁾
- 3 foukací trubka
- 4 foukací trubka
- 5 Ovládací rukojeť
- 6 plynová páčka
- 7 regulační páčka
- 8 vinovcová hadice
- 9 zádový polštářek
- 10 zádová deska
- 11 závěsné zařízení
- 12 nosná rukojeť
- 13 Ochranná mřížka
- 14 Víko filtru
- 15 seřizovací šrouby karburátoru
- 16 Ruční čerpadlo paliva
- 17 ovladač sytiče
- 18 startovací rukojeť
- 19 uzávěr palivové nádržky
- 20 Palivová nádržka
- 21 nástrčka zapalovacího vedení

22 tlumič výfuku

Výrobní číslo

20 Palivová nádržka**21 nástřeka zapalovacího vedení****22 tlumič výfuku**

Výrobní číslo

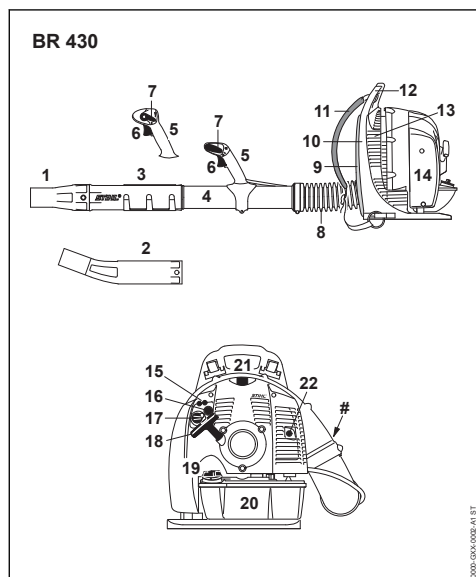

- 1 hubice – rovná¹⁾
- 2 hubice – zalomená¹⁾
- 3 foukací trubka
- 4 foukací trubka
- 5 Ovládací rukojeť
- 6 plynová páčka
- 7 regulační páčka
- 8 vlnocvová hadice
- 9 zádový polštářek
- 10 zádová deska
- 11 závěsné zařízení
- 12 nosná rukojeť
- 13 Ochranná mřížka
- 14 Víko filtru
- 15 seřizovací šrouby karburátoru
- 16 Ruční čerpadlo paliva
- 17 ovladač sytiče
- 18 startovací rukojeť
- 19 uzávěr palivové nádrčky

19 Technická data**19.1 Hnací ústrojí**

Jednoválcový dvoudobý motor

Zdvihový objem:	63,3 cm ³
Vrtání válce:	48 mm
Zdvih pístu:	35 mm
Volnoběžné otáčky:	3000 ot/min
Výkon podle ISO 7293:	
BR 350:	2,1 kW (2,8 k)
BR 430:	2,9 kW (3,9 k)

19.2 Zapalování

Elektronicky řízené magneto

Zapalovací svíčka (odrušená):	NGK BPMR 7 A, BOSCH WSR 6 F
Vzdálenost elektrod:	0,5 mm

19.3 Palivový systém

Na poloze nezávislý membránový karburátor s integrovaným čerpadlem paliva

Objem palivové nádrčky: 1700 cm³ (1,7 l)**19.4 Foukací výkon****19.4.1 BR 350**

Foukací síla	17 N
Rychlost vzduchu:	75 m/s
Průtok vzduchu	740 m ³ /h
Maximální rychlost vzduchu:	90 m/s
Maximální průtok vzduchu (bez vyfukovacího zařízení):	1150 m ³ /h

19.4.2 BR 430

Foukací síla	26 N
Rychlost vzduchu:	82 m/s
Průtok vzduchu	850 m ³ /h
Maximální rychlost vzduchu:	98 m/s
Maximální průtok vzduchu (bez vyfukovacího zařízení):	1300 m ³ /h

19.5 Hmotnost

s prázdnou nádrčkou, bez paliva:	
BR 350:	10,1 kg
BR 430:	10,3 kg

¹⁾ v závislosti na zemi odběratele jí stroj není vždy vybaven

19.6 Akustické a vibrační hodnoty

Ke zjištění akustických a vibračních hodnot jsou volnoběh a nominální maximální otáčky zohledněny v poměru 1 : 6.

Podrobnější údaje ke splnění směrnice pro zaměstnavatele Vibration 2002/44/EG viz

www.stihl.com/vib

19.7 Hladina akustického tlaku L_{peq} podle DIN EN 15503:2010

BR 350:	98 dB(A)
BR 430:	101 dB(A)

19.8 Hladina akustického výkonu L_{weq} podle DIN EN 15503:2010

BR 350:	106 dB(A)
BR 430:	108 dB(A)

19.9 Vibrační hodnota $a_{hv,eq}$ podle DIN EN 15503:2010

19.9.1 Standardní provedení

	Rukojeť vpravo	
BR 350:	3,9 m/s ²	
BR 430:	2,5 m/s ²	

19.9.2 Provedení s řídtkovou rukojeť

	Rukojeť vlevo	Rukojeť vpravo
BR 350:	2,5 m/s ²	2,5 m/s ²
BR 430:	2,5 m/s ²	2,5 m/s ²

Pro hladinu akustického tlaku a hladinu akustického výkonu činí faktor-K podle RL 2006/42/EG = 2,0 dB(A); pro vibrační hodnotu činí faktor-K podle RL 2006/42/EG = 2,0 m/s².

19.10 REACH

REACH je názvem vyhlášky EG o registraci, klasifikaci a povolení chemikálií.

Informace ke splnění vyhlášky REACH (EG) č. 1907/2006 viz

www.stihl.com/reach

19.11 Emisní hodnoty spalin

V typovém homologačním řízení EU naměřená hodnota CO₂ je uvedena pod

www.stihl.com/co2

ve specifických technických datech o výrobku.

Naměřená hodnota CO₂ byla zjištěna na reprezentativním motoru podle normovaného zkušebního procesu za laboratorních podmínek a není žádnou výslovnou nebo implikovanou zárukou výkonu určitého motoru.

Díky v tomto návodu k použití popsanému, účelu odpovídajícímu použití a údržbě jsou splněny požadavky na spalínové emise. Při změnách na motoru provozní povolení zaniká.

20 Pokyny pro opravu

Uživatelé tohoto stroje smějí provádět pouze takové údržbářské a ošetřovací úkony, které jsou popsány v tomto návodu k použití. Obsáhlejší opravy smějí provádět pouze odborní prodejci.

STIHL doporučuje nechat provádět údržbářské a opravářské úkony pouze u autorizovaného, odborného prodejce výrobků STIHL. Autorizovaným odborným prodejcem výrobků STIHL jsou pravidelně nabízena odborná školení a k jejich dispozici jsou dodávány Technické informace.

Při opravách do stroje montovat pouze firmou STIHL pro daný typ stroje povolené náhradní díly nebo technicky adekvátní díly. Používat pouze vysokojakostní náhradní díly. Jinak hrozí eventuelní nebezpečí úrazů nebo poškození stroje.

Firma STIHL doporučuje používat originální náhradní díly značky STIHL.

Originální náhradní díly značky STIHL se poznají podle číselného označení náhradních dílů STIHL, podle loga **STIHL** a případně podle znaku  pro náhradní díly STIHL (na drobných součástkách může být také uveden pouze tento znak).

21 Likvidace stroje

Informace týkající se likvidace jsou k dostání u místních úřadů a odborného prodejce výrobků STIHL.

Nesprávná likvidace může být zdraví škodlivá a zatěžovat životní prostředí.

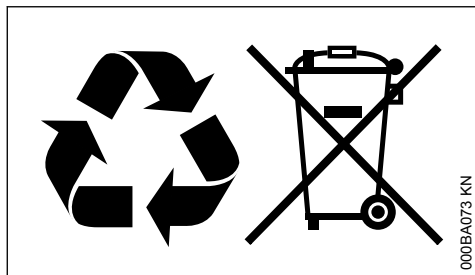

- ▶ Výrobky STIHL včetně obalů odevzdejte na vhodném sběrném místě k opětovnému zhodnocení v souladu s místními předpisy.
- ▶ Nelikvidujte s domácím odpadem.

22 Prohlášení o konformitě EU

ANDREAS STIHL AG & Co. KG

Badstr. 115

D-71336 Waiblingen

Německo

na vlastní zodpovědnost prohlašuje, že výrobek

konstrukce:	foukač
tovární značka:	STIHL
typ:	BR 350
	BR 430

sériová identifikace:	4244
zdvihový objem:	63,3 cm ³

odpovídá předpisům ve znění směrnic 2011/65/EU, 2006/42/ES, 2014/30/EU a 2000/14/ES a je vyvinut a vyroben ve shodě s níže uvedenými normami ve verzích platných vždy k výrobnímu datu:

EN ISO 12100, EN 15503, EN 55012, EN 61000-6-1

Ke zjištění naměřené a zaručené hladiny akustického výkonu se postupovalo dle směrnice 2000/14/ES, příloha V, za aplikace normy ISO 11094.

Naměřená hladina akustického výkonu

BR 350:	105 dB(A)
BR 430:	107 dB(A)

Zaručená hladina akustického výkonu

BR 350:	107 dB(A)
BR 430:	109 dB(A)

Technické podklady jsou uloženy u:

ANDREAS STIHL AG & Co. KG

Produktzulassung

Rok výroby stroje a výrobní číslo jsou uvedeny na stroji.

Waiblingen, 15.7.2021

ANDREAS STIHL AG & Co. KG

v zast.

Dr. Jürgen Hoffmann

Veloucí oddělení schvalování výrobků, regulace



23 Adresy

23.1 Hlavní sídlo firmy STIHL

ANDREAS STIHL AG & Co. KG

Postfach 1771

71307 Waiblingen

23.2 Distribuční společnosti STIHL

Německo

STIHL Vertriebszentrale AG & Co. KG

Robert-Bosch-Straße 13

64807 Dieburg

Telefon: +49 6071 3055358

RAKOUSKO

STIHL Ges.m.b.H.

Fachmarktstraße 7

2334 Vösendorf

Telefon: +43 1 86596370

ŠVÝCARSKO

STIHL Vertriebs AG

Isenrietstraße 4

8617 Mönchaltorf

Telefon: +41 44 9493030

ČESKÁ REPUBLIKA

Andreas STIHL, spol. s r.o.

Chrlická 753

664 42 Modřice

23.3 Dovozy firmy STIHL

BOSNA-HERCEGOVINA

UNIKOMERC d. o. o.

Bišće polje bb

88000 Mostar
Telefon: +387 36 352560
Fax: +387 36 350536

CHORVATSKO

UNIKOMERC - UVOZ d.o.o.

Sjedište:
Amruševa 10, 10000 Zagreb

Prodaja:
Ulica Kneza Ljudevita Posavskog 56, 10410 Vel-
ika Gorica

Telefon: +385 1 6370010
Fax: +385 1 6221569

TURECKO

SADAL TARIM MAKİNELERİ DIŞ TİCARET A.Ş.
Hürriyet Mahallesi Manas Caddesi No.1
35473 Menderes, İzmir
Telefon: +90 232 210 32 32
Fax: +90 232 210 32 33

www.stihl.com



0458-456-1021-E



0458-456-1021-E