

FSA 400.0 K

STIHL



2 - 27	Gebrauchsanleitung
27 - 51	Instruction Manual
51 - 77	Manual de instrucciones
77 - 99	Skötselansvisning
99 - 123	Käyttöohje
123 - 146	Bedjeningsvejledning
146 - 169	Bruksanvisning
169 - 193	Návod k použití
193 - 219	Használati utasítás
219 - 244	Instruções de serviço
244 - 272	Инструкция по эксплуатации
272 - 298	Instrukcja użytkowania
298 - 326	Ръководство за употреба
326 - 352	Instrucțiuni de utilizare



Inhaltsverzeichnis

1	Informationen zu dieser Gebrauchsanleitung.....	2
2	Übersicht.....	3
3	Sicherheitshinweise.....	4
4	Freischneider einsatzbereit machen.....	11
5	Akku laden und LEDs.....	12
6	Bluetooth®-Funkschnittstelle aktivieren und deaktivieren.....	12
7	Freischneider zusammenbauen.....	12
8	Freischneider für den Benutzer einstellen	14
9	Akku einsetzen und herausnehmen.....	15
10	Freischneider einschalten und ausschalten.....	15
11	Freischneider und Akku prüfen.....	16
12	Mit dem Freischneider arbeiten.....	16
13	Nach dem Arbeiten.....	18
14	Transportieren.....	18
15	Aufbewahren.....	18
16	Reinigen.....	19
17	Warten.....	19
18	Reparieren.....	20
19	Störungen beheben.....	20
20	Technische Daten.....	21
21	Kombinationen aus Schneidwerkzeugen, Schutzen und Tragsystemen.....	22
22	Ersatzteile und Zubehör.....	23
23	Entsorgen.....	23
24	EU-Konformität.....	23
25	Anschriften.....	23
26	Allgemeine Sicherheitshinweise für Elektrowerkzeuge.....	23

WICHTIG! VOR GEBRAUCH LESEN, VERSTEHEN UND AUFBEWAHREN.

1 Informationen zu dieser Gebrauchsanleitung

1.1 Geltende Dokumente

Es gelten die lokalen Sicherheitsvorschriften.

- ▶ Zusätzlich zu dieser Gebrauchsanleitung folgende Dokumente lesen, verstehen und aufbewahren:
 - Gebrauchsanleitung und Verpackung des verwendeten Schneidwerkzeugs
 - Gebrauchsanleitung des verwendeten Tragsystems
 - Sicherheitshinweise Akku STIHL AP
 - Gebrauchsanleitung Ladegeräte STIHL AL 101, 301, 301-4, 501
 - Sicherheitsinformation für STIHL Akkus und Produkte mit eingebautem Akku: www.stihl.com/safety-data-sheets

Weitere Informationen zu STIHL connected, kompatiblen Produkten und FAQs sind unter www.connect.stihl.com oder bei einem STIHL Fachhändler verfügbar.

Die Bluetooth®-Wortmarke und die -Bildzeichen (Logos) sind eingetragene Warenzeichen und Eigentum der Bluetooth SIG, Inc. Jegliche Verwendung dieser Wortmarke/Bildzeichen durch STIHL erfolgt unter Lizenz.

Akkus mit  sind mit einer Bluetooth®-Funkschnittstelle ausgestattet. Lokale Betriebseinschränkungen (zum Beispiel in Flugzeugen oder Krankenhäusern) müssen beachtet werden.

1.2 Kennzeichnung der Warnhinweise im Text



- Der Hinweis weist auf Gefahren hin, die zu schweren Verletzungen oder zum Tod führen können.
 - ▶ Die genannten Maßnahmen können schwere Verletzungen oder Tod vermeiden.



- Der Hinweis weist auf Gefahren hin, die zu Sachschaden führen können.
 - ▶ Die genannten Maßnahmen können Sachschaden vermeiden.

1.3 Symbole im Text



Dieses Symbol verweist auf ein Kapitel in dieser Gebrauchsanleitung.

2 Übersicht

2.1 Freischneider und Akku

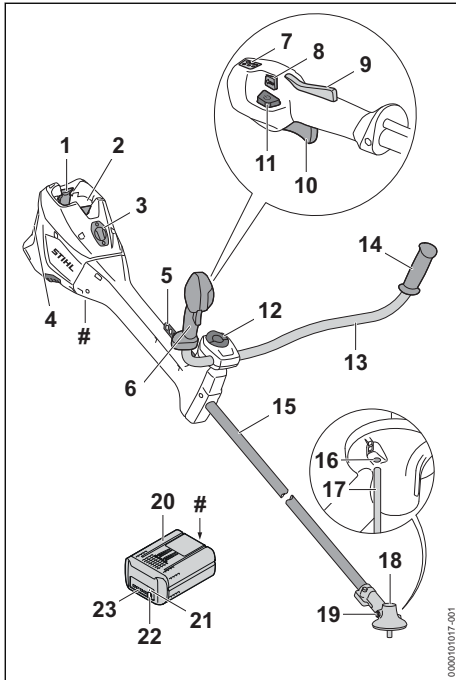

- 1 Sperrhebel**
Die Sperrhebel halten den Akku im Akku-Schacht.
- 2 Akku-Schacht**
Der Akku-Schacht nimmt den Akku auf.
- 3 Abdeckung¹**
Die Abdeckung dient als Platzhalter für einen Smart Connector 2 A.
- 4 Luftfilter**
Der Luftfilter filtert die vom Motor angesaugte Luft.
- 5 Lochleiste**
Die Lochleiste dient zum Einhängen des Tragsystems.
- 6 Bedienungsriff**
Der Bedienungsriff dient zum Bedienen, Halten und Führen des Freischneiders.
- 7 LEDs**
Die LEDs zeigen die eingestellte Leistungsstufe an.
- 8 Leistungsstufentaster**
Der Leistungsstufentaster dient zum Einstellen der Leistungsstufe.
- 9 Schalthebelsperre**
Die Schalthebelsperre entsperrt den Schalterhebel.
- 10 Schalthebel**
Der Schalthebel schaltet den Freischneider ein und aus.
- 11 Entsperrtaster**
Der Entsperrtaster dient zum Einschalten des Freischneiders.
- 12 Knebelschraube**
Die Knebelschraube klemmt das Griffrohr an die Griffstütze.
- 13 Griffrohr**
Das Griffrohr verbindet den Bedienungsriff und den Handgriff mit dem Schaft.
- 14 Handgriff**
Der Handgriff dient zum Halten und Führen des Freischneiders.
- 15 Schaft**
Der Schaft verbindet alle Bauteile.
- 16 Öffnung für den Steckdorn**
Die Öffnung für den Steckdorn nimmt den Steckdorn auf.
- 17 Steckdorn**
Der Steckdorn blockiert beim Anbau eines Schneidwerkzeugs die Welle.
- 18 Getriebegehäuse**
Das Getriebegehäuse deckt das Getriebe ab.
- 19 Verschlusschraube**
Die Verschlusschraube verschließt die Öffnung für das STIHL Getriebefett.
- 20 Akku**
Der Akku versorgt den Freischneider mit Energie.
- 21 LED „BLUETOOTH®“ (nur für Akkus mit 

¹Die Abdeckung ist Teil des Motorgehäuses. Die Abdeckung nur zum Einbau eines Smart Connector 2 A entfernen und für einen späteren Wiedereinbau sicher aufbewahren. Den Freischneider immer mit eingebaute Abdeckung oder eingebautem Smart Connector 2 A verwenden.**

22 Drucktaste

Die Drucktaste aktiviert die LEDs am Akku. Sie aktiviert und deaktiviert die Bluetooth®-Funkschnittstelle (falls vorhanden).

23 LEDs

Die LEDs zeigen den Ladezustand des Akkus und Störungen an.

Leistungsschild mit Maschinennummer**2.2 Schutze und Schneidwerkzeuge**

Die Schutze und Schneidwerkzeuge sind beispielhaft dargestellt. Kombinationen, die verwendet werden dürfen, sind in dieser Gebrauchsanleitung angegeben,  21.1.

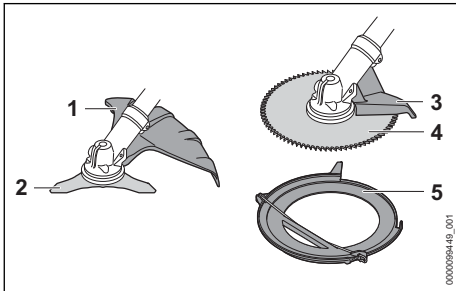
**1 Schutz für Metall-Schneidwerkzeuge**

Der Schutz für Metall-Schneidwerkzeuge schützt den Benutzer vor hochgeschleuderten Gegenständen und vor Kontakt mit dem Dickichtmesser.

2 Dickichtmesser

Das Dickichtmesser schneidet Dickicht.

3 Anschlag

Der Anschlag schützt den Benutzer vor hochgeschleuderten Gegenständen und vor Kontakt mit dem Kreissägeblatt und dient während der Arbeit zum Abstützen des Freischneiders am Holz.

4 Kreissägeblatt

Das Kreissägeblatt sägt Sträucher und Bäume.

5 Transportschutz

Der Transportschutz schützt vor Kontakt mit Metall-Schneidwerkzeugen.

2.3 Symbole

Die Symbole können auf dem Freischneider, dem Schutz und dem Akku sein und bedeuten Folgendes:



1 LED leuchtet rot. Der Akku ist zu warm oder zu kalt.



4 LEDs blinken rot. Im Akku besteht eine Störung.



Entsperrtaster drücken, um den Freischneider einzuschalten und die Leistungsstufen einzustellen.



Dieses Symbol kennzeichnet den Entsperrtaster.



Dieses Symbol gibt die Drehrichtung des Schneidwerkzeugs an.

max Ø XXX

Dieses Symbol gibt den maximalen Durchmesser des Schneidwerkzeugs in Millimeter an.



Dieses Symbol gibt die Höchstdrehzahl des Schneidwerkzeugs an.



Dieser Akku wird mit einem STIHL Ladegerät geladen. Die zulässigen Ladegeräte sind in diesen Sicherheitshinweisen angegeben.



Der Akku hat eine Bluetooth®-Funkschnittstelle und kann mit der STIHL connected App verbunden werden.



Die Angabe neben dem Symbol weist auf den Energieinhalt des Akkus nach Spezifikation des Zellenherstellers hin. Der in der Anwendung zur Verfügung stehende Energieinhalt ist geringer.



Produkt nicht mit dem Hausmüll entsorgen.

3 Sicherheitshinweise**3.1 Warnsymbole****3.1.1 Warnsymbole**

Die Warnsymbole auf dem Freischneider oder dem Akku bedeuten Folgendes:



Sicherheitshinweise und deren Maßnahmen beachten.



Gebrauchsanleitung lesen, verstehen und aufbewahren.



Schutzbrille, Gehörschutz und Schutzhelm tragen.



Schutzstiefel tragen.



Arbeitshandschuhe tragen.



Sicherheitshinweise zum Rückschlag und deren Maßnahmen beachten.



Sicherheitshinweise zu hochgeschleuderten Gegenständen und deren Maßnahmen beachten.



Sicherheitsabstand einhalten.



Heiße Oberfläche nicht berühren.



Akku während Arbeitsunterbrechungen, des Transports, der Aufbewahrung, Wartung oder Reparatur herausnehmen.



Akku vor Hitze und Feuer schützen.

3.1.2 Schutz für Metall-Schneidwerkzeuge

Die Warnsymbole auf dem Schutz für Metall-Schneidwerkzeuge bedeuten Folgendes:



Diesen Schutz für Grasschneideblätter verwenden.



Diesen Schutz für Dickichtmesser verwenden.



Diesen Schutz nicht für Mähköpfe verwenden.



Diesen Schutz nicht für Häckselmesser verwenden.



Diesen Schutz nicht für Kreissägeblätter verwenden.

3.2 Bestimmungsgemäße Verwendung

Der Freischneider STIHL FSA 400.0 K dient für folgende Anwendungen:

- mit einem Dickichtmesser: Mähen von Dickicht mit einem Durchmesser bis zu 20 mm

- mit einem Kreissägeblatt: Sägen von Sträuchern und Bäumen mit einem Stammdurchmesser bis zu 70 mm

Der Freischneider kann bei Regen verwendet werden.

Dieser Freischneider wird von einem Akku STIHL AP mit Energie versorgt.

Der Akku mit **G**ermöglicht in Kombination mit der STIHL connected App die Personalisierung und die Übertragung von Informationen zum Akku auf Basis der Bluetooth®-Technologie.

⚠️ WARNUNG

- Akkus, die nicht von STIHL für den Freischneider freigegeben sind, können Brände und Explosionen auslösen. Personen können schwer verletzt oder getötet werden und Sachschaden kann entstehen.
 - ▶ Freischneider mit einem Akku STIHL AP verwenden.
- Falls der Freischneider oder der Akku nicht bestimmungsgemäß verwendet wird, können Personen schwer verletzt oder getötet werden und Sachschaden kann entstehen.
 - ▶ Freischneider so verwenden, wie es in dieser Gebrauchsanleitung beschrieben ist.
 - ▶ Akku so verwenden, wie es in dieser Gebrauchsanleitung, der STIHL connected App und unter www.connect.stihl.com beschrieben ist.

3.3 Anforderungen an den Benutzer

⚠️ WARNUNG

- Benutzer ohne eine Unterweisung können die Gefahren des Freischneiders und des Akkus nicht erkennen oder nicht einschätzen. Der Benutzer oder andere Personen können schwer verletzt oder getötet werden.



- ▶ Gebrauchsanleitung lesen, verstehen und aufbewahren.

- ▶ Falls der Freischneider oder der Akku an eine andere Person weitergegeben wird: Gebrauchsanleitung mitgeben.
- ▶ Sicherstellen, dass der Benutzer folgende Anforderungen erfüllt:
 - Der Benutzer ist ausgeruht.
 - Der Benutzer ist körperlich, sensorisch und geistig fähig, den Freischneider oder den Akku zu bedienen und damit zu arbeiten. Falls der Benutzer körper-

lich, sensorisch oder geistig eingeschränkt dazu fähig ist, darf der Benutzer nur unter Aufsicht oder nach Anweisung durch eine verantwortliche Person damit arbeiten.

- Der Benutzer kann die Gefahren des Freischneiders und des Akkus erkennen und einschätzen.
 - Der Benutzer ist volljährig oder der Benutzer wird entsprechend nationaler Regelungen unter Aufsicht in einem Beruf ausgebildet.
 - Der Benutzer hat eine Unterweisung von einem STIHL Fachhändler oder einer fachkundigen Person erhalten, bevor er das erste Mal mit dem Freischneider arbeitet.
 - Der Benutzer ist nicht durch Alkohol, Medikamente oder Drogen beeinträchtigt.
- ▶ Falls Unklarheiten bestehen: Einen STIHL Fachhändler aufsuchen.

3.4 Bekleidung und Ausstattung

▲ WARNUNG

- Während der Arbeit können lange Haare in den Freischneider hineingezogen werden. Der Benutzer kann schwer verletzt werden.
 - ▶ Lange Haare so zusammenbinden und so sichern, dass sie sich oberhalb der Schultern befinden.

- Während der Arbeit können Gegenstände mit hoher Geschwindigkeit hochgeschleudert werden. Der Benutzer kann verletzt werden.



- ▶ Eine eng anliegende Schutzbrille tragen. Geeignete Schutzbrillen sind nach Norm EN 166, EN ISO 16321 oder nach nationalen Vorschriften geprüft und mit der entsprechenden Kennzeichnung im Handel erhältlich.

- ▶ Einen Gesichtsschutz tragen.
- ▶ Eine lange Hose aus widerstandsfähigem Material tragen.

- Während der Arbeit entsteht Lärm. Lärm kann das Gehör schädigen.



- ▶ Einen Gehörschutz tragen.

- Herabfallende Gegenstände können zu Kopfverletzungen führen.



- ▶ Falls während der Arbeit Gegenstände herabfallen können: Einen Schutzhelm tragen.

- Während der Arbeit kann Staub aufgewirbelt werden. Eingeatmeter Staub kann die Gesundheit schädigen und allergische Reaktionen auslösen.
 - ▶ Falls Staub aufgewirbelt wird: Eine Staubschutzmaske tragen.
- Ungeeignete Bekleidung kann sich in Holz, Gestrüpp und in dem Freischneider verfangen. Benutzer ohne geeignete Bekleidung können schwer verletzt werden.
 - ▶ Eng anliegende Bekleidung tragen.
 - ▶ Schals und Schmuck ablegen.
- Während der Arbeit kann der Benutzer in Kontakt mit dem rotierenden Schneidwerkzeug kommen. Der Benutzer kann schwer verletzt werden.
 - ▶ Schuhwerk aus widerstandsfähigem Material tragen.



- ▶ Falls ein Metall-Schneidwerkzeug verwendet wird: Schutzstiefel mit Stahlkappen tragen.

- ▶ Eine lange Hose aus widerstandsfähigem Material tragen.
- Beim Anbau und Abbau des Schneidwerkzeugs und während der Reinigung oder Wartung kann der Benutzer in Kontakt mit dem Schneidwerkzeug oder dem Ablängmesser kommen. Der Benutzer kann verletzt werden.



- ▶ Arbeitshandschuhe aus widerstandsfähigem Material tragen.

- Falls der Benutzer ungeeignetes Schuhwerk trägt, kann er ausrutschen. Der Benutzer kann verletzt werden.
 - ▶ Festes, geschlossenes Schuhwerk mit griffiger Sohle tragen.

3.5 Arbeitsbereich und Umgebung

3.5.1 Freischneider

▲ WARNUNG

- Unbeteiligte Personen, Kinder und Tiere können die Gefahren des Freischneiders und hochgeschleudertes Gegenstände nicht erkennen und nicht einschätzen. Unbeteiligte Personen, Kinder und Tiere können schwer verletzt werden und Sachschaden kann entstehen.



- ▶ Unbeteiligte Personen, Kinder und Tiere im Umkreis von 15 m um den Arbeitsbereich fernhalten.

- ▶ Einen Abstand von 15 m zu Gegenständen einhalten.
- ▶ Freischneider nicht unbeaufsichtigt lassen.

- ▶ Sicherstellen, dass Kinder nicht mit dem Freischneider spielen können.
- Elektrische Bauteile des Freischneiders können Funken erzeugen. Funken können in leicht brennbarer oder explosiver Umgebung Brände und Explosionen auslösen. Personen können schwer verletzt oder getötet werden und Sachschaden kann entstehen.
 - ▶ Nicht in einer leicht brennbaren und nicht in einer explosiven Umgebung arbeiten.

3.5.2 Akku

▲ WARNUNG

- Unbeteiligte Personen, Kinder und Tiere können die Gefahren des Akkus nicht erkennen und nicht einschätzen. Unbeteiligte Personen, Kinder und Tiere können schwer verletzt werden.
 - ▶ Unbeteiligte Personen, Kinder und Tiere fernhalten.
 - ▶ Akku nicht unbeaufsichtigt lassen.
 - ▶ Sicherstellen, dass Kinder nicht mit dem Akku spielen können.
- Der Akku ist nicht gegen alle Umgebungseinflüsse geschützt. Falls der Akku bestimmten Umgebungseinflüssen ausgesetzt ist, kann der Akku in Brand geraten, explodieren oder irreparabel beschädigt werden. Personen können schwer verletzt werden und Sachschaden kann entstehen.



- ▶ Akku vor Hitze und Feuer schützen.
- ▶ Akku nicht ins Feuer werfen.

- ▶ Akku nicht außerhalb der angegebenen Temperaturgrenzen laden, verwenden und aufbewahren, 20.3.



- ▶ Akku nicht in Flüssigkeiten tauchen.

- ▶ Akku von metallischen Kleinteilen fernhalten.
- ▶ Akku nicht hohem Druck aussetzen.
- ▶ Akku nicht Mikrowellen aussetzen.
- ▶ Akku vor Chemikalien, Salzen und Dünger schützen.

3.6 Sicherheitsgerechter Zustand

3.6.1 Freischneider

Der Freischneider ist im sicherheitsgerechten Zustand, falls folgende Bedingungen erfüllt sind:

- Der Freischneider ist unbeschädigt.
- Der Freischneider ist sauber.

- Die Bedienungselemente funktionieren und sind unverändert.
- Eine in dieser Gebrauchsanleitung angegebene Kombination aus Schneidwerkzeug und Schutz ist angebaut.
- Das Schneidwerkzeug und der Schutz sind richtig angebaut.
- Original STIHL Zubehör für diesen Freischneider ist angebaut.
- Das Zubehör ist richtig angebaut.

▲ WARNUNG

- In einem nicht sicherheitsgerechten Zustand können Bauteile nicht mehr richtig funktionieren und Sicherheitseinrichtungen außer Kraft gesetzt werden. Personen können schwer verletzt oder getötet werden.
 - ▶ Mit einem unbeschädigten Freischneider arbeiten.
 - ▶ Falls der Freischneider verschmutzt ist: Freischneider reinigen.
 - ▶ Freischneider nicht verändern. Ausnahme: Anbau einer in dieser Gebrauchsanleitung angegebenen Kombination aus Schneidwerkzeug und Schutz.
 - ▶ Falls die Bedienungselemente nicht funktionieren: Nicht mit dem Freischneider arbeiten.
 - ▶ Original STIHL Zubehör für diesen Freischneider anbauen.
 - ▶ Schneidwerkzeug und Schutz so anbauen, wie es in dieser Gebrauchsanleitung beschrieben ist.
 - ▶ Zubehör so anbauen, wie es in dieser Gebrauchsanleitung oder in der Gebrauchsanleitung des Zubehörs beschrieben ist.
 - ▶ Gegenstände nicht in die Öffnungen des Freischneiders stecken.
 - ▶ Abgenutzte oder beschädigte Hinweisschilder ersetzen.
 - ▶ Falls Unklarheiten bestehen: Einen STIHL Fachhändler aufsuchen.

3.6.2 Schutz

Der Schutz ist im sicherheitsgerechten Zustand, falls folgende Bedingungen erfüllt sind:

- Der Schutz ist unbeschädigt.
- Die Schrauben am Schutz sind mit dem richtigen Anziehdrehmoment angezogen.

▲ WARNUNG

- In einem nicht sicherheitsgerechten Zustand können Bauteile nicht mehr richtig funktionieren und Sicherheitseinrichtungen außer Kraft

gesetzt werden. Der Benutzer kann schwer verletzt werden.

- ▶ Mit einem unbeschädigten Schutz arbeiten.
- ▶ Die Schrauben am Schutz mit dem richtigen Anziehdrehmoment anziehen,  7.2.1.
- ▶ Falls Unklarheiten bestehen: Einen STIHL Fachhändler aufsuchen.

3.6.3 Metall-Schneidwerkzeug

Das Metall-Schneidwerkzeug ist im sicherheitsgerechten Zustand, falls folgende Bedingungen erfüllt sind:

- Das Metall-Schneidwerkzeug und die Anbauteile sind unbeschädigt.
- Das Metall-Schneidwerkzeug ist nicht verformt.
- Das Metall-Schneidwerkzeug ist richtig angebaut und fest angezogen.
- Das Metall-Schneidwerkzeug ist richtig geschärft.
- Das Metall-Schneidwerkzeug hat keinen Grat an den Schneidkanten.
- Die Verschleißgrenzen sind nicht überschritten.
- Falls ein nicht von STIHL gefertigtes Metall-Schneidwerkzeug verwendet wird darf dieses nicht schwerer, nicht dicker, nicht anders geformt, nicht qualitativ minderwertiger und im Durchmesser nicht größer als das größte von STIHL freigegebene Metall-Schneidwerkzeug sein.

▲ WARNUNG

- In einem nicht sicherheitsgerechten Zustand können sich Teile des Metall-Schneidwerkzeugs lösen und weggeschleudert werden. Personen können schwer verletzt werden.
 - ▶ Mit einem unbeschädigten Metall-Schneidwerkzeug und unbeschädigten Anbauteilen arbeiten.
 - ▶ Metall-Schneidwerkzeug richtig schärfen.
 - ▶ Grate an den Schneidkanten entfernen.
 - ▶ Metall-Schneidwerkzeug von einem STIHL Fachhändler auswuchten lassen.
 - ▶ Verschleißgrenzen beachten und einhalten.
 - ▶ Ein in dieser Gebrauchsanleitung angegebenes Metall-Schneidwerkzeug verwenden.
 - ▶ Falls Unklarheiten bestehen: Einen STIHL Fachhändler aufsuchen.

3.6.4 Akku

Der Akku ist im sicherheitsgerechten Zustand, falls folgende Bedingungen erfüllt sind:

- Der Akku ist unbeschädigt.
- Der Akku ist sauber und trocken.
- Der Akku funktioniert und ist unverändert.

▲ WARNUNG

- In einem nicht sicherheitsgerechten Zustand kann der Akku nicht mehr sicher funktionieren. Personen können schwer verletzt werden.
 - ▶ Mit einem unbeschädigten und funktionierenden Akku arbeiten.
 - ▶ Einen beschädigten oder defekten Akku nicht laden.
 - ▶ Falls der Akku verschmutzt ist: Akku reinigen.
 - ▶ Falls der Akku nass oder feucht ist: Akku trocknen lassen,  20.4.
 - ▶ Akku nicht verändern.
 - ▶ Gegenstände nicht in die Öffnungen des Akkus stecken.
 - ▶ Elektrische Kontakte des Akkus nicht mit metallischen Gegenständen verbinden und kurzschließen.
 - ▶ Akku nicht öffnen.
 - ▶ Abgenutzte oder beschädigte Hinweisschilder ersetzen.
- Aus einem beschädigten Akku kann Flüssigkeit austreten. Falls die Flüssigkeit mit der Haut oder den Augen in Kontakt kommt, können die Haut oder die Augen gereizt werden.
 - ▶ Kontakt mit der Flüssigkeit vermeiden.
 - ▶ Falls Kontakt mit der Haut aufgetreten ist: Betroffene Hautstellen mit reichlich Wasser und Seife abwaschen.
 - ▶ Falls Kontakt mit den Augen aufgetreten ist: Augen mindestens 15 Minuten mit reichlich Wasser spülen und einen Arzt aufsuchen.
- Ein beschädigter oder defekter Akku kann ungewöhnlich riechen, rauchen oder brennen. Personen können schwer verletzt oder getötet werden und Sachschaden kann entstehen.
 - ▶ Falls der Akku ungewöhnlich riecht oder raucht: Akku nicht verwenden und von brennbaren Stoffen fernhalten.
 - ▶ Falls der Akku brennt: Versuchen, den Akku mit einem Feuerlöscher oder Wasser zu löschen.

3.7 Arbeiten

▲ WARNUNG

- Der Benutzer kann in bestimmten Situationen nicht mehr konzentriert arbeiten. Der Benutzer kann stolpern, fallen und schwer verletzt werden.
 - ▶ Ruhig und überlegt arbeiten.
 - ▶ Falls die Lichtverhältnisse und Sichtverhältnisse schlecht sind: Nicht mit dem Freischneider arbeiten.
 - ▶ Freischneider alleine bedienen.

- ▶ Schneidwerkzeug bodennah und waagrecht zum Untergrund führen.
- ▶ Auf Hindernisse achten.
- ▶ Auf dem Boden stehend arbeiten und das Gleichgewicht halten.
- ▶ Falls Ermüdungserscheinungen auftreten: Eine Arbeitspause einlegen.
- Das sich drehende Schneidwerkzeug kann den Benutzer schneiden. Der Benutzer kann schwer verletzt werden.
 - ▶ Sich drehendes Schneidwerkzeug nicht berühren.
 - ▶ Falls das Schneidwerkzeug durch einen Gegenstand blockiert ist: Freischneider ausschalten und Akku herausnehmen. Erst dann den Gegenstand beseitigen.
- Falls der Freischneider nicht bestimmungsgemäßer Beanspruchung ausgesetzt wurde (z. B. Gewalteinwirkung durch Schlag oder Sturz), kann der Freischneider in einem nicht sicherheitsgerechten Zustand sein. Personen können schwer verletzt werden und Sachschaden kann entstehen.
 - ▶ Freischneider auf sicherheitsgerechten Zustand prüfen.
 - ▶ Falls Unklarheiten bestehen: Einen STIHL Fachhändler aufsuchen.
- Falls sich der Freischneider während der Arbeit verändert oder sich ungewohnt verhält, kann der Freischneider in einem nicht sicherheitsgerechten Zustand sein. Personen können schwer verletzt werden und Sachschaden kann entstehen.
 - ▶ Arbeit beenden, Akku herausnehmen und einen STIHL Fachhändler aufsuchen.
- Während der Arbeit können Vibrationen durch den Freischneider entstehen.



- ▶ Handschuhe tragen.

- ▶ Arbeitspausen machen.
- ▶ Falls Anzeichen einer Durchblutungsstörung (Weißfingerkrankheit) auftreten: Einen Arzt aufsuchen.
- Falls während der Arbeit das Schneidwerkzeug auf einen fremden Gegenstand trifft, kann dieser oder Teile davon mit hoher Geschwindigkeit hochgeschleudert werden. Personen können verletzt werden und Sachschaden kann entstehen.
 - ▶ Fremde Gegenstände aus dem Arbeitsbereich entfernen.
- Falls das sich drehende Schneidwerkzeug auf einen harten Gegenstand trifft, können Funken entstehen und das Schneidwerkzeug beschä-

digt werden. Funken können in leicht brennbarer Umgebung Brände auslösen. Personen können schwer verletzt oder getötet werden und Sachschaden kann entstehen.

- ▶ Nicht in einer leicht brennbaren Umgebung arbeiten.
- ▶ Sicherstellen, dass das Schneidwerkzeug im sicherheitsgerechten Zustand ist.
- Wenn der Schalthebel losgelassen wird, dreht sich das Schneidwerkzeug noch kurze Zeit weiter. Personen können schwer verletzt werden.
 - ▶ Warten, bis das Schneidwerkzeug sich nicht mehr dreht.
- In einer Gefahrensituation kann der Benutzer in Panik geraten und das Tragsystem nicht ablegen. Der Benutzer kann schwer verletzt werden.
 - ▶ Ablegen des Tragsystems üben.

3.8 Reaktionskräfte

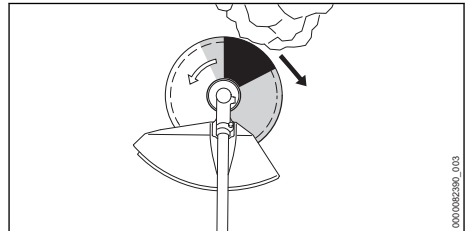

Ein Rückschlag kann durch folgende Ursache entstehen:

- Das sich drehende Metall-Schneidwerkzeug trifft im grau markierten Bereich oder im schwarz markierten Bereich auf einen harten Gegenstand und wird schnell abgebremst.
- Das sich drehende Metall-Schneidwerkzeug ist eingeklemmt.

Die größte Gefahr, dass ein Rückschlag entsteht, besteht im schwarz markierten Bereich.

⚠ WARNUNG

- Durch diese Ursachen kann die Rotationsbewegung des Schneidwerkzeugs stark abgebremst oder gestoppt werden und das Schneidwerkzeug kann nach rechts oder in Richtung des Benutzers gestoßen werden (schwarzer Pfeil). Der Benutzer kann die Kontrolle über den Freischneider verlieren. Personen können schwer verletzt oder getötet werden.
 - ▶ Freischneider mit beiden Händen festhalten.

- ▶ So arbeiten, wie es in dieser Gebrauchsanleitung beschrieben ist.
- ▶ Nicht mit dem schwarz markierten Bereich arbeiten.
- ▶ Eine in dieser Gebrauchsanleitung angegebene Kombination aus Schneidwerkzeug, Schutz und Tragsystem verwenden.
- ▶ Metall-Schneidwerkzeug richtig schärfen.
- ▶ Mit Vollgas arbeiten.

3.9 Transportieren

3.9.1 Freischneider

⚠ WARNUNG

- Während der Arbeit kann das Getriebegehäuse heiß werden. Der Benutzer kann sich verbrennen.



- ▶ Heißes Getriebegehäuse nicht berühren.

- Während des Transports kann der Freischneider umkippen oder sich bewegen. Personen können verletzt werden und Sachschaden kann entstehen.



- ▶ Akku herausnehmen.

- ▶ Falls ein Metall-Schneidwerkzeug angebaut ist: Transportschutz anbauen.
- ▶ Freischneider mit Spanngurten, Riemen oder einem Netz so sichern, dass er nicht umkippen und sich nicht bewegen kann.

3.9.2 Akku

⚠ WARNUNG

- Der Akku ist nicht gegen alle Umgebungseinflüsse geschützt. Falls der Akku bestimmten Umgebungseinflüssen ausgesetzt ist, kann der Akku beschädigt werden und Sachschaden kann entstehen.
 - ▶ Einen beschädigten Akku nicht transportieren.
- Während des Transports kann der Akku umkippen oder sich bewegen. Personen können verletzt werden und Sachschaden kann entstehen.
 - ▶ Akku in der Verpackung so verpacken, dass er sich nicht bewegen kann.
 - ▶ Verpackung so sichern, dass sie sich nicht bewegen kann.

3.10 Aufbewahren

3.10.1 Freischneider

⚠ WARNUNG

- Kinder können die Gefahren des Freischneiders nicht erkennen und nicht einschätzen. Kinder können schwer verletzt werden.



- ▶ Akku herausnehmen.

- ▶ Falls ein Metall-Schneidwerkzeug angebaut ist: Transportschutz anbauen.
- ▶ Freischneider außerhalb der Reichweite von Kindern aufbewahren.
- Die elektrischen Kontakte am Freischneider und metallische Bauteile können durch Feuchtigkeit korrodieren. Der Freischneider kann beschädigt werden.



- ▶ Akku herausnehmen.

- ▶ Freischneider sauber und trocken aufbewahren.

3.10.2 Akku

⚠ WARNUNG

- Kinder können die Gefahren des Akkus nicht erkennen und nicht einschätzen. Kinder können schwer verletzt werden.
 - ▶ Akku außerhalb der Reichweite von Kindern aufbewahren.
- Der Akku ist nicht gegen alle Umgebungseinflüsse geschützt. Falls der Akku bestimmten Umgebungseinflüssen ausgesetzt ist, kann der Akku irreparabel beschädigt werden.
 - ▶ Akku sauber und trocken aufbewahren.
 - ▶ Akku in einem geschlossenen Raum aufbewahren.
 - ▶ Akku getrennt vom Freischneider aufbewahren.
 - ▶ Falls der Akku im Ladegerät aufbewahrt wird: Netzstecker ziehen und den Akku mit einem Ladezustand zwischen 40 % und 60 % (2 grün leuchtende LEDs) aufbewahren.
 - ▶ Akku nicht außerhalb der angegebenen Temperaturgrenzen aufbewahren, 20.3.

3.11 Reinigen, Warten und Reparieren

⚠️ WARNUNG

- Falls während der Reinigung, Wartung oder Reparatur der Akku eingesetzt ist, kann der Freischneider unbeabsichtigt eingeschaltet werden. Personen können schwer verletzt werden und Sachschaden kann entstehen.



- ▶ Akku herausnehmen.

- Während der Arbeit kann das Getriebegehäuse heiß werden. Der Benutzer kann sich verbrennen.



- ▶ Heißes Getriebegehäuse nicht berühren.

- Scharfe Reinigungsmittel, das Reinigen mit einem Wasserstrahl oder spitzen Gegenständen können den Freischneider, den Schutz, das Schneidwerkzeug oder den Akku beschädigen. Falls der Freischneider, der Schutz, das Schneidwerkzeug oder der Akku nicht richtig gereinigt werden, können Bauteile nicht mehr richtig funktionieren und Sicherheitseinrichtungen außer Kraft gesetzt werden. Personen können schwer verletzt werden.
 - ▶ Freischneider, Schutz, Schneidwerkzeug und Akku so reinigen, wie es in dieser Gebrauchsanleitung beschrieben ist.
- Falls der Freischneider, der Schutz, das Schneidwerkzeug oder der Akku nicht richtig gewartet oder repariert werden, können Bauteile nicht mehr richtig funktionieren und Sicherheitseinrichtungen außer Kraft gesetzt werden. Personen können schwer verletzt oder getötet werden.
 - ▶ Freischneider, Schutz und Akku nicht selbst warten oder reparieren.
 - ▶ Falls der Freischneider, der Schutz oder der Akku gewartet oder repariert werden müssen: Einen STIHL Fachhändler aufsuchen.
 - ▶ Schneidwerkzeug so warten, wie es in der Gebrauchsanleitung des verwendeten Schneidwerkzeugs oder auf der Verpackung des verwendeten Schneidwerkzeugs beschrieben ist.
- Während der Reinigung oder Wartung der Schneidwerkzeuge kann der Benutzer sich an scharfen Schneidkanten schneiden. Der Benutzer kann verletzt werden.



- ▶ Arbeitshandschuhe aus widerstandsfähigem Material tragen.

4 Freischneider einsatzbereit machen

4.1 Freischneider einsatzbereit machen

Vor jedem Arbeitsbeginn müssen folgende Schritte durchgeführt werden:

- ▶ Sicherstellen, dass sich folgende Bauteile im sicherheitsgerechten Zustand befinden:
 - Freischneider, 3.6.1.
 - Schutz, 3.6.2.
 - Metall-Schneidwerkzeug, 3.6.3.
 - Akku, 3.6.4.
- ▶ Akku prüfen, 11.2.
- ▶ Akku vollständig laden, wie es in der Gebrauchsanleitung Ladegeräte STIHL AL 101, 301, 301-4, 501 beschrieben ist.
- ▶ Freischneider reinigen, 16.1.
- ▶ Zweihandgriff anbauen, 7.1.
- ▶ Kombination aus Schneidwerkzeug, Schutz und Tragsystem auswählen, 21.1.
- ▶ Schutz anbauen, 7.2.1.
- ▶ Metallschneidwerkzeug anbauen, 7.3.
- ▶ Tragsystem anlegen und einstellen, 8.1.
- ▶ Zweihandgriff einstellen, 8.2.
- ▶ Freischneider ausbalancieren, 8.3.
- ▶ Bedienungselemente prüfen, 11.1.
- ▶ Falls die Schritte nicht durchgeführt werden können: Freischneider nicht verwenden und einen STIHL Fachhändler aufsuchen.

4.2 Akku mit einer Bluetooth®-Funkschnittstelle mit der STIHL connected App verbinden

- ▶ Bluetooth®-Funkschnittstelle am mobilen Endgerät aktivieren.
- ▶ Bluetooth®-Funkschnittstelle am Akku aktivieren, 6.1.
- ▶ STIHL connected App aus dem App Store auf das mobile Endgerät herunterladen und Account erstellen.
- ▶ STIHL connected App öffnen und anmelden.
- ▶ Akku in der STIHL connected App hinzufügen und den Anweisungen auf dem Bildschirm folgen.

Kontaktmöglichkeiten und weitere Informationen sind unter <https://support.stihl.com> oder in der STIHL connected App zu finden.

Die STIHL connected App ist marktabhängig verfügbar.

5 Akku laden und LEDs

5.1 Akku laden

Die Ladezeit hängt von verschiedenen Einflüssen ab, z. B. von der Temperatur des Akkus oder von der Umgebungstemperatur. Für eine optimale Leistungsfähigkeit die empfohlenen Temperaturbereiche beachten,  20.4. Die tatsächliche Ladezeit kann von der angegebenen Ladezeit abweichen. Die Ladezeit ist unter www.stihl.com/charging-times angegeben.

- ▶ Akku so laden, wie es in der Gebrauchsanleitung Ladegerät STIHL AL 101, 301, 301-4, 501 beschrieben ist.

5.2 Ladezustand anzeigen

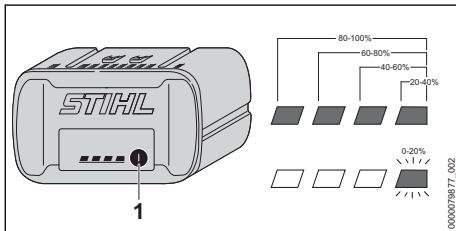

- ▶ Drucktaste (1) drücken.
Die LEDs leuchten ca. 5 Sekunden lang grün und zeigen den Ladezustand an.
- ▶ Falls die rechte LED grün blinkt: Akku laden.

5.3 LEDs am Akku

Die LEDs können den Ladezustand des Akkus oder Störungen anzeigen. Die LEDs können grün oder rot leuchten oder blinken.

Falls die LEDs grün leuchten oder blinken, wird der Ladezustand angezeigt.

- ▶ Falls die LEDs rot leuchten oder blinken: Störungen beheben,  19.1.
Im Freischneider oder im Akku besteht eine Störung.

6 Bluetooth®-Funkschnittstelle aktivieren und deaktivieren

6.1 Bluetooth®-Funkschnittstelle aktivieren

- ▶ Falls der Akku eine Bluetooth®-Funkschnittstelle hat: Drucktaste drücken und solange gedrückt halten bis die LED „BLUETOOTH®“ neben dem Symbol  für ca. 3 Sekunden blau leuchtet.

Die Bluetooth®-Funkschnittstelle am Akku ist aktiviert.

6.2 Bluetooth®-Funkschnittstelle deaktivieren

- ▶ Falls der Akku eine Bluetooth®-Funkschnittstelle hat: Drucktaste drücken und solange gedrückt halten bis die LED „BLUETOOTH®“ neben dem Symbol  sechsmal blau blinkt.
Die Bluetooth®-Funkschnittstelle am Akku ist deaktiviert.

6.3 Akku mit einer Bluetooth®-Funkschnittstelle auf Werkseinstellung zurücksetzen (nur AP 200.0 S, 300 S, 300.0 S, 500.0 S)

Wird der Akku auf die Werkseinstellung zurückgesetzt, werden alle benutzerspezifischen Daten gelöscht.

- ▶ Drucktaste 4 Mal schnell hintereinander drücken und beim vierten Mal solange gedrückt halten bis die LED „BLUETOOTH®“ neben dem Symbol  blau blinkt.
- ▶ Drucktaste sofort loslassen.
- ▶ Akku mit der STIHL connected App verbinden und prüfen, ob alle benutzerspezifischen Daten gelöscht sind.

7 Freischneider zusammenbauen

7.1 Zweihandgriff anbauen

- ▶ Freischneider ausschalten und Akku herausnehmen.

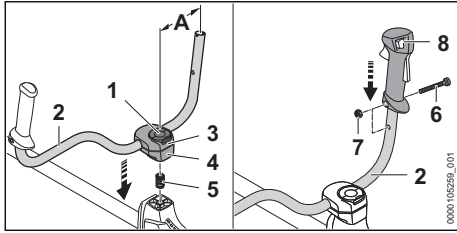

- ▶ Bügel der Knebelschraube (1) aufklappen und so lange gegen den Uhrzeigersinn drehen, bis das Griffrohr (2) nur noch leicht geklemmt ist.
- ▶ Feder (5) von unten in die untere Klemmschale (4) einsetzen.
- ▶ Klemmschalen (3 und 4) auf den Schaft setzen und Knebelschraube (1) eindrehen.
- ▶ Griffrohr (2) nach oben schwenken und so ausrichten, dass der Abstand (A) 16 cm beträgt.
- ▶ Knebelschraube (1) anziehen und Bügel zuklappen.
- ▶ Schraube (6) herausdrehen.
- ▶ Bedingungsgriff (8) so auf das Griffrohr (2) setzen, dass die Bohrung des Bedingungsgriffs mit der Bohrung des Griffrohrs fluchtet und dass der Schalthebel in Richtung des Getriebegehäuses zeigt.
- ▶ Mutter (7) einsetzen.
- ▶ Schraube (6) eindrehen und fest anziehen.

Der Zweihandgriff muss nicht wieder abgebaut werden.

7.2 Schutz und Anschlag anbauen und abbauen

7.2.1 Schutz und Anschlag anbauen

- ▶ Freischneider ausschalten und Akku herausnehmen.

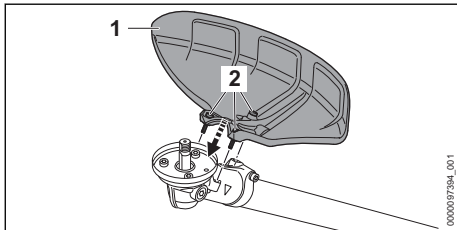

- ▶ Schutz (1) auf das Getriebegehäuse setzen.
- ▶ Schrauben (2) eindrehen und mit einem Anziehdrehmoment von 10 Nm anziehen.

7.2.2 Schutz und Anschlag abbauen

- ▶ Freischneider ausschalten und Akku herausnehmen.

- ▶ Schrauben herausdrehen.
- ▶ Schutz abnehmen.

7.3 Metall-Schneidwerkzeug anbauen und abbauen

7.3.1 Dickichtmesser anbauen

- ▶ Freischneider ausschalten und Akku herausnehmen.

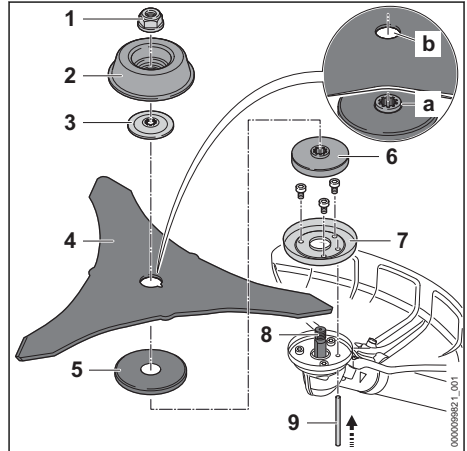

- ▶ Schutzring (7) für Mäheinsätze anbauen.
- ▶ Druckteller (6) und Schutzscheibe (5) auflegen.
- ▶ Dickichtmesser (4) auf die Schutzscheibe (5) legen.

Der Bund (a) muss in die Bohrung (b) des Dickichtmessers (4) ragen.

- ▶ Druckscheibe (3) so auf das Dickichtmesser (4) legen, dass die Wölbung nach oben zeigt.
- ▶ Laufteller (2) für Mäheinsätze so auf die Druckscheibe (3) legen, dass die geschlossene Seite nach oben zeigt.
- ▶ Steckdorn (9) bis zum Anschlag in die Bohrung drücken und gedrückt halten.
- ▶ Dickichtmesser (4) solange gegen den Uhrzeigersinn drehen, bis der Steckdorn (9) einrastet.
Die Welle (8) ist blockiert.
- ▶ Mutter (1) gegen den Uhrzeigersinn aufdrehen und fest anziehen.
- ▶ Steckdorn (9) abziehen.

7.3.2 Kreissägeblatt anbauen

- ▶ Freischneider ausschalten und Akku herausnehmen.

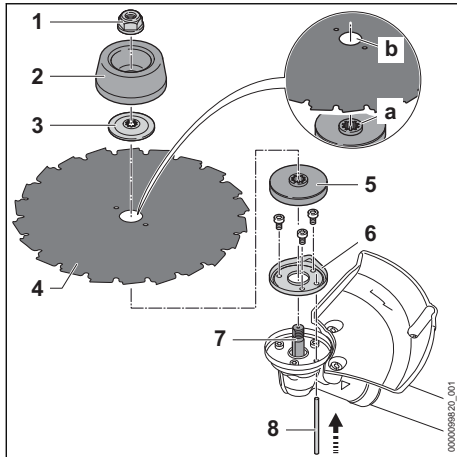

- ▶ Schutzring (6) für Sägeeinsätze anbauen.
- ▶ Druckteller (5) auflegen.
- ▶ Kreissägeblatt (4) auf den Druckteller (5) legen. Die Schneidkanten so ausrichten, dass sie in die gleiche Richtung zeigen, wie der Pfeil für die Drehrichtung auf dem Anschlag. Der Bund (a) muss in die Bohrung (b) des Metall-Schneidwerkzeugs ragen.
- ▶ Druckscheibe (3) so auf das Kreissägeblatt (4) legen, dass die Wölbung nach oben zeigt.
- ▶ Laufteller (2) für Sägeeinsätze so auf die Druckscheibe (3) legen, dass die geschlossene Seite nach oben zeigt.
- ▶ Steckdorn (8) bis zum Anschlag in die Bohrung drücken und gedrückt halten.
- ▶ Kreissägeblatt (4) solange gegen den Uhrzeigersinn drehen, bis der Steckdorn (8) einrastet. Die Welle (7) ist blockiert.
- ▶ Mutter (1) gegen den Uhrzeigersinn aufdrehen und fest anziehen.
- ▶ Steckdorn (8) abziehen.

7.3.3 Metall-Schneidwerkzeug abbauen

- ▶ Freischneider ausschalten und Akku herausnehmen.
- ▶ Steckdorn bis zum Anschlag in die Bohrung drücken und gedrückt halten.
- ▶ Metall-Schneidwerkzeug solange im Uhrzeigersinn drehen, bis der Steckdorn einrastet. Die Welle ist blockiert.
- ▶ Mutter im Uhrzeigersinn abdrehen.
- ▶ Befestigungsteile, Metall-Schneidwerkzeug und Druckteller abnehmen.
- ▶ Steckdorn abziehen.

8 Freischneider für den Benutzer einstellen

8.1 Doppelschultergurt anlegen und einstellen

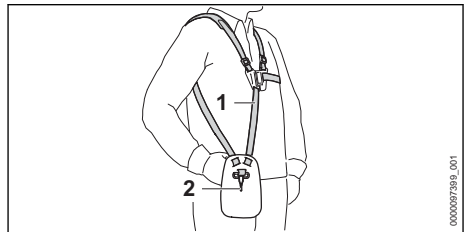

- ▶ Doppelschultergurt (1) aufsetzen.
- ▶ Doppelschultergurt (1) so einstellen, dass sich der Karabinerhaken (2) etwa eine Handbreit unterhalb der rechten Hüfte befindet.

8.2 Zweihandgriff einstellen

Der Zweihandgriff kann abhängig von der Körpergröße des Benutzers in verschiedene Positionen eingestellt werden.

- ▶ Freischneider ausschalten und Akku herausnehmen.
- ▶ Freischneider an der Lochleiste in den Karabinerhaken des Tragsystems einhängen.

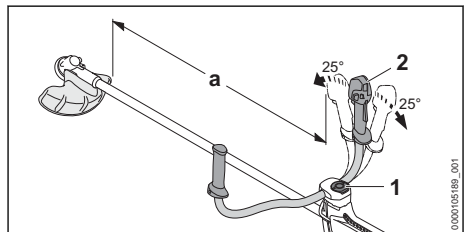

- ▶ Knebelschraube (1) lösen.
- ▶ Zweihandgriff (2) in die gewünschte Position kippen.
- ▶ Zweihandgriff (2) so kippen, dass der Abstand (a) von minimal 750 mm nicht unterschritten wird.
- ▶ Knebelschraube (1) fest anziehen.

8.3 Freischneider ausbalancieren

Akku und Schneidwerkzeug wirken sich auf die Balance des Freischneiders aus. Der Freischneider muss mit angebautem Schneidwerkzeug und eingesetztem Akku ausbalanciert werden.

Abhängig vom angebauten Schneidwerkzeug muss der Freischneider unterschiedlich ausbalanciert sein.

Falls ein Dickichtmesser angebaut ist:

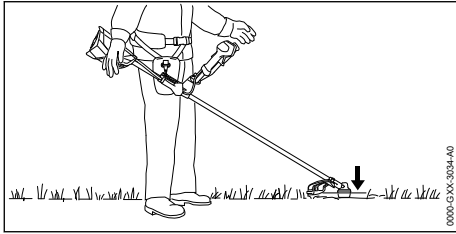

Das Dickichtmesser muss leicht auf dem Boden aufliegen.

Falls ein Kreissägeblatt angebaut ist:

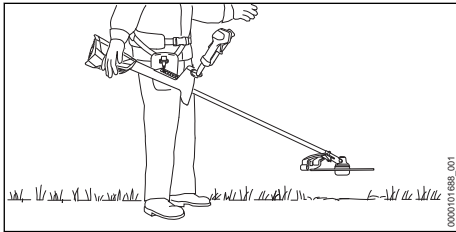

Das Kreissägeblatt muss sich ungefähr 20 cm über dem Boden befinden.

► Freischneider ausschalten.

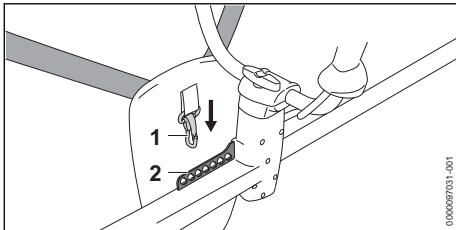

- Lochleiste (2) in den Karabinerhaken (1) einhängen.
- Freischneider auspendeln lassen.
- Falls die Lage des Schneidwerkzeugs im ausgependelten Zustand angepasst werden muss: Karabinerhaken (1) in ein anderes Loch in der Lochleiste (2) einhängen und erneut auspendeln lassen.

9 Akku einsetzen und herausnehmen

9.1 Akku einsetzen

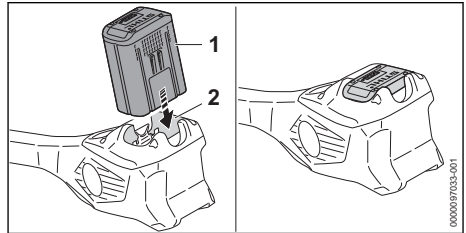

- Akku (1) bis zum Anschlag in den Akku-Schacht (2) drücken. Der Akku (1) rastet mit einem Klick ein und ist verriegelt.

9.2 Akku herausnehmen

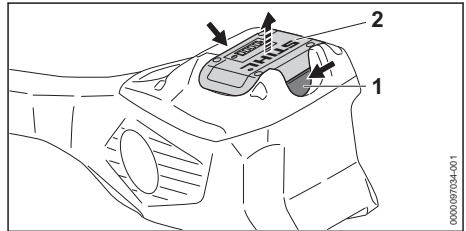

- Beide Sperrhebel (1) drücken. Der Akku (2) ist entriegelt und kann herausgenommen werden.

10 Freischneider einschalten und ausschalten

10.1 Freischneider einschalten

- Freischneider mit der rechten Hand am Bedienungsgriff so festhalten, dass der Daumen die Griffstelle (2) des Bedienungsgriiffs umschließt.
- Freischneider mit der linken Hand am Handgriff so festhalten, dass der Daumen den Handgriff umschließt.

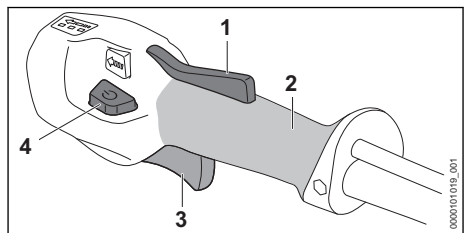

- ▶ Schalthebelsperre (1) mit der Hand drücken und gedrückt halten.
- ▶ Entsperrtaster (4) drücken.
Die LEDs leuchten und zeigen die zuletzt eingestellte Leistungsstufe an.
- ▶ Schalthebel (3) mit dem Zeigefinger drücken und gedrückt halten.
Der Freischneider beschleunigt und das Schneidwerkzeug dreht sich.

Je weiter der Schalthebel (3) gedrückt ist, umso schneller dreht sich das Schneidwerkzeug.

Der Freischneider kann auch eingeschaltet werden, indem zuerst der Entsperrtaster (4) und innerhalb von 5 Sekunden (solange die LEDs blinken) die Schalthebelsperre (1) gedrückt wird. Der Schalthebel (3) ist damit entsperrt und der Freischneider einsatzbereit.

Wenn der Schalthebel (3) und die Schalthebelsperre (1) nach dem Einschalten losgelassen werden blinken die LEDs noch 5 Sekunden lang. So lange die LEDs blinken, kann der Freischneider ohne Betätigen des Entsperrtasters (4) erneut eingeschaltet werden.

10.2 Freischneider ausschalten

- ▶ Schalthebel und Schalthebelsperre loslassen.
- ▶ Warten, bis sich das Schneidwerkzeug nicht mehr dreht.
- ▶ Falls sich das Schneidwerkzeug weiter dreht: Akku herausnehmen und einen STIHL Fachhändler aufsuchen.
Der Freischneider ist defekt.

11 Freischneider und Akku prüfen

11.1 Bedienungselemente prüfen

Schalthebelsperre und Schalthebel

- ▶ Akku herausnehmen.
- ▶ Versuchen, den Schalthebel zu drücken, ohne die Schalthebelsperre zu drücken.
- ▶ Falls sich der Schalthebel drücken lässt: Freischneider nicht verwenden und einen STIHL Fachhändler aufsuchen.
Die Schalthebelsperre ist defekt.
- ▶ Schalthebelsperre drücken und gedrückt halten.
- ▶ Schalthebel drücken und wieder loslassen.
- ▶ Falls der Schalthebel oder die Schalthebelsperre schwergängig sind oder nicht in die Ausgangsposition zurückfedert: Freischneider nicht verwenden und einen STIHL Fachhändler aufsuchen.

Der Schalthebel oder die Schalthebelsperre ist defekt.

Freischneider einschalten

- ▶ Akku einsetzen.
- ▶ Schalthebelsperre drücken und gedrückt halten.
- ▶ Entsperrtaster drücken.
- ▶ Schalthebel drücken und gedrückt halten.
Das Schneidwerkzeug dreht sich.
- ▶ Falls 3 LEDs am Akku rot blinken: Akku herausnehmen und einen STIHL Fachhändler aufsuchen.
Im Freischneider besteht eine Störung.
- ▶ Schalthebel loslassen.
Das Schneidwerkzeug dreht sich nach kurzer Zeit nicht mehr.
- ▶ Falls sich das Schneidwerkzeug weiter dreht: Akku herausnehmen und einen STIHL Fachhändler aufsuchen.
Der Freischneider ist defekt.

11.2 Akku prüfen

- ▶ Drucktaste am Akku drücken.
Die LEDs leuchten oder blinken.
- ▶ Falls die LEDs nicht leuchten oder blinken: Akku nicht verwenden und einen STIHL Fachhändler aufsuchen.
Im Akku besteht eine Störung.

12 Mit dem Freischneider arbeiten

12.1 Freischneider halten und führen

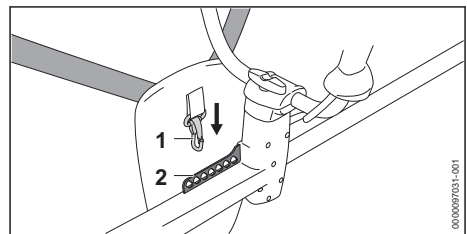

- ▶ Lochleiste (2) in den Karabinerhaken (1) einhängen.

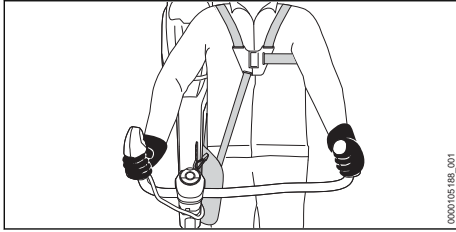

- ▶ Freischneider mit der rechten Hand am Bedienungsgriff so festhalten, dass der Daumen die Griffstelle des Bedienungsgriiffs umschließt.
- ▶ Freischneider mit der linken Hand am Handgriff so festhalten, dass der Daumen den Handgriff umschließt.

12.2 Leistungsstufe einstellen

Abhängig von der Anwendung können 3 Leistungsstufen eingestellt werden. Die LEDs zeigen die eingestellte Leistungsstufe an. Je höher die Leistungsstufe, umso schneller kann sich das Schneidwerkzeug drehen.

Die eingestellte Leistungsstufe beeinflusst die Akkulaufzeit. Je niedriger die Leistungsstufe, umso länger ist die Akkulaufzeit.

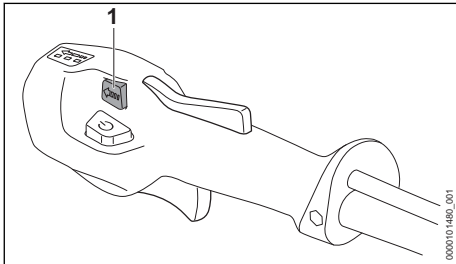

- ▶ Leistungsstufentaster (1) drücken. Die LEDs leuchten und zeigen die eingestellte Leistungsstufe an.
- ▶ Leistungsstufentaster (1) drücken. Die nächste Leistungsstufe ist eingestellt. Nach der dritten Leistungsstufe folgt wieder die erste Leistungsstufe.
- ▶ Leistungsstufentaster (1) so oft drücken, bis die gewünschte Leistungsstufe eingestellt ist.
- ▶ Falls ein Kreissägeblatt verwendet wird: Leistungsstufe 3 einstellen.

12.3 Mähen mit einem Dickichtmesser

Der Abstand des Schneidwerkzeugs vom Boden bestimmt die Schnitthöhe.

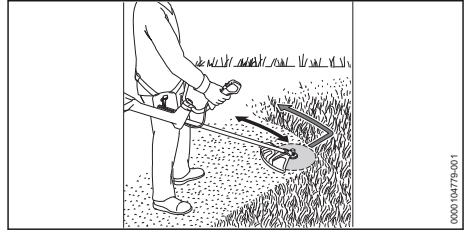

- ▶ Mit dem linken Bereich des Metall-Schneidwerkzeugs mähen.
- ▶ Langsam und kontrolliert vorwärts gehen.

Für eine optimale Leistungsfähigkeit die empfohlenen Temperaturbereiche beachten, 20.4.

12.4 Auslichten mit einem Dickichtmesser

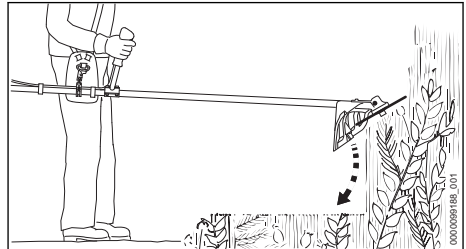

- ▶ Metall-Schneidwerkzeug von oben in das Dickicht tauchen.
- ▶ Metall-Schneidwerkzeug nicht über Hüfthöhe anheben.

12.5 Sägen mit einem Kreissägeblatt

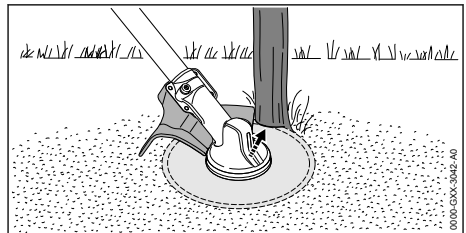

- ▶ Linke Seite des Schutzes am Stamm abstützen.
- ▶ Stamm mit Vollgas in einem Schnitt durchsägen.
- ▶ Einen Sicherheitsabstand von mindestens 2 Baumlängen zum nächsten Arbeitsbereich einhalten.

13 Nach dem Arbeiten

13.1 Nach dem Arbeiten

- ▶ Freischneider ausschalten und Akku herausnehmen.
- ▶ Falls der Freischneider nass ist: Freischneider trocknen lassen.
- ▶ Falls der Akku nass oder feucht ist: Akku trocknen lassen,  20.4.
- ▶ Freischneider reinigen.
- ▶ Schutz reinigen.
- ▶ Schneidwerkzeug reinigen.
- ▶ Akku reinigen.
- ▶ Falls ein Metall-Schneidwerkzeug angebaut ist: Passenden Transportschutz anbauen.

14 Transportieren

14.1 Freischneider transportieren

- ▶ Freischneider ausschalten und Akku herausnehmen.
- ▶ Falls ein Metall-Schneidwerkzeug angebaut ist: Passenden Transportschutz anbauen.

Freischneider tragen

- ▶ Freischneider mit einer Hand so am Schaft tragen, dass das Schneidwerkzeug nach hinten zeigt und der Freischneider ausbalanciert ist.

Freischneider in einem Fahrzeug transportieren

- ▶ Freischneider so sichern, dass der Freischneider nicht umkippen und sich nicht bewegen kann.

14.2 Akku transportieren

- ▶ Freischneider ausschalten und Akku herausnehmen.
- ▶ Sicherstellen, dass der Akku im sicherheitsgerechten Zustand ist.
- ▶ Akku so verpacken, dass er sich in der Verpackung nicht bewegen kann.
- ▶ Verpackung so sichern, dass sie sich nicht bewegen kann.

Der Akku unterliegt den Anforderungen zum Transport gefährlicher Güter. Der Akku ist als UN 3480 (Lithium-Ionen-Batterien) eingestuft und wurde gemäß UN Handbuch Prüfungen und Kriterien Teil III, Unterabschnitt 38.3 geprüft.

Die Transportvorschriften sind unter www.stihl.com/safety-data-sheets angegeben.

15 Aufbewahren

15.1 Freischneider aufbewahren

- ▶ Freischneider ausschalten und Akku herausnehmen.
- ▶ Falls ein Metall-Schneidwerkzeug angebaut ist: Passenden Transportschutz anbauen.

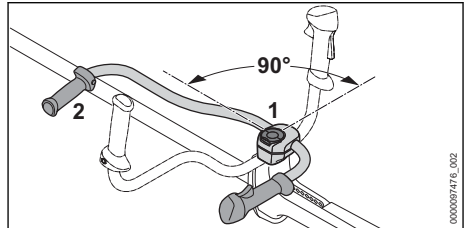

- ▶ Knebelschraube (1) lösen und soweit herausdrehen, bis das Griffrohr (2) gedreht werden kann.
- ▶ Griffrohr (2) 90° im Uhrzeigersinn drehen und nach unten kippen.
- ▶ Knebelschraube (1) fest anziehen.
- ▶ Freischneider so aufbewahren, dass folgende Bedingungen erfüllt sind:
 - Der Freischneider kann nicht umkippen und sich nicht bewegen.
 - Der Freischneider ist außerhalb der Reichweite von Kindern.
 - Der Freischneider ist sauber und trocken.
- ▶ Falls der Freischneider länger als 30 Tage aufbewahrt wird: Schneidwerkzeug abbauen.

15.2 Akku aufbewahren

STIHL empfiehlt, den Akku in einem Ladezustand zwischen 40 % und 60 % (2 grün leuchtende LEDs) aufzubewahren.

- ▶ Akku so aufbewahren, dass folgende Bedingungen erfüllt sind:
 - Der Akku ist außerhalb der Reichweite von Kindern.
 - Der Akku ist sauber und trocken.
 - Der Akku ist in einem geschlossenen Raum.
 - Der Akku ist getrennt vom Freischneider.
 - Falls der Akku im Ladegerät aufbewahrt wird: Netzstecker ziehen und den Akku mit einem Ladezustand zwischen 40 % und 60 % (2 grün leuchtende LEDs) aufbewahren.
 - Der Akku ist nicht außerhalb der angegebenen Temperaturgrenzen aufbewahrt,  20.3.

HINWEIS

- Falls der Akku nicht so aufbewahrt wird, wie es in dieser Gebrauchsanleitung beschrieben ist, kann sich der Akku tiefentladen und dadurch irreparabel beschädigt werden.
 - ▶ Einen entladenen Akku vor dem Aufbewahren laden. STIHL empfiehlt den Akku in einem Ladezustand zwischen 40 % und 60 % (2 grün leuchtende LEDs) aufzubewahren.
 - ▶ Akku getrennt vom Freischneider aufbewahren.

16 Reinigen**16.1 Freischneider reinigen**

- ▶ Freischneider ausschalten und Akku herausnehmen.
- ▶ Freischneider mit einem feuchten Tuch reinigen.
- ▶ Lüftungsschlitze mit einem Pinsel reinigen.
- ▶ Fremdkörper aus dem Akku-Schacht entfernen und den Akku-Schacht mit einem feuchten Tuch reinigen.
- ▶ Elektrische Kontakte im Akku-Schacht mit einem Pinsel oder einer weichen Bürste reinigen.

16.2 Schutz und Schneidwerkzeug reinigen

- ▶ Freischneider ausschalten und Akku herausnehmen.
- ▶ Schutz und Schneidwerkzeug mit einem feuchten Tuch oder einer weichen Bürste reinigen.

16.3 Luftfilter reinigen

- ▶ Freischneider ausschalten und Akku herausnehmen.

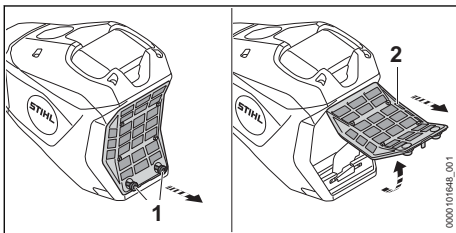

- ▶ Bereich um den Luftfilter (2) mit einem feuchten Tuch oder einem Pinsel reinigen.
- ▶ Schrauben (1) so lange gegen den Uhrzeigersinn drehen, bis sich der Luftfilter (2) abnehmen lässt.

- ▶ Luftfilter (2) nach oben klappen und abnehmen.
- ▶ Schmutz auf der Außenseite des Luftfilters (2) unter fließendem Wasser abspülen.
- ▶ Falls der Luftfilter (2) beschädigt ist: Luftfilter (2) ersetzen.
- ▶ Luftfilter (2) an der Luft trocknen lassen.
- ▶ Luftfilter (2) in das Gehäuse einsetzen und nach unten klappen.
Der Luftfilter (2) muss ringsum bündig am Gehäuse anliegen.
- ▶ Schrauben (1) eindrehen und fest anziehen.

16.4 Akku reinigen

- ▶ Akku mit einem feuchten Tuch reinigen.

17 Warten**17.1 Wartungsintervalle**

Wartungsintervalle sind abhängig von den Umgebungsbedingungen und den Arbeitsbedingungen. STIHL empfiehlt folgende Wartungsintervalle:

Vor Anbau eines Schneidwerkzeugs

- ▶ Prüfen, ob an der Welle Getriebefett ausgetreten ist.
- ▶ Falls Getriebefett ausgetreten ist: Füllstand im Getriebegehäuse von einem STIHL Fachhändler prüfen lassen.

Alle 50 Betriebsstunden

- ▶ Luftfilter reinigen.

Jährlich

- ▶ Freischneider von einem STIHL Fachhändler prüfen lassen.

17.2 Metall-Schneidwerkzeug schärfen und auswuchten

Es erfordert viel Übung, Metall-Schneidwerkzeuge richtig zu schärfen und auszuwuchten.

STIHL empfiehlt, Metall-Schneidwerkzeuge von einem STIHL Fachhändler schärfen und auswuchten zu lassen.

- ▶ Metall-Schneidwerkzeug so schärfen, wie es in der Gebrauchsanleitung und Verpackung des verwendeten Schneidwerkzeugs beschrieben ist.

18 Reparieren

18.1 Freischneider und Schneidwerkzeug reparieren

Der Benutzer kann den Freischneider und das Schneidwerkzeug nicht selbst reparieren.

- Falls der Freischneider oder das Schneidwerkzeug beschädigt sind: Freischneider oder

Schneidwerkzeug nicht verwenden und einen STIHL Fachhändler aufsuchen.

18.2 Akku warten und reparieren



Der Akku muss nicht gewartet werden und kann nicht repariert werden.

- Falls der Akku defekt oder beschädigt ist: Akku ersetzen.

19 Störungen beheben

19.1 Störungen des Freischneiders oder des Akkus beheben

Störung	LEDs am Akku	Ursache	Abhilfe
Der Freischneider läuft beim Einschalten nicht an.	1 LED blinkt grün.	Der Ladezustand des Akkus ist zu gering.	► Akku so vollständig laden, wie es in der Gebrauchsanleitung Ladegeräte STIHL AL 101, 301, 301-4, 501 beschrieben ist.
	1 LED leuchtet rot.	Der Akku ist zu warm oder zu kalt.	► Akku herausnehmen. ► Akku abkühlen oder erwärmen lassen.
	3 LEDs blinken rot.	Im Freischneider besteht eine Störung.	► Akku herausnehmen. ► Elektrische Kontakte im Akku-Schacht reinigen. ► Akku einsetzen. ► Freischneider einschalten. ► Falls weiterhin 3 LEDs rot blinken: Freischneider nicht verwenden und einen STIHL Fachhändler aufsuchen.
	3 LEDs leuchten rot.	Der Freischneider ist zu warm.	► Akku herausnehmen. ► Freischneider abkühlen lassen.
	4 LEDs blinken rot.	Im Akku besteht eine Störung.	► Akku herausnehmen und erneut einsetzen. ► Freischneider einschalten. ► Falls weiterhin 4 LEDs rot blinken: Akku nicht verwenden und einen STIHL Fachhändler aufsuchen.
		Die elektrische Verbindung zwischen dem Freischneider und dem Akku ist unterbrochen.	► Akku herausnehmen. ► Elektrische Kontakte im Akku-Schacht reinigen. ► Akku einsetzen.
		Der Freischneider oder der Akku sind feucht.	► Freischneider oder Akku trocknen lassen,  20.4.
		Der Schalthebel ist vor dem Betätigen des Entsperrtasters bereits gedrückt.	► Freischneider so einschalten, wie es in dieser Gebrauchsanleitung beschrieben ist.
Der Freischneider schaltet im Betrieb ab.	3 LEDs leuchten rot.	Der Freischneider ist zu warm.	► Akku herausnehmen. ► Freischneider abkühlen lassen.
		Es besteht eine elektrische Störung.	► Akku herausnehmen und erneut einsetzen. ► Freischneider einschalten.
Die Betriebszeit des Freischneiders ist zu kurz.		Der Akku ist nicht vollständig geladen.	► Akku so vollständig laden, wie es in der Gebrauchsanleitung Ladegeräte STIHL AL 101, 301, 301-4, 501 beschrieben ist.

Störung	LEDs am Akku	Ursache	Abhilfe
		Die Lebensdauer des Akkus ist überschritten.	► Akku ersetzen.
Die Leistungsstufen können nicht eingestellt werden.		Der Schalthebel ist gedrückt und der Freischneider ist eingeschaltet.	► Schalthebel loslassen und nur die Schalthebelsperre gedrückt halten. ► Leistungsstufe so einstellen, wie es in dieser Gebrauchsanleitung beschrieben ist.
Der Akku mit  kann nicht mit der STIHL connected App gefunden werden.		Die Bluetooth®-Funkschnittstelle am Akku oder am mobilen Endgerät ist deaktiviert.	► Bluetooth®-Funkschnittstelle am Akku und am mobilen Endgerät aktivieren.
		Die Entfernung zwischen Akku und mobilem Endgerät ist zu groß.	► Entfernung verringern,  20.1. ► Falls der Akku weiterhin nicht mit der STIHL connected App gefunden werden kann: Einen STIHL Fachhändler aufsuchen.

19.2 Produktunterstützung und Hilfe zur Anwendung

Produktunterstützung und Hilfe zur Anwendung sind bei einem STIHL Fachhändler erhältlich.

Kontaktmöglichkeiten und weitere Informationen sind unter <https://support.stihl.com> oder www.stihl.com zu finden.

20 Technische Daten

20.1 Freischneider STIHL FSA 400.0 K

- Zulässige Akkus: STIHL AP
- Gewicht mit schwersten Schutz, ohne Schneidwerkzeug, ohne Akku: 7,9 kg
- Länge ohne Schneidwerkzeug: 1680 mm
- Höchststrehzahl des Schneidwerkzeugs: 9500 1/min
- Elektrische Schutzart: IPX4 (Schutz gegen allseitiges Spritzwasser)

Die Laufzeit ist unter www.stihl.com/battery-life angegeben.

20.2 Akku STIHL AP

- Akku-Technologie: Lithium-Ionen
- Spannung: 36 V
- Kapazität in Ah: siehe Leistungsschild
- Energieinhalt in Wh: siehe Leistungsschild
- Gewicht in kg: siehe Leistungsschild
- Bluetooth®-Funkschnittstelle (nur für Akkus mit ):
 - Datenverbindung: Bluetooth® 5.1. Das mobile Endgerät muss mit Bluetooth® Low

Energy 5.0 kompatibel sein und Generic Access Profile (GAP) unterstützen.

- Frequenzband: ISM-Band 2,4 GHz
- Abgestrahlte maximale Sendeleistung: 1 mW
- Signalreichweite: ca. 10 m. Die Signalstärke ist abhängig von den Umgebungsbedingungen und dem mobilen Endgerät. Die Reichweite kann je nach äußeren Bedingungen, einschließlich des verwendeten Empfangsgeräts, stark variieren. Innerhalb von geschlossenen Räumen und durch metallische Barrieren (zum Beispiel Wände, Regale, Koffer) kann die Reichweite deutlich geringer sein.
- Anforderungen an das Betriebssystem des mobilen Endgeräts: Android oder iOS (in der aktuellen Version oder höher)

Die Leistungsabgabe des Akkus kann abhängig vom verwendeten Akku-Produkt variieren.

20.3 Temperaturgrenzen

WARNUNG

- Der Akku ist nicht gegen alle Umgebungseinflüsse geschützt. Falls der Akku bestimmten Umgebungseinflüssen ausgesetzt ist, kann der Akku in Brand geraten oder explodieren. Personen können schwer verletzt werden und Sachschaden kann entstehen.
 - Akku nicht unterhalb von - 20 °C oder oberhalb von + 50 °C laden.
 - Freischneider oder Akku nicht unterhalb von - 20 °C oder oberhalb von + 50 °C verwenden.

- ▶ Freischneider oder Akku nicht unterhalb von - 20 °C oder oberhalb von + 70 °C aufbewahren.

20.4 Empfohlene Temperaturbereiche

Für eine optimale Leistungsfähigkeit des Freischneiders und des Akkus die folgenden Temperaturbereiche beachten:

- Laden: + 5 °C bis + 40 °C
- Verwendung: - 10 °C bis + 40 °C
- Aufbewahrung: - 20 °C bis + 50 °C

Falls der Akku außerhalb der empfohlenen Temperaturbereiche geladen, verwendet oder aufbewahrt wird, kann die Leistungsfähigkeit reduziert sein.

Falls der Akku nass oder feucht ist, den Akku mindestens 48 h bei über + 15 °C und unter + 50 °C, sowie bei unter 70 % Luftfeuchtigkeit trocknen lassen. Eine höhere Luftfeuchtigkeit kann die Trocknungszeit verlängern.

20.5 Schallwerte und Vibrationswerte

STIHL empfiehlt, einen Gehörschutz zu tragen.

- Schalldruckpegel L_{pA} gemessen nach IEC 62841-4-4: 92 dB(A), Unsicherheit K_{pA} : 2 dB(A)
- Schalleistungspegel L_{wA} gemessen nach IEC 62841-4-4: 110 dB(A), Unsicherheit K_{wA} : 2 dB(A)
- Vibrationswert a_{nv} gemessen nach IEC 62841-4-4
 - Bedienungsgriff: 1,5 m/s², Unsicherheit K_a : 2,0 m/s²

- linker Handgriff: 1,3 m/s², Unsicherheit K_a : 2,0 m/s²
- Vibrationswert p_f ermittelt nach EN ISO 5349-3:
 - Bedienungsgriff: 17 m/s², Unsicherheit K_p : 3 m/s²
 - linker Handgriff: 18 m/s², Unsicherheit K_p : 3 m/s²

Die angegebenen Schall- und Vibrationswerte wurden nach einem genormten Prüfverfahren gemessen und können zum Vergleich von Elektrogeräten herangezogen werden. Die tatsächlich auftretenden Schall- und Vibrationswerte können von den angegebenen Werten abweichen, abhängig von der Art der Anwendung und dem verwendeten Zubehör. Die angegebenen Schall- und Vibrationswerte können zu einer ersten Einschätzung der Schall- und Vibrationsbelastung verwendet werden. Die tatsächliche Schall- und Vibrationsbelastung muss eingeschätzt werden. Dabei können auch die Zeiten berücksichtigt werden, in denen das Elektrogerät abgeschaltet ist, und solche, in denen es zwar eingeschaltet ist, aber ohne Belastung läuft.

Informationen zur Erfüllung der Arbeitgeberrichtlinie Vibration 2002/44/EG sind unter www.stihl.com/vib angegeben.

20.6 REACH

REACH bezeichnet eine EG-Verordnung zur Registrierung, Bewertung und Zulassung von Chemikalien.

Informationen zur Erfüllung der REACH Verordnung sind unter www.stihl.com/reach angegeben.

21 Kombinationen aus Schneidwerkzeugen, Schutzen und Tragsystemen

21.1 Kombinationen aus Schneidwerkzeugen, Schutzen und Tragsystemen

Schneidwerkzeug	Schutz	Tragsystem
<ul style="list-style-type: none"> – Dickichtmesser 300-3 (Ø 300 mm) – Dickichtmesser 305-2 „Spezial“ (Ø 305 mm) 	– Schutz für Metall-Schneidwerkzeuge	– Doppelschultergurt mit Schnelllöseeinrichtung
<ul style="list-style-type: none"> – Kreissägeblatt 200-22 Meißelzahn (Ø 200 mm) – Kreissägeblatt 200-22 Meißelzahn HP (Ø 200 mm) – Kreissägeblatt 200-44 Spitzzahn (Ø 200 mm) 	– Anschlag mit Durchmesser 200 mm	
<ul style="list-style-type: none"> – Kreissägeblatt 225-22 Meißelzahn HP (Ø 225 mm) 	– Anschlag mit Durchmesser 225 mm	

Schneidwerkzeug	Schutz	Tragsystem
<ul style="list-style-type: none"> – Kreissägeblatt 225-24 Meißelzahn (Ø 225 mm) – Kreissägeblatt 225-24 Meißelzahn MAXI (Ø 225 mm) – Kreissägeblatt 225-36 Hartmetall (Ø 225 mm) – Kreissägeblatt 225-48 Spitzzahn (Ø 225 mm) 		

Beschreibung der Tragsysteme



Doppelschultergurt

22 Ersatzteile und Zubehör

22.1 Ersatzteile und Zubehör

STIHL Diese Symbole kennzeichnen original STIHL Ersatzteile und original STIHL Zubehör.

STIHL empfiehlt, original STIHL Ersatzteile und original STIHL Zubehör zu verwenden.

Ersatzteile und Zubehör anderer Hersteller können durch STIHL hinsichtlich Zuverlässigkeit, Sicherheit und Eignung trotz laufender Marktbeobachtung nicht beurteilt werden und STIHL kann für deren Einsatz auch nicht einstehen.

Original STIHL Ersatzteile und original STIHL Zubehör sind bei einem STIHL Fachhändler erhältlich.

23 Entsorgen

23.1 Freischneider und Akku entsorgen

Informationen zur Entsorgung sind bei der örtlichen Verwaltung oder bei einem STIHL Fachhändler erhältlich.

Eine unsachgemäße Entsorgung kann die Gesundheit schädigen und die Umwelt belasten.

- ▶ STIHL Produkte einschließlich Verpackung gemäß den örtlichen Vorschriften einer geeigneten Sammelstelle für Wiederverwertung zuführen.
- ▶ Nicht mit dem Hausmüll entsorgen.

24 EU-Konformität

Die EU-Konformitätserklärung ist unter stihl.link/compliance verfügbar.

Ein Formular zur Meldung von Security-Schwachstellen und weitere Informationen sind unter vdp.stihl.com verfügbar.

25 Anschriften

STIHL Hauptverwaltung

ANDREAS STIHL AG & Co. KG
Postfach 1771
D-71307 Waiblingen

STIHL Vertriebsgesellschaften

DEUTSCHLAND

STIHL Vertriebszentrale AG & Co. KG
Robert-Bosch-Straße 13
64807 Dieburg
Telefon: +49 6071 3055358

ÖSTERREICH

STIHL Ges.m.b.H.
Fachmarktstraße 7
2334 Vösendorf
Telefon: +43 1 86596370

SCHWEIZ

STIHL Vertriebs AG
Isenrietstraße 4
8617 Mönchaltorf
Telefon:+41 44 9493030

26 Allgemeine Sicherheitshinweise für Elektrowerkzeuge

26.1 Einleitung



WARNUNG

- **Lesen Sie alle Sicherheitshinweise, Anweisungen, Bebilderungen und technischen Daten, mit denen dieses Elektrowerkzeug versehen ist.** Versäumnisse bei der Einhaltung der nachfolgenden Anweisungen können elektrischen Schlag, Brand und/oder schwere Verletzungen verursachen. **Bewahren Sie alle**

Sicherheitshinweise und Anweisungen für die Zukunft auf.

Der in den Sicherheitshinweisen verwendete Begriff „Elektrowerkzeug“ bezieht sich auf netzbetriebene Elektrowerkzeuge (mit Netzleitung) oder auf akkubetriebene Elektrowerkzeuge (ohne Netzleitung).

26.2 Arbeitsplatzsicherheit

- a) **Halten Sie Ihren Arbeitsbereich sauber und gut beleuchtet.** Unordnung oder unbeluchtete Arbeitsbereiche können zu Unfällen führen.
- b) **Arbeiten Sie mit dem Elektrowerkzeug nicht in explosionsgefährdeter Umgebung, in der sich brennbare Flüssigkeiten, Gase oder Stäube befinden.** Elektrowerkzeuge erzeugen Funken, die den Staub oder die Dämpfe entzünden können.
- c) **Halten Sie Kinder und andere Personen während der Benutzung des Elektrowerkzeugs fern.** Bei Ablenkung können Sie die Kontrolle über das Elektrowerkzeug verlieren.

26.3 Elektrische Sicherheit

- a) **Halten Sie Elektrowerkzeuge von Regen oder Nässe fern.** Das Eindringen von Wasser in ein Elektrowerkzeug erhöht das Risiko eines elektrischen Schlag.

26.4 Sicherheit von Personen

- a) **Seien Sie aufmerksam, achten Sie darauf, was Sie tun, und gehen Sie mit Vernunft an die Arbeit mit einem Elektrowerkzeug. Benutzen Sie kein Elektrowerkzeug, wenn Sie müde sind oder unter dem Einfluss von Drogen, Alkohol oder Medikamenten stehen.** Ein Moment der Unachtsamkeit beim Gebrauch des Elektrowerkzeugs kann zu ernsthaften Verletzungen führen.
- b) **Tragen Sie persönliche Schutzausrüstung und immer eine Schutzbrille.** Das Tragen persönlicher Schutzausrüstung, wie Staubmaske, rutschfeste Sicherheitsschuhe, Schutzhelm oder Gehörschutz, je nach Art und Einsatz des Elektrowerkzeugs, verringert das Risiko von Verletzungen.
- c) **Vermeiden Sie eine unbeabsichtigte Inbetriebnahme. Vergewissern Sie sich, dass das Elektrowerkzeug ausgeschaltet ist, bevor Sie es an die Stromversorgung und/oder den Akku anschließen, es aufnehmen oder tra-**

gen. Wenn Sie beim Tragen des Elektrowerkzeugs den Finger am Schalter haben oder das Elektrowerkzeug eingeschaltet an die Stromversorgung anschließen, kann dies zu Unfällen führen.

- d) **Entfernen Sie Einstellwerkzeuge oder Schraubenschlüssel, bevor Sie das Elektrowerkzeug einschalten.** Ein Werkzeug oder Schlüssel, der sich in einem drehenden Teil des Elektrowerkzeugs befindet, kann zu Verletzungen führen.
- e) **Vermeiden Sie eine abnormale Körperhaltung. Sorgen Sie für einen sicheren Stand und halten Sie jederzeit das Gleichgewicht.** Dadurch können Sie das Elektrowerkzeug in unerwarteten Situationen besser kontrollieren.
- f) **Tragen Sie geeignete Kleidung. Tragen Sie keine weite Kleidung oder Schmuck. Halten Sie Haare und Kleidung fern von sich bewegenden Teilen.** Lockere Kleidung, Schmuck oder lange Haare können von sich bewegenden Teilen erfasst werden.
- g) **Wenn Staubabsaug- und -auffangeinrichtungen montiert werden können, sind diese anzuschließen und richtig zu verwenden.** Verwendung einer Staubabsaugung kann Gefährdungen durch Staub verringern.
- h) **Wiegen Sie sich nicht in falscher Sicherheit und setzen Sie sich nicht über die Sicherheitsregeln für Elektrowerkzeuge hinweg, auch wenn Sie nach vielfachem Gebrauch mit dem Elektrowerkzeug vertraut sind.** Achtloses Handeln kann binnen Sekundenbruchteilen zu schweren Verletzungen führen.

26.5 Verwendung und Behandlung des Elektrowerkzeugs

- a) **Überlasten Sie das Elektrowerkzeug nicht. Verwenden Sie für Ihre Arbeit das dafür bestimmte Elektrowerkzeug.** Mit dem passenden Elektrowerkzeug arbeiten Sie besser und sicherer im angegebenen Leistungsbereich.
- b) **Benutzen Sie kein Elektrowerkzeug, dessen Schalter defekt ist.** Ein Elektrowerkzeug, das sich nicht mehr ein- oder ausschalten lässt, ist gefährlich und muss repariert werden.
- c) **Ziehen Sie den Stecker aus der Steckdose und/oder entfernen Sie einen abnehmbaren Akku, bevor Sie Geräteeinstellungen vornehmen, Einsatzwerkzeuge wechseln oder das Elektrowerkzeug weglegen.** Diese Vor-

- sichtsmaßnahme verhindert den unbeabsichtigten Start des Elektrowerkzeugs.
- d) **Bewahren Sie unbenutzte Elektrowerkzeuge außerhalb der Reichweite von Kindern auf. Lassen Sie keine Personen das Elektrowerkzeug benutzen, die mit diesem nicht vertraut sind oder diese Anweisungen nicht gelesen haben.** Elektrowerkzeuge sind gefährlich, wenn sie von unerfahrenen Personen benutzt werden.
- e) **Pflegen Sie Elektrowerkzeuge und Einsatzwerkzeug mit Sorgfalt. Kontrollieren Sie, ob bewegliche Teile einwandfrei funktionieren und nicht klemmen, ob Teile gebrochen oder so beschädigt sind, dass die Funktion des Elektrowerkzeugs beeinträchtigt ist. Lassen Sie beschädigte Teile vor dem Einsatz des Elektrowerkzeugs reparieren.** Viele Unfälle haben ihre Ursache in schlecht gewarteten Elektrowerkzeugen.
- f) **Halten Sie Schneidwerkzeuge scharf und sauber.** Sorgfältig gepflegte Schneidwerkzeuge mit scharfen Schneidkanten verklemmen sich weniger und sind leichter zu führen.
- g) **Verwenden Sie Elektrowerkzeug, Einsatzwerkzeug, Einsatzwerkzeuge usw. entsprechend diesen Anweisungen. Berücksichtigen Sie dabei die Arbeitsbedingungen und die auszuführende Tätigkeit.** Der Gebrauch von Elektrowerkzeugen für andere als die vorgesehenen Anwendungen kann zu gefährlichen Situationen führen.
- h) **Halten Sie Griffe und Griffflächen trocken, sauber und frei von Öl und Fett.** Rutschige Griffe und Griffflächen erlauben keine sichere Bedienung und Kontrolle des Elektrowerkzeugs in unvorhergesehenen Situationen.

26.6 Verwendung und Behandlung des Akkuwerkzeugs

- a) **Laden Sie die Akkus nur mit Ladegeräten auf, die vom Hersteller empfohlen werden.** Durch ein Ladegerät, das für eine bestimmte Art von Akkus geeignet ist, besteht Brandgefahr, wenn es mit anderen Akkus verwendet wird.
- b) **Verwenden Sie nur die dafür vorgesehenen Akkus in den Elektrowerkzeugen.** Der Gebrauch von anderen Akkus kann zu Verletzungen und Brandgefahr führen.

- c) **Halten Sie den nicht benutzten Akku fern von Büroklammern, Münzen, Schlüsseln, Nägeln, Schrauben oder anderen kleinen Metallgegenständen, die eine Überbrückung der Kontakte verursachen könnten.** Ein Kurzschluss zwischen den Akkukontakten kann Verbrennungen oder Feuer zur Folge haben.
- d) **Bei falscher Anwendung kann Flüssigkeit aus dem Akku austreten. Vermeiden Sie den Kontakt damit. Bei zufälligem Kontakt mit Wasser abspülen. Wenn die Flüssigkeit in die Augen kommt, nehmen Sie zusätzlich ärztliche Hilfe in Anspruch.** Austretende Akkuflüssigkeit kann zu Hautreizungen oder Verbrennungen führen.
- e) **Benutzen Sie keinen beschädigten oder veränderten Akku.** Beschädigte oder veränderte Akkus können sich unvorhersehbar verhalten und zu Feuer, Explosion oder Verletzungsgefahr führen.
- f) **Setzen Sie einen Akku keinem Feuer oder zu hohen Temperaturen aus.** Feuer oder Temperaturen über 130 °C (265 °F) können eine Explosion hervorrufen.
- g) **Befolgen Sie alle Anweisungen zum Laden und laden Sie den Akku oder das Akkuwerkzeug niemals außerhalb des in der Betriebsanleitung angegebenen Temperaturbereichs.** Falsches Laden oder Laden außerhalb des zugelassenen Temperaturbereichs kann den Akku zerstören und die Brandgefahr erhöhen.

26.7 Service

- a) **Lassen Sie Ihr Elektrowerkzeug nur von qualifiziertem Fachpersonal und nur mit Original-Ersatzteilen reparieren.** Damit wird sichergestellt, dass die Sicherheit des Elektrowerkzeugs erhalten bleibt.
- b) **Warten Sie niemals beschädigte Akkus.** Sämtliche Wartung von Akkus sollte nur durch den Hersteller oder bevollmächtigte Kundendienststellen erfolgen.

26.8 Sicherheitshinweise für Grasschneider, Freischneider und Freischneider mit Sägeblatt

- a) **Verwenden Sie die Maschine nicht bei schlechtem Wetter, besonders nicht bei Gewitter.** Dies reduziert die Gefahr, von einem Blitz getroffen zu werden.

- b) **Untersuchen Sie den Arbeitsbereich gründlich nach Wildtieren.** Wildtiere können durch die laufende Maschine verletzt werden.
- c) **Untersuchen Sie den Arbeitsbereich gründlich und entfernen Sie alle Steine, Stöcke, Drähte, Knochen und andere Fremdkörper.** Herausgeschleuderte Teile können zu Verletzungen führen.
- d) **Kontrollieren Sie vor dem Gebrauch der Maschinen immer, ob das Schneidwerkzeug oder Sägeblatt und die Schneid- oder Sägeeinheit nicht beschädigt sind.** Beschädigte Teile erhöhen das Verletzungsrisiko.
- e) **Befolgen Sie die Anweisungen für das Wechseln der Einsatzwerkzeuge.** Unsachgemäß angezogene Sägeblattmutter oder -schrauben können entweder das Sägeblatt beschädigen oder dazu führen, dass es sich löst.
- f) **Die Bemessungsdrehzahl des Schneidwerkzeugs muss mindestens so hoch sein wie die auf der Maschine angegebene Höchstdrehzahl.** Schneidwerkzeuge, die sich schneller als mit ihrer Bemessungsdrehzahl drehen, können zerbrechen und umherfliegen.
- g) **Tragen Sie Augen-, Kopfschutz und Schutzhandschuhe.** Geeignete persönliche Schutzausrüstung wird Verletzungen durch herumfliegende Teile oder durch zufälligen Kontakt mit dem Schneidfaden oder dem Sägeblatt verringern.
- h) **Tragen Sie beim Betrieb der Maschine immer rutschfeste, schützende Schuhe. Niemals barfuß oder mit offenen Sandalen arbeiten.** Dadurch vermindern Sie die Gefahr einer Fußverletzung beim Kontakt mit dem rotierenden Schneidfaden oder Sägeblatt.
- i) **Tragen Sie beim Betrieb der Maschine immer Sicherheitsschuhe. Niemals barfuß oder mit offenen Sandalen arbeiten.** Dadurch vermindern Sie die Gefahr einer Fußverletzung beim Kontakt mit dem rotierenden Schneidfaden oder Sägeblatt.
- j) **Tragen Sie beim Betrieb der Maschine immer lange Hosen.** Bloße Haut erhöht die Wahrscheinlichkeit von Verletzungen durch herausgeschleuderte Objekte.
- k) **Halten Sie Umstehende beim Betrieb der Maschine fern.** Herausgeschleuderte Teile können zu ernsthaften Verletzungen führen.
- l) **Verwenden Sie immer beide Hände beim Betrieb der Maschine.** Halten Sie die Maschine mit beiden Händen, um einen Verlust der Kontrolle zu vermeiden.
- m) **Halten Sie die Maschine nur an den isolierten Griffflächen, weil der Schneidfaden oder das Sägeblatt verborgene Stromleitungen oder das eigene Netzkabel treffen kann.** Der Kontakt des Schneidfadens oder des Sägeblatts mit einer spannungsführenden Leitung kann auch metallene Geräteteile unter Spannung setzen und zu einem elektrischen Schlag führen.
- n) **Achten Sie immer auf festen Stand und benutzen Sie die Maschine nur, wenn Sie auf dem Boden stehen.** Rutschiger Untergrund oder instabile Standflächen können zum Verlust des Gleichgewichts oder zum Verlust der Kontrolle über die Maschine führen.
- o) **Betreiben Sie die Maschine nicht auf übermäßig steilen Hängen.** Damit wird das Risiko vermindert, die Kontrolle zu verlieren, auszurutschen und hinzufallen, was zu Verletzungen führen könnte.
- p) **Achten Sie beim Arbeiten an Abhängen auf einen sicheren Stand; arbeiten Sie immer quer zum Abhang, niemals aufwärts oder abwärts, und seien Sie extrem vorsichtig beim Ändern der Arbeitsrichtung.** Damit wird das Risiko vermindert, die Kontrolle zu verlieren, auszurutschen und hinzufallen, was zu Verletzungen führen könnte.
- q) **Halten Sie beim Arbeiten alle Körperteile vom Schneidfaden oder Sägeblatt fern. Bevor Sie die Maschine einschalten, stellen Sie sicher, dass der Schneidfaden oder das Sägeblatt nichts berührt.** Ein Augenblick der Unachtsamkeit beim Betrieb der Maschine kann zu Verletzungen bei Ihnen oder anderen führen.
- r) **Betreiben Sie die Maschine nicht über Tailenhöhe.** Dies hilft einen unbeabsichtigten Kontakt mit dem Schneidfaden oder Sägeblatt zu vermeiden und ermöglicht eine bessere Kontrolle der Maschine in unerwarteten Situationen.
- s) **Seien Sie beim Schneiden von Gestrüpp und Gehölz, das unter Spannung steht, auf dessen Zurückfedern gefasst.** Beim Entspannen der Holzfasern können Gestrüpp oder Gehölz den Benutzer treffen und/oder die Maschine außer Kontrolle bringen.
- t) **Seien Sie besonders vorsichtig beim Schneiden von Unterholz und jungen Bäumen.** Das

dünne Material kann sich im Sägeblatt verfangen und auf Sie schlagen oder Sie aus dem Gleichgewicht bringen.

- u) **Halten Sie die Maschine unter Kontrolle und berühren Sie keine Sägeblätter oder andere gefährliche Teile, während diese sich noch bewegen.** Dies verringert das Risiko einer Verletzung durch sich bewegende Teile.
- v) **Tragen Sie die Maschine ausgeschaltet und von Ihrem Körper abgewandt.** Eine sachgemäße Handhabung der Maschine verringert die Wahrscheinlichkeit eines zufälligen Kontakts mit dem rotierenden Sägeblatt.
- w) **Bei Transport oder Lagerung der Maschine setzen Sie immer die Schutzkappe auf das Metallsägeblatt.** Sachgemäße Handhabung der Maschine verringert die Wahrscheinlichkeit eines zufälligen Kontakts mit dem Sägeblatt.
- x) **Verwenden Sie nur Ersatzfäden, -schneidköpfe und sägeblätter nach Vorgabe des Herstellers.** Falsche Ersatzteile können die Gefahr von Bruch und Verletzung erhöhen.
- y) **Stellen Sie sicher, dass der Schalter ausgeschaltet und der Akku entfernt ist, bevor Sie eingeklemmtes Material entfernen oder die Maschine warten.** Ein unerwarteter Betrieb der Maschine beim Entfernen von eingeklemmten Material kann zu ernsthaften Verletzungen führen.

26.9 Sicherheitshinweise bezüglich Rückstoßes

Rückstoß ist eine plötzliche seitwärts, vorwärts oder rückwärts gerichtete Bewegung der Maschine, die auftreten kann, wenn das Schneidwerkzeug sich verklemmt oder in einem Objekt wie einem jungen Baum oder Baumstumpf verhakt. Sie kann so heftig sein, dass die Maschine und/oder die Bedienperson in eine beliebige Richtung getrieben wird und letztlich zum Verlust der Kontrolle über die Maschine führt.

Rückstoß und die zugehörigen Gefährdungen können durch geeignete Vorsichtsmaßnahmen, wie nachfolgend beschrieben, verhindert werden.

- a) **Halten Sie die Maschine mit beiden Händen fest und bringen Sie Ihre Arme in eine Stellung, in der Sie die Rückstoßkräfte abfangen können. Halten Sie sich links von der Maschine.** Ein Rückstoß kann durch die unerwartete Bewegung der Maschine das Risiko einer Verletzung erhöhen. Die Bedien-

person kann durch geeignete Vorsichtsmaßnahmen die Rückstoßkräfte beherrschen.

- b) **Falls das Sägeblatt verklemmt oder Sie die Arbeit unterbrechen, schalten Sie die Maschine aus und halten Sie sie im Material ruhig, bis das Sägeblatt zum Stillstand gekommen ist. Versuchen Sie bei einem verklemmten Sägeblatt nie, die Maschine aus dem Material zu entfernen oder sie rückwärts zu ziehen, solange das Sägeblatt sich bewegt; sonst kann ein Rückstoß erfolgen.** Ermitteln und beheben Sie die Ursache für das Verklemmen des Sägeblattes.
- c) **Verwenden Sie keine stumpfen oder beschädigten Sägeblätter.** Stumpfe oder beschädigte Sägeblätter erhöhen das Risiko des Verklemmens oder Verhakens mit einem Objekt und können zu einem Rückstoß führen.
- d) **Sorgen Sie immer für gute Sicht auf das zu schneidende Material.** Ein Rückstoß ist wahrscheinlicher in Bereichen, in denen man das zu schneidende Material schwierig sehen kann.
- e) **Schalten Sie die Maschine aus, wenn sich beim Arbeiten eine andere Person nähert.** Andere Personen können im Fall eines Rückstoßes leichter vom rotierenden Sägeblatt getroffen und verletzt werden.

Contents

1	Guide to Using this Manual.....	28
2	Overview.....	28
3	Safety Precautions.....	30
4	Preparing the clearing saw for operation..	36
5	Charging the Battery, LEDs.....	37
6	Activating and Deactivating Bluetooth® Radio Interface.....	37
7	Assembling the clearing saw.....	37
8	Adjusting the clearing saw for the user.....	39
9	Removing and Fitting the Battery.....	40
10	Switching the clearing saw on and off.....	40
11	Checking the clearing saw and battery.....	41
12	Working with the clearing saw.....	41
13	After Finishing Work.....	42
14	Transporting.....	42
15	Storing.....	43
16	Cleaning.....	43
17	Maintenance.....	44
18	Repairing.....	44
19	Troubleshooting.....	44
20	Specifications.....	45
21	Combinations of Cutting Attachments, Deflectors and Carrying Systems.....	47

22	Spare Parts and Accessories.....	47
23	Disposal.....	47
24	EU conformity.....	47
25	Addresses.....	48
26	General Power Tool Safety Warnings.....	48

IMPORTANT! READ AND UNDERSTAND BEFORE USING AND KEEP IN A SAFE PLACE FOR REFERENCE.

1 Guide to Using this Manual

1.1 Applicable documents

The local safety regulations apply.

- ▶ In addition to this User Manual, you should also read, understand and retain the following documents:
 - User manual and packaging of the cutting attachment being used
 - User Manual of the carrying system being used
 - Safety instructions and precautions for STIHL AP battery
 - User manual for STIHL AL 101, 301, 301-4, 501 chargers
 - Safety information for STIHL batteries and products with built-in battery:
www.stihl.com/safety-data-sheets

For further information on STIHL connected, compatible products and FAQs, please visit www.connect.stihl.com or available from a STIHL authorized dealer.

The Bluetooth® word mark and logos are registered trademarks owned by Bluetooth SIG, Inc. These word marks and logos are used by STIHL under license.

Batteries with  are equipped with a Bluetooth® radio interface. Local operating restrictions (in aircraft or hospitals, for example) must be complied with.

1.2 Symbols used with warnings in the text

 **WARNING**

- This symbol indicates dangers that can cause serious injuries or death.
 - ▶ The measures indicated can avoid serious injuries or death.

NOTICE

- This symbol indicates dangers that can cause damage to property.
 - ▶ The measures indicated can avoid damage to property.

1.3 Symbols in Text



This symbol refers to a chapter in this instruction manual.

2 Overview

2.1 Clearing saw and battery

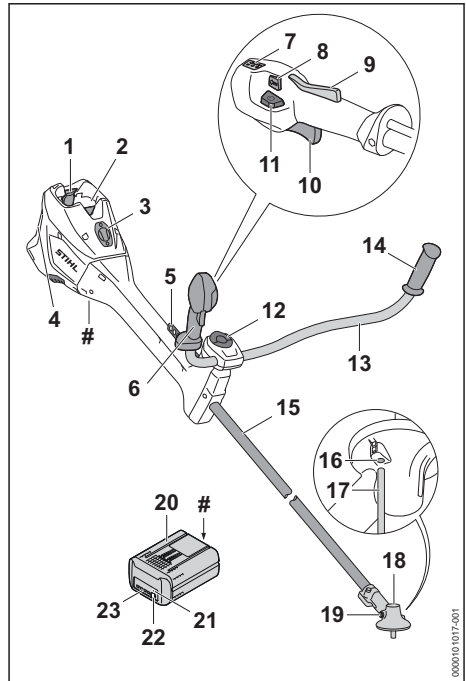

1 Locking levers

The locking levers hold the battery in the battery compartment.

2 Battery compartment

The battery compartment holds the battery.

3 Cover²

The cover is the placeholder for a Smart Connector 2 A.

²The cover is part of the motor housing. Only remove the cover to install a Smart Connector 2 A and store it safely for later re-installation. Always use the clearing saw with the cover or Smart Connector 2 A installed.

4 Air filter

The air filter filters the air entering the engine.

5 Carrying strip

Perforated strip for suspending the carrying system.

6 Control handle

The control handle operates, holds and directs the clearing saw.

7 LEDs

The LEDs indicate the selected power level.

8 Power setting button

The power setting button is used to select the power level.

9 Trigger lockout

The trigger lockout unlocks the trigger.

10 Trigger

The trigger switches the clearing saw on and off.

11 Unlock button

The unlock button is used to turn on the clearing saw.

12 Wing screw

The wing screw secures the handlebar to the handle support.

13 Handlebar

The handlebar connects the control handle and the handle to the shaft.

14 Handle

The handle is for holding and controlling the clearing saw.

15 Shaft

The shaft connects all components.

16 Opening for the stop pin

The opening for the stop pin accommodates the stop pin.

17 Stop pin

The stop pin blocks the shaft when a cutting attachment is being attached.

18 Gear housing

The gear housing encloses the gearbox.

19 Screw plug

The screw plug closes the filler opening for STIHL gear grease.

20 Battery

The battery supplies the clearing saw with energy.

21 "BLUETOOTH®" LED (only for batteries with )

The LED indicates the activation and deactivation of the Bluetooth® interface.

22 Pushbutton

The pushbutton activates the LEDs on the battery. It activates and deactivates the Bluetooth® interface (if available).

23 LEDs

The LEDs indicate the state of charge of the battery and any errors.

Rating plate with machine number**2.2 Deflectors and cutting attachments**

The illustrations show examples of deflectors and cutting attachments. Approved combinations are listed in this user manual,  21.1.

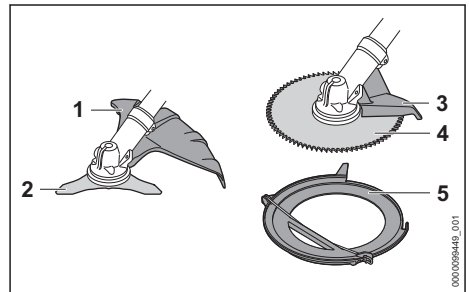
**1 Deflector for metal cutting attachments**

The deflector for metal cutting attachments protects the user from flying debris and contact with the brush knife.

2 Brush knife

The brush knife cuts brush.

3 Limit stop

Protects the user from flying debris and contact with the circular saw blade and helps support the clearing saw against the wood during cutting work.

4 Circular saw blade

Cuts shrubs and trees.

5 Transport guard

The transport guard protects the user from contact with metal cutting attachments.

2.3 Symbols

Meanings of symbols that may be on the clearing saw, deflector and battery:





1 LED lights up steady red. The battery is too warm or too cold.



4 LEDs flash red. There is an error in the battery.

 Press the unlock button to switch the clearing saw on and set the power levels.

 This symbol marks the unlock button.

 This symbol indicates the direction of rotation of the cutting attachment.

max Ø xxx This symbol shows the maximum diameter of the cutting attachment in millimeters.

 This symbol shows the maximum speed of the cutting attachment.

 Recharge this battery with a STIHL charger. The admissible chargers are listed in these safety instructions.

 The battery is equipped with a Bluetooth® radio interface and can be paired with the STIHL connected app.

 The information next to the symbol indicates the energy content of the battery according to the cell manufacturer's specification. The energy content available in operation is lower.

 Do not dispose of the product with domestic waste.

3 Safety Precautions

3.1 Warning Signs

3.1.1 Warning symbols

The warning symbols on the clearing saw or the battery have the following meanings:

 Follow the safety notices and take the necessary precautions.

 Read and understand the User Manual and keep it in a safe place for reference.

 Wear safety glasses, hearing protection and a hard hat.

 Wear safety boots.

 Wear work gloves.

 Follow the safety instructions on kickback and take the necessary precautions.

 Comply with the safety instructions concerning ejected objects and take the necessary precautions.

 Maintain a safe distance.

 Do not touch a hot surface.

 Remove the battery during work interruptions, transport, storage, maintenance or repair.

 Protect the battery against heat and fire.

3.1.2 Deflector for metal cutting attachments

Meanings of warning signs on the deflector for metal cutting attachments:

 Use this deflector for grass cutting blades.

 Use use this deflector for brush knives.

 Do not use this deflector for mowing heads.

 Use this deflector for shredder blades.

 Do not use this deflector for circular saw blades.

3.2 Intended Use

The STIHL FSA 400.0 K clearing saw is designed for the following applications:

- With a brush knife: Cutting brush with a stem diameter up to 20 mm
- With a circular saw blade: Cutting shrubs and trees with a stem diameter up to 70 mm

The clearing saw may be used in the rain.

A STIHL AP battery supplies the clearing saw with power.

The battery with  in combination with the STIHL connected app enables customization and

the transfer of information to the battery based on Bluetooth® technology.

▲ WARNING

- Batteries not approved by STIHL for the clearing saw can cause fires and explosions. Persons may be seriously or fatally injured, and property may be damaged.
 - ▶ Use the clearing saw with a STIHL AP battery.
- Using the clearing saw or the battery for other than the intended purposes may result in serious or fatal injuries and damage to property.
 - ▶ Use the clearing saw as described in this User Manual.
 - ▶ Use the battery as described in this User Manual, the STIHL connected app and at www.connect.stihl.com.

3.3 Requirements for users

▲ WARNING

- Users who have not received instruction are not aware of and cannot assess the dangers of the clearing saw and the battery. The user or other persons may sustain serious or fatal injuries.



- ▶ Read and understand the User Manual and keep it in a safe place for reference.

- ▶ If the clearing saw or battery is passed on to another person: Always give them the User Manual.
- ▶ Make sure that the user meets the following conditions:
 - The user is rested.
 - The user has good hearing and visual faculties and the necessary physical and mental fitness to operate and work with the clearing saw or battery. If the user is able to operate the equipment but has physical, sensory or mental limitations, the user may only work with the equipment under the supervision of or after receiving instruction from a responsible person.
 - The user can recognize and assess the hazards of the clearing saw and battery.
 - The user is an adult or is being trained in an occupation under supervision according to national regulations.
 - The user has received instruction from a STIHL authorized dealer or other expert

before operating the clearing saw for the first time.

- The user is not under the influence of alcohol, medication or drugs.
- ▶ If you are unsure: Contact a STIHL authorized dealer.

3.4 Clothing and equipment

▲ WARNING

- Long hair can be pulled into the clearing saw during operation. This may result in serious injury to the user.
 - ▶ Tie up and secure long hair above your shoulders.
- Objects can be thrown at high speed during operation. This may result in injury to the user.
 - ▶ Wear close-fitting safety glasses. Suitable protective glasses tested in accordance with European standard EN 166, EN ISO 16321 or in accordance with national standards and bearing the corresponding label are available from retailers.



- ▶ Wear face protection.
- ▶ Wear long pants made of robust material.
- Noise is generated during operation. Noise can damage your hearing.



- ▶ Wear hearing protection.

- Falling objects may cause head injuries.



- ▶ If objects are likely to fall while working: wear a hard hat.

- Dust may be whipped up during operation. Whipped up dust can damage the respiratory passages and cause allergic reactions.
 - ▶ If dust is generated: Wear a dust respirator mask.
- Unsuitable clothing may get caught in wood, undergrowth or in the clearing saw. Users not wearing suitable clothing may be seriously injured.
 - ▶ Wear close-fitting clothing.
 - ▶ Remove scarves and jewelry.
- The user may come into contact with the rotating cutting attachment during operation. This may result in serious injury to the user.
 - ▶ Wear robust footwear.



- ▶ If you are using a metal cutting attachment: Wear steel-toed safety boots.

- ▶ Wear long pants made of robust material.

- There is a risk of the user coming into contact with the cutting attachment or the line limiting blade during cleaning and maintenance work and when the cutting attachment is mounted or removed. This may result in injury to the user.



- ▶ Wear work gloves made of robust material.

- Wearing unsuitable footwear may cause the user to slip. This may result in injury to the user.
 - ▶ Wear sturdy, closed-toed footwear with non-slip soles.

3.5 Work Area and Surroundings

3.5.1 Clearing saw

▲ WARNING

- Bystanders, children and animals cannot be aware of nor assess the dangers of the clearings saw and objects being thrown into the air. This may result in serious injury to bystanders, children and animals and damage to property.



- ▶ Do not allow bystanders, children or animals within 15 meters of the work area.

- ▶ Maintain a clearance of 15 meters from objects.
- ▶ Do not leave the clearing saw unattended.
- ▶ Make sure that children cannot play with the clearing saw.
- The clearing saw's electrical components can produce sparks. Sparks may cause fires and explosions in highly flammable or explosive environments. Persons may be seriously or fatally injured, and property may be damaged.
 - ▶ Do not work in a highly flammable or explosive environment.

3.5.2 Battery

▲ WARNING

- Bystanders, children and animals cannot recognize or assess the dangers of the battery. Bystanders, children and animals may be seriously injured.
 - ▶ Keep bystanders, children and animals away from the work area.
 - ▶ Do not leave the battery unattended.
 - ▶ Make sure that children cannot play with the battery.
- The battery is not protected against all ambient conditions. If the battery is exposed to certain ambient conditions, the battery may catch

fire, explode or be irreparably damaged. This may result in serious injury to people and damage to property.



- ▶ Protect battery from heat and fire.
- ▶ Do not throw the battery into a fire.
- ▶ Do not charge, use and store the battery outside of the specified temperature limits, **20.3**.



- ▶ Do not immerse the battery in liquids.
- ▶ Keep battery away from small metal parts.
- ▶ Do not expose the battery to high pressure.
- ▶ Do not expose the battery to microwaves.
- ▶ Protect the battery against chemicals, salts and fertilizers.

3.6 Safe Condition

3.6.1 Clearing saw

The clearing saw is in a safe condition if the following points are observed:

- The clearing saw is undamaged.
- The clearing saw is clean.
- The controls function properly and have not been modified.
- A combination of cutting attachment and deflector recommended in this user manual is mounted.
- The cutting attachment and deflector are properly installed.
- Original STIHL accessories designed for this clearing saw are installed.
- The accessories are correctly installed.

▲ WARNING

- If not in safe condition, components may no longer operate correctly, and safety devices may be rendered ineffective. Persons may be seriously injured or killed.
 - ▶ Work only with an undamaged clearing saw.
 - ▶ If the clearing saw is dirty: Clean the clearing saw.
 - ▶ Do not modify the clearing saw. Exception: Installing one of the combinations of cutting attachment and deflector recommended in this User Manual.
 - ▶ If the controls do not function properly: Do not work with the clearing saw.
 - ▶ Install original STIHL accessories designed for this clearing saw.
 - ▶ Install the cutting attachment and deflector as described in this User Manual.

- ▶ Install accessories as described in this User Manual or in the user manual for the accessories.
- ▶ Never insert objects in the clearing saw's openings.
- ▶ Replace worn or damaged warning signs.
- ▶ If you are unsure: Contact a STIHL authorized dealer.

3.6.2 Deflector

The deflector is in a safe condition if the following points are observed:

- The deflector is not damaged.
- The screws on the guard are tightened to the correct tightening torque.

⚠ WARNING

- If not in safe condition, components may no longer operate correctly and safety devices may be rendered ineffective. This may result in serious injury to the user.
 - ▶ Work only with an undamaged deflector.
 - ▶ Tighten the screws on the guard to the correct tightening torque,  7.2.1.
 - ▶ If you are unsure, consult a STIHL dealer.

3.6.3 Metal cutting attachment

The metal cutting attachment is in a safe condition if the following points are observed:

- Metal cutting attachment and mounting hardware are undamaged.
- The metal cutting attachment is not warped.
- The metal cutting attachment is properly installed and firmly tightened.
- The metal cutting attachment is correctly sharpened.
- Cutting edges of the metal cutting attachment have no burrs.
- The wear limits are not exceeded.
- If a metal cutting attachment not manufactured by STIHL is used, it must not be heavier, thicker, of a different shape, of a lower quality, or larger in diameter than the largest metal cutting attachment approved by STIHL.

⚠ WARNING

- If it is not in an safe condition, parts of the metal cutting attachment may come off and be thrown at high speed. This can result in serious injury.
 - ▶ Never work with a damaged metal cutting attachment or damaged mounting hardware.
 - ▶ Sharpen the metal cutting attachment correctly.
 - ▶ Deburr the cutting edges.

- ▶ Have the metal cutting attachment balanced by a STIHL authorized dealer.
- ▶ Observe and remain inside the wear limits.
- ▶ Use a metal cutting attachment specified in these instructions for use.
- ▶ If you are unsure: Consult a STIHL authorized dealer.

3.6.4 Battery

The battery is in a safe condition if the following points are observed:

- Battery is undamaged.
- The battery is clean and dry.
- Battery functions properly and has not been modified.

⚠ WARNING

- A battery that is not in a safe condition cannot operate safely. Persons may be seriously injured.
 - ▶ Never work with a damaged battery.
 - ▶ Never attempt to charge a damaged or defective battery.
 - ▶ If the battery is dirty: Clean the battery.
 - ▶ If the battery is wet or damp: Allow the battery to dry,  20.4.
 - ▶ Never attempt to modify the battery.
 - ▶ Never insert objects in the battery's openings.
 - ▶ Never bridge the battery's contacts with metallic objects (short circuit).
 - ▶ Do not open the battery.
 - ▶ Replace worn or damaged labels.
- Fluid may leak from a damaged battery. If that liquid comes into contact with the skin or eyes, the skin or eyes may be irritated.
 - ▶ Avoid contact with the liquid.
 - ▶ If skin contact occurs: Wash affected areas of skin with plenty of water and soap.
 - ▶ In the event of contact with eyes: Rinse eyes with plenty of water for at least 15 minutes and consult a doctor.
- A damaged or defective battery may smell unusual, emit smoke or burn. Persons may be seriously or fatally injured, and property may be damaged.
 - ▶ If the battery smells unusual or emits smoke: do not use the battery and keep it away from combustible substances.
 - ▶ If the battery catches fire: Attempt to extinguish the battery with a fire extinguisher or water.

3.7 Working

▲ WARNING

- In certain situations, the user may no longer be able to concentrate on their work. This may result in the user stumbling, falling and suffering serious injury.
 - ▶ Work calmly and methodically.
 - ▶ If light and visibility are poor: Do not work with the clearing saw.
 - ▶ Operate the clearing saw alone.
 - ▶ Keep the cutting attachment close to the ground and horizontal to the surface.
 - ▶ Watch out for obstacles.
 - ▶ Work standing on the ground and keep your balance.
 - ▶ If you start feeling fatigue: Take a break.
- The rotating cutting attachment can cut the user. This may result in serious injury to the user.
 - ▶ Do not touch the rotating cutting attachment.
 - ▶ If the cutting attachment is blocked by an object: Switch off the clearing saw and remove the battery. Only then remove the object.
- If the clearing saw has been subjected to unusually high loads for which it was not designed (e.g., a heavy impact or fall), the clearing saw may not be in a state for safe operation. This may result in serious injury to people and damage to property.
 - ▶ Check that the clearing saw is in a safe condition.
 - ▶ If you are unsure: Contact a STIHL authorized dealer.
- If the behavior of the clearing saw changes during operation or feels unusual, it may no longer be in a safe condition. This may result in serious injury to people and damage to property.
 - ▶ Stop working, remove the battery and contact a STIHL authorized dealer.
- Vibrations may occur while using the clearing saw.



- ▶ Wear gloves.

- ▶ Take breaks.
- ▶ If signs of a circulatory disorder (white fingers disease) occur: Consult a doctor.
- If the cutting attachment makes contact with a foreign object during operation, the object or parts of it may be ejected at high speed. Per-

sons may be injured or property may be damaged.

- ▶ Remove foreign objects from the working area.
- If the rotating cutting attachment makes contact with a hard object, sparks may occur and the cutting attachment may be damaged. Sparks can cause fires in a flammable environment. Persons may be seriously or fatally injured, and property may be damaged.
 - ▶ Do not use in a flammable environment.
 - ▶ Make sure the cutting attachment is in a safe condition.
- Note that the cutting attachment continues to rotate for a short period after you release the trigger. People may suffer serious injuries as a result.
 - ▶ Wait until the cutting attachment comes to a complete stop.
- In an emergency, the user may start to panic and forget to take off the carrying system. This may result in serious injury to the user.
 - ▶ Practice taking off the carrying system.

3.8 Reactive forces

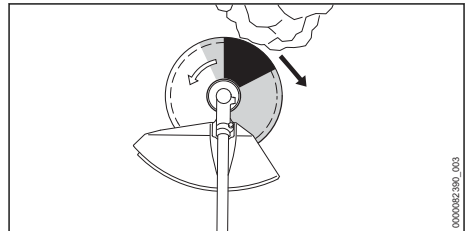

Kickout can be caused for the following reasons:

- The shaded area or the black area of the rotating metal cutting attachment comes into contact with a solid object and is suddenly braked.
- The rotating metal cutting attachment gets pinched in the cut.

The risk of kickout is greatest in the black area.

▲ WARNING

- These circumstances may cause the rotation of the cutting attachment to abruptly slow down or stop and cause the cutting attachment to flip to the right or in the direction of the user (black arrow). The user can lose control of the clearing saw. Persons may be seriously injured or killed.
 - ▶ Hold the clearing saw firmly with both hands.
 - ▶ Work as described in this User Manual.
 - ▶ Do not use the black area for cutting.

- ▶ Use a combination of cutting attachment, deflector and carrying system recommended in this User Manual.
- ▶ Sharpen the metal cutting attachment correctly.
- ▶ Work with the engine running at full throttle.

3.9 Transporting

3.9.1 Clearing saw

▲ WARNING

- The gear housing can get hot during operation. There is a risk of burn injuries.
 - ▶ Do not touch a hot gear housing.



- The clearing saw may tip over or shift during transport. Persons may be injured or property may be damaged.



- ▶ Remove the battery.
- ▶ If a metal cutting attachment is installed: Attach the transport guard.
- ▶ Secure the clearing saw with lashing straps, belts or a net to prevent it from turning over and moving.

3.9.2 Battery

▲ WARNING

- The battery is not protected against all ambient conditions. The battery may be damaged if it is exposed to certain ambient conditions, and damage to property may occur.
 - ▶ Never transport a damaged battery.
- The battery may turn over or shift during transport. This may result in injury to people and damage to property.
 - ▶ Pack the battery in packaging in such a way that it cannot move.
 - ▶ Secure the packaging so that it cannot move.

3.10 Storing

3.10.1 Clearing saw

▲ WARNING

- Children are not aware of and cannot assess the dangers of the clearing saw. Children may be seriously injured.



- ▶ Remove the battery.
- ▶ If a metal cutting attachment is installed: Attach the transport guard.
- ▶ Store the clearing saw out of the reach of children.
- Moisture may cause the electrical contacts on the clearing saw and metal components to corrode. The clearing saw may be damaged.



- ▶ Remove the battery.
- ▶ Store the clearing saw in a clean and dry condition.

3.10.2 Battery

▲ WARNING

- Children are not aware of and cannot assess the dangers of the battery. Children may be seriously injured.
 - ▶ Store the battery out of the reach of children.
- The battery is not protected against all ambient conditions. If the battery is exposed to certain ambient conditions, the battery may be irreparably damaged.
 - ▶ Store the battery in a clean and dry condition.
 - ▶ Store the battery in an enclosed space.
 - ▶ Store the battery separately from the clearing saw.
 - ▶ If the battery is stored in the charger, disconnect the mains plug and store the battery at a state of charge between 40% and 60% (2 lit green LEDs).
 - ▶ Do not store the battery outside of the specified temperature limits, 20.3.

3.11 Cleaning, maintenance and repair

▲ WARNING

- The clearing saw may start up unintentionally if the battery is left in place during cleaning, maintenance or repair operations. This may result in serious injury to people and damage to property.



- ▶ Remove the battery.

- The gear housing can get hot during operation. There is a risk of burn injuries.



- ▶ Do not touch a hot gear housing.

- Aggressive cleaning agents, a water jet or pointed objects can damage the clearing saw, deflector, cutting attachment or battery. If the clearing saw, deflector, cutting attachment or battery are not cleaned correctly, components may no longer function properly or safety devices may be rendered inoperative. People may suffer serious injuries as a result.

- ▶ Clean the clearing saw, deflector, cutting attachment and battery as described in this User Manual.

- If the clearing saw, deflector, cutting attachment or battery are not serviced or repaired correctly, components may no longer function properly or safety devices may be rendered inoperative. Persons may be seriously injured or killed.

- ▶ Do not attempt to service or repair the clearing saw, deflector or battery yourself.
- ▶ If the clearing saw, deflector or battery require servicing or repairs, contact a STIHL authorized dealer for assistance.
- ▶ Maintain the cutting attachment as described in the User Manual supplied with the cutting attachment being used or on the cutting attachment's packaging.

- The user can be cut by the sharp cutting edges while cleaning or maintaining cutting attachments. This may result in injury to the user.



- ▶ Wear work gloves made of robust material.

4 Preparing the clearing saw for operation

4.1 Preparing the clearing saw for operation

The following steps must be performed before commencing work:

- ▶ Ensure that the following components are in a safe condition:
 - Clearing saw, 3.6.1.
 - Deflector, 3.6.2.
 - Metal cutting attachment, 3.6.3.
 - Battery, 3.6.4.
- ▶ Check the battery, 11.2.

- ▶ Fully charge the battery as described in the User Manual for the STIHL AL 101, 301, 301-4, 501 chargers.
- ▶ Clean the clearing saw, 16.1.
- ▶ Attach the bike handle, 7.1.
- ▶ Select combination of cutting attachment, deflector and carrying system, 21.1.
- ▶ Attach the deflector, 7.2.1.
- ▶ Install the metal cutting attachment, 7.3.
- ▶ Put on and adjust the carrying system, 8.1.
- ▶ Adjust the bike handle, 8.2.
- ▶ Balance the clearing saw, 8.3.
- ▶ Check the controls, 11.1.
- ▶ If you cannot carry out these steps: Do not use the clearing saw and contact a STIHL authorized dealer for assistance.

4.2 Connecting a battery with Bluetooth® radio interface with the STIHL connected app

- ▶ Activate the Bluetooth® radio interface on the mobile device.
- ▶ Activating the Bluetooth® radio interface on the battery, 6.1.
- ▶ Download the STIHL connected app to the mobile device from the App Store and create an account.
- ▶ Open and sign in to the STIHL connected app.
- ▶ Add the battery in the STIHL connected app and follow the instructions on the screen.

For contacts and other information, please visit <https://support.stihl.com> or see the STIHL connected app.

The STIHL connected app is available internationally.

5 Charging the Battery, LEDs

5.1 Charging the battery

The charging time depends on various factors, e.g. the battery temperature or the ambient temperature. For optimal performance, note the recommended temperature ranges, 20.4. The actual charging time may vary from the charging time indicated. The charging time is indicated at www.stihl.com/charging-times.

- ▶ Recharge the battery as described in the User Manual for STIHL AL 101, 301, 301-4, 501 chargers.

5.2 Displaying the charge level

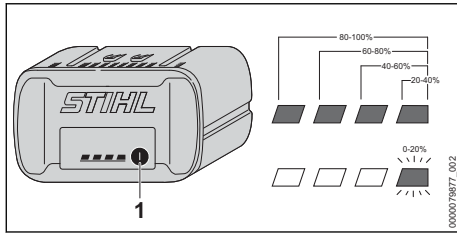

- ▶ Press the button (1).
The LEDs light up green for about 5 seconds and indicate the state of charge.
- ▶ If the LED on the right flashes green: Charge the battery.

5.3 LEDs on the battery

The LEDs can indicate the state of charge of the battery or any faults. The LEDs can may light up steady or flash in green or red.

If the LEDs light up or flash green, the state of charge of the battery is indicated.

- ▶ If the LEDs light up red or flash red: Troubleshooting, [19.1](#).
There is an error in the clearing saw or battery.

6 Activating and Deactivating Bluetooth® Radio Interface

6.1 Activating the Bluetooth® Radio Interface

- ▶ If the battery has a Bluetooth® radio interface: Press and hold the pushbutton until the "BLUETOOTH®" LED next to the  symbol lights up blue for approximately 3 seconds. The Bluetooth® radio interface on the battery is activated.

6.2 Deactivating the Bluetooth® Radio Interface

- ▶ If the battery has a Bluetooth® radio interface: Press and hold the pushbutton until the "BLUETOOTH®" LED next to the  symbol lights up blue six times. The Bluetooth® radio interface on the battery is deactivated.

6.3 Reset battery to the factory setting via a Bluetooth® radio interface (AP 200.0 S, 300 S, 300.0 S, 500.0 S only)

Resetting the battery to the factory setting means that all user-specific data will be deleted.

- ▶ Press the pushbutton four (4) times in quick succession and keep it pressed on the fourth time until the "BLUETOOTH®" LED next to the  symbol flashes blue.
- ▶ Then release the pushbutton immediately.
- ▶ Connect the battery to the STIHL connected app and check whether all user-specific data has been deleted.

7 Assembling the clearing saw

7.1 Installing the bike handle

- ▶ Switch off the clearing saw and remove the battery.

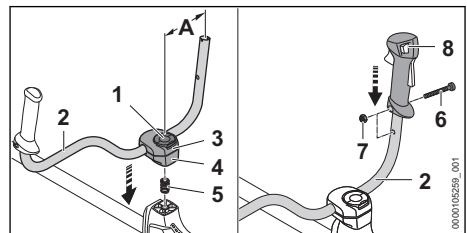

- ▶ Fold open the clamp of the wing screw (1) and turn it counterclockwise until the handle tube (2) is only slightly clamped.
- ▶ Insert the spring (5) from below into the lower clamp collar (4).
- ▶ Place the clamp collars (3 and 4) on the shaft and insert the wing screw (1).
- ▶ Pivot the handlebar (2) up and align it so that distance (A) is about 16 cm.
- ▶ Tighten the wing screw (1) and close the clamp.
- ▶ Remove the screw (6).
- ▶ Position the control handle (8) on the handlebar (2) so that the hole of the control handle aligns with the hole of the handlebar and the trigger faces toward the gear housing.
- ▶ Fit the nut (7).
- ▶ Screw in and securely tighten the screw (6).

It is not necessary to remove the bike handle again.

7.2 Removing the Deflector and the Limit Stop

7.2.1 Installing the deflector and limit stop

- ▶ Switch off the clearing saw and remove the battery.

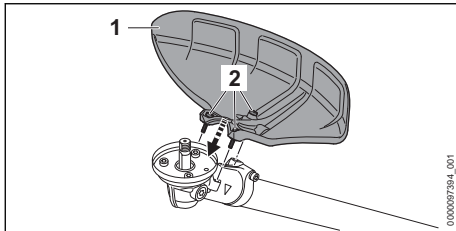

- ▶ Position the deflector (1) on the gear housing.
- ▶ Insert the screws (2) and tighten them to a torque of 10 Nm.

7.2.2 Removing the deflector and limit stop

- ▶ Switch off the clearing saw and remove the battery.
- ▶ Unscrew the screws.
- ▶ Remove the deflector.

7.3 Removing and Installing Metal Cutting Attachment

7.3.1 Attaching the brush knives

- ▶ Switch off the clearing saw and remove the battery.

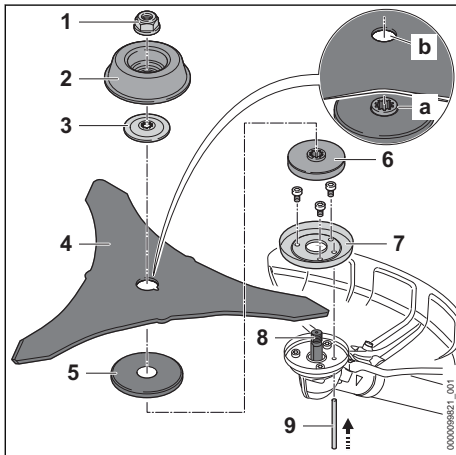

- ▶ Attach the guard ring (7) for mowing applications.
- ▶ Fit the thrust plate (6) and guard washer (5).
- ▶ Place the brush knife (4) on the guard washer (5).

The collar (a) must protrude into the hole (b) of the brush knife (4).

- ▶ Place the thrust washer (3) on the brush knife (4) so that its convex side is facing up.
- ▶ Place the rider plate (2) for the mowing attachment on the thrust washer (3) so that its closed side faces up.
- ▶ Insert the stop pin (9) in the hole up to the limit stop and hold it depressed.
- ▶ Turn the brush knife (4) counterclockwise until the stop pin (9) engages in position. The shaft (8) is now blocked.
- ▶ Fit the nut (1) counterclockwise and tighten it down firmly.
- ▶ Remove the stop pin (9).

7.3.2 Attaching the circular saw blade

- ▶ Switch off the clearing saw and remove the battery.

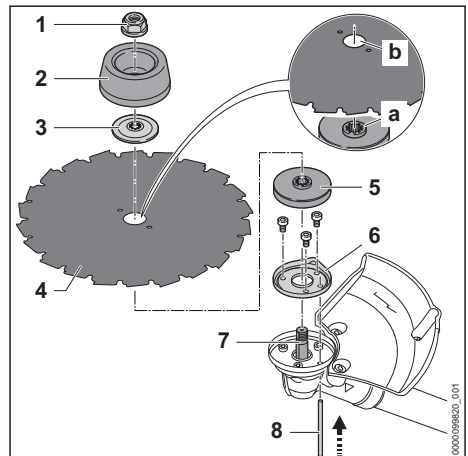

- ▶ Attach the guard ring (6) for sawing applications.
- ▶ Fit the thrust plate (5).
- ▶ Place the circular saw blade (4) on the thrust plate (5). Align the cutting edges so that they face in the same direction as the arrow for the direction of rotation on the limit stop. The collar (a) must engage the hole (b) of the metal cutting attachment.
- ▶ Place the thrust washer (3) on the circular saw blade (4) so that its convex side faces up.
- ▶ Place the rider plate (2) for sawing applications on the thrust washer (3) so that its closed side faces up.
- ▶ Insert the stop pin (8) in the hole up to the limit stop and hold it depressed.

- ▶ Turn the circular saw blade (4) counterclockwise until the stop pin (8) engages in position. The shaft (7) is now blocked.
- ▶ Fit the nut (1) counterclockwise and tighten it down firmly.
- ▶ Remove the stop pin (8).

7.3.3 Removing the metal cutting attachment

- ▶ Switch off the clearing saw and remove the battery.
- ▶ Insert the stop pin in the hole as far as it will go and keep it pressed.
- ▶ Rotate the metal cutting attachment clockwise until the stop pin engages in position. The shaft is now blocked.
- ▶ Unscrew the mounting nut clockwise.
- ▶ Remove the fastening parts, metal cutting tool and pressure plate.
- ▶ Remove the stop pin.

8 Adjusting the clearing saw for the user

8.1 Fitting and Adjusting the Full Harness

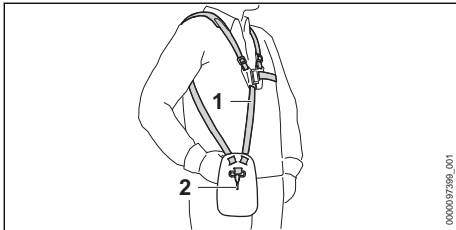

- ▶ Putting on the Full harness (1).
- ▶ Adjust the full harness (1) so that the carabiner (2) is about a hand's width below your right hip.

8.2 Adjusting the bike handle

The bike handle can be set to different positions to suit the height and reach of the user.

- ▶ Switch off the clearing saw and remove the battery.
- ▶ Attach the clearing saw at the perforated strip into the carabiner of the carrying system.

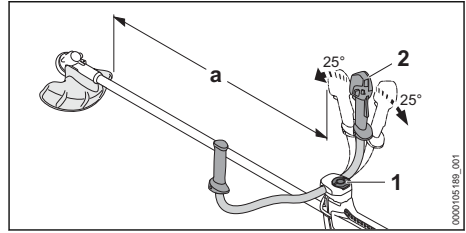

- ▶ Loosen the wing screw (1).
- ▶ Tilt the bike handle (2) to the required position.
- ▶ Tilt the bike handle (2) so that the distance (a) does not fall below 750 mm.
- ▶ Tighten the wing screw (1) securely.

8.3 Balancing the clearing saw

The battery and cutting attachments have an impact on the balance of the clearing saw. The clearing saw must be balanced with the attached cutting attachment and the battery used.

The clearing saw is balanced differently depending on the cutting attachment used.

If a brush knife is attached:

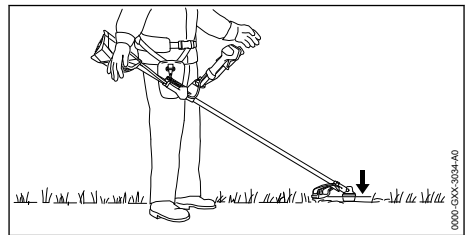

The brush knife must just touch the ground.

If a circular saw blade is fitted:

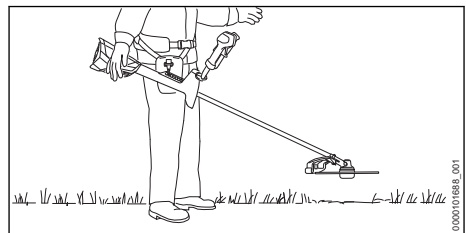

The saw blade must hover at a height of about 20 cm above the ground.

- ▶ Switch off the clearing saw.

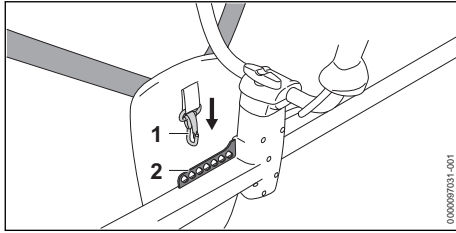

- ▶ Hook the perforated strip (2) into the carabiner (1).
- ▶ Let the clearing saw swing.
- ▶ If the position of the cutting attachment must be adjusted after swinging: Hook the carabiner (1) into another hole in the perforated strip (2) and let it swing again.

9 Removing and Fitting the Battery

9.1 Inserting the Battery

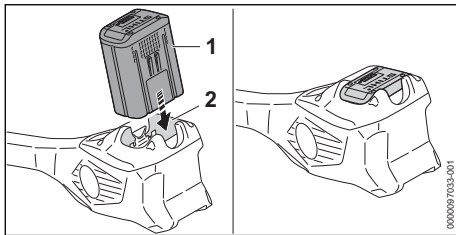

- ▶ Insert the battery (1) up to the limit stop into the battery compartment (2). The battery (1) engages with a click and is now locked.

9.2 Removing the battery

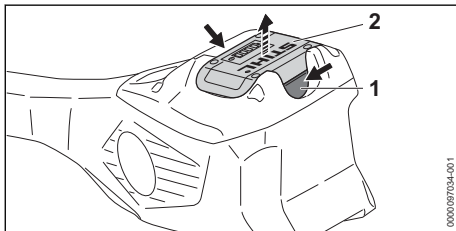

- ▶ Press both locking levers (1). The battery (2) is now unlocked and can be removed.

10 Switching the clearing saw on and off

10.1 Switch on the clearing saw

- ▶ Hold the clearing saw with your right hand by the control handle so that your thumb is wrapped around the grip (2) of the control handle.
- ▶ Hold the clearing saw with your left hand on the handle so that your thumb wraps around the handle.

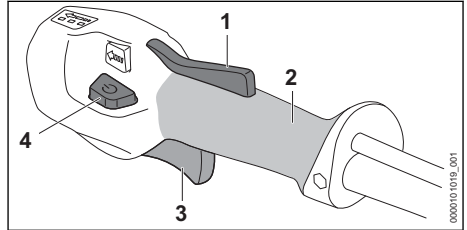

- ▶ Press the trigger lockout (1) with your hand and keep it pressed.
- ▶ Press the unlock button (4). The LEDs emit light to indicate the power level used last.
- ▶ Press the trigger (3) with your index finger and keep it pressed. The clearing saw accelerates and the cutting attachment rotates.

The more the trigger (3) is pressed, the faster the cutting attachment rotates.

The clearing saw can also be switched on by first pressing the unlock button (4) and pressing the trigger lockout (1) within 5 seconds (as long as the LEDs are flashing). The trigger (3) is now unlocked and the clearing saw is ready for use.

The LEDs continue flashing for 5 seconds after the trigger (3) and trigger lockout (1) are released after the brushcutter is switched on. As long as the LEDs are flashing, the clearing saw can be switched on again without having to operate the unlock button (4) again.

10.2 Switching off the clearing saw

- ▶ Release the trigger and trigger lockout.
- ▶ Wait until the cutting attachment no longer rotates.
- ▶ If the cutting attachment continues to rotate: Remove the battery and contact a STIHL authorized dealer. The clearing saw is defective.

11 Checking the clearing saw and battery

11.1 Checking the controls

Trigger lockout and trigger

- ▶ Remove the battery.
- ▶ Try pressing the trigger without pressing the trigger lockout.
- ▶ If the trigger can be pressed: Do not use the clearing saw and consult a STIHL authorized dealer.
The trigger lockout is defective.
- ▶ Depress and hold the trigger lockout.
- ▶ Press and release the trigger.
- ▶ If the trigger or trigger lockout is stiff or does not spring back to the idle position: Do not use your clearing saw and contact a STIHL authorized dealer for assistance.
The trigger or the trigger lockout is defective.

Switch on the clearing saw

- ▶ Insert the battery.
- ▶ Depress and hold the trigger lockout.
- ▶ Press the unlock button.
- ▶ Press and hold the trigger.
The cutting attachment rotates.
- ▶ If 3 LEDs on the battery flash red: Remove the battery and contact a STIHL authorized dealer for assistance.
There is an error in the clearing saw.
- ▶ Release the trigger.
The cutting attachment stops rotating after a short period of time.
- ▶ If the cutting attachment continues to rotate: Remove the battery and contact a STIHL authorized dealer.
The clearing saw is defective.

11.2 Testing the Battery

- ▶ Press button on battery.
The LEDs glow or flash.
- ▶ If the LEDs do not glow or flash: Do not use the battery and contact your STIHL servicing dealer.
There is a malfunction in the battery.

12 Working with the clearing saw

12.1 Holding and controlling the clearing saw

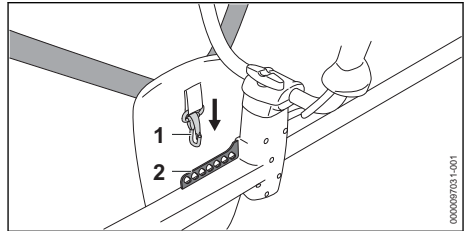

- ▶ Hook the perforated strip (2) into the carabiner (1).

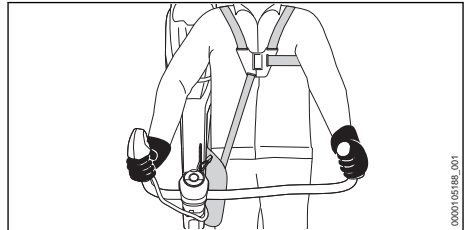

- ▶ Hold the clearing saw with your right hand on the control handle so that your thumb wraps around the grip of the control handle.
- ▶ Hold the clearing saw with your left hand on the handle so that your thumb wraps around the handle.

12.2 Setting the power level

Depending on the application, you can set 3 power levels. The LEDs indicate the selected power level. The higher the power level, the faster the cutting attachment can run.

The selected power level affects the battery's runtime. The lower the power level, the longer the runtime.

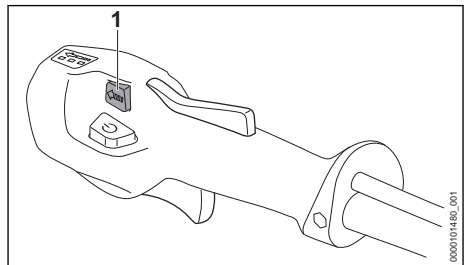

- ▶ Press the power setting button (1).
The LEDs illuminate to indicate the selected power level.
- ▶ Press the power setting button (1).
This selects the next power level. After the third power level, it starts again with the first power level.
- ▶ Push the power setting button (1) as many times as necessary to select the required power level.
- ▶ If you are using a circular saw blade: Select power level 3.

12.3 Mowing with a brush knife

The cutting height is determined by the distance of the cutting attachment from the ground.

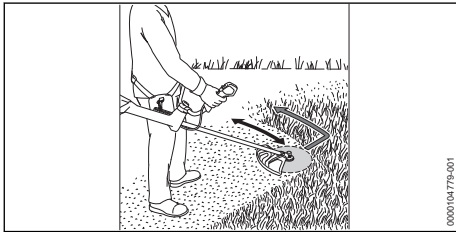

- ▶ Mow with the left part of the metal cutting attachment.
- ▶ Walk forward slowly and steadily.

For optimal performance, observe the recommended temperature ranges, [20.4](#).

12.4 Thinning with a brush knife

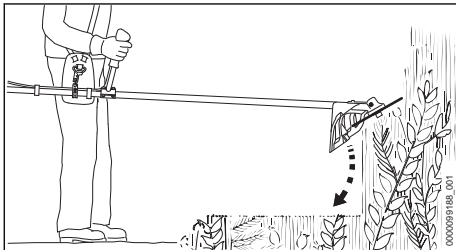

- ▶ Dip the metal cutting attachment into the thicket from above.
- ▶ Do not lift metal cutting tool above waist height.

12.5 Saws with a circular saw blade

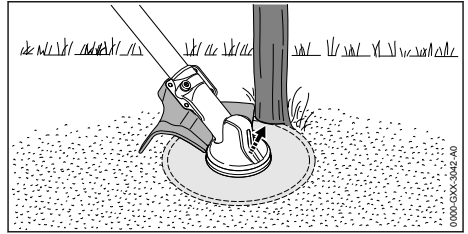

- ▶ Support the left side of the deflector against the stem.
- ▶ Cut through the stem at full speed.
- ▶ A safety distance of at least 2 tree lengths to the next work area.

13 After Finishing Work

13.1 After finishing your work

- ▶ Switch off the clearing saw and remove the battery.
- ▶ If the clearing saw is wet: Allow the clearing saw to dry.
- ▶ If the battery is moist or wet: Allow the battery to dry, [20.4](#).
- ▶ Clean the clearing saw.
- ▶ Clean the deflector.
- ▶ Clean the cutting attachment.
- ▶ Clean the battery.
- ▶ If a metal cutting attachment is installed: Attach the appropriate transport guard.

14 Transporting

14.1 Transporting the clearing saw

- ▶ Switch off the clearing saw and remove the battery.
- ▶ If a metal cutting attachment is installed: Attach the appropriate transport guard.

Carrying the clearing saw

- ▶ Carry the clearing saw in one hand properly balanced by the shaft, with the cutting attachment behind you.

Transporting the clearing saw in a vehicle

- ▶ Secure the clearing saw so that the clearing saw cannot tip over or move.

14.2 Transporting the battery

- ▶ Switch off the clearing saw and remove the battery.
- ▶ Check that the battery is in a safe condition.
- ▶ Pack the battery in packaging in such a way that it cannot move inside the packaging.
- ▶ Secure the packaging so that it cannot move.

The battery is subject to the Carriage of Dangerous Goods regulations. The battery is classified as UN 3480 (lithium ion batteries) and has been tested pursuant to UN Manual Tests and Criteria Part III, Subsection 38.3.

The transport regulations can be found at www.stihl.com/safety-data-sheets.

15 Storing

15.1 Storing the clearing saw

- ▶ Switch off the clearing saw and remove the battery.
- ▶ If a metal cutting attachment is installed: Attach the appropriate transport guard.

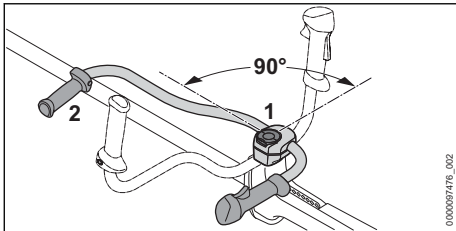

- ▶ Loosen the wing screw (1) and unscrew it until the handlebar (2) can be rotated.
- ▶ Rotate the handlebar (2) 90° clockwise and fold it down.
- ▶ Tighten the wing screw (1) securely.
- ▶ The clearing saw should be stored in such a way that the following conditions are fulfilled:
 - The clearing saw cannot tip over or move.
 - The clearing saw is out of the reach of children.
 - The clearing saw is clean and dry.
- ▶ If you store the clearing saw for more than 30 days: Remove the cutting attachment.

15.2 Storing the battery

STIHL recommends keeping the battery in a charging state between 40% and 60 % (2 lit green LEDs).

- ▶ The battery should be stored in such a way that the following conditions are fulfilled:
 - The battery is out of the reach of children.
 - The battery is clean and dry.
 - The battery is in an enclosed space.
 - The clearing saw is stored separately from the product.
 - If the battery is stored in the charger, disconnect the mains plug and store the battery at a state of charge between 40% and 60% (2 lit green LEDs).

- The battery is not stored outside of the specified temperature limits, [20.3](#).

NOTICE

- If the battery is not stored as described in this user manual, the battery may become deeply discharged and irreparably damaged.
 - ▶ Charge a discharged battery before storing it. STIHL recommends storing the battery in a state of charge between 40% and 60% (2 lit green LEDs).
 - ▶ Store the battery separately from the clearing saw.

16 Cleaning

16.1 Cleaning the clearing saw

- ▶ Switch off the clearing saw and remove the battery.
- ▶ Clean the clearing saw with a damp cloth.
- ▶ Use a paintbrush to clean the ventilation slots.
- ▶ Remove foreign objects from the battery compartment and clean the battery compartment with a damp cloth.
- ▶ Use a paintbrush or soft brush to clean the electrical contacts in the battery compartment.

16.2 Cleaning the deflector and cutting attachment

- ▶ Switch off the clearing saw and remove the battery.
- ▶ Clean the deflector and cutting attachment with a damp cloth or a soft brush.

16.3 Cleaning the air filter

- ▶ Switch off the clearing saw and remove the battery.

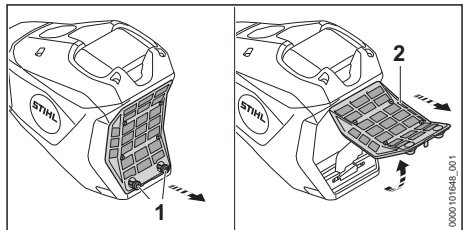

- ▶ Clean the area around the air filter (2) with a damp cloth or brush.
- ▶ Turn the screws (1) counterclockwise until the air filter (2) can be removed.
- ▶ Fold the air filter (2) upward and pull it off.
- ▶ Pass the air filter (2) under running water to rinse off coarse dirt from the outside.

- ▶ If the air filter (2) is damaged: Install a new air filter (2).
- ▶ Allow the air filter (2) to dry in the air.
- ▶ Install the air filter (2) in the housing and fold it down.
The air filter (2) must sit flush in the housing at all sides.
- ▶ Insert screws (1) and tighten them.

16.4 Cleaning the Battery

- ▶ Clean the battery with a damp cloth.

17 Maintenance

17.1 Maintenance intervals

Maintenance intervals depend on the ambient conditions and the operating conditions. STIHL recommends the following maintenance intervals:

Before mounting a cutting attachment

- ▶ Check whether gear grease has leaked from the shaft.
- ▶ If gear grease has leaked out: Have the level in the gear housing checked by a STIHL servicing dealer.

After every 50 hours of operation

- ▶ Clean the air filter.

Annually

- ▶ Have the clearing saw checked by a STIHL authorized dealer.

19 Troubleshooting

19.1 Troubleshooting the clearing saw or the battery

Error	LEDs on the battery	Cause	Remedy
The clearing saw does not start up when switched on.	1 LED flashes green.	The state of charge of the battery is too low.	▶ Recharge the battery fully as described in the user manual for the STIHL AL 101, 301, 301-4, 501 chargers.
	1 LED lights up steady red.	The battery is too warm or too cold.	▶ Remove the battery. ▶ Allow the battery to cool down or warm up.
	3 LEDs flash red.	There is an error in the clearing saw.	▶ Remove the battery. ▶ Clean the electrical contacts in the battery compartment. ▶ Insert the battery. ▶ Switch on the clearing saw. ▶ If 3 LEDs continue to flash red: Do not use the clearing saw and contact a STIHL authorized dealer for assistance.
	3 LEDs light up red.	The clearing saw is too hot.	▶ Remove the battery. ▶ Allow the clearing saw to cool down.
	4 LEDs flash red.	There is an error in the battery.	▶ Remove the battery and reinsert it. ▶ Switch on the clearing saw.

17.2 Sharpening and Balancing a Metal Cutting Attachment

Correctly sharpening and balancing metal cutting attachments requires a lot of practice.

STIHL recommends you have metal cutting attachments resharpened and balanced by a STIHL servicing dealer.

- ▶ Sharpen the metal cutting attachment as described in the instructions and on the packaging supplied with the cutting attachment you are using.

18 Repairing

18.1 Repairing the clearing saw and cutting attachment



The clearing saw and cutting attachment cannot be repaired by the user.

- ▶ If the clearing saw or cutting attachment is damaged: Do not use your clearing saw or cutting attachment and contact a STIHL authorized dealer.

18.2 Servicing and Repairing the Battery

The battery requires no servicing and cannot be repaired.

- ▶ If the battery has a malfunction or is damaged: Replace the battery.

Error	LEDs on the battery	Cause	Remedy
			<ul style="list-style-type: none"> ▶ If 4 LEDs continue to flash red: Do not use the battery and instead contact a STIHL authorized dealer for assistance.
		No electrical contact between the clearing saw and the battery.	<ul style="list-style-type: none"> ▶ Remove the battery. ▶ Clean the electrical contacts in the battery compartment. ▶ Insert the battery.
		The clearing saw or battery is damp.	<ul style="list-style-type: none"> ▶ Allow the clearing saw or battery to dry,  20.4.
		The trigger is already pressed before operating the unlock button.	<ul style="list-style-type: none"> ▶ Switch on the clearing saw as described in this User Manual.
The clearing saw cuts out during operation.	3 LEDs light up red.	The clearing saw is too hot.	<ul style="list-style-type: none"> ▶ Remove the battery. ▶ Allow the clearing saw to cool down.
		There is an electrical error.	<ul style="list-style-type: none"> ▶ Remove the battery and reinsert it. ▶ Switch on the clearing saw.
Clearing saw runtime is too short.		The battery is not fully charged.	<ul style="list-style-type: none"> ▶ Recharge the battery fully as described in the User Manual for the STIHL AL 101, 301, 301-4, 501 chargers.
		The battery service life has been exceeded.	<ul style="list-style-type: none"> ▶ Replace the battery.
The power levels cannot be set.		The trigger is pressed and the clearing saw is switched on.	<ul style="list-style-type: none"> ▶ Release the trigger and hold only the trigger lockout pressed. ▶ Select the power level as described in this User Manual.
The STIHL connected app is unable to find the battery with  .		The Bluetooth® radio interface on the battery or mobile device is deactivated.	<ul style="list-style-type: none"> ▶ Activate the Bluetooth® radio interface on the battery or mobile device.
		Excessive distance between the battery and the mobile device.	<ul style="list-style-type: none"> ▶ Reduce the distance,  20.1. ▶ If the STIHL connected app is still unable to find the battery: Contact a STIHL authorized dealer.

19.2 Product Support and Assistance on Use

Product support and assistance on use are available from STIHL servicing dealers.

For contacts and other information, please visit <https://support.stihl.com> or www.stihl.com.

20 Specifications

20.1 STIHL FSA 400.0 K clearing saw

- Approved battery: STIHL AP
- Weight with the heaviest deflector without cutting attachment and without battery: 7.9 kg
- Length without cutting attachment: 1680 mm
- Maximum speed of cutting attachment: 9500 rpm

- Degree of protection: IPX4 (protection against splash water from any direction)

For runtime, see www.stihl.com/battery-life.

20.2 STIHL AP Battery

- Battery technology: Lithium-ion
- Voltage: 36 V
- Capacity in Ah: see rating label
- Energy content in Wh: see rating label
- Weight in kg: See rating label
- Bluetooth® radio interface (only for batteries with ):
 - Data connection: Bluetooth® 5.1. The mobile device must be compatible with Bluetooth® Low Energy 5.0 and support Generic Access Profile (GAP).
 - Frequency band: ISM band 2.4 GHz
 - Maximum RF power transmitted: 1 mW

- Signal range: approx. 10 m. The signal strength depends on the ambient conditions and the mobile device. The signal range can vary greatly depending on local conditions and the receiver used. The range may be perceptibly reduced inside enclosed rooms and through metal barriers (such as walls, shelves or cases).
- Mobile device operating system requirements: Android or iOS (current version or higher)

The power output of the battery may vary depending on the battery product used.

20.3 Temperature limits



WARNING

- The battery is not protected against all ambient conditions. If the battery is exposed to certain environmental conditions, it may catch fire or explode. This may result in serious injury to people and damage to property.
 - ▶ Do not charge the battery below -20°C or above 50°C .
 - ▶ Do not use the clearing saw or battery below -20°C or above 50°C .
 - ▶ Do not store the clearing saw or battery below -20°C or above 70°C .

20.4 Recommended temperature ranges

For optimal performance of the clearing saw and battery, note the following temperature ranges:

- Charging: 5°C to 40°C
- Use: -10°C to 40°C
- Storage: -20°C to $+50^{\circ}\text{C}$

If the battery is charged, used or stored outside the recommended temperature ranges, performance may be restricted.

If the battery is wet or moist, allow the battery to dry for at least 48 h between 15°C and 50°C and with less than 70% humidity. Higher humidity levels may extend the drying time.

20.5 Sound and vibration values

STIHL recommends wearing hearing protection.

- Sound pressure level L_{pA} measured according to IEC 62841-4-4: 92 dB(A), uncertainty K_{pA} : 2 dB(A)
- Sound power level L_{wA} measured according to IEC 62841-4-4: 110 dB(A), uncertainty K_{wA} : 2 dB(A)
- Vibration value a_{hv} measured in accordance with IEC 62841-4-4
 - Control handle: 1.5 m/s^2 , uncertainty K_a : 2.0 m/s^2
 - Left handle: 1.3 m/s^2 , uncertainty K_a : 2.0 m/s^2
- Vibration value p_F determined according to EN ISO 5349-3:
 - Control handle: 17 m/s^2 , uncertainty K_p : 3 m/s^2
 - Left handle: 18 m/s^2 , uncertainty K_p : 3 m/s^2

The sound and vibration values indicated were measured according to a standardized test method and can be used as a basis for comparing electric power tools. The actual sound and vibration levels may vary from the values indicated, depending on the type of application and the accessories used. The sound and vibration levels indicated can be used for an initial estimate of the sound and vibration load. The actual sound and vibration stress has to be estimated. The times can be taken into account in the estimate when the electric power tool is switched off and also when it is switched on but running without any load.

For information on compliance with the Physical Agents (Vibration) Directive 2002/44/EC, see www.stihl.com/vib.

20.6 REACH

REACH is an EC regulation and stands for the Registration, Evaluation, Authorisation and Restriction of Chemical substances.

For information on compliance with the REACH regulation see www.stihl.com/reach.

21 Combinations of Cutting Attachments, Deflectors and Carrying Systems

21.1 Combinations of cutting attachments, deflectors and carrying systems

Cutting attachment	Deflector	Carrying system
<ul style="list-style-type: none"> – Brush knife 300-3 (300 mm dia.) – Brush knife 305-2 "Special" (305 mm dia) 	<ul style="list-style-type: none"> – Deflector for metal cutting attachments 	<ul style="list-style-type: none"> – Full harness with quick-release system
<ul style="list-style-type: none"> – Circular saw blade 200-22, chisel tooth (200 mm diameter) – Circular saw blade 200-22 chisel tooth HP (Ø 200 mm) – Circular saw blade 200-44, scratcher tooth (200 mm dia.) 	<ul style="list-style-type: none"> – Limit stop with 200 mm diameter 	
<ul style="list-style-type: none"> – Circular saw blade 225-22, chisel tooth HP (225 mm dia.) – Circular saw blade 225-24, chisel tooth (225 mm dia.) – Circular saw blade 225-24, chisel tooth MAXI (225 mm dia.) – Circular saw blade 225-36, carbide (225 mm dia.) – Circular saw blade 225-48 scratcher tooth (225 mm dia.) 	<ul style="list-style-type: none"> – Limit stop with 225 mm diameter 	

Description of the carrying systems



Full harness

22 Spare Parts and Accessories

22.1 Spare parts and accessories

STIHL  These symbols indicate original STIHL spare parts and original STIHL accessories.

STIHL recommends the use of original STIHL spare parts and accessories.

Despite ongoing market observation, STIHL is unable to judge the reliability, safety and suitability of other manufacturers' spare parts and accessories; accordingly, STIHL cannot warrant for the use of those parts.

Original STIHL spare parts and original STIHL accessories are available from STIHL dealers.

23 Disposal

23.1 Disposing of the clearing saw and the battery

Contact local authorities or a STIHL authorized dealer for information about disposal.

Improper disposal can be harmful to health and pollute the environment.

- ▶ Take STIHL products including packaging to a suitable collection point for recycling in accordance with local regulations.
- ▶ Do not dispose with domestic waste.

24 EU conformity

The EU Declaration of Conformity is available at stihl.link/compliance.

Further information and a form for reporting security vulnerabilities are available at vdp.stihl.com.

25 Addresses

www.stihl.com

26 General Power Tool Safety Warnings

26.1 Introduction



WARNING

- **Read all safety warnings, instructions, illustrations and specifications provided with this power tool.** Failure to follow all instructions listed below may result in electric shock, fire and/or serious injury. **Save all warnings and instructions for future reference.**

The term "electric power tool" in the safety warnings refers to mains-operated (corded) power tools or battery-operated (cordless) power tools.

26.2 Work area safety

- a) **Keep work area clean and well lit.** Cluttered or dark areas invite accidents.
- b) **Do not operate power tools in explosive atmospheres, such as in the presence of flammable liquids, gases or dust.** Power tools create sparks which may ignite the dust or fumes.
- c) **Keep children and bystanders away while operating a power tool.** Distractions can cause you to lose control.

26.3 Electrical safety

- a) **Do not expose power tools to rain or wet conditions.** Water entering a power tool will increase the risk of electric shock.

26.4 Personal safety

- a) **Stay alert, watch what you are doing and use common sense when operating a power tool. Do not use a power tool while you are tired or under the influence of drugs, alcohol or medication.** A moment of inattention while operating power tools may result in serious personal injury.
- b) **Use personal protective equipment. Always wear eye protection.** Protective equipment such as a dust mask, non-skid safety shoes, hard hat or hearing protection used for appropriate conditions will reduce personal injuries.
- c) **Prevent unintentional starting. Ensure the switch is in the off-position before connecting to power source and/or battery pack, picking up or carrying the tool.** Carrying power tools with your finger on the switch or energising

power tools that have the switch on invites accidents.

- d) **Remove any adjusting key or wrench before turning the power tool on.** A wrench or a key left attached to a rotating part of the power tool may result in personal injury.
- e) **Do not overreach. Keep proper footing and balance at all times.** This enables better control of the power tool in unexpected situations.
- f) **Dress properly. Do not wear loose clothing or jewellery. Keep your hair and clothing away from moving parts.** Loose clothes, jewellery or long hair can be caught in moving parts.
- g) **If devices are provided for the connection of dust extraction and collection facilities, ensure these are connected and properly used.** Use of dust collection can reduce dust-related hazards.
- h) **Do not let familiarity gained from frequent use of tools allow you to become complacent and ignore tool safety principles.** A careless action can cause severe injury within a fraction of a second.

26.5 Power tool use and care

- a) **Do not force the power tool. Use the correct power tool for your application.** The correct power tool will do the job better and safer at the rate for which it was designed.
- b) **Do not use the power tool if the switch does not turn it on and off.** Any power tool that cannot be controlled with the switch is dangerous and must be repaired.
- c) **Disconnect the plug from the power source and/or remove the battery pack, if detachable, from the power tool before making any adjustments, changing accessories, or storing power tools.** Such preventive safety measures reduce the risk of starting the power tool accidentally.
- d) **Store idle power tools out of the reach of children and do not allow persons unfamiliar with the power tool or these instructions to operate the power tool.** Power tools are dangerous in the hands of untrained users.
- e) **Maintain power tools and accessories. Check for misalignment or binding of moving parts, breakage of parts and any other condition that may affect the power tool's operation. If damaged, have the power tool repaired before use.** Many accidents are caused by poorly maintained power tools.

- f) **Keep cutting tools sharp and clean.** Properly maintained cutting tools with sharp cutting edges are less likely to bind and are easier to control.
- g) **Use the power tool, accessories and tool bits etc. in accordance with these instructions, taking into account the working conditions and the work to be performed.** Use of the power tool for operations different from those intended could result in a hazardous situation.
- h) **Keep handles and grasping surfaces dry, clean and free from oil and grease.** Slippery handles and grasping surfaces do not allow for safe handling and control of the tool in unexpected situations.

26.6 Battery tool use and care

- a) **Recharge only with the charger specified by the manufacturer.** A charger that is suitable for one type of battery pack may create a risk of fire when used with another battery pack.
- b) **Use power tools only with specifically designated battery packs.** Use of any other battery packs may create a risk of injury and fire.
- c) **When battery pack is not in use, keep it away from other metal objects, like paper clips, coins, keys, nails, screws or other small metal objects, that can make a connection from one terminal to another.** Shorting the battery terminals together may cause burns or a fire.
- d) **Under abusive conditions, liquid may be ejected from the battery; avoid contact. If contact accidentally occurs, flush with water. If liquid contacts eyes, additionally seek medical help.** Liquid ejected from the battery may cause irritation or burns.
- e) **Do not use a battery pack or tool that is damaged or modified.** Damaged or modified batteries may exhibit unpredictable behaviour resulting in fire, explosion or risk of injury.
- f) **Do not expose a battery pack or tool to fire or excessive temperature.** Exposure to fire or temperature above 130 °C may cause explosion.
- g) **Follow all charging instructions and do not charge the battery pack or tool outside the temperature range specified in the instructions.** Charging improperly or at temperatures outside the specified range may damage the battery and increase the risk of fire.

26.7 Service

- a) **Have your power tool serviced by a qualified repair person using only identical replacement parts.** This will ensure that the safety of the power tool is maintained.
- b) **Never service damaged battery packs.** Service of battery packs should only be performed by the manufacturer or authorized service providers.

26.8 Grass Trimmer, Brush Cutter and Brush Saw Safety Warnings

- a) **Do not use the machine in bad weather conditions, especially when there is a risk of lightning.** This increases the risk of being struck by lightning.
- b) **Thoroughly inspect the area for wildlife where the machine is to be used.** Wildlife may be injured by the machine during operation.
- c) **Thoroughly inspect the area where the machine is to be used and remove all stones, sticks, wires, bones, and other foreign objects.** Thrown objects can cause personal injury.
- d) **Before using the machine, always visually inspect to see that the cutter or blade and the cutter or blade assembly are not damaged.** Damaged parts increase the risk of injury.
- e) **Follow instructions for changing accessories.** Improperly tightened blade security nuts or bolts may either damage the blade or result in it becoming detached.
- f) **The rated rotational speed of the blade must be at least equal to the maximum rotational speed marked on the machine.** Blades running faster than their rated rotational speed can break and fly apart.
- g) **Wear eye, ear, head and hand protection.** Adequate protective equipment will reduce personal injury by flying debris or accidental contact with the cutting line or blade.
- h) **While operating the machine, always wear non-slip and protective footwear. Do not operate the machine when barefoot or wearing open sandals.** This reduces the chance of injury to the feet from contact with the moving cutters or lines.
- i) **While operating the machine, always wear safety footwear. Do not operate the machine**

- when barefoot or wearing open sandals.** This reduces the chance of injury to the feet from contact with a moving cutter, line or blade.
- j) **While operating the machine, always wear long trousers.** Exposed skin increases the likelihood of injury from thrown objects.
- k) **Keep bystanders away while operating the machine.** Thrown debris can result in serious personal injury.
- l) **Always use two hands when operating the machine.** Holding the machine with both hands will avoid loss of control.
- m) **Hold the machine by insulated gripping surfaces only, because the cutting line or blade may contact hidden wiring or its own cord.** Cutting line or blades contacting a "live" wire may make exposed metal parts of the machine "live" and could give the operator an electric shock.
- n) **Always keep proper footing and operate the machine only when standing on the ground.** Slippery or unstable surfaces may cause a loss of balance or control of the machine.
- o) **Do not operate the machine on excessively steep slopes.** This reduces the risk of loss of control, slipping and falling which may result in personal injury.
- p) **When working on slopes, always be sure of your footing, always work across the face of slopes, never up or down and exercise extreme caution when changing direction.** This reduces the risk of loss of control, slipping and falling which may result in personal injury.
- q) **Keep all parts of the body away from the cutter, line or blade when the machine is operating. Before you start the machine, make sure the cutter, line or blade is not contacting anything.** A moment of inattention while operating the machine may result in injury to yourself or others.
- r) **Do not operate the machine above waist height.** This helps prevent unintended cutter or blade contact and enables better control of the machine in unexpected situations.
- s) **When cutting brush or saplings that are under tension, be alert for spring back.** When the tension in the wood fibres is released, the brush or sapling may strike the operator and/or throw the machine out of control.
- t) **Use extreme caution when cutting brush and saplings.** The slender material may catch the blade and be whipped toward you or pull you off balance.
- u) **Maintain control of the machine and do not touch cutters, lines or blades and other hazardous moving parts while they are still in motion.** This reduces the risk of injury from moving parts.
- v) **Carry the machine with the machine switched off and away from your body.** Proper handling of the machine will reduce the likelihood of accidental contact with a moving cutter, line or blade.
- w) **When transporting or storing the machine, always fit the cover on metal blades.** Proper handling of the machine will reduce the likelihood of accidental contact with the blade.
- x) **Only use replacement cutters, lines, cutting heads and blades specified by the manufacturer.** Incorrect replacement parts may increase the risk of breakage and injury.
- y) **When clearing jammed material or servicing the machine, make sure the switch is off and the battery pack is removed.** Unexpected starting of the machine while clearing jammed material or servicing may result in serious personal injury.

26.9 Blade thrust related warnings

Blade thrust is a sudden sideways, forward or backward motion of the machine, which may occur when the blade jams or catches on an object such as a sapling or a tree stump. It can be violent enough to cause the machine and/or operator to be propelled in any direction, and possibly lose control of the machine.

Blade thrust and its related hazards can be avoided by taking proper precautions as given below.

- a) **Maintain a firm grip with both hands on the machine and position your arms to resist blade thrust. Position your body to the left side of the machine.** Blade thrust can increase the risk of injury due to the machine moving unexpectedly. Blade thrust can be controlled by the operator if proper precautions are taken.
- b) **If the blade binds, or when interrupting a cut for any reason, switch the machine off and hold the machine motionless in the material until the blade comes to a complete stop. While the blade is binding, never attempt to remove the machine from the material or pull the machine backward while the blade is in motion, otherwise blade thrust may occur.**

Investigate and take corrective actions to eliminate the cause of blade binding.

- c) **Do not use blunt or damaged blades.** Blunt or damaged blades increase the risk of jamming or catching on an object, resulting in blade thrust.
- d) **Always maintain good visibility of the material being cut.** Blade thrust is more likely to occur in areas where it is difficult to see the material being cut.
- e) **If you are approached by another person while operating the machine, switch the machine off.** There is an increased risk of injury to other persons being struck by the moving blade in the event of blade thrust.

Índice

1	Informaciones relativas a estas instrucciones para la reparación.....	51
2	Sinopsis.....	52
3	Indicaciones relativas a la seguridad.....	53
4	Preparar la desbrozadora para el trabajo. 60	
5	Cargar el acumulador y LEDs.....	61
6	Activar y desactivar la interfaz inalámbrica de Bluetooth®.....	61
7	Ensamblar la desbrozadora.....	62
8	Ajustar la desbrozadora para el operario..	63
9	Colocar y sacar el acumulador.....	64
10	Conectar y desconectar la desbrozadora.	65
11	Comprobar la desbrozadora y el acumulador.....	65
12	Trabajar con la desbrozadora.....	66
13	Después del trabajo.....	67
14	Transporte.....	67
15	Almacenamiento.....	67
16	Limpiar.....	68
17	Mantenimiento.....	69
18	Reparación.....	69
19	Subsanar las perturbaciones.....	69
20	Datos técnicos.....	71
21	Combinaciones de herramientas de corte, protectores y sistemas de porte.....	72
22	Piezas de repuesto y accesorios.....	72
23	Gestión de residuos.....	73
24	Conformidad con la normativa de la UE... 73	
25	Direcciones.....	73
26	Indicaciones de seguridad generales para herramientas eléctricas.....	73

IMPORTANTE: LEER, COMPRENDER ANTES DE USAR Y GUARDAR.

1 Informaciones relativas a estas instrucciones para la reparación

1.1 Documentación vigente

Rigen las normas de seguridad locales.

- ▶ Además de este manual de instrucciones, se deben leer detenidamente y con máxima atención los siguientes documentos:
 - Manual de instrucciones y embalaje de la herramienta de corte utilizada
 - Manual de instrucciones del sistema de porte utilizado
 - Indicaciones de seguridad del acumulador STIHL AP
 - Manual de instrucciones de los cargadores STIHL AL 101, 301, 301-4, 501
 - Información de seguridad sobre acumuladores STIHL y productos con acumulador incorporado: www.stihl.com/safety-data-sheets

Encontrará más información sobre STIHL connected, los productos compatibles y las preguntas frecuentes en www.connect.stihl.com o en un distribuidor especializado STIHL.

La marca verbal y el símbolo (logotipos) de Bluetooth® son marcas comerciales registradas y son propiedad de Bluetooth SIG, Inc. Cualquier uso de esta marca en palabra o imagen por parte de STIHL tiene lugar bajo licencia.

Los acumuladores con  están equipados con una interfaz inalámbrica Bluetooth®. Deben respetarse las restricciones de funcionamiento locales (por ejemplo, en aviones u hospitales).

1.2 Marca de las indicaciones de advertencia en el texto



ADVERTENCIA

- La indicación hace referencia a peligros que pueden provocar lesiones graves o la muerte.
 - ▶ Con las medidas mencionadas se pueden evitar lesiones graves o mortales.

INDICACIÓN

- La indicación hace referencia a peligros que pueden provocar daños materiales.
 - ▶ Con las medidas mencionadas se pueden evitar daños materiales.

1.3 Símbolos en el texto



Este símbolo remite a un capítulo de este manual de instrucciones.

2 Sinopsis

2.1 Desbrozadora y acumulador

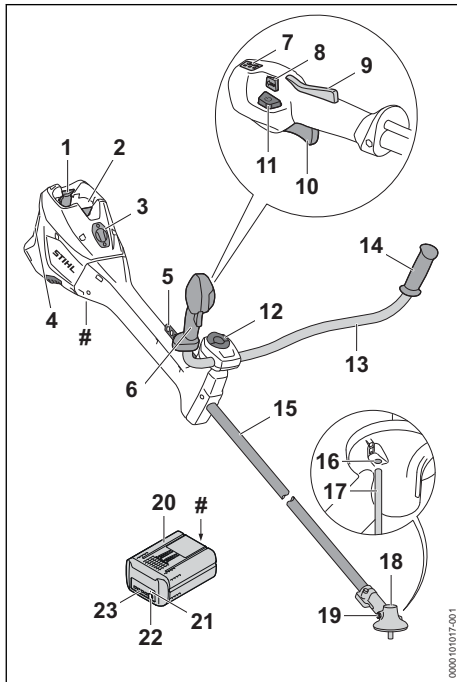

1 Palanca de bloqueo

Las palancas de bloqueo mantienen el acumulador en su cavidad.

2 Cavidad para el acumulador

La cavidad para el acumulador aloja el acumulador.

3 Cubierta³

La cubierta se utiliza como lugar de emplazamiento para un Smart Connector 2 A.

4 Filtro de aire

El filtro de aire filtra el aire aspirado por el motor.

5 Regleta perforada

La regleta perforada sirve para enganchar el sistema de porte.

6 Empuñadura de mando

La empuñadura de mando sirve para manejar, sujetar y guiar la desbrozadora.

7 LEDs

Los LEDs indican el nivel de potencia ajustado.

8 Pulsador escalones de potencia

El pulsador escalones de potencia sirve para ajustar el escalón de potencia.

9 Bloqueo de la palanca de mando

El bloqueo de la palanca de mando desbloquea la palanca de mando.

10 Palanca de mando

La palanca de mando conecta y desconecta la desbrozadora.

11 Pulsador de desbloqueo

El pulsador de desbloqueo se utiliza para conectar la desbrozadora.

12 Tornillo de muletilla

El tornillo de muletilla sujeta el asidero tubular al apoyo de la empuñadura.

13 Asidero tubular

El asidero tubular une la empuñadura de mando y la empuñadura al vástago.

14 Empuñadura

La empuñadura sirve para sujetar y guiar la desbrozadora.

15 Vástago

El vástago une todos los componentes.

16 Abertura para el pasador

La abertura para el pasador aloja dicho pasador.

17 Pasador

El pasador bloquea el árbol de transmisión cuando se monta una herramienta de corte.

18 Caja del engranaje

La caja del engranaje tapa el engranaje.

19 Tapón de cierre

El tapón de cierre cierra la abertura para la grasa de engranajes STIHL.

20 Acumulador

El acumulador suministra energía a la desbrozadora.

³La cubierta forma parte de la carcasa del motor. Retirar la cubierta solo para montar un Smart Connector 2 A y guardarla en un lugar seguro para volver a montarla más tarde. Utilizar la desbrozadora siempre con una cubierta montada o un Smart Connector 2 A montado.

21 LED "BLUETOOTH®" (solo para acumuladores con)

El LED indica la activación y desactivación de la interfaz inalámbrica de Bluetooth®.

22 Pulsador

El pulsador activa los LEDs del acumulador. Este se utiliza para activar y desactivar la interfaz inalámbrica Bluetooth® (si existe).

23 LEDs

Los LEDs indican el estado de carga del acumulador y las anomalías.

Rótulo de potencia con número de máquina

2.2 Protectores y herramientas de corte

Se representa un ejemplo de los protectores y las herramientas de corte. Las combinaciones que se pueden utilizar figuran en este manual de instrucciones,  21.1.

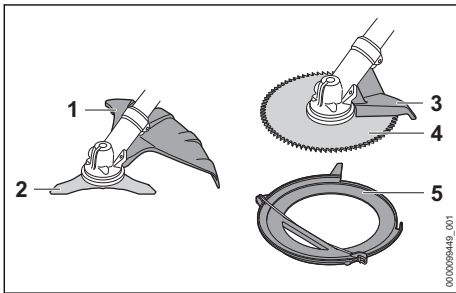

1 Protector para herramientas de corte de metal

El protector para herramientas de corte de metal protege al usuario contra objetos lanzados hacia arriba y contra el contacto con la hoja cortahierbas o la cuchilla cortamalezas.

2 Cuchilla cortamalezas

La cuchilla cortamalezas corta la maleza.

3 Tope

El tope protege al usuario contra objetos lanzados hacia arriba y contra el contacto con la hoja de sierra circular y sirve para apoyar la desbrozadora en la madera durante el trabajo.

4 Hoja de sierra circular

La hoja de sierra circular sierra arbustos y árboles.

5 Protector para el transporte

El protector para el transporte protege del contacto con herramientas de corte de metal.

2.3 Símbolos

Los símbolos pueden encontrarse en la desbrozadora, el protector y el acumulador y significan lo siguiente:



1 LED luce en rojo. El acumulador está demasiado caliente o demasiado frío.



4 LEDs parpadean en rojo. Hay una avería en el acumulador.



Oprimir el pulsador de desbloqueo para conectar la desbrozadora y ajustar los escalones de potencia.



Este símbolo es el distintivo del pulsador de desbloqueo.



Este símbolo indica el sentido de giro de la herramienta de corte.

max Ø xxx Este símbolo indica el diámetro máximo de la herramienta de corte en milímetros.



Este símbolo indica el número de revoluciones máximo de la herramienta de corte.



Este acumulador se carga con un cargador STIHL AL. Los cargadores autorizados se han relacionado en estas indicaciones de seguridad.



El acumulador dispone de una interfaz inalámbrica Bluetooth® y se puede conectar a la app de STIHL connected.



El dato junto al símbolo indica el contenido de energía del acumulador según la especificación del fabricante de las células. El contenido de energía disponible en la aplicación es más bajo.



No echar este producto a la basura doméstica.

3 Indicaciones relativas a la seguridad

3.1 Símbolos de advertencia

3.1.1 Símbolos de advertencia

Los símbolos de advertencia en la desbrozadora o en el acumulador significan lo siguiente:



Tener en cuenta las indicaciones de seguridad y sus respectivas medidas.



Leer estas instrucciones de uso, entenderlas y guardarlas.



Ponerse gafas protectoras y casco protector.



Ponerse botas protectoras.



Ponerse guantes de trabajo.



Tener en cuenta las indicaciones de seguridad relativas al rebote y sus medidas.



Tener en cuenta las indicaciones de seguridad relativas a los objetos que pueden salir despedidos y sus respectivas medidas.



Mantener la distancia de seguridad.



No tocar la superficie si está caliente.



Sacar el acumulador durante las interrupciones de los trabajos, el transporte, cuando se guarde y se realicen trabajos de mantenimiento o reparación.



Proteger el acumulador del calor y el fuego.

3.1.2 Protector para herramientas de corte de metal

Los símbolos de advertencia en el protector para herramientas de corte de metal significan lo siguiente:



Emplear este protector para hojas cortahierbas.



Emplear este protector para cuchillas cortamalezas.



No emplear este protector para cabezales de corte.



Emplear este protector para cuchillas trituradoras.



No emplear este protector para hojas de sierra circular.

3.2 Uso previsto

La desbrozadora STIHL FSA 400.0 K sirve para las siguientes aplicaciones:

- con una cuchilla cortamalezas: cortar maleza con un diámetro de hasta 20 mm
- Con una hoja de sierra circular: cortar arbustos y árboles con un diámetro de tronco de hasta 70 mm

La desbrozadora se puede utilizar bajo la lluvia.

Esta desbrozadora recibe energía de un acumulador STIHL AP.

El acumulador con  permite, en combinación con la app de STIHL connected, la personalización y la transmisión de información al acumulador en base a la tecnología de Bluetooth®.

▲ ADVERTENCIA

- Los acumuladores que no han sido autorizados por STIHL para la desbrozadora pueden provocar incendios y explosiones. Las personas pueden resultar gravemente heridas o morir y se pueden producir daños materiales.
 - ▶ Utilizar la desbrozadora con un acumulador STIHL AP.
- En el caso de que la desbrozadora o el acumulador no se empleen de forma adecuada, las personas pueden sufrir lesiones graves o mortales y se pueden producir daños materiales.
 - ▶ Utilizar la desbrozadora tal y como se especifica en este manual de instrucciones.
 - ▶ Utilizar el acumulador tal como se describe en este manual de instrucciones, en la aplicación STIHL connected y en www://connect.stihl.com/.

3.3 Requisitos para el usuario

▲ ADVERTENCIA

- Los usuarios sin instrucción no pueden reconocer ni evaluar los peligros de la desbrozadora y el acumulador. El usuario u otras personas pueden resultar gravemente heridos o morir.



- ▶ Leer detenidamente y con máxima atención el manual de instrucciones y guardarlo.

- ▶ En caso de prestar la desbrozadora o el acumulador a otra persona: entregarle también el manual de instrucciones.
- ▶ Asegurarse de que el usuario cumpla los siguientes requisitos:
 - El usuario está descansado.
 - El usuario tiene capacidad física, sensorial y psíquica para manejar y trabajar con la desbrozadora y el acumulador. Si el usuario tiene una capacidad física, sensorial o mental limitada, solo podrá manejarla bajo la supervisión o instrucción de una persona responsable.
 - El usuario puede reconocer y evaluar los peligros de la desbrozadora y el acumulador.
 - El usuario es mayor de edad o se está formando profesionalmente bajo tutela en el marco de las normativas nacionales.
 - El usuario ha recibido instrucción de un concesionario STIHL o de una persona competente antes de trabajar con la desbrozadora por primera vez.
 - El usuario no está bajo los efectos del alcohol, medicamentos o drogas.
- ▶ En caso de dudas: acudir a un distribuidor especializado STIHL.

3.4 Ropa y equipamiento

▲ ADVERTENCIA

- Durante el trabajo, la desbrozadora puede absorber el pelo largo. El operario puede sufrir lesiones graves.
 - ▶ Recogerse el pelo largo y asegurarlo, de manera que quede por encima de los hombros.
- Durante el trabajo pueden salir disparados hacia arriba objetos a alta velocidad. El operario puede resultar lesionado.



- ▶ Ponerse gafas protectoras muy pegadas. Las gafas protectoras adecuadas están verificadas según la norma EN 166 o EN ISO 16321 o según las normativas nacionales y se pueden adquirir en un comercio con la correspondiente marcación.

- ▶ Ponerse un protector para la cara.
- ▶ Utilizar pantalones largos de material resistente.
- Durante el trabajo se genera ruido. El ruido puede afectar a los oídos.



- ▶ Utilizar un protector de los oídos.

- Los objetos que caen pueden producir lesiones en la cabeza.



- ▶ Si pueden caer objetos durante el trabajo, usar un casco protector.

- Durante el trabajo puede levantarse polvo. El polvo aspirado puede perjudicar la salud y provocar reacciones alérgicas.
 - ▶ En caso de levantarse polvo, ponerse una mascarilla protectora contra el polvo.
- La ropa inadecuada se puede quedar atrapada en la leña, la maleza y en la desbrozadora. Los operarios sin ropa adecuada pueden sufrir lesiones graves.
 - ▶ Usar ropa ceñida.
 - ▶ Quitarse chales y artículos de joyería.
- Durante el trabajo, el usuario puede entrar en contacto con la herramienta de corte en rotación. El operario puede sufrir lesiones graves.
 - ▶ Ponerse calzado de material resistente.



- ▶ En el caso de emplear una herramienta de corte de metal: ponerse botas protectoras con puntera de acero.

- ▶ Utilizar pantalones largos de material resistente.
- En el montaje y desmontaje de la herramienta de corte y durante la limpieza o el mantenimiento, el usuario puede entrar en contacto con la herramienta de corte o con la cuchilla de acortar. El operario puede resultar lesionado.



- ▶ Utilizar guantes de trabajo de material resistente.

- Si el operario lleva calzado no adecuado, se puede resbalar. El operario puede resultar lesionado.
 - ▶ Llevar calzado resistente y cerrado con suela adherente.

3.5 Sector de trabajo y entorno

3.5.1 Desbrozadora

▲ ADVERTENCIA

- Las personas ajenas, los niños y los animales no pueden identificar ni calcular los peligros de la desbrozadora y los objetos lanzados hacia arriba. Las personas ajenas, los niños y los animales pueden sufrir lesiones graves y se pueden producir daños materiales.



- ▶ Mantener alejados de la zona de trabajo a personas

ajenas, niños y animales en un radio de 15 m.

- ▶ Mantener una distancia de 15 m respecto de los objetos.
- ▶ No dejar la desbrozadora sin vigilancia.
- ▶ Asegurarse de que los niños no puedan jugar con la desbrozadora.
- Los componentes eléctricos de la desbrozadora pueden generar chispas. En entornos fácilmente inflamables o explosivos, las chispas pueden provocar incendios y explosiones. Las personas pueden resultar gravemente heridas o morir y se pueden producir daños materiales.
 - ▶ No trabajar en un entorno fácilmente inflamable o explosivo.

3.5.2 Acumulador

▲ ADVERTENCIA

- Las personas ajenas a la máquina, los niños y los animales no pueden detectar ni calcular los peligros que encierra el acumulador. Las personas no implicadas, los niños y los animales pueden sufrir lesiones graves.
 - ▶ Mantener alejados a personas ajenas, a los niños y los animales.
 - ▶ No dejar el acumulador sin vigilancia.
 - ▶ Asegurarse de que los niños no puedan jugar con el acumulador.
- El acumulador no está protegido contra todas las influencias ambientales. Si el acumulador está expuesto a determinadas influencias ambientales, este puede prender fuego, explotar o dañarse de forma irreparable. Las personas pueden sufrir lesiones graves y se pueden producir daños materiales.



- ▶ Proteger el acumulador del calor y el fuego.
- ▶ No tirar los acumuladores al fuego.

- ▶ No cargar, utilizar ni guardar el acumulador a temperaturas que excedan las indicadas,  20.3.



- ▶ No sumergir el acumulador en líquidos.

- ▶ Mantener el acumulador apartado de pequeños objetos metálicos.
- ▶ No someter el acumulador a alta presión.
- ▶ No exponer el acumulador a microondas.
- ▶ Proteger el acumulador de productos químicos, sales y fertilizantes.

3.6 Estado seguro

3.6.1 Desbrozadora

La desbrozadora se encuentra en un estado seguro cuando se cumplen las siguientes condiciones:

- La desbrozadora está intacta.
- La desbrozadora está limpia.
- Los elementos de mando funcionan y no han sido modificados.
- Se ha montado una combinación compuesta por una herramienta de corte y un protector indicada en este manual de instrucciones.
- La herramienta de corte y el protector están montados correctamente.
- Se han montado accesorios originales de STIHL para esta desbrozadora.
- Los accesorios están montados correctamente.

▲ ADVERTENCIA

- En un estado que no sea seguro, es posible que ciertos componentes ya no funcionen correctamente y se desactiven dispositivos de seguridad. Las personas pueden resultar gravemente heridas o morir.
 - ▶ Trabajar con una desbrozadora que no esté defectuosa.
 - ▶ Si la desbrozadora está sucia: limpiarla.
 - ▶ No modificar la desbrozadora. Excepción: montar de una combinación de herramienta de corte y protector especificada en este manual de instrucciones.
 - ▶ Si los elementos de mando no funcionan: no trabajar con la desbrozadora.
 - ▶ Montar accesorios originales STIHL para esta desbrozadora.
 - ▶ Montar la herramienta de corte y el protector tal y como se especifica en este manual de instrucciones.
 - ▶ Montar los accesorios, tal y como se especifica en este manual de instrucciones o en el manual de instrucciones del accesorio correspondiente.
 - ▶ No introducir objetos en las aberturas de la desbrozadora.
 - ▶ Sustituir las placas de características que estén desgastadas o dañadas.
 - ▶ En caso de dudas: acudir a un distribuidor especializado STIHL.

3.6.2 Protector

El protector se encuentra en un estado seguro cuando se cumplen las siguientes condiciones:

- El protector no presenta daños.

- Los tornillos del protector se han apretado al par correcto.

▲ ADVERTENCIA

- En un estado que no sea seguro, es posible que ciertos componentes ya no funcionen correctamente y se desactiven dispositivos de seguridad. El operario puede sufrir lesiones graves.
 - ▶ Trabajar con un protector que no esté defectuoso.
 - ▶ Apretar los tornillos en el protector al par correcto,  7.2.1.
 - ▶ En caso de dudas: acudir a un distribuidor especializado STIHL.

3.6.3 Herramienta de corte de metal

La herramienta de corte de metal se encuentra en un estado seguro, cuando se cumplen estas condiciones:

- La herramienta de corte de metal y las piezas adosadas no están dañadas.
- La herramienta de corte de metal no está deformada.
- La herramienta de corte de metal está montada correctamente y bien apretada.
- La herramienta de corte de metal está correctamente afilada.
- Herramienta de corte de metal no tiene rebaba en los filos de corte.
- No se han sobrepasado los límites de desgaste.
- Si se utiliza una herramienta de corte de metal que no ha sido fabricada por STIHL, esta no deberá pesar más, ni ser más gruesa, no tener una conformación diferente, no ser de una calidad inferior y no tener un diámetro superior al de la herramienta de corte de metal autorizada por STIHL.

▲ ADVERTENCIA

- En un estado inseguro se pueden soltar piezas de la herramienta de corte de metal y pueden salir despedidas. Las personas pueden sufrir lesiones graves.
 - ▶ Trabajar con una herramienta de corte de metal y piezas adosadas exentas de daños.
 - ▶ Afilar correctamente la herramienta de corte de metal.
 - ▶ Quitar las rebabas de los filos de corte.
 - ▶ Hacer comprobar el equilibrado de la herramienta de corte de metal por un distribuidor especializado STIHL.
 - ▶ Observar los límites de desgaste y respetarlos.

- ▶ Utilizar una herramienta de corte de metal indicada en este manual de instrucciones.
- ▶ En caso de dudas: acudir a un distribuidor especializado STIHL.

3.6.4 Acumulador

El acumulador se encuentra en un estado seguro, cuando se cumplen las siguientes condiciones:

- El acumulador está intacto.
- El acumulador está limpio y seco.
- El acumulador funciona y no se ha modificado.

▲ ADVERTENCIA

- En un estado inseguro, el acumulador ya no puede funcionar de forma segura. Las personas pueden sufrir lesiones graves.
 - ▶ Trabajar con un acumulador que no esté defectuoso y que funcione bien.
 - ▶ No cargar un acumulador dañado o defectuoso.
 - ▶ Si el acumulador está sucio: limpiarlo.
 - ▶ Si el acumulador está mojado o húmedo: dejarlo secar,  20.4.
 - ▶ No modificar el acumulador.
 - ▶ No introducir objetos en las aberturas del acumulador.
 - ▶ No unir nunca los contactos eléctricos del acumulador con objetos de metal ni cortocircuitarlos.
 - ▶ No abrir el acumulador.
 - ▶ Sustituir los rótulos de indicación que estén desgastados o dañados.
- De un acumulador dañado puede salir líquido. En caso de que el líquido entre en contacto con la piel o los ojos, se pueden irritar.
 - ▶ Evitar el contacto con el líquido.
 - ▶ Si se ha producido contacto con la piel, lavarse las zonas de la piel afectadas con agua abundante y jabón.
 - ▶ Si se ha producido contacto con los ojos, enjuagarlos durante, al menos, 15 minutos con agua abundante y acudir al médico.
- Un acumulador dañado o defectuoso puede oler, echar humo o arder de forma poco corriente. Las personas pueden sufrir lesiones graves o mortales y se pueden producir daños materiales.
 - ▶ Si el acumulador huele o echa humo de forma poco corriente: no utilizar el acumulador y mantenerlo alejado de materiales inflamables.
 - ▶ Si el acumulador se está quemando: intentar apagarlo con un extintor o agua.

3.7 Trabajos

▲ ADVERTENCIA

- En determinadas situaciones, el operario ya no puede trabajar de forma concentrada. El operario puede tropezar, caerse y resultar gravemente lesionado.
 - ▶ Trabajar de forma tranquila y prudente.
 - ▶ Si las condiciones de luz y de visibilidad son deficientes: no trabajar con la desbrozadora.
 - ▶ Manejar solo una persona la desbrozadora.
 - ▶ Guiar la herramienta de corte cerca del suelo y en horizontal respecto de la superficie de base.
 - ▶ Prestar atención a los obstáculos.
 - ▶ Trabajar de pie sobre el suelo y mantener el equilibrio.
 - ▶ Si se perciben signos de cansancio: hacer una pausa.
- La herramienta de corte en rotación puede cortar al operario. El operario puede sufrir lesiones graves.
 - ▶ No tocar la herramienta de corte en rotación.
 - ▶ Si la herramienta de corte está bloqueada por algún objeto: desconectar la desbrozadora y sacar el acumulador. No quitar hasta entonces el objeto.
- Si la desbrozadora ha sufrido incidencias para las que no ha sido diseñada (p.ej. manipulación violenta por golpes o caídas), la desbrozadora se puede encontrar en un estado inseguro. Las personas pueden sufrir lesiones graves y se pueden producir daños materiales.
 - ▶ Comprobar que la desbrozadora se encuentre en un estado que permita trabajar con seguridad.
 - ▶ En caso de dudas: acudir a un distribuidor especializado STIHL.
- Si la desbrozadora cambia durante el trabajo o se comporta de forma no habitual, puede que la desbrozadora no se encuentre en un estado que permita trabajar con seguridad. Las personas pueden sufrir lesiones graves y se pueden producir daños materiales.
 - ▶ Finalizar el trabajo, quitar el acumulador y acudir a un distribuidor especializado STIHL.
- La desbrozadora puede producir vibraciones durante el trabajo.
 - ▶ Utilizar guantes protectores.



- ▶ Hacer pausas para descansar.

- ▶ Si se detectan signos de problemas circulatorios (enfermedad de los dedos blancos): acudir a un médico.
- Si durante el trabajo la herramienta de corte topa con algún objeto extraño, este o partes de este pueden salir disparados hacia arriba a gran velocidad. Las personas pueden resultar heridas y pueden producirse daños materiales.
 - ▶ Retirar cualquier objeto extraño de la zona de trabajo.
- Si la herramienta de corte está girando y choca con un objeto duro, pueden producirse chispas y se puede dañar la herramienta. En entornos fácilmente inflamables, las chispas pueden provocar incendios. Las personas pueden resultar gravemente heridas o morir y se pueden producir daños materiales.
 - ▶ No trabajar en un entorno fácilmente inflamable.
 - ▶ Asegurarse de que la herramienta de corte se encuentre en un estado que permita trabajar con seguridad.
- Tras soltar la palanca de mando, la herramienta de corte sigue girando todavía durante un breve tiempo. Las personas pueden sufrir lesiones graves.
 - ▶ Esperar hasta que la herramienta de corte deje de girar.
- En una situación de peligro, el operario puede asustarse y no quitar el sistema de porte. El operario puede sufrir lesiones graves.
 - ▶ Practicar la manera de quitarse el sistema de porte.

3.8 Fuerzas de reacción

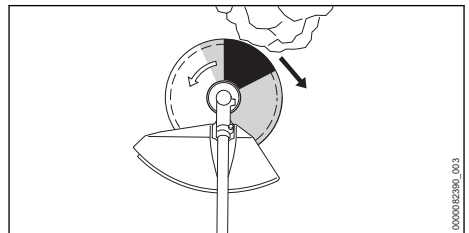

El rebote puede producirse por el motivo siguiente:

- La herramienta de corte de metal en giro topa en el sector marcado en gris o en el sector marcado en negro con un objeto duro y se frena rápidamente.
- La herramienta de corte de metal en giro está aprisionada.

El mayor peligro de que se produzca un rebote está en el sector marcado en negro.

⚠ ADVERTENCIA

- Debido a estos motivos, el movimiento de rotación de la herramienta de corte se puede reducir con fuerza o pararse pudiéndose lanzar dicha herramienta hacia la derecha o en el sentido del usuario (flecha negra). El usuario puede perder el control sobre la desbrozadora. Las personas pueden resultar gravemente heridas o morir.
 - ▶ Sujetar la desbrozadora con ambas manos.
 - ▶ Trabajar tal y como se especifica en este manual de instrucciones.
 - ▶ No trabajar con el sector marcado en negro.
 - ▶ Utilizar una combinación indicada en este manual de instrucciones compuesta por una herramienta de corte, un protector y un sistema de porte.
 - ▶ Afilar correctamente la herramienta de corte de metal.
 - ▶ Trabajar a pleno gas.

3.9 Transporte

3.9.1 Desbrozadora

⚠ ADVERTENCIA

- Durante el trabajo, la caja del engranaje puede calentarse. El usuario puede quemarse.
 - ▶ No tocar la caja del engranaje si está caliente.



- Durante el transporte, la desbrozadora puede volcarse o moverse. Las personas pueden resultar heridas y pueden producirse daños materiales.



- ▶ Sacar el acumulador.
- ▶ Si hay montada una herramienta de corte de metal: montar el protector para el transporte.
- ▶ Asegurar la desbrozadora con correas, correas tensoras o con una red, de manera que no pueda volcar ni moverse.

3.9.2 Acumulador

⚠ ADVERTENCIA

- El acumulador no está protegido contra todas las influencias ambientales. Si el acumulador está expuesto a determinadas influencias ambientales, puede dañarse y se pueden producir daños materiales.

- ▶ No transportar un acumulador dañado.
- Durante el transporte, el acumulador puede volcarse o moverse. Las personas pueden sufrir lesiones y se pueden producir daños materiales.
 - ▶ Empaquetar el acumulador en el embalaje, de manera que no pueda moverse.
 - ▶ Asegurar el embalaje, de manera que no pueda moverse.

3.10 Almacenamiento

3.10.1 Desbrozadora

⚠ ADVERTENCIA

- Los niños no pueden detectar ni calcular los peligros que encierra la desbrozadora. Los niños pueden sufrir lesiones graves.
 - ▶ Sacar el acumulador.



- ▶ Si hay montada una herramienta de corte de metal: montar el protector para el transporte.
- ▶ Guardar la desbrozadora fuera del alcance de los niños.
- Los contactos eléctricos de la desbrozadora y los componentes metálicos se pueden corroer por la humedad. La desbrozadora puede dañarse.
 - ▶ Sacar el acumulador.



- ▶ Guardar la desbrozadora limpia y seca.

3.10.2 Acumulador

⚠ ADVERTENCIA

- Los niños no pueden detectar ni calcular los peligros que encierra el acumulador. Los niños pueden resultar lesionados gravemente.
 - ▶ Guardar el acumulador fuera del alcance de los niños.
- El acumulador no está protegido contra todas las influencias ambientales. Si el acumulador está expuesto a determinadas influencias ambientales, puede dañarse de forma irreparable.
 - ▶ Guardar el acumulador limpio y seco.
 - ▶ Guardar el acumulador en un espacio cerrado.
 - ▶ Guardar el acumulador separado de la desbrozadora.
 - ▶ Si el acumulador se guarda en el cargador: retirar el enchufe de red y guardar el acu-

mulador con un estado de carga de entre el 40 % y el 60 % (2 LEDs lucen en verde).

- ▶ No guardar el acumulador a temperaturas que excedan las indicadas,  20.3.

3.11 Limpieza, mantenimiento y reparación

ADVERTENCIA

- Si durante la limpieza, el mantenimiento o la reparación está colocado el acumulador, la desbrozadora se puede conectar de forma accidental. Las personas pueden sufrir lesiones graves y se pueden producir daños materiales.



- ▶ Sacar el acumulador.

- Durante el trabajo, la caja del engranaje puede calentarse. El usuario puede quemarse.



- ▶ No tocar la caja del engranaje si está caliente.

- Los detergentes agresivos, la limpieza con un chorro de agua o los objetos puntiagudos pueden dañar la desbrozadora, el protector, la herramienta de corte o el acumulador. En el caso de que no se limpien correctamente la desbrozadora, el protector, la herramienta de corte o el acumulador, pueden dejar de funcionar correctamente los componentes y desactivarse los dispositivos de seguridad. Las personas pueden sufrir lesiones graves.

- ▶ Limpiar la desbrozadora, el protector, la herramienta de corte y el acumulador tal y como se especifica en este manual de instrucciones.
- En el caso de que no se realice correctamente el mantenimiento o la reparación de la desbrozadora, el protector, la herramienta de corte o el acumulador, pueden dejar de funcionar correctamente los componentes y desactivarse los dispositivos de seguridad. Las personas pueden resultar gravemente heridas o morir.
 - ▶ No realizar uno mismo el mantenimiento o la reparación de la desbrozadora, el protector y el acumulador.
 - ▶ En el caso de que haya que realizar el mantenimiento o reparación de la desbrozadora, el protector o el acumulador: acudir a un distribuidor especializado STIHL.

- ▶ Realizar el mantenimiento de la herramienta de corte, tal como se especifica en el manual de instrucciones de la herramienta de corte empleada o en el embalaje de la herramienta de corte empleada.

- Durante la limpieza o el mantenimiento de las herramientas de corte, el usuario se puede cortar con los filos de las mismas. El operario puede resultar lesionado.

















- ▶ Utilizar guantes de trabajo de material resistente.

4 Preparar la desbrozadora para el trabajo

4.1 Preparar la desbrozadora para el trabajo

Antes de comenzar cualquier trabajo deben realizarse los siguientes pasos:

- ▶ Asegurarse de que los siguientes componentes se encuentren en un estado seguro:
 - Desbrozadora,  3.6.1.
 - Protector,  3.6.2.
 - Herramienta de corte de metal,  3.6.3.
 - Acumulador,  3.6.4.
- ▶ Comprobar el acumulador,  11.2.
- ▶ Cargar el acumulador completamente tal como se describe en el manual de instrucciones de los cargadores STIHL AL 101, 301, 301-4, 501.
- ▶ Limpiar la desbrozadora,  16.1.
- ▶ Montar la empuñadura doble,  7.1.
- ▶ Utilizar una combinación compuesta por una herramienta de corte, un protector y un sistema de porte  21.1.
- ▶ Montar el protector,  7.2.1.
- ▶ Montar la herramienta de corte de metal,  7.3.
- ▶ Ponerse el sistema de porte y ajustarlo,  8.1.
- ▶ Ajustar la empuñadura doble,  8.2.
- ▶ Equilibrar la desbrozadora,  8.3.
- ▶ Comprobar los elementos de mando,  11.1.
- ▶ Si no se pueden realizar estos pasos: no utilizar la desbrozadora y acudir a un distribuidor especializado STIHL.

4.2 Conectar el acumulador con una interfaz inalámbrica Bluetooth® a la app de STIHL connected

- ▶ Activar la interfaz inalámbrica Bluetooth® en el terminal móvil.
- ▶ Activar la interfaz inalámbrica Bluetooth® en el acumulador,  6.1.
- ▶ Descargar la aplicación de STIHL connected de la app de Store en el terminal móvil y crear una cuenta.
- ▶ Abrir la aplicación STIHL connected y registrarse.
- ▶ Añadir el acumulador a la aplicación de STIHL connected y seguir las instrucciones en la pantalla.

Las posibilidades de contacto y otras informaciones se pueden encontrar en <https://support.stihl.com> o en la aplicación STIHL connected.

La aplicación STIHL connected está disponible en función del mercado.

5 Cargar el acumulador y LEDs

5.1 Cargar el acumulador

El tiempo de carga depende de distintos factores, p. ej. de la temperatura del acumulador o de la temperatura ambiente. Respetar los márgenes de temperatura recomendados para lograr un rendimiento óptimo,  20.4. El tiempo de carga efectivo puede diferir del indicado. Los tiempos de carga figuran en www.stihl.com/charging-times.

- ▶ Cargar el acumulador tal y como se especifica en el manual de instrucciones de los cargadores STIHL AL 101, 301, 301-4, 501.

5.2 Visualizar el estado de carga

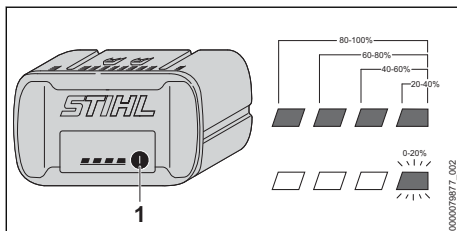

- ▶ Pulsar la tecla (1). Los LEDs lucen en verde durante unos 5 segundos e indican el estado de carga.

- ▶ Si el LED derecho parpadea en verde: cargar el acumulador.

5.3 LEDs en el acumulador

Los LEDs pueden indicar el estado de carga del acumulador o las averías. Los LEDs pueden lucir o parpadear en verde o en rojo.

Si los LEDs lucen o parpadean en verde, se indica el estado de carga.

- ▶ Si los LEDs lucen o parpadean en rojo: subsanar las averías,  19.1. En la desbrozadora o en el acumulador existe una anomalía.

6 Activar y desactivar la interfaz inalámbrica de Bluetooth®

6.1 Activar la interfaz inalámbrica Bluetooth®

- ▶ Si el acumulador dispone de una interfaz inalámbrica Bluetooth®: presionar la tecla y mantenerla oprimida hasta que el LED "BLUETOOTH®" junto al símbolo  luzca en azul durante unos 3 segundos.

La interfaz inalámbrica Bluetooth® en el acumulador está activada.

6.2 Desactivar la interfaz inalámbrica Bluetooth®

- ▶ Si el acumulador dispone de una interfaz inalámbrica Bluetooth®: presionar la tecla y mantenerla oprimida hasta que el LED "BLUETOOTH®" junto al símbolo  parpadee seis veces en azul.

La interfaz inalámbrica Bluetooth® en el acumulador está desactivada.

6.3 Restablecer el acumulador al ajuste de fábrica con una interfaz inalámbrica Bluetooth® (solo AP 200.0 S, 300 S, 300.0 S, 500.0 S)

Si se restablece el ajuste de fábrica del acumulador, se borrarán todos los datos específicos del usuario.

- ▶ Oprimir con rapidez el pulsador 4 veces seguidas y, la cuarta vez, mantenerlo oprimido hasta que el LED "BLUETOOTH®" junto al símbolo  parpadee en azul.

- ▶ Soltar el pulsador inmediatamente.
- ▶ Conectar el acumulador a la aplicación STIHL connected y comprobar si se han borrado todos los datos específicos del usuario.

7 Ensamblar la desbrozadora

7.1 Montar la empuñadura doble

- ▶ Desconectar la desbrozadora y sacar el acumulador.

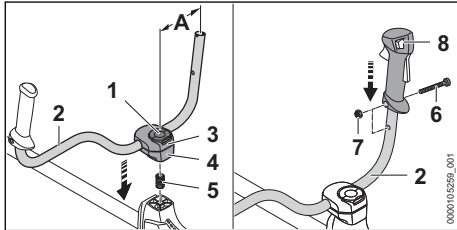

- ▶ Abrir el estribo del tornillo de muletilla (1) y girarlo en sentido antihorario hasta que el asidero tubular (2) quede ya solo ligeramente aprisionado.
- ▶ Colocar el resorte (5) por abajo en la abrazadera inferior (4).
- ▶ Colocar las abrazaderas (3 y 4) en el vástago y enroscar el tornillo de muletilla (1).
- ▶ Girar el asidero tubular (2) hacia arriba y alinearlos, de manera que la distancia (A) sea de 16 cm.
- ▶ Apretar el tornillo de muletilla (1) y cerrar el estribo.
- ▶ Desenroscar el tornillo (6).
- ▶ Colocar la empuñadura de mando (8) en el asidero tubular (2), de manera que el orificio de la empuñadura esté alineado con el orificio de dicho asidero y que la palanca de mando esté orientada hacia la caja del engranaje.
- ▶ Colocar la tuerca (7).
- ▶ Enroscar el tornillo (6) y apretarlo firmemente.

La empuñadura doble no se tiene que volver a desmontar.

7.2 Montar y desmontar el protector y el tope

7.2.1 Montar el protector y el tope

- ▶ Desconectar la desbrozadora y sacar el acumulador.

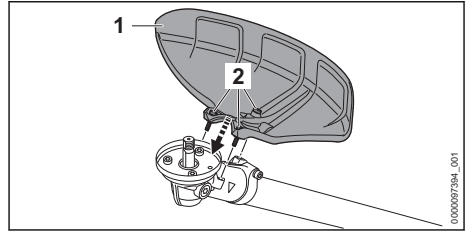

- ▶ Colocar el protector (1) en la caja del engranaje.
- ▶ Enroscar los tornillos (2) y apretarlos a un par de 10 Nm.

7.2.2 Desmontar el protector y el tope

- ▶ Desconectar la desbrozadora y sacar el acumulador.
- ▶ Desenroscar los tornillos.
- ▶ Quitar el protector.

7.3 Montar y desmontar herramientas de corte de metal

7.3.1 Montar la cuchilla cortamalezas

- ▶ Desconectar la desbrozadora y sacar el acumulador.

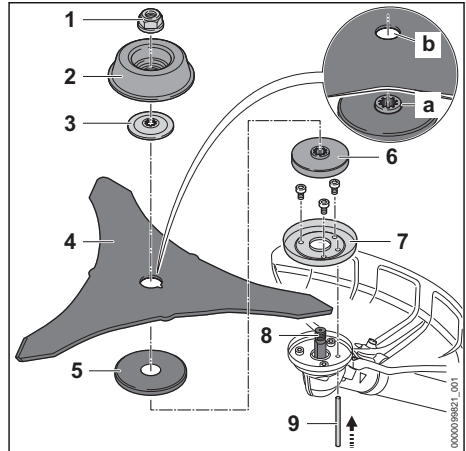

- ▶ Montar el anillo protector (7) para trabajos de siega.
- ▶ Colocar el plato de presión (6) y el disco protector (5).
- ▶ Colocar la cuchilla cortamalezas (4) en el disco protector (5). El collar (a) tiene que penetrar en el orificio (b) de la cuchilla cortamalezas (4).
- ▶ Colocar el disco de presión (3) sobre la cuchilla cortamalezas (4), de manera que el abombado esté orientado hacia arriba.

- ▶ Colocar el plato de rodadura (2) para trabajos de siega sobre el disco de presión (3), de manera que el lado cerrado esté orientado hacia arriba.
- ▶ Oprimir el pasador (9) en el orificio hasta el tope y mantenerlo oprimido.
- ▶ Girar la cuchilla cortamalezas (4) en sentido antihorario hasta que encastre el pasador (9). El árbol (8) queda bloqueado.
- ▶ Girar la tuerca (1) en sentido antihorario y apretarla firmemente.
- ▶ Retirar el pasador (9).

7.3.2 Montar la hoja de sierra circular

- ▶ Desconectar la desbrozadora y sacar el acumulador.

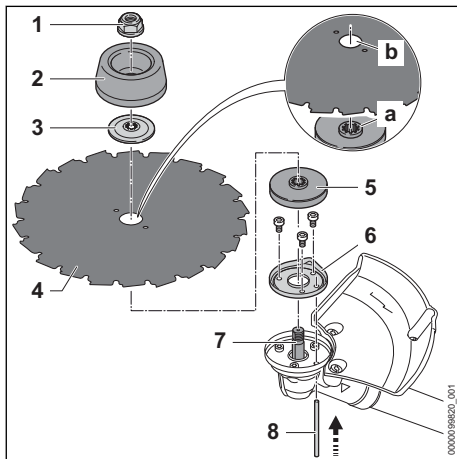

- ▶ Montar el anillo protector (6) para trabajos de aserrado.
- ▶ Colocar el plato de presión (5).
- ▶ Colocar la hoja de sierra circular (4) sobre el plato de presión (5). Alinear los bordes de corte, de manera que estén orientados en el mismo sentido que la flecha para el sentido de giro en el tope. El collar (a) tiene que penetrar en el orificio (b) de la herramienta de corte de metal.
- ▶ Colocar el disco de presión (3) sobre la hoja de sierra circular (4), de manera que el abombado esté orientado hacia arriba.
- ▶ Colocar el plato de rodadura (2) para trabajos de aserrado sobre el disco de presión (3), de manera que el lado cerrado esté orientado hacia arriba.
- ▶ Oprimir el pasador (8) en el orificio hasta el tope y mantenerlo oprimido.
- ▶ Girar la hoja de sierra circular (4) en sentido antihorario hasta que encastre el pasador (8).

El árbol (7) queda bloqueado.

- ▶ Girar la tuerca (1) en sentido antihorario y apretarla firmemente.
- ▶ Retirar el pasador (8).

7.3.3 Desmontar la herramienta de corte de metal

- ▶ Desconectar la desbrozadora y sacar el acumulador.
- ▶ Oprimir el pasador en el orificio hasta el tope y mantenerlo oprimido.
- ▶ Girar la herramienta de corte de metal en sentido horario hasta que encastre el pasador. El árbol queda bloqueado.
- ▶ Desenroscar la tuerca en sentido horario.
- ▶ Quitar las piezas de fijación, la herramienta de corte de metal y el plato de presión.
- ▶ Retirar el pasador.

8 Ajustar la desbrozadora para el operario

8.1 Ponerse el cinturón doble y ajustarlo

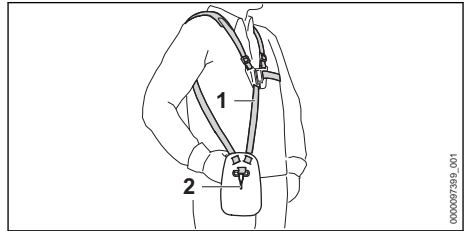

- ▶ Colocar el cinturón doble (1).
- ▶ Ajustar el cinturón doble (1) de manera que el mosquetón (2) quede colocado más o menos un palmo por debajo de la cadera derecha.

8.2 Ajustar la empuñadura doble

En función de la estatura del usuario, la empuñadura doble se puede ajustar a diferentes posiciones.

- ▶ Desconectar la desbrozadora y sacar el acumulador.
- ▶ Enganchar la desbrozadora en la regleta perforada en el mosquetón del sistema de porte.

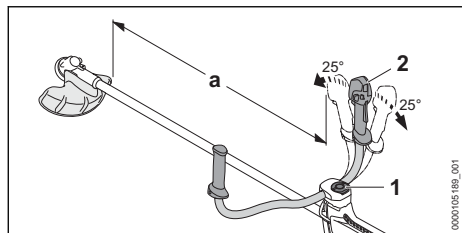

- ▶ Aflojar el tornillo de muletilla (1).
- ▶ Inclinar la empuñadura doble (2) a la posición deseada.
- ▶ Inclinar la empuñadura doble (2), de manera que la distancia (a) de un mínimo de 750 mm no sea inferior.
- ▶ Apretar firmemente el tornillo de muletilla (1).

8.3 Equilibrar la desbrozadora

El acumulador y la herramienta de corte tienen influencia en el equilibrio de la desbrozadora. La desbrozadora se tiene que equilibrar con la herramienta de corte montada y el acumulador colocado.

En función de la herramienta de corte montada, la desbrozadora se equilibra de forma diferente.

Si hay montada una cuchilla cortamalesas:

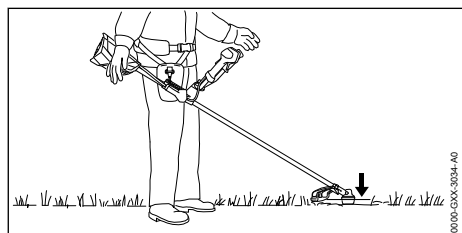

La cuchilla cortamalesas tiene que descansar ligeramente en el suelo.

Si hay montada una hoja de sierra circular:

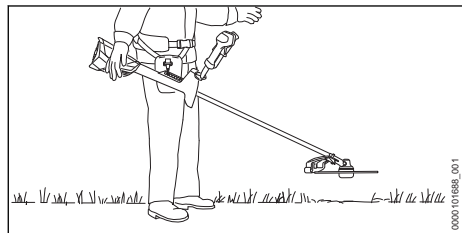

La hoja de sierra circular tiene que estar a unos 20 cm del suelo.

- ▶ Desconectar la desbrozadora.

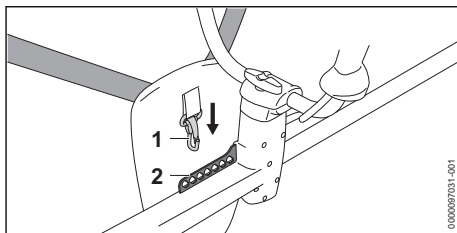

- ▶ Enganchar la regleta perforada (2) en el mosquetón (1).
- ▶ Dejar equilibrarse la desbrozadora.
- ▶ En el caso de tener que adaptar la posición de la herramienta de corte estando equilibrada, enganchar el mosquetón (1) en otro agujero de la regleta (2) y volver a equilibrarla.

9 Colocar y sacar el acumulador

9.1 Colocar el acumulador

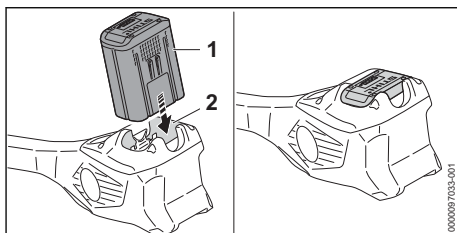

- ▶ Presionar el acumulador (1) en su cavidad (2) hasta el tope. El acumulador (1) encaja con un clic y queda bloqueado.

9.2 Sacar el acumulador

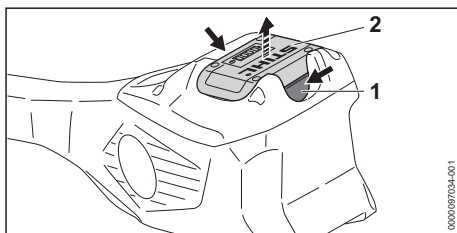

- ▶ Presionar ambas palancas de bloqueo (1). El acumulador (2) está desbloqueado y se puede sacar.

10 Conectar y desconectar la desbrozadora

10.1 Conectar la desbrozadora

- ▶ Sujetar la desbrozadora por la empuñadura de mando con la mano derecha, de manera que el dedo pulgar abrace el punto de agarre (2) de dicha empuñadura.
- ▶ Sujetar la desbrozadora por la empuñadura con la mano izquierda, de manera que el dedo pulgar abrace dicha empuñadura.

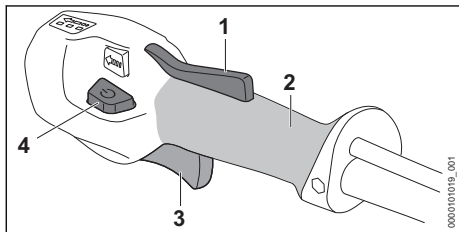

- ▶ Oprimir el bloqueo de la palanca de mando (1) con la mano y mantenerlo oprimido.
- ▶ Oprimir el pulsador de desbloqueo (4). Los LEDs lucen e indican el nivel de potencia ajustado en último lugar.
- ▶ Oprimir la palanca de mando (3) con el dedo índice y mantenerla oprimida. La desbrozadora se acelera y la herramienta de corte gira.

Cuanto más oprimida esté la palanca de mando (3), tanto más rápido se mueve la herramienta de corte.

La desbrozadora también se puede conectar, oprimiendo primero el pulsador de desbloqueo (4) y, en 5 segundos, (mientras parpadean los LEDs), el bloqueo de la palanca de mando (1). La palanca de mando (3) está desbloqueada y la desbrozadora, lista para el trabajo.

Si, tras la conexión, se sueltan la palanca de mando (3) y el bloqueo de la palanca de mando (1), los LEDs todavía parpadean durante 5 segundos. Mientras estén parpadeando los LEDs, la desbrozadora se puede volver a conectar sin accionar el pulsador de desbloqueo (4).

10.2 Desconectar la desbrozadora

- ▶ Soltar la palanca de mando y el bloqueo de la palanca de mando.
- ▶ Esperar hasta que la herramienta de corte deje de girar.

- ▶ Si sigue girando la herramienta de corte, sacar el acumulador y acudir a un distribuidor especializado STIHL. La desbrozadora está averiada.

11 Comprobar la desbrozadora y el acumulador

11.1 Comprobar los elementos de mando

Bloqueo de la palanca de mando y palanca de mando

- ▶ Sacar el acumulador.
- ▶ Intentar oprimir la palanca de mando sin presionar el bloqueo de la palanca de mando.
- ▶ Si se puede presionar la palanca de mando: no utilizar la desbrozadora y acudir a un distribuidor especializado STIHL. El bloqueo de la palanca de mando está averiado.
- ▶ Oprimir el bloqueo de la palanca de mando y mantenerlo oprimido.
- ▶ Presionar la palanca de mando y volver a soltarla.
- ▶ Si la palanca de mando o el bloqueo de la palanca de mando se mueven con dificultad o no vuelven a la posición de salida por sí mismos: no utilizar la desbrozadora y acudir a un distribuidor especializado STIHL. La palanca de mando o el bloqueo de la palanca de mando están averiados.

Conectar la desbrozadora

- ▶ Colocar el acumulador.
- ▶ Oprimir el bloqueo de la palanca de mando y mantenerlo oprimido.
- ▶ Oprimir el pulsador de desbloqueo.
- ▶ Oprimir la palanca de mando y mantenerla oprimida. La herramienta de corte gira.
- ▶ Si 3 LEDs parpadean en rojo en el acumulador: sacar el acumulador y acudir a un distribuidor especializado STIHL. Hay una avería en la desbrozadora.
- ▶ Soltar la palanca de mando. La herramienta de corte deja de girar tras un breve lapso de tiempo.
- ▶ Si sigue girando la herramienta de corte, sacar el acumulador y acudir a un distribuidor especializado STIHL. La desbrozadora está averiada.

11.2 Comprobar el acumulador

- ▶ Pulsar la tecla en el acumulador. Los LEDs lucen o parpadean.

- ▶ Si los LEDs no lucen o parpadean: no utilizar el acumulador y acudir a un distribuidor especializado STIHL.
- Hay una perturbación en el acumulador.

12 Trabajar con la desbrozadora

12.1 Sujetar y manejar la desbrozadora

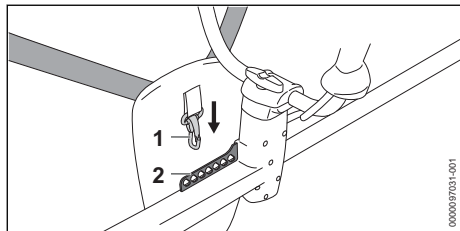

- ▶ Enganchar la argolla de porte (2) en el mosquetón (1).

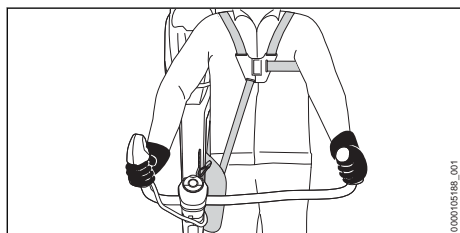

- ▶ Sujetar la desbrozadora por la empuñadura de mando con la mano derecha, de manera que el dedo pulgar abrace el punto de agarre de dicha empuñadura.
- ▶ Sujetar la desbrozadora por la empuñadura con la mano izquierda, de manera que el dedo pulgar abrace dicha empuñadura.

12.2 Ajustar el escalón de potencia

Según la aplicación, se pueden ajustar 3 escalones de potencia. Los LEDs indican el nivel de potencia ajustado. Cuanto más alto es el nivel de potencia, tanto más rápido puede girar la herramienta de corte.

El nivel de potencia ajustado influye en el tiempo de funcionamiento del acumulador. Cuanto más bajo es el nivel de potencia, tanto mayor es el tiempo de funcionamiento del acumulador.

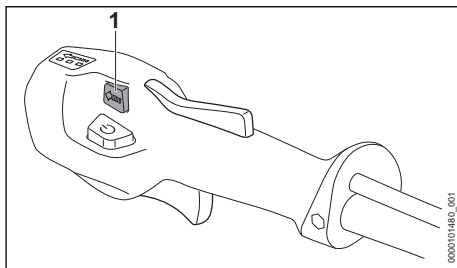

- ▶ Oprimir el pulsador escalones de potencia (1). Los LEDs lucen e indican el nivel de potencia ajustado.
- ▶ Oprimir el pulsador escalones de potencia (1). El siguiente nivel de potencia queda ajustado. Tras el tercer escalón de potencia sigue otra vez el primer escalón.
- ▶ Oprimir el pulsador escalones de potencia (1) las veces que sean necesarias para que quede ajustado el nivel de potencia deseado.
- ▶ Si se utiliza una hoja de sierra circular, ajustar el nivel de potencia 3.

12.3 Segar con una cuchilla cortamalezas

La distancia de la herramienta de corte respecto del suelo determina la altura de corte.

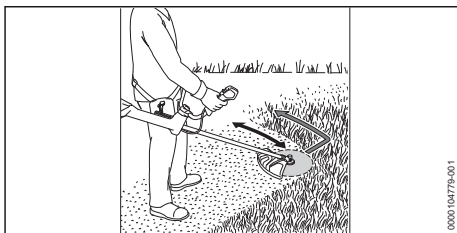

- ▶ Segar con el sector izquierdo de la herramienta de corte de metal.
- ▶ Caminar hacia delante de forma lenta y controlada.

Respetar los márgenes de temperatura recomendados para lograr un rendimiento óptimo,  20.4.

12.4 Aclareo con una cuchilla cortamalezas

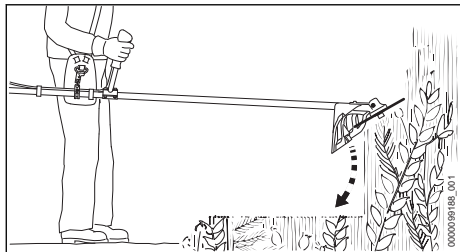

- ▶ Meter la herramienta de corte de metal desde arriba en la maleza.
- ▶ No levantar la herramienta de corte de metal por encima de la altura de las caderas.

12.5 Segar con hoja de sierra circular

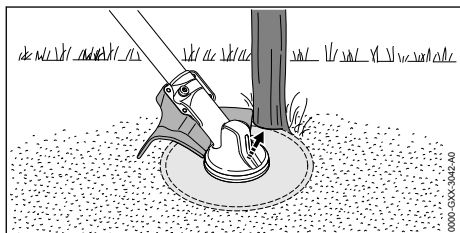

- ▶ Apoyar el lado izquierdo del protector en el tronco.
- ▶ Cortar el tronco a pleno gas con un corte.
- ▶ Mantener una distancia de seguridad de al menos 2 veces la longitud del árbol respecto de la zona de trabajo próxima.

13 Después del trabajo

13.1 Después del trabajo

- ▶ Desconectar la desbrozadora y sacar el acumulador.
- ▶ Si la desbrozadora está mojada: dejarla secar.
- ▶ Si el acumulador está mojado o húmedo: dejarlo secar,  20.4.
- ▶ Limpiar la desbrozadora.
- ▶ Limpiar el protector.
- ▶ Limpiar la herramienta de corte.
- ▶ Limpiar el acumulador.
- ▶ Si hay montada una herramienta de corte de metal: montar el protector para el transporte adecuado.

14 Transporte

14.1 Transportar la desbrozadora

- ▶ Desconectar la desbrozadora y sacar el acumulador.
- ▶ Si hay montada una herramienta de corte de metal: montar el protector para el transporte adecuado.

Llevar la desbrozadora

- ▶ Llevar la desbrozadora por el vástago con una mano, de manera que la herramienta de corte esté orientada hacia atrás y la desbrozadora quede equilibrada.

Transportar la desbrozadora en un vehículo

- ▶ Asegurar la desbrozadora, de manera que no pueda volcar ni moverse.

14.2 Transportar el acumulador

- ▶ Desconectar la desbrozadora y sacar el acumulador.
- ▶ Asegurarse de que el acumulador se encuentre en un estado que permita trabajar con seguridad.
- ▶ Empaquetar el acumulador en el embalaje, de manera que no pueda moverse dentro del embalaje.
- ▶ Asegurar el embalaje, de manera que no pueda moverse.

El acumulador está sujeto a los requisitos del transporte de mercancías peligrosas. El acumulador está clasificado como UN 3480 (baterías de iones de litio) y se ha comprobado según el manual de comprobaciones y criterios UN, parte III, capítulo 38.3.

Las disposiciones de transporte se indican en www.stihl.com/safety-data-sheets.

15 Almacenamiento

15.1 Guardar la desbrozadora

- ▶ Desconectar la desbrozadora y sacar el acumulador.
- ▶ Si hay montada una herramienta de corte de metal: montar el protector para el transporte adecuado.

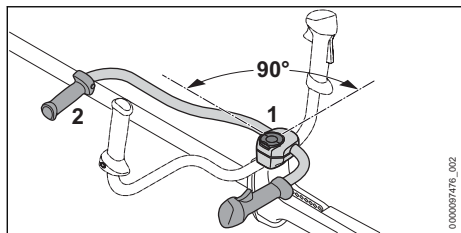

- ▶ Aflojar el tornillo de muletilla (1) y desenroscarlo hasta que se pueda girar el asidero tubular (2).
- ▶ Girar el asidero tubular (2) 90° en sentido horario y volcarlo hacia abajo.
- ▶ Apretar firmemente el tornillo de muletilla (1).
- ▶ Guardar la desbrozadora, de manera que se cumplan las siguientes condiciones:
 - La desbrozadora no puede volcar ni moverse.
 - La desbrozadora está fuera del alcance de los niños.
 - La desbrozadora está limpia y seca.
- ▶ En el caso de guardar la desbrozadora durante más de 30 días: desmontar la herramienta de corte.

15.2 Guardar el acumulador

STIHL recomienda guardar el acumulador en un estado de carga de entre el 40 % y el 60 % (2 LEDs lucen en verde).

- ▶ Guardar el acumulador, de manera que se cumplan las siguientes condiciones:
 - El acumulador está fuera del alcance de los niños.
 - El acumulador está limpio y seco.
 - El acumulador está en un espacio cerrado.
 - El acumulador está separado de la desbrozadora.
 - Si el acumulador se guarda en el cargador: retirar el enchufe de red y guardar el acumulador con un estado de carga de entre el 40 % y el 60 % (2 LEDs lucen en verde).
 - El acumulador no se ha guardado fuera de los límites de temperatura indicados, 20.3.

INDICACIÓN

- Si el acumulador no se ha guardado de tal manera como se describe en este manual de instrucciones, el acumulador se puede descargar profundamente y, por ello, dañarse de forma irreparable.
 - ▶ Cargar un acumulador que esté descargado antes de guardarlo. STIHL reco-

mienda guardar el acumulador en un estado de carga entre el 40 % y el 60 % (2 LEDs lucen en verde).

- ▶ Guardar el acumulador separado de la desbrozadora.

16 Limpiar

16.1 Limpiar la desbrozadora

- ▶ Desconectar la desbrozadora y sacar el acumulador.
- ▶ Limpiar la desbrozadora con un paño húmedo.
- ▶ Limpiar las ranuras de ventilación con un pincel.
- ▶ Quitar los cuerpos extraños de la cavidad para el acumulador y limpiar dicha cavidad con un paño húmedo.
- ▶ Limpiar los contactos eléctricos en la cavidad para el acumulador con un pincel o con un cepillo blando.

16.2 Limpiar el protector y la herramienta de corte

- ▶ Desconectar la desbrozadora y sacar el acumulador.
- ▶ Limpiar el protector y la herramienta de corte con un paño húmedo o un cepillo blando.

16.3 Limpiar el filtro de aire

- ▶ Desconectar la desbrozadora y sacar el acumulador.

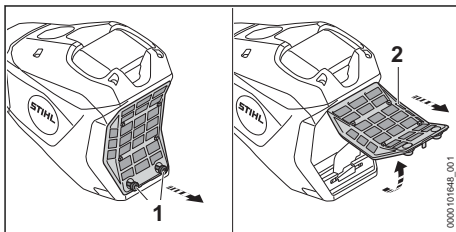

- ▶ Limpiar la zona circundante del filtro de aire (2) con un paño húmedo o un pincel.
- ▶ Girar los tornillos (1) en sentido antihorario hasta que se pueda quitar el filtro de aire (2).
- ▶ Abatir el filtro de aire (2) hacia arriba y quitarlo.
- ▶ Enjuagar la suciedad persistente en la parte exterior del filtro de aire (2) bajo agua corriente.
- ▶ En el caso de que el filtro de aire (2) esté dañado, sustituir dicho filtro (2).
- ▶ Dejar que el filtro de aire (2) se seque al aire.

- ▶ Colocar el filtro de aire (2) en la caja y abatirlo hacia abajo.
El filtro de aire (2) tiene que estar enrasado en el entorno de la caja.
- ▶ Enrosacar los tornillos (1) y apretarlos firmemente.

16.4 Limpiar el acumulador

- ▶ Limpiar el acumulador con un paño húmedo.

17 Mantenimiento

17.1 Intervalos de mantenimiento

Los intervalos de mantenimiento dependen de las condiciones del entorno y las condiciones de trabajo. STIHL recomienda los siguientes intervalos de mantenimiento:

Antes de montar una herramienta de corte

- ▶ Examinar si se ha salido grasa de engranajes del eje.
- ▶ Si se ha salido grasa de engranajes: llevarlo a un distribuidor STIHL para comprobar el nivel de llenado en la caja del engranaje.

Cada 50 horas de funcionamiento

- ▶ Limpiar el filtro de aire.

Anualmente

- ▶ Llevar la desbrozadora a un distribuidor especializado STIHL para su comprobación.

17.2 Afilar y equilibrar la herramienta de corte de metal

Se requiere mucho experiencia para afilar y equilibrar correctamente las herramientas de corte de metal.

STIHL recomienda encargar el afilado y equilibrado de las herramientas de corte de metal a un distribuidor especializado STIHL.

- ▶ Afilas la herramienta de corte de metal, tal como se especifica en el manual de instrucciones y el embalaje de la herramienta de corte empleada.

18 Reparación

18.1 Reparar la desbrozadora y la herramienta de corte

El usuario no puede reparar por sí mismo la desbrozadora ni la herramienta de corte.

- ▶ Si la desbrozadora o la herramienta de corte están averiados: no utilizar la desbrozadora ni la herramienta de corte y acudir a un distribuidor especializado STIHL.

18.2 Mantenimiento y reparación del acumulador



El acumulador no requiere mantenimiento ni se ha de reparar.

- ▶ Si el acumulador está averiado o dañado: sustituirlo.

19 Subsanan las perturbaciones

19.1 Subsanan las averías de la desbrozadora o del acumulador

Avería	LEDs en el acumulador	Causa	Remedio
La desbrozadora no se pone en marcha al conectarla.	1 LED parpadea en verde.	El estado de carga del acumulador es demasiado bajo.	▶ Cargar por completo el acumulador tal como se describe en el manual de instrucciones de los cargadores STIHL AL 101, 301, 301-4, 501.
	1 LED luce en rojo.	El acumulador está demasiado caliente o demasiado frío.	▶ Sacar el acumulador. ▶ Dejar enfriar o calentar el acumulador.
	3 LEDs parpadean en rojo.	Hay una avería en la desbrozadora.	▶ Sacar el acumulador. ▶ Limpiar los contactos eléctricos en la cavidad para el acumulador. ▶ Colocar el acumulador. ▶ Conectar la desbrozadora. ▶ Si siguen parpadeando 3 LEDs en rojo: no utilizar la desbrozadora y acudir a un distribuidor especializado STIHL.

Avería	LEDs en el acumulador	Causa	Remedio
	3 LEDs lucen en rojo.	La desbrozadora está demasiado caliente.	<ul style="list-style-type: none"> ▶ Sacar el acumulador. ▶ Dejar enfriarse la desbrozadora.
	4 LEDs parpadean en rojo.	Hay una avería en el acumulador.	<ul style="list-style-type: none"> ▶ Sacar el acumulador y volver a colocarlo. ▶ Conectar la desbrozadora. ▶ Si 4 LEDs siguen parpadeando en rojo: no utilizar el acumulador y acudir a un distribuidor especializado STIHL.
		La conexión eléctrica entre la desbrozadora y el acumulador se ha interrumpido.	<ul style="list-style-type: none"> ▶ Sacar el acumulador. ▶ Limpiar los contactos eléctricos en la cavidad para el acumulador. ▶ Colocar el acumulador.
		La desbrozadora o el acumulador están húmedos.	▶ Dejar que se seque la desbrozadora o el acumulador,  20.4.
		La palanca de mando ya está activada antes de accionar el pulsador de desbloqueo.	▶ Conectar la desbrozadora tal y como se especifica en este manual de instrucciones.
La desbrozadora se apaga durante el funcionamiento.	3 LEDs lucen en rojo.	La desbrozadora está demasiado caliente.	<ul style="list-style-type: none"> ▶ Sacar el acumulador. ▶ Dejar enfriarse la desbrozadora.
		Existe una avería eléctrica.	<ul style="list-style-type: none"> ▶ Sacar el acumulador y volver a colocarlo. ▶ Conectar la desbrozadora.
El tiempo de funcionamiento de la desbrozadora es demasiado corto.		El acumulador no está completamente cargado.	▶ Cargar por completo el acumulador tal como se describe en el manual de instrucciones de los cargadores STIHL AL 101, 301, 301-4, 501.
		Se ha sobrepasado la vida útil del acumulador.	▶ Sustituir el acumulador.
Los niveles de potencia no se pueden ajustar.		La palanca de mando está oprimida y la desbrozadora está conectada.	<ul style="list-style-type: none"> ▶ Soltar la palanca de mando y mantener oprimido solo el bloqueo de la palanca de mando. ▶ Ajustar el nivel de potencia tal como se describe en este manual de instrucciones.
El acumulador con  no se puede encontrar con la aplicación STIHL connected.		La interfaz inalámbrica Bluetooth® en el acumulador o en el terminal móvil está desactivada.	▶ Activar la interfaz inalámbrica Bluetooth® en el acumulador o en el terminal móvil.
		La distancia entre el acumulador y el terminal móvil es demasiado grande.	<ul style="list-style-type: none"> ▶ Reducir la distancia,  20.1. ▶ Si sigue sin encontrarse el acumulador con la aplicación de STIHL connected: acudir a un distribuidor especializado STIHL.

19.2 Soporte del producto y ayuda para su uso

Acuda a su distribuidor especializado STIHL para obtener soporte del producto y ayuda para su uso.

Puede encontrar las posibilidades de contacto y más información en <https://support.stihl.com> o www.stihl.com.

20 Datos técnicos

20.1 Desbrozadora STIHL FSA 400.0 K

- Acumuladores permitidos: STIHL AP
- Peso con el protector más pesado, sin herramienta de corte, sin acumulador; 7,9 kg
- Longitud sin herramienta de corte: 1680 mm
- Número de revoluciones máximo de la herramienta de corte: 9500 rpm
- Tipo de protección eléctrica: IPX4 (protección contra agua de salpicaduras en general)

El tiempo de funcionamiento se indica en www.stihl.com/battery-life.

20.2 Acumulador STIHL AP

- Tecnología de acumulador: iones de litio
- Tensión: 36 V
- Capacidad en Ah: véase la placa de características
- Contenido de energía en Wh: véase la placa de características
- Peso en kg: véase la placa de características
- Interfaz inalámbrica Bluetooth® (solo para acumuladores con ):
 - Conexión de datos: Bluetooth® 5.1. El terminal móvil tiene que ser compatible con Bluetooth® Low Energy 5.0 y con Generic Access Profile (GAP).
 - Banda de frecuencia: banda ISM 2,4 GHz
 - Potencia máx. de transmisión emitida: 1 mW
 - Alcance de la señal: aprox. 10 m. La potencia de la señal depende de las condiciones ambientales y del terminal móvil. El alcance puede variar enormemente en función de las condiciones externas, incluido el receptor utilizado. Dentro de espacios cerrados y a través de barreras metálicas (por ejemplo, paredes, estanterías, maletas) el alcance puede ser considerablemente inferior.
 - Requerimientos al sistema operativo del terminal móvil: Android o iOS (en la versión actual o superior)

El rendimiento del acumulador puede variar en función de producto de acumulador utilizado.

20.3 Límites de temperatura



ADVERTENCIA

- El acumulador no está protegido contra todas las influencias ambientales. Si el acumulador está expuesto a determinadas influencias del

entorno, puede incendiarse o explotar. Las personas pueden sufrir lesiones graves y se pueden producir daños materiales.

- ▶ No cargar el acumulador a una temperatura inferior a - 20 °C o superior a + 50 °C.
- ▶ No utilizar la desbrozadora o el acumulador a una temperatura inferior a - 20 °C o superior a + 50 °C.
- ▶ No guardar la desbrozadora o el acumulador a una temperatura inferior a - 20 °C o superior a + 70 °C.

20.4 Márgenes de temperatura recomendados

Para un rendimiento óptimo de la desbrozadora y del acumulador, observar los siguientes márgenes de temperatura:

- Cargar: de + 5 °C a + 40 °C
- Utilizar: - 10 °C a + 40 °C
- Guardar: - 20 °C a + 50 °C

Si el acumulador se carga, se utiliza o se guarda fuera de los márgenes de temperatura recomendados, se puede reducir el rendimiento.

Si el acumulador está mojado o húmedo, dejar secar el acumulador durante 48 h a más de + 15 °C y a menos de + 50 °C, así como a una humedad del aire inferior al 70 %. Si la humedad del aire es superior, puede prolongar el tiempo de secado.

20.5 Valores de sonido y vibraciones

STIHL recomienda utilizar un protector de los oídos.

- Nivel de presión acústica L_{pA} medido según la IEC 62841-4-4: 92 dB(A), factor K_{pA} : 2 dB(A)
- Nivel de potencia acústica L_{WA} medido según la IEC 62841-4-4: 110 dB(A), factor K_{WA} : 2 dB(A)
- Valor de vibración a_{hv} medido según la IEC 62841-4-4
 - Empuñadura de mando: 1,5 m/s², factor K_a : 2,0 m/s²
 - Empuñadura izquierda: 1,3 m/s², factor K_a : 2,0 m/s²
- Valor de vibración p_F determinado según la EN ISO 5349-3:
 - Empuñadura de mando: 17 m/s², factor K_p : 3 m/s²
 - Empuñadura izquierda: 18 m/s², factor K_p : 3 m/s²

Los valores de sonido y vibración indicados se han medido conforme a un método de ensayo normalizado y pueden consultarse para realizar una comparación entre máquinas eléctricas. Los valores de sonido y vibraciones realmente efectivos pueden diferir de los valores indicados en función del tipo de la aplicación y el accesorio utilizado. Los valores de sonido y vibraciones indicados pueden utilizarse para efectuar una primera evaluación de la carga de sonido y las vibraciones. La carga de sonido y vibraciones reales debe evaluarse. Para ello también pueden tomarse en consideración los tiempos en los que el equipo eléctrico está apagado, y aquellos

en los que, si bien está encendido, funciona sin carga.

Para la información relativa al cumplimiento de la pauta de la patronal sobre vibraciones 2002/44/CE, véase www.stihl.com/vib.

20.6 REACH

REACH designa una ordenanza CE para el registro, evaluación y homologación de productos químicos.

Para informaciones para cumplimentar la ordenanza REACH, véase www.stihl.com/reach.

21 Combinaciones de herramientas de corte, protectores y sistemas de porte

21.1 Combinaciones de herramientas de corte, protectores y sistemas de porte

Herramienta de corte	Protector	Sistema de porte
<ul style="list-style-type: none"> – Cuchilla cortamalezas 300-3 (Ø 300 mm) – Cuchilla cortamalezas 305-2 "Spezial" (Ø 305 mm) 	<ul style="list-style-type: none"> – Protector para herramientas de corte de metal 	<ul style="list-style-type: none"> – Cinturón doble con dispositivo de soltado rápido
<ul style="list-style-type: none"> – Hoja de sierra circular 200-22, dientes en cincel (Ø 200 mm) – Hoja de sierra circular 200-22, dientes en cincel HP (Ø 200 mm) – Hoja de sierra circular 200-44, dientes en pico (Ø 200 mm) 	<ul style="list-style-type: none"> – Tope 200 mm de diámetro 	
<ul style="list-style-type: none"> – Hoja de sierra circular 225-22, dientes en cincel HP (Ø 225 mm) – Hoja de sierra circular 225-24, dientes en cincel (Ø 225 mm) – Hoja de sierra circular 225-24, dientes en cincel MAXI (Ø 225 mm) – Hoja de sierra circular 225-36, metal duro (Ø 225 mm) – Hoja de sierra circular 225-48, dientes en pico (Ø 225 mm) 	<ul style="list-style-type: none"> – Tope 225 mm de diámetro 	

Descripción de los sistemas de porte



Cinturón doble

22 Piezas de repuesto y accesorios

22.1 Piezas de repuesto y accesorios

STIHL Estos símbolos caracterizan las piezas de repuesto STIHL y los accesorios originales STIHL.



STIHL recomienda emplear piezas de repuesto STIHL y accesorios originales STIHL.

Las piezas de repuesto y los accesorios de fabricantes externos no pueden ser evaluados por STIHL en lo que respecta a su fiabilidad, seguridad y aptitud pese a una observación continua del mercado por lo que STIHL tampoco puede responsabilizarse de su aplicación.

Las piezas de repuesto y los accesorios originales STIHL se pueden adquirir en un distribuidor especializado STIHL.

23 Gestión de residuos

23.1 Gestionar la desbrozadora y el acumulador como residuo

La administración municipal o los distribuidores especializados STIHL ofrecen información sobre la gestión de residuos.

Una gestión indebida puede dañar la salud y el medio ambiente.

- ▶ Llevar los productos STIHL incluido el embalaje a un punto de recogida adecuado para el reciclado con arreglo a las prescripciones locales.
- ▶ No echarlos a la basura doméstica.

24 Conformidad con la normativa de la UE

La Declaración de conformidad de la UE está disponible en stihl.link/compliance.

Hay disponible un formulario para informar de vulnerabilidades de seguridad en vdp.stihl.com.

25 Direcciones

www.stihl.com

26 Indicaciones de seguridad generales para herramientas eléctricas

26.1 Introducción



ADVERTENCIA

- **Lea íntegramente las indicaciones de seguridad, las instrucciones, las ilustraciones y datos técnicos que se proveen con esta herramienta eléctrica.** La inobservancia de las siguientes instrucciones pueden provocar una descarga eléctrica, un incendio o lesiones graves. **Conservar todas las indicaciones de seguridad e instrucciones para consultarlas en el futuro.**

El término de "herramienta eléctrica" utilizado en las indicaciones de seguridad se refiere a herramientas eléctricas de conexión a la red (con cable de red) o a herramientas eléctricas accionadas por acumulador (sin cable de red).

26.2 Seguridad en el lugar de trabajo

- a) **Mantenga su zona de trabajo limpia y bien iluminada.** El desorden o la falta de iluminación en las zonas de trabajo pueden provocar accidentes.
- b) **No utilice la herramienta eléctrica en un entorno que albergue riesgo de explosión, en el que se encuentren líquidos, gases o materiales en polvo combustibles.** Las herramientas eléctricas producen chispas que pueden encender los materiales en polvo o los vapores.
- c) **Mantenga alejados a los niños y otras personas mientras está utilizando la herramienta eléctrica.** En caso de distracción, puede perder el control sobre la herramienta eléctrica.

26.3 Seguridad eléctrica

- a) **No exponga las herramientas eléctricas a la lluvia o la humedad.** El riesgo de recibir una descarga eléctrica aumenta si penetra agua en la herramienta eléctrica.

26.4 Seguridad de personas

- a) **Esté atento, preste atención a lo que hace y emplee la herramienta eléctrica con prudencia. No utilice ninguna herramienta eléctrica si estuviese cansado o si se encuentra bajo el efecto de drogas, alcohol o medicamentos.** Una simple distracción momentánea durante el uso de la herramienta eléctrica puede provocarle serias lesiones.
- b) **Utilice un equipo de protección personal y póngase siempre unas gafas protectoras.** El riesgo de lesionarse se reduce considerablemente si, dependiendo del tipo y la aplicación de la herramienta eléctrica empleada, se utiliza un equipo de protección adecuado, como una mascarilla antipolvo, zapatos de seguridad con suela antideslizante, casco, o protectores para los oídos.
- c) **Evite una puesta en marcha accidental. Asegurarse de que la herramienta eléctrica esté apagada antes de conectarla a la toma de corriente y/o a la batería, y antes de recogerla o transportarla.** Si al transportar la herramienta eléctrica lleva el dedo puesto en el interruptor, o si la enchufa en la toma de corriente mientras está encendida, ello puede provocar accidentes.
- d) **Retire las herramientas de ajuste o la llave inglesa antes de encender la herramienta**

- eléctrica.** Una herramienta o llave colocada en una pieza en rotación de la herramienta eléctrica puede ocasionar lesiones.
- e) **Evite adoptar posturas arriesgadas. Adopte una postura segura y mantenga el equilibrio en todo momento.** Esto le permitirá controlar mejor la herramienta eléctrica en caso de presentarse situaciones inesperadas.
 - f) **Póngase una ropa de trabajo apropiada. No utilice ropa holgada ni artículos de joyería. Mantenga el pelo y la ropa alejados de piezas que estén en movimiento.** La ropa holgada, los artículos de joyería y el pelo largo se pueden enganchar en las piezas en movimiento.
 - g) **Cuando sea posible montar equipos de aspiración o recogida de polvo, se deben conectar y utilizar correctamente.** El empleo de estos equipos de aspiración puede reducir los riesgos derivados del polvo.
 - h) **No se deje llevar por una falsa sensación de seguridad ni pase por alto las normas de seguridad para herramientas eléctricas, aun cuando esté familiarizado con ellas por haberlas utilizado con mucha frecuencia.** Actuar sin poner atención puede provocar graves lesiones en fracciones de segundos.

26.5 Uso y manejo de la herramienta eléctrica

- a) **No sobrecargue la herramienta eléctrica. Use la herramienta eléctrica destinada a tal fin para realizar su trabajo.** Con la herramienta eléctrica adecuada podrá trabajar mejor y más seguro dentro del margen de potencia indicado.
- b) **No utilice herramientas eléctricas cuyo interruptor esté defectuoso.** Las herramientas eléctricas que ya no se puedan encender o apagar son peligrosas y deben repararse.
- c) **Quite el enchufe de la red y/o saque la batería antes de modificar los ajustes de la herramienta eléctrica, cambiar las piezas del instrumento de inserción o guardar la herramienta eléctrica.** Esta medida preventiva reduce el riesgo de que la herramienta eléctrica arranque accidentalmente.
- d) **Guarde fuera del alcance de los niños las herramientas eléctricas que no utilice. No permita la utilización de la herramienta eléctrica a aquellas personas que no estén familiarizadas con su uso o que no hayan leído estas instrucciones.** Las herramientas eléctricas

son peligrosas si las utilizan personas inexpertas.

- e) **Cuide la herramienta eléctrica y el instrumento de inserción con esmero. Controle si las piezas móviles funcionan correctamente y sin atascarse, y si existen piezas rotas o tan deterioradas que pudieran afectar al funcionamiento de la herramienta eléctrica.** Encargue la reparación de piezas defectuosas antes de volver a usar la herramienta eléctrica. Muchos de los accidentes tiene su origen en el mantenimiento deficiente de las herramientas eléctricas.
- f) **Mantenga las herramientas de corte afiladas y limpias.** Las herramientas con cantos de corte afilados que están cuidadas correctamente se atascan menos y se manejan mejor.
- g) **Utilice la herramienta eléctrica, el instrumento de inserción, los instrumentos de inserción, etc. con arreglo a estas instrucciones. Al hacerlo, tenga en cuenta las condiciones de trabajo y la actividad a realizar.** El uso de herramientas eléctricas para trabajos diferentes de aquellos para los que han sido concebidas puede originar situaciones peligrosas.
- h) **Mantenga las empuñaduras y las superficies de agarre secas, limpias y libres de aceite y grasa.** Las empuñaduras y superficies de agarre resbaladizas no permiten un manejo seguro ni el control de la herramienta eléctrica en situaciones imprevistas.

26.6 Uso y trato de la herramienta de acumulador

- a) **Cargue los acumuladores únicamente con los cargadores recomendados por el fabricante.** Existe riesgo de incendio del cargador, si se intenta cargar acumuladores de un tipo diferente al previsto para dicho cargador.
- b) **Emplee únicamente los acumuladores previstos en cada caso para las herramientas eléctricas.** El uso de otro tipo de acumuladores puede provocar lesiones y el riesgo de incendio.
- c) **Si no utiliza el acumulador, guárdelo separado de clips, monedas, llaves, clavos, tornillos o demás objetos metálicos que pudieran puentear sus contactos.** El cortocircuito de los contactos del acumulador pueden causar quemaduras o un incendio.

- d) **La utilización inadecuada del acumulador puede provocar fugas de líquido del mismo. Evite el contacto con dicho líquido. En caso de un contacto casual, enjuagar el área afectada con agua. En caso de contacto con los ojos, acuda además inmediatamente a un médico.** El líquido que sale del acumulador puede irritar la piel o producir quemaduras en la misma.
- e) **No utilice ningún acumulador que esté dañado o modificado.** Los acumuladores que estén dañados o modificados se pueden comportar imprevisiblemente y encenderse, explotar o provocar otros peligros.
- f) **No exponga un acumulador al fuego o temperaturas demasiado elevadas.** El fuego o temperaturas superiores a 130 °C (265 °F) pueden provocar una explosión.
- g) **Observe todas las instrucciones para realizar la carga y no cargue nunca el acumulador o la herramienta de acumulador fuera del margen de temperatura indicado en el manual de instrucciones.** La carga errónea o realizar la carga fuera del margen de temperatura admitido puede destruir el acumulador y aumentar el peligro de incendio.
- c) **Examine con esmero la zona de trabajo y retire todas las piedras, palos, alambres, huesos y otros cuerpos extraños.** Las piezas que han salido despedidas pueden ocasionar lesiones.
- d) **Antes de usar la máquina, compruebe siempre que no estén dañadas la herramienta de corte o la hoja de segar y la unidad de corte o la unidad de segado.** Las piezas dañadas incrementan el riesgo de lesiones.
- e) **Siga las instrucciones para cambiar las herramientas de inserción.** El apriete indebido de las tuercas o los tornillos de la hoja de segar puede tener como consecuencia que se dañe la hoja de segar o bien que se aflojen aquellos.
- f) **La velocidad nominal de la herramienta de corte deberá alcanzar un valor que sea como mínimo el del régimen máximo indicado en la máquina.** Las herramientas de corte que superan su velocidad nominal pueden romperse y salir despedidas a trozos.
- g) **Póngase un protector para los ojos, la cabeza y guantes protectores.** Un equipamiento de protección personal adecuado reduce las lesiones provocadas por las piezas despedidas o por el contacto accidental con el hilo de corte o la hoja de segar.

26.7 Servicio Técnico

- a) **Encargue la reparación de su herramienta eléctrica a un profesional cualificado, empleando exclusivamente piezas de repuesto originales.** Solamente de este modo se mantendrá la seguridad de la herramienta eléctrica.
- b) **No realizar nunca el mantenimiento de un acumulador que esté dañado.** Cualquier mantenimiento de acumuladores solo es asunto del fabricante o de puntos de post-venta provistos de los correspondientes poderes.
- h) **Al trabajar con la máquina, póngase siempre calzado antideslizante y protector. No trabajar nunca descalzo o con sandalias.** De hacerlo, disminuye el riesgo de lesionarse los pies si entran en contacto con el hilo de corte o la hoja de segar en rotación.
- i) **Póngase siempre calzado de seguridad al trabajar con la máquina. No trabajar nunca descalzo o con sandalias.** De hacerlo, disminuye el riesgo de lesionarse los pies si entran en contacto con el hilo de corte o la hoja de segar en rotación.

26.8 Indicaciones de seguridad para recortadoras de césped, desbrozadoras y desbrozadoras con hoja de segar

- a) **No utilice la máquina cuando haga mal tiempo, especialmente si hay tormentas.** De esta forma, el peligro de ser alcanzado por un rayo es menor.
- b) **Examine con esmero si en la zona de trabajo hay animales silvestres.** Los animales se pueden lesionar con la máquina en marcha.
- j) **Póngase siempre pantalones largos al trabajar con la máquina.** La piel desnuda incrementa la probabilidad de lesiones originadas por objetos despedidos.
- k) **Mantenga alejadas a personas ajenas al trabajar con la máquina.** Las piezas despedidas pueden provocar lesiones graves.
- l) **Utilice siempre ambas manos al trabajar con la máquina.** Agarre la máquina con ambas manos para evitar la pérdida del control.
- m) **Sujete la máquina solo por las superficies de agarre aisladas, ya que el hilo de corte o la**

- hoja de segar puede topar con cables conductores de corriente ocultos o con el propio cable.** El contacto del hilo de corte o la hoja de segar con un cable conductor de corriente puede someter a tensión piezas metálicas de la máquina y provocar una descarga eléctrica.
- n) **Asegúrese siempre de adoptar una postura estable y trabaje con la máquina únicamente si usted está bien afirmado sobre el suelo.** Las superficies resbaladizas o las de apoyo que no garanticen la estabilidad pueden provocar que usted acabe perdiendo el equilibrio o el control de la máquina.
- o) **No trabaje con la máquina en pendientes cuya inclinación sea excesiva.** De esta manera se reduce el riesgo de perder el control, resbalarse y caerse, lo que podría originar lesiones.
- p) **Al trabajar en pendientes, adopte una postura segura; trabaje siempre transversalmente respecto de la pendiente, nunca hacia arriba o hacia abajo y tenga mucho cuidado al cambiar la dirección de trabajo.** De esta manera se reduce el riesgo de perder el control, resbalarse y caerse, lo que podría originar lesiones.
- q) **Al trabajar, mantenga todas las partes del cuerpo apartadas del hilo de corte o la hoja de segar. Antes de que usted conecte la máquina, asegúrese de que el hilo de corte y la hoja de segar no toquen nada.** Una simple distracción momentánea durante el funcionamiento de la máquina le puede provocar lesiones a usted o a terceros.
- r) **No trabaje con la máquina más arriba de la cintura.** Ello ayuda a evitar que se produzca un contacto accidental con el hilo de corte o la hoja de segar y facilita además un mejor control de la máquina en situaciones imprevisibles.
- s) **Al cortar maleza y plantas leñosas que estén bajo tensión, esté preparado por si se produce un retroceso de las mismas por fuerza elástica.** Al destensarse las fibras de la madera, la maleza y las plantas leñosas pueden alcanzar al operario y/o hacerle perder el control de la máquina.
- t) **Tenga especial precaución al cortar monte bajo y arboleda joven.** El material delgado puede enredarse en la hoja de segar y golpearle a usted o hacerle perder el equilibrio.
- u) **Mantenga la máquina bajo control y no toque la hoja de segar u otras piezas peligrosas mientras estén todavía en movimiento.** Ello disminuye el riesgo de lesiones provocadas por piezas que estén en movimiento.
- v) **Lleve la máquina desconectada y apartada de su cuerpo.** Un manejo adecuado de la máquina reduce la probabilidad de entrar en contacto accidental con la hoja de segar en rotación.
- w) **En el transporte o almacenamiento de la máquina, ponga siempre la caperuza protectora en la hoja de segar de metal.** Si se maneja adecuadamente la máquina, se reduce la probabilidad de entrar en contacto accidental con la hoja de segar.
- x) **Utilice solo hilos, cabezales y hojas de repuesto siguiendo las especificaciones del fabricante.** Las piezas de repuesto erróneas pueden incrementar el riesgo de romperse y provocar lesiones.
- y) **Asegúrese de que el interruptor esté desactivado y que se haya retirado el acumulador antes de quitar el material que haya quedado atrapado o antes de realizar el mantenimiento de la máquina.** El arranque accidental de la máquina al quitar el material que ha quedado atrapado puede provocar lesiones graves.

26.9 Indicaciones de seguridad relativas a retrocesos

Un retroceso es un movimiento repentino de la máquina hacia el lateral, hacia delante o atrás que se puede producir cuando se atasca la herramienta de corte o bien se enreda en un objeto como un árbol joven o un tocón. Este retroceso puede ser tan brusco que puede lanzar la máquina o incluso al operario en cualquier dirección, lo que llevaría a la pérdida del control sobre la máquina.

El retroceso y los correspondientes peligros se pueden evitar tomando medidas de precaución apropiadas, como las que se especifican a continuación:

- a) **Sujete firmemente la máquina con ambas manos y ponga usted los brazos en una posición en la que pueda amortiguar las fuerzas originadas por el retroceso. Póngase en el lado izquierdo de la máquina.** Un retroceso puede aumentar el riesgo de que se lesione debido al movimiento imprevisto de la máquina. El operario puede dominar las

- fuerzas de retroceso adoptando medidas de precaución apropiadas.
- b) **Si la hoja de segar se atasca o si usted interrumpe el trabajo, desconecte la máquina y manténgala quieta en el material hasta que se haya detenido la hoja.** Cuando la hoja de segar se atasque, no intente nunca sacar la máquina del material o tirar de ella hacia atrás mientras dicha hoja esté en movimiento; en otro caso, puede producirse un retroceso. Averigüe la causa del atasco de la hoja de segar y subsánela.
- c) **No utilice hojas de segar romas ni dañadas.** Las hojas de segar romas o dañadas aumentan el riesgo de atascarse o engancharse en un objeto pudiéndose producir un retroceso.
- d) **Asegúrese siempre de tener buena visibilidad sobre el material a cortar.** Es mucho más probable que se produzca un retroceso en zonas donde se ve con dificultad el material que se está cortando.
- e) **Desconecte la máquina cuando esté trabajando y se le acerque otra persona.** Si se produce un retroceso, es más fácil que la hoja de segar en rotación alcance a una tercera persona y la lesione.

Innehållsförteckning

1	Information bruksanvisningen.....	77
2	Översikt.....	78
3	Säkerhetsanvisningar.....	79
4	Gör grästrimmern redo att använda.....	85
5	Ladda batteriet och lampor.....	86
6	Aktivera och avaktivera Bluetooth®-radio-gränssnitt.....	86
7	Montera grästrimmern.....	86
8	Ställ in grästrimmern för användaren.....	88
9	Sätt in och ta ut batteriet.....	89
10	Slå på och av grästrimmern.....	89
11	Kontrollera grästrimmern och batteriet.....	90
12	Arbeta med grästrimmern.....	90
13	Efter arbetet.....	91
14	Transport.....	91
15	Förvaring.....	92
16	Rengöring.....	92
17	Underhåll.....	93
18	Reparera.....	93
19	Felavhjälpning.....	93
20	Tekniska data.....	94
21	Kombinationer av skärverktyg, skydd och ryggsäckar.....	95
22	Reservdelar och tillbehör.....	96
23	Kassering.....	96

24	EU-överensstämmelse.....	96
25	Adresser.....	96
26	Allmänna säkerhetsanvisningar för elverktyg.....	96

VIKTIGT! LÄS, FÖRSTÅ OCH SPARA FÖRE ANVÄNDNING.

1 Information bruksanvisningen

1.1 Aktuella dokument

Följ de lokala säkerhetsföreskrifterna.

- ▶ Läs följande kompletterande dokument till den här bruksanvisningen, se till att du förstått dem och spara dem:
 - Bruksanvisning och förpackning till skärverktyget som används
 - Bruksanvisning till ryggsäcken som används
 - Säkerhetsanvisningar för batteriet STIHL AP
 - Bruksanvisning till laddarna STIHL AL 101, 301, 301-4, 501
 - Säkerhetsföreskrifter för batterier och produkter med inbyggda batterier från STIHL: www.stihl.com/safety-data-sheets

Mer information om STIHL connected, kompatibla produkter och Vanliga frågor och svar finns på www.connect.stihl.com eller hos en STIHL återförsäljare.

Bluetooth®-ordmärket och logotyperna är registrerade varumärken och tillhör Bluetooth SIG, Inc. STIHL har licens för all användning av detta ordmärke/logotyperna.

Batterier med  är utrustade med Bluetooth®-gränssnitt. Lokala driftrestriktioner (exempelvis i flygplan eller på sjukhus) måste observeras.

1.2 Varningar i texten

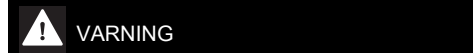

VARNING

- Varnar för faror som kan leda till allvarliga skador eller dödsfall.
 - ▶ Med åtgärderna kan man förhindra allvarliga skador eller dödsfall.

OBS!

- Varnar för faror som kan leda till materialskador.
 - ▶ Med åtgärderna kan man förhindra materialskador.

1.3 Symboler i texten



Denna symbol hänvisar till ett kapitel i denna bruksanvisning.

2 Översikt

2.1 Grässtrimmer och batteri

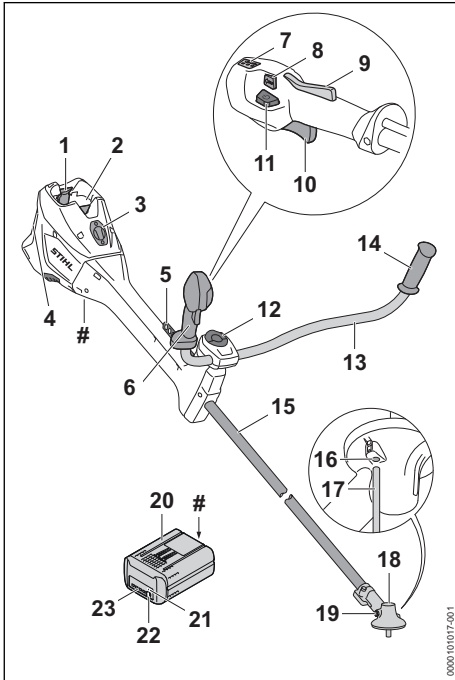

- 1 Spärrarm**
Spärrarmarna håller fast batteriet i batterifacket.
- 2 Batterifack**
I batterifacket sitter batteriet.
- 3 Skydd⁴**
Skyddet fungerar som plattshållare för en Smart Connector 2 A.
- 4 Luftfilter**
Luftfiltret filtrerar luften som sugts in av motorn.
- 5 Hållist**
Hållisten används för att fästa bärsystemet.

- 6 Handtag**
Manöverhandtaget används för att manövrera, hålla och styra grässtrimmern.
- 7 LED-lampor**
LED-lamporna visar inställd effektnivå.
- 8 Effekstegsknapp**
Effekstegsknappen används för att ställa in effektnivån.
- 9 Strömbrytarspärr**
Strömbrytarspärren låser upp strömbrytaren.
- 10 Strömbrytare**
Strömbrytaren sätter på och stänger av grässtrimmern.
- 11 Upplåsningsknapp**
Upplåsningsknappen används för att sätta på grässtrimmern.
- 12 Vred**
Vredet klämmer fast handtagsskaftet på handtagssstödet.
- 13 Handtagsskaft**
Handtagsskaftet förbinder manöverhandtaget och handtaget med skaftet.
- 14 Handtag**
Handtaget används för att styra och bära grässtrimmern.
- 15 Skaft**
Skaftet förbinder alla komponenter.
- 16 Öppning för dornen**
Öppningen för dornen tar in dornen.
- 17 Dorn**
Dornen blockerar axeln när ett skärverktyg monteras.
- 18 Växelhus**
Växelhuset täcker växeln.
- 19 Skruvlock**
Skruvlocket försluter öppningen för STIHL-växelfett.
- 20 Batteri**
Batteriet förser grässtrimmern med energi.
- 21 LED-lampa "BLUETOOTH®" (endast för batterier med )**
LED-lamporna visar aktivering och avaktivering av Bluetooth®-radiogränssnittet.

⁴Skyddet är del av motorhuset. Ta bara bort skyddet när du ska sätta fast en Smart Connector 2 A och förvara det på en säker plats för framtida användning. Använd alltid grässtrimmern med skyddet eller Smart Connector 2 A monterat.

22 Tryckknapp

Tryckknappen aktiverar lamporna på batteriet. Den aktiverar och avaktiverar Bluetooth®-radiogränssnittet (om sådant finns).

23 LED-lampor

LED-lamporna indikerar batteriets laddningsstatus och eventuella fel.

Typskylt med maskinens serienummer**2.2 Skydd och skärverktyg**

Skydd och skärverktyg visas som exempel. Tillåtna kombinationer anges i den här bruksanvisningen,  21.1.

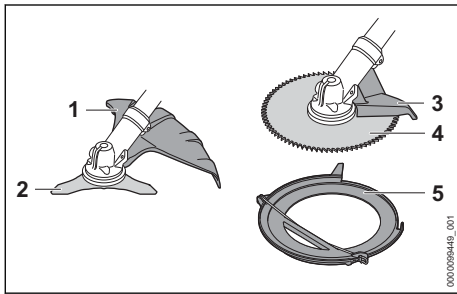
**1 Skydd för skärverktyg av metall**

Skyddet för skärverktyget av metall skyddar användaren mot föremål som slungas upp och mot kontakt med snärkniven.

2 Snärkniv

Snärkniven skär snår.

3 Stopp

Stoppet skyddar användaren mot föremål som slungas upp och kontakt med cirkelsågbladet och används under arbetet för att stöjda grässtrimmern mot trä.

4 Cirkelsågblad

Cirkelsågbladet sågar buskar och träd.

5 Transportskydd

Transportskyddet skyddar mot kontakt med skärverktyg av metall.

2.3 Symboler

Symbolerna kan finnas på grässtrimmern, skyddet och batteriet och har följande innebörd:



1 LED-lampa lyser rött. Batteriet är för varmt eller för kallt.



4 LED-lampor blinkar rött. Fel på batteriet.



Tryck på upplåsningsknappen för att slå på grässtrimmern och ställa in effektnivåerna.



Denna symbol anger var upplåsningsknappen finns.



Denna symbol anger skärverktygets rotationsriktning.

max \varnothing xxx Denna symbol anger skärverktygets maximala diameter i millimeter.



Denna symbol anger skärverktygets maxvarvtal.



Detta batteri laddas med en STIHL-laddare. Tillåtna laddare anges i dessa säkerhetsanvisningar.



Batteriet har ett Bluetooth®-gränssnitt och kan anslutas till STIHL connected-appen.



Informationen bredvid symbolen anger batteriets energiinnehåll enligt batteritillverkarens specifikation. Energiinnehållet som finns under användningen är lägre.



Släng inte produkten i hushållsavfallet.

3 Säkerhetsanvisningar**3.1 Varningssymboler****3.1.1 Varningssymboler**

Varningssymbolerna på grässtrimmern eller batteriet har följande innebörd:



Följ säkerhetsanvisningarna och vidta rätt åtgärder.



Läs bruksanvisningen, se till att du har förstått den och spara den.



Använd skyddsglasögon, hörselskydd och skyddshjälm.



Använd skyddsstövlar.



Använd arbetshandskar.



Följ säkerhetsanvisningarna om kast och vidta de angivna åtgärderna.



Följ säkerhetsanvisningarna för föremål som kan slungas iväg och åtgärderna för att förebygga detta.



Håll ett säkerhetsavstånd.



Vidrör inte varma ytor.



Ta ut batteriet under arbetspauser, transport, förvaring, underhåll eller reparation.



Skydda batteriet mot värme och eld.

3.1.2 Skydd för skärverktyg av metall

Varningssymbolerna på skyddet för skärverktygen av metall har följande innebörder:



Använd detta skydd för gräsklippningsblad.



Använd detta skydd för snårknivar.



Använd inte detta skydd för klipp huvuden.



Använd inte detta skydd för hackelseknivar.



Använd inte detta skydd för cirkelsågblad.

3.2 Avsedd användning

Grästrimmern STIHL FSA 400.0 K används för följande:

- med en snårkniv: klippa snår med en diameter på upp till 20 mm
- med ett cirkelsågblad: såga buskar och träd med en stamdiameter på upp till 70 mm

Grästrimmern kan användas när det regnar.

Grästrimmern drivs med batteriet STIHL AP.

Batteriet med  möjliggör, i kombination med STIHL connected-appen, anpassning och överföring av batteriinformation med hjälp av Bluetooth®-teknologi.

▲ VARNING

- Batterier som inte är godkända av STIHL för grästrimmern kan orsaka bränder och explosioner. Personer kan skadas allvarligt eller dödas och materiella skador kan uppstå.
 - ▶ Använd grästrimmern med ett batteri STIHL AP.
- Om grästrimmern eller batteriet inte används på avsett sätt kan det leda till allvarliga personskador, dödsfall eller materialskador.
 - ▶ Använd grästrimmern enligt anvisningarna i bruksanvisningen.
 - ▶ Använd batteriet som det beskrivs i denna bruksanvisning, i STIHL connected-appen samt på www.connect.stihl.com.

3.3 Krav på användaren

▲ VARNING

- Användare som inte fått instruktioner om maskinen inser inte eller kan inte förutse riskerna med grästrimmern och batteriet. Användaren eller andra personer kan skadas allvarligt eller dödas.



- ▶ Läs bruksanvisningen, se till att du har förstått den och spara den.

- ▶ Om grästrimmern eller batteriet lämnas vidare till en annan person ska bruksanvisningen medfölja.
- ▶ Se till att användaren uppfyller följande krav:
 - Användaren är utbildad.
 - Användaren är i skick, både fysiskt, sensoriskt och mentalt, att arbeta med och därmed använda grästrimmern och batteriet. Om användaren är fysiskt, sensoriskt eller mentalt begränsad får användaren endast arbeta med dessa enheter under överinseende eller instruktion av en ansvarig person.
 - Användaren kan inse och förutse riskerna med grästrimmern och batteriet.
 - Användaren är myndig eller utbildad i ett yrke under tillsyn, i enlighet med nationella bestämmelser.
 - Användaren har instruerats av en STIHL-återförsäljare eller en sakkunnig person innan denne använder grästrimmern för första gången.
 - Användaren är inte påverkad av alkohol, läkemedel eller droger.
- ▶ Om något är oklart: Kontakta en STIHL-återförsäljare.

3.4 Klädsel och utrustning

▲ VARNING

- Under arbetet kan långt hår dras in i grästrimmern. Det kan leda till att användaren skadas allvarligt.
 - ▶ Sätt upp långt hår och försäkra dig om att håret är ovanför axlarna.
- Föremål kan slungas iväg med hög hastighet under arbetet. Användaren kan skadas.



- ▶ Använd tätt åtsittande skyddsglasögon. Lämpliga skyddsglasögon har kontrollerats enligt standarden EN 166, EN ISO 16321 eller nationella föreskrifter och finns att få med motsvarande märkning i handeln.

- ▶ Använd ansiktsskydd.
- ▶ Använd långbyxor av slitstarkt material.
- Det uppstår buller under arbetet. Buller kan skada hörseln.



- ▶ Använd hörselskydd.

- Föremål som faller ner kan orsaka huvudskador.



- ▶ Om föremål kan falla ner under arbetet ska skyddshjälm användas.

- Damm kan virvla upp under arbetet. Damm som andas in kan skada hälsan och utlösa allergiska reaktioner.
 - ▶ Om damm virvlar upp ska en skyddsmask användas.
- Olämplig klädsel kan fastna i trä, grenar och grästrimmern. Användaren kan skadas allvarligt om olämpliga kläder används.
 - ▶ Använd tätt sittande kläder.
 - ▶ Ta av sjalar och smycken.
- Under arbetet kan användaren komma i kontakt med det roterande skärverktyget. Det kan leda till att användaren skadas allvarligt.
 - ▶ Använd skor av slitstarkt material.



- ▶ Om ett metall-skärverktyg används: Bär skyddsstövlar med stålhättor.

- ▶ Använd långbyxor av slitstarkt material.
- Vid montering eller demontering av skärverktyget och under rengöring eller underhåll kan användaren komma i kontakt med skärverktyget eller kapningskniven. Användaren kan skadas.



- ▶ Använd arbetshandskar av slitstarkt material.

- Användaren kan halka om denna använder olämpliga skor. Användaren kan skadas.
 - ▶ Använd stabila, heltäckande skor med halksäker sula.

3.5 Arbetsområde och omgivning

3.5.1 Grästrimmer

▲ VARNING

- Utomstående personer, barn och djur kan inte uppfatta och bedöma farorna med grästrimmern och föremål som slungas iväg. Utomstående personer, barn och djur kan skadas allvarligt och materiella skador kan uppstå.



- ▶ Utomstående personer, barn och djur måste hållas utanför en omkrets på 15 m från arbetsområdet.

- ▶ Håll ett avstånd på 15 m till föremål.
- ▶ Lämna inte grästrimmern utan uppsikt.
- ▶ Se till att barn inte kan leka med grästrimmern.
- Elektriska komponenter på grästrimmern kan orsaka gnistor. Gnistorna kan orsaka brand eller explosion i brandfarlig eller explosiv miljö. Personer kan skadas allvarligt eller dödas och materiella skador kan uppstå.
 - ▶ Använd inte maskinen i brandfarlig eller explosiv miljö.

3.5.2 Batteri

▲ VARNING

- Utomstående personer, barn och djur förstår inte och kan inte bedöma farorna med batteriet. Utomstående personer, barn och djur kan skadas allvarligt.
 - ▶ Utomstående personer, barn och djur måste hållas på avstånd.
 - ▶ Lämna inte batteriet utan uppsikt.
 - ▶ Se till att barn inte kan leka med batteriet.
- Batteriet är inte skyddat mot all påverkan från omgivningen. Batteriet kan börja brinna, explodera eller skadas irreversibelt om det utsätts för viss påverkan från omgivningen. Personer kan skadas allvarligt och materiella skador kan uppstå.



- ▶ Skydda batteriet mot värme och eld.
- ▶ Kasta inte batteriet i eld.

- ▶ Ladda, använd och förvara inte batteriet utanför de angivna temperaturgränserna,  20.3.



- ▶ Doppa inte batteriet i vätska.

- ▶ Håll batteriet borta från små metalldelar.
- ▶ Utsätt inte batteriet för högt tryck.
- ▶ Utsätt inte batteriet för mikrovågor.
- ▶ Skydda batteriet från kemikalier, salter och gödsel.

3.6 Säker användning

3.6.1 Grässtrimmer

Grässtrimmern är säker att använda när följande uppfylls:

- Grässtrimmern är oskadad.
- Grässtrimmern är ren.
- Manöverdonen fungerar och är oförändrade.
- En kombination av skärverktyg och skydd som anges i den här bruksanvisningen är monterade.
- Skärverktyget och skyddet är korrekt monterade.
- Originaltillbehör från STIHL används för denna grässtrimmer.
- Tillbehöret är korrekt monterat.

VARNING

- Vid inkorrekt användning fungerar eventuellt inte komponenterna och säkerhetsanordningarna som de ska. Personer kan skadas allvarligt eller dödas.
 - ▶ Använd inte grässtrimmern om skyddet är trasigt.
 - ▶ Rengör grässtrimmern om den är smutsig.
 - ▶ Gör inga ändringar på grässtrimmern. Undantag: montering av en kombination av skärverktyg och skydd som anges i den här bruksanvisningen.
 - ▶ Om manöverdonen inte fungerar: Arbeta inte med grässtrimmern.
 - ▶ Montera originaltillbehör från STIHL för denna grässtrimmer.
 - ▶ Montera skärverktyget och skyddet enligt anvisningarna i den här bruksanvisningen.
 - ▶ Montera tillbehör enligt anvisningarna i den här bruksanvisningen eller enligt tillbehörets bruksanvisning.
 - ▶ Stick inte in föremål i hålen på grässtrimmern.
 - ▶ Byt ut utslitna eller skadade informationsskyltar.

- ▶ Om något är oklart: Kontakta en STIHL-återförsäljare.

3.6.2 Skydd

Skyddet är säkert att använda när följande villkor uppfylls:

- Skyddet är oskadat.
- Skruvarna på skyddet är åtdragna med rätt åtdragningsmoment.

VARNING

- Vid icke-säker användning fungerar eventuellt inte komponenterna och säkerhetsanordningarna korrekt. Det kan leda till att användaren skadas allvarligt.
 - ▶ Använd inte motorlien om skyddet är trasigt.
 - ▶ Dra åt skruvarna på skyddet med rätt åtdragningsmoment,  7.2.1.
 - ▶ Om något är oklart: Kontakta en STIHL-återförsäljare.

3.6.3 Skärverktyg av metall

Skärverktyget av metall är säkert att använda när följande uppfylls:

- Skärverktyget av metall och påbyggnadsdelarna är oskadade.
- Skärverktyget av metall är inte deformerat.
- Skärverktyget av metall är korrekt monterat och åtdraget.
- Skärverktyget av metall är korrekt slipat.
- Skärverktyget av metall har inga grader vid eggarna.
- Gränsvärdena för slitage har inte överskridits.
- Om ett skärverktyg av metall som inte tillverkas av STIHL används får detta inte vara tyngre, tjockare, annorlunda utformat, av sämre kvalitet och inte ha en större diameter än det största skärverktyget av metall som godkänts av STIHL.

VARNING

- I ett osäkert tillstånd kan delar av skärverktyget av metall lossna och slungas iväg. Personer kan skadas allvarligt.
 - ▶ Arbeta bara med oskadade skärverktyg av metall och oskadade påbyggnadsdelar.
 - ▶ Slipa metall-skärverktyget korrekt.
 - ▶ Avgrada eggarna.
 - ▶ Låt en STIHL-återförsäljare balansera metall-skärverktyget.
 - ▶ Observera gränsvärdena för slitage och håll dig till dem.
 - ▶ Använd ett skärverktyg av metall som specificeras i denna bruksanvisning.

- ▶ Om något är oklart: Kontakta en STIHL-återförsäljare.

3.6.4 Batteri

Batteriet är säkert att använda när följande uppfylls:

- Batteriet är oskadat.
- Batteriet är rent och torrt.
- Batteriet fungerar och har inte modifierats.

▲ VARNING

- Om batteriet inte är i ett säkert skick kan det inte längre fungera på ett säkert sätt. Personer kan skadas allvarligt.
 - ▶ Arbeta bara med ett oskadat och fungerande batteri.
 - ▶ Ladda inte trasiga eller skadade batterier.
 - ▶ Rengör batteriet om det är smutsigt.
 - ▶ Låt batteriet torka om det är blött eller fuktigt  20.4.
 - ▶ Gör inga ändringar på batteriet.
 - ▶ Stick inte in föremål i hålen på batteriet.
 - ▶ Låt inte de elektriska kontaktarna på batteriet komma i kontakt med metallföremål eftersom det kan leda till kortslutning.
 - ▶ Öppna inte batteriet.
 - ▶ Byt ut utslitna eller skadade informationsskyltar.
 - Det kan läcka ut vätska ur ett trasigt batteri. Om vätskan kommer i kontakt med huden eller ögonen kan huden eller ögonen bli irriterade.
 - ▶ Undvik kontakt med vätskan.
 - ▶ Om du fått vätska på huden: Tvätta de berörda ställena med rikligt med vatten och tvål.
 - ▶ Vid kontakt med ögonen: Skölj ögonen med rikligt med vatten i minst 15 minuter och kontakta läkare.
 - Ett trasigt eller skadat batteri kan lukta konstigt, ryka eller brinna. Detta kan orsaka allvarliga personskador eller dödsfall och saksador kan uppstå.
 - ▶ Om batteriet luktar konstigt eller ryker: Använd inte batteriet och håll det borta från brännbart material.
 - ▶ Om batteriet börjar brinna, försök att släcka branden med en brandsläckare eller vatten.
- ▶ Om ljusförhållandena och sikten är dåliga: Arbeta inte med grästrimmern.
 - ▶ Kör grästrimmern ensam.
 - ▶ För skärverkytget nära marken och vågrätt mot den.
 - ▶ Var uppmärksam på hinder.
 - ▶ Stå stadigt på marken och håll balansen när du arbetar.
 - ▶ Om du börjar bli trött: Ta en paus i arbetet.
 - Användaren kan skära sig på det roterande skärverkytget. Det kan leda till att användaren skadas allvarligt.
 - ▶ Vidrör inte det roterande skärverkytget.
 - ▶ Om skärverkytget blockeras av ett föremål: Stäng av grästrimmern och ta ut batteriet. Ta sedan bort föremålet.
 - Om grästrimmern har belastats på felaktigt sätt (t.ex. utsatts för våld genom slag eller fall) kan grästrimmern vara i ett osäkert skick. Personer kan skadas allvarligt och materiella skador kan uppstå.
 - ▶ Kontrollera att grästrimmern är i säkert skick.
 - ▶ Om något är oklart: Kontakta en STIHL-återförsäljare.
 - Om grästrimmern förändras eller betar sig konstigt under arbetet kan den vara i ett osäkert skick. Personer kan skadas allvarligt och materiella skador kan uppstå.
 - ▶ Avsluta arbetet, ta ur batteriet och kontakta en STIHL-återförsäljare.
 - Grästrimmern kan vibrera under arbetet.
 - ▶ Använd handskar.



- ▶ Ta pauser i arbetet.
- ▶ Om du får problem med blodcirkulationen (Raynauds fenomen): Uppsök läkare.
- Om skärverkytget träffar ett främmande föremål under arbetet kan detta eller delar av detta slungas iväg med hög hastighet. Detta kan orsaka personskador och saksador.
 - ▶ Ta bort främmande föremål från arbetsområdet.
- Om det roterande skärverkytget träffar ett hårt föremål kan gnistor bildas och skärverkytget skadas. Gnistorna kan orsaka brand i brännbar miljö. Detta kan orsaka allvarliga personskador eller dödsfall och saksador.
 - ▶ Arbeta inte i en lättantändlig miljö.
 - ▶ Kontrollera att skärverkytget är i ett säkert skick.
- När strömbrytaren släpps fortsätter skärverkytget att röra sig en stund. Personer kan skadas allvarligt.

3.7 Arbeta

▲ VARNING

- I vissa situationer kan det vara svårt att koncentrera sig. Det kan leda till att man snubblar, ramlar och skadas allvarligt.
 - ▶ Arbeta lugnt och metodiskt.

- ▶ Vänta tills skärverktyget inte längre roterar.
- I en farlig situation kan man få panik och kan eventuellt inte få av sig ryggsäcken. Det kan leda till att användaren skadas allvarligt.
 - ▶ Öva på att ta av dig ryggsäcken.

3.8 Reaktionskrafter

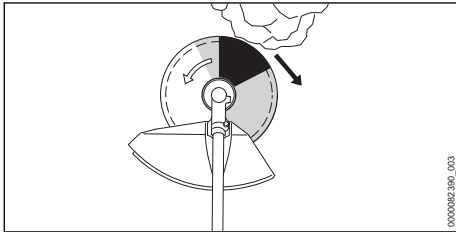

Kast kan uppstå av följande orsaker:

- Ett roterande skärverktyg av metall träffar ett hårt motstånd i det gråmarkerade området eller i det svartmarkerade område och bromsar snabbt upp.
- Det roterande skärverktyget av metall kläms.

Den största faran för ett bakslag är i det svartmarkerade området.

▲ VARNING

- Av dessa anledningar kan rotationsrörelsen på skärverktyget bromsas upp häftigt eller stoppas och skärverktyget kan stötas åt höger i riktning mot användaren (svart pil). Användaren kan förlora kontrollen över grässtrimmern. Personer kan skadas allvarligt eller dödas.
 - ▶ Håll i grässtrimmern med båda händerna.
 - ▶ Arbeta enligt anvisningarna i den här bruksanvisningen.
 - ▶ Arbeta inte med det svartmarkerade området.
 - ▶ Använd en kombination av skärverktyg, skydd och ryggsäck som anges i den här bruksanvisningen.
 - ▶ Slipa metall-skärverktyget korrekt.
 - ▶ Arbeta med fullgas.

3.9 Transport

3.9.1 Grässtrimmer

▲ VARNING

- Växelhuset kan bli varmt under arbetet. Användaren kan bränna sig.
 - ▶ Vidrör inte ett varmt växelhus.



- Grässtrimmern kan välta eller röra sig under transporten. Detta kan orsaka personskador och materialskador.



- ▶ Ta ut batteriet.

- ▶ Om ett skärverktyg av metall är monterat: Montera transportskydd.
- ▶ Säkra grässtrimmern med spännremmar, bälten eller ett nät så att den inte kan falla eller komma i rörelse.

3.9.2 Batteri

▲ VARNING

- Batteriet är inte skyddat mot all påverkan från omgivningen. Batteriet kan skadas och saksador kan uppstå om batteriet utsätts för specifik miljöpåverkan.
 - ▶ Transportera inte batteriet om det är skadat.
- Batteriet kan välta eller röra sig under transporten. Detta kan orsaka personskador och saksador.
 - ▶ Se till att batteriet inte kan röra sig i förpackningen.
 - ▶ Se till att förpackningen inte kan röra sig.

3.10 Förvaring

3.10.1 Grässtrimmer

▲ VARNING

- Barn kan inte förstå och bedöma farorna med grässtrimmern. Barn kan skadas allvarligt.



- ▶ Ta ut batteriet.

- ▶ Om ett skärverktyg av metall är monterat: Montera transportskydd.
- ▶ Förvara grässtrimmern utom räckhåll för barn.
- De elektriska kontaktarna på grässtrimmern och metalldelarna kan korrodera på grund av fukt. Grässtrimmern kan skadas.
 - ▶ Ta ut batteriet.



- ▶ Förvara grässtrimmern på en ren och torr plats.

3.10.2 Batteri

▲ VARNING

- Barn kan inte förstå och bedöma farorna med batteriet. Barn kan skadas allvarligt.
 - ▶ Förvara batteriet utom räckhåll för barn.
- Batteriet är inte skyddat mot all påverkan från omgivningen. Batteriet kan skadas irreparabelt om det utsätts för viss påverkan från omgivningen.
 - ▶ Förvara batteriet på en ren och torr plats.
 - ▶ Förvara batteriet i ett stängt utrymme.
 - ▶ Förvara inte batteriet tillsammans med grästrimmern.
 - ▶ Om batteriet förvaras i laddaren: Dra ut elkontakten och förvara batteriet med en laddningsnivå mellan 40 % och 60 % (2 LED-lampor som lyser grönt).
 - ▶ Förvara inte batteriet utanför de angivna temperaturgränserna,  20.3.

3.11 Rengöring, underhåll och reparation

▲ VARNING

- Om batteriet sitter i under rengöring, underhåll eller reparation kan grästrimmern plötsligt starta. Personer kan skadas allvarligt och materiella skador kan uppstå.



- ▶ Ta ut batteriet.

- Växelhuset kan bli varmt under arbetet. Användaren kan bränna sig.
 - ▶ Vidrör inte ett varmt växelhus.



- Aggressiva rengöringsmedel, rengöring med en vattenstråle eller vassa föremål kan skada grästrimmern, skyddet, skärverktyget eller batteriet. Om grästrimmern, skyddet, skärverktyget eller batteriet inte rengörs på rätt sätt slutar eventuellt komponenterna och säkerhetsanordningarna att fungera. Personer kan skadas allvarligt.
 - ▶ Rengör grästrimmern, skyddet, skärverktyget och batteriet enligt anvisningarna i den här bruksanvisningen.
- Om grästrimmern, skyddet, skärverktyget eller batteriet inte underhålls eller repareras ordentligt, kan det hända att komponenter och säkerhetsanordningar inte längre fungerar korrekt. Personer kan skadas allvarligt eller dödas.

- ▶ Underhåll eller reparera inte grästrimmern, skyddet eller batteriet själv.
- ▶ Om grästrimmern, skyddet eller batteriet måste underhållas eller repareras: Kontakta en STIHL-återförsäljare.
- ▶ Underhåll skärverktyget enligt beskrivningen i bruksanvisningen eller på förpackningen till skärverktyget som används.
- Vid rengöring eller underhåll av skärverktyget kan man skära sig på de vassa eggarna. Användaren kan skadas.





- ▶ Använd arbetshandskar av slitstarkt material.

4 Gör grästrimmern redo att använda

4.1 Gör röjsågen redo att använda

Före varje användning måste följande steg utföras:

- ▶ Kontrollera att följande komponenter är säkra att använda:
 - Grästrimmer,  3.6.1.
 - Skydd,  3.6.2.
 - Skärverktyg av metall,  3.6.3.
 - Batteri,  3.6.4.
- ▶ Kontrollera batteriet,  11.2.
- ▶ Ladda batteriet fullt enligt beskrivningen i bruksanvisningen till laddarna STIHL AL 101, 301, 301-4, 501.
- ▶ Rengör grästrimmern,  16.1.
- ▶ Montera tvåhandshandtaget,  7.1.
- ▶ Välj kombination av skärverktyg, skydd och ryggsäck,  21.1.
- ▶ Montera skyddet,  7.2.1.
- ▶ Montera skärverktyg av metall,  7.3.
- ▶ Ta på och justera ryggsäcken,  8.1.
- ▶ Ställ in tvåhandshandtaget,  8.2.
- ▶ Balansera grästrimmern,  8.3.
- ▶ Kontrollera manöverdonen,  11.1.
- ▶ Om stegen inte kan genomföras: Använd inte röjsågen och uppsök en STIHL-återförsäljare.

4.2 Anslut batteriet med Bluetooth®-gränssnitt till STIHL connected-appen

- ▶ Aktivera Bluetooth®-gränssnittet på den mobila slutenheten.
- ▶ Aktivera Bluetooth®-gränssnittet på batteriet,  6.1.

- ▶ Ladda ner STIHL connected-appen från App Store på den mobila slutenheten och skapa ett konto.
- ▶ Öppna STIHL connected-appen och logga in.
- ▶ Lägg till batteriet i STIHL connected-appen och följ instruktionerna på skärmen.

Kontaktuppgifter och mer information finns på <https://support.stihl.com> eller i STIHL connected-appen.

STIHL connected-appen är tillgänglig beroende på vilken marknad du befinner dig.

5 Ladda batteriet och lampor

5.1 Ladda batteriet

Laddningstiden beror på olika faktorer som batteriets temperatur eller omgivningstemperaturen. Följ de rekommenderade temperaturintervallen för optimal prestanda,  20.4. Den faktiska laddningstiden kan avvika från den angivna laddningstiden. Laddningstiden anges på www.stihl.com/charging-times.

- ▶ Ladda batteriet enligt beskrivningen i bruksanvisningen för laddare STIHL AL 101, 301, 301-4, 501.

5.2 Visa laddningsnivån

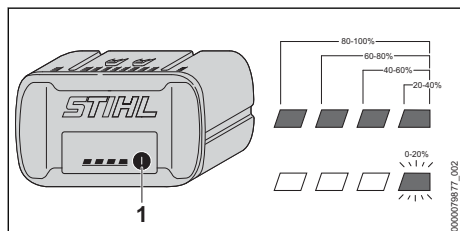

- ▶ Tryck på knappen (1). LED-lamporna lyser grönt i ca 5 sekunder och visar laddningsstatus.
- ▶ Om höger LED-lampa blinkar grönt: Ladda batteriet.

5.3 LED-lampor på batteriet

LED-lamporna kan indikera batteriets laddning eller fel. LED-lamporna kan lysa eller blinka rött eller grönt.

Om LED-lamporna lyser eller blinkar grönt indikeras batterinivån.

- ▶ Om LED-lamporna lyser eller blinkar rött: Åtgärda felet,  19.1. Det finns ett fel på grästrimmern eller batteriet.

6 Aktivera och avaktivera Bluetooth®-radiogränssnitt

6.1 Aktivera Bluetooth®-gränssnitt

- ▶ Om batteriet har ett Bluetooth®-gränssnitt: Tryck på tryckknappen och håll den intryckt tills LED-lampan "BLUETOOTH®" lyser blått i ca 3 sekunder bredvid symbolen . Bluetooth®-gränssnittet på batteriet är aktiverat.

6.2 Inaktivera Bluetooth®-gränssnitt

- ▶ Om batteriet har ett Bluetooth®-gränssnitt: Tryck på tryckknappen och håll den intryckt tills LED-lampan "BLUETOOTH®" blinkar blått sex gånger bredvid symbolen . Bluetooth®-gränssnittet på batteriet är inaktiverat.

6.3 Återställ batteriet med Bluetooth®-gränssnitt till fabriksinställningen (endast AP 200.0 S, 300 S, 300.0 S, 500.0 S)

Alla användarspecifika data raderas när batteriet återställs till fabriksinställningen.

- ▶ Tryck på tryckknappen 4 gånger snabbt efter varandra och håll den intryckt den fjärde gången tills LED-lampan "BLUETOOTH®" blinkar blått bredvid symbolen .
- ▶ Släpp tryckknappen direkt.
- ▶ Anslut batteriet med STIHL connected-appen och kontrollera om alla användarspecifika data har raderats.

7 Montera grästrimmern

7.1 Montera tvåhandshandtaget

- ▶ Stäng av grästrimmern och ta ut batteriet.

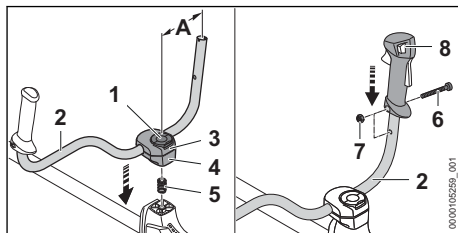

- ▶ Öppna vredets (1) bygel och vrid moturs tills handtagsskaftet (2) endast är lätt fastspänt.
- ▶ För in fjädern (5) underifrån i det nedre fästet (4).

- ▶ Placera fästena (3 och 4) på skaftet och skruva in vredet (1).
- ▶ Sväng handtagsskaftet (2) uppåt och justera det så att avståndet (A) är ca 16 cm.
- ▶ Dra åt vredet (1) och stäng bygeln.
- ▶ Skruva ur skruven (6).
- ▶ Sätt manöverhandtaget (8) på handtagsskaftet (2) så att hålet i manöverhandtaget är mitt för hålet i handtagsskaftet och så att strömbrytaren pekar mot växelhuset.
- ▶ Sätt i muttern (7).
- ▶ Skruva i skruven (6) och dra åt ordentligt.

Tvåhandshandtaget behöver inte demonteras igen.

7.2 Sätta på och ta av skydd och stopp

7.2.1 Sätta på skydd och stopp

- ▶ Stäng av grässtrimmern och ta ut batteriet.

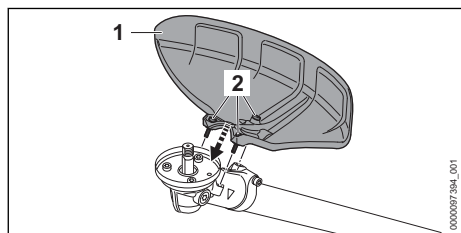

- ▶ Placera skyddet (1) på växelhuset.
- ▶ Skruva i skruvarna (2) och dra åt med 10 Nm åtdragningsmoment.

7.2.2 Ta av skydd och stopp

- ▶ Stäng av grässtrimmern och ta ut batteriet.
- ▶ Skruva ur skruvarna.
- ▶ Ta av skyddet.

7.3 Montera och demontera metallskärverktyg

7.3.1 Montera snärkniv

- ▶ Stäng av grässtrimmern och ta ut batteriet.

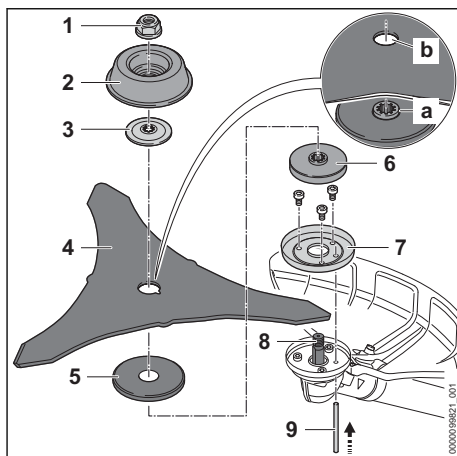

- ▶ Montera skyddsring (7) för klippinsatser.
- ▶ Lägg på tryckskivan (6) och skyddsbrickan (5).
- ▶ Placera snärkniven (4) på skyddsbrickan (5). Flänsen (a) måste sticka in i hålet (b) på snärkniven (4).
- ▶ Placera tryckskivan (3) på snärkniven (4) så att välvningen pekar uppåt.
- ▶ Lägg löptallriken (2) för klippinsatser på tryckskivan (3) så att den stängda sidan pekar uppåt.
- ▶ Tryck in dornen (9) i hålet tills det tar stopp och håll den nedtryckt.
- ▶ Vrid snärkniven (4) moturs tills dornen (9) hakar i.
- ▶ Axeln (8) är blockerad.
- ▶ Skruva på muttern (1) moturs och dra åt.
- ▶ Dra av dornen (9).

7.3.2 Montera cirkelsågblad

- ▶ Stäng av grässtrimmern och ta ut batteriet.

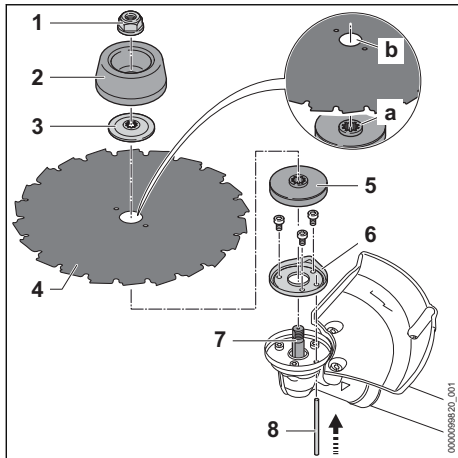

- ▶ Montera skyddsring (6) för såginsatser.
- ▶ Lägg på tryckskivan (5).
- ▶ Lägg cirkelsågbladet (4) på tryckskivan (5). Rikta eggarna på ett sådant sätt att de pekar i samma riktning som pilen för stoppets rotationsriktning. Flänsen (a) måste peka in i metallskärverktygets hål (b).
- ▶ Placera tryckskivan (3) på cirkelsågbladet (4) så att välvningen pekar uppåt.
- ▶ Lägg löptallriken (2) för såginsatsen på tryckskivan (3) så att den stängda sidan pekar uppåt.
- ▶ Tryck in dornen (8) i hålet tills det tar stopp och håll den nedtryckt.
- ▶ Vrid cirkelsågbladet (4) moturs tills dornen (8) hakar i. Axeln (7) är blockerad.
- ▶ Skruva på muttern (1) moturs och dra åt.
- ▶ Dra av dornen (8).

7.3.3 Demontera skärverktyget av metall

- ▶ Stäng av grässtrimmern och ta ut batteriet.
- ▶ Tryck in dornen så långt det går i hålet och håll den nedtryckt.
- ▶ Vrid skärverktyget av metall medurs tills dornen hakar i. Axeln är blockerad.
- ▶ Skruva loss muttern medurs.
- ▶ Ta bort fästdelarna, skärverktyget av metall och tryckplattan.
- ▶ Dra av dornen.

8 Ställ in grässtrimmern för användaren

8.1 Sätt på och justera den dubbla axelremmen

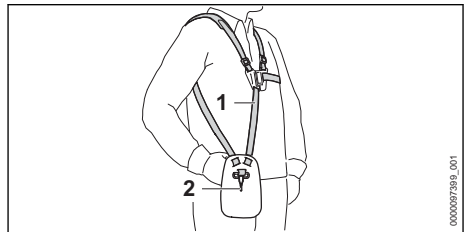

- ▶ Sätt på den dubbla axelremmen (1).
- ▶ Ställ in den dubbla axelremmen (1) så att karbinhaken (2) befinner sig ungefär en handbredd under höger höft.

8.2 Ställ in tvåhandshandtaget

Tvåhandshandtaget kan ställas in i olika lägen beroende på hur lång användaren är.

- ▶ Stäng av röjsågen och ta ut batteriet.
- ▶ Fäst röjsågen i hållisten i ryggpåsen karbinhake.

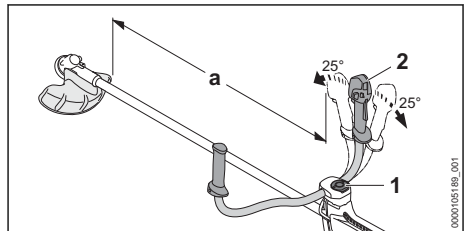

- ▶ Lossa vredet (1).
- ▶ Ställ tvåhandshandtaget (1) i rätt läge.
- ▶ Fäll tvåhandshandtaget (2) så att avståndet (a) på minst 750 mm inte underskrids.
- ▶ Dra åt vredet (1) ordentligt.

8.3 Balansera röjsågen

Batteriet och skärverktyget påverkar grässtrimmerns balans. Grässtrimmern måste balanseras med skärverktyg och batteri monterat.

Grässtrimmern måste balanseras olika beroende på vilket skärverktyg som används.

Om en snärkniv är monterad:

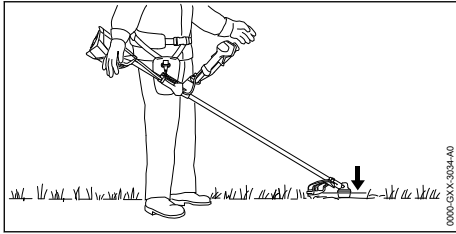

Snårkniven måste ha lätt kontakt mot marken.

Om ett cirkelsågblad är monterat:

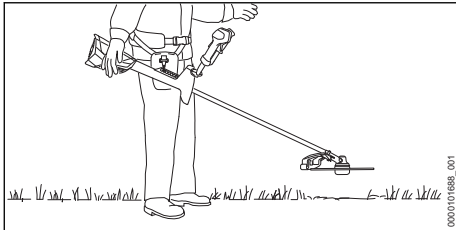

Cirkelsågbladet måste befinna sig ca 20 cm över marken.

- Slå av röjsågen.

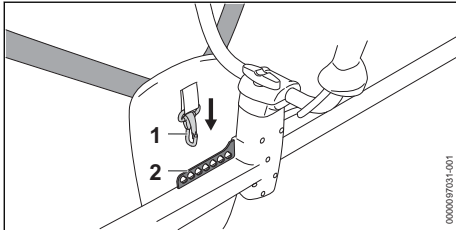

- Fäst hållisten (2) i karbinhaken (1).
- Låt grässtrimmern pendla.
- Om skärverktygets läge måste justeras i pendlingsläge: Fäst karbinhaken (1) i ett annat hål i hållisten (2) och låt den pendla igen.

9 Sätt in och ta ut batteriet

9.1 Sätt i batteriet

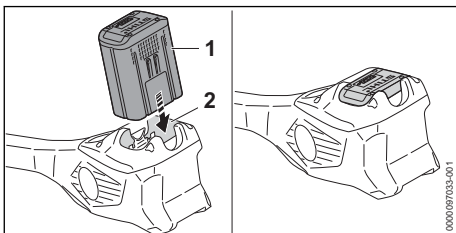

- Tryck in batteriet (1) så långt det går i batterifacket (2).
Batteriet (1) hakar i med ett klick och sitter fast.

9.2 Ta ut batteriet

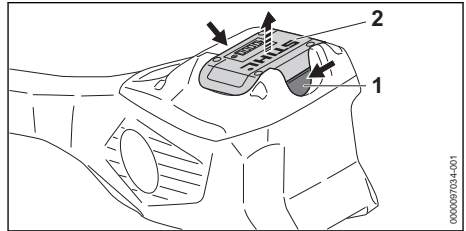

- Tryck på båda spärrarmarna (1).
Batteriet (2) har lossats och kan tas ut.

10 Slå på och av grässtrimmern

10.1 Slå på grässtrimmern

- Håll grässtrimmern med höger hand på manöverhandtaget så att tummen omsluter greppstället (2) på manöverhandtaget.
- Håll grässtrimmern med den vänstra handen i handtaget så att tummen ligger runt handtaget.

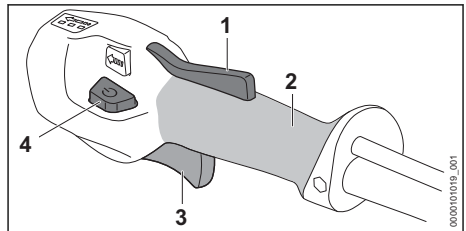

- Tryck på strömbrytarspärren (1) med handen och håll kvar.
- Tryck på upplåsningsknappen (4).
LED-lamporna lyser och visar senast inställda effektnivå.
- Tryck på strömbrytaren (3) med pekfingeret och håll den intryckt.
Grässtrimmern ökar hastigheten och skärverktyget roterar.

Ju mer du trycker på strömbrytaren (3), desto snabbare roterar skärverktyget.

Grässtrimmern kan även sättas på om man först trycker på upplåsningsknappen (4) och inom 5 sekunder (så länge LED-lamporna blinkar) trycker på strömbrytarspärren (1). Strömbryta-

ren (3) är då upplåst och grässtrimmern kan användas.

Om strömbrytaren (3) och strömbrytarspärren (1) släpps efter påslagning, fortsätter LED-lamporna att blinka i ytterligare 5 sekunder. Så länge LED-lamporna blinkar kan grässtrimmern slås på igen utan att man behöver trycka på upplåsningsknappen (4).

10.2 Slå av grässtrimmern

- ▶ Släpp strömbrytaren och strömbrytarspärren.
- ▶ Vänta tills skärverktyget inte längre roterar.
- ▶ Om skärverktyget fortsätter att rotera: ta bort batteriet och kontakta en STIHL-återförsäljare. Grässtrimmern är defekt.

11 Kontrollera grässtrimmern och batteriet

11.1 Kontrollera manöverdonen

Strömbrytarspär och strömbrytare

- ▶ Ta ut batteriet.
- ▶ Försök trycka på strömbrytaren utan att trycka på strömbrytarspärren.
- ▶ Om det går att trycka in strömbrytaren: Använd inte grässtrimmern och kontakta en STIHL-återförsäljare. Strömbrytarspärren är defekt.
- ▶ Tryck på strömbrytarspärren och håll kvar.
- ▶ Tryck på strömbrytaren och släpp igen.
- ▶ Om strömbrytaren eller strömbrytarspärren är tröga eller inte fjädrar tillbaka i utgångsläget: Använd inte grässtrimmern och kontakta en STIHL-återförsäljare. Strömbrytaren eller strömbrytarspärren är defekt.

Slå på grässtrimmern

- ▶ Sätt i batteriet.
- ▶ Tryck på strömbrytarspärren och håll kvar.
- ▶ Tryck på upplåsningsknappen.
- ▶ Tryck på strömbrytaren och håll kvar. Skärverktyget roterar.
- ▶ Om 3 LED-lampor blinkar rött på batteriet: Ta ut batteriet och kontakta en STIHL-återförsäljare. Det är fel på grässtrimmern.
- ▶ Släpp strömbrytaren. Skärverktyget slutar rotera efter en liten stund.
- ▶ Om skärverktyget fortsätter att rotera: ta bort batteriet och kontakta en STIHL-återförsäljare. Grässtrimmern är defekt.

11.2 Kontrollera batteriet

- ▶ Tryck på tryckknappen på batteriet.

Om lamporna lyser eller blinkar.

- ▶ Om lamporna inte lyser eller blinkar: Använd inte batteriet och uppsök en STIHL-återförsäljare. Fel på batteriet.

12 Arbeta med grässtrimmern

12.1 Hålla i och styra grässtrimmern

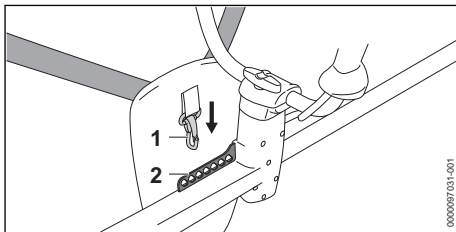

- ▶ Fäst hålllisten (2) i karbinhaken (1).

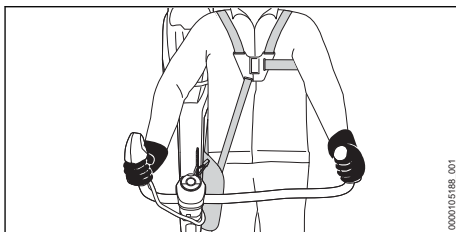

- ▶ Håll grässtrimmern med höger hand på manöverhandtaget så att tummen omsluter greppstället på manöverhandtaget.
- ▶ Håll grässtrimmern med den vänstra handen i handtaget så att tummen ligger runt handtaget.

12.2 Ställa in effektnivå

3 effektnivåer kan ställas in beroende på användningen. LED-lamporna visar inställd effektnivå. Ju högre effektnivå, desto snabbare kan skärverktyget rotera.

Den inställda effektnivån påverkar batteriets användningstid. Ju lägre effektnivå, desto längre är batteriets användningstid.

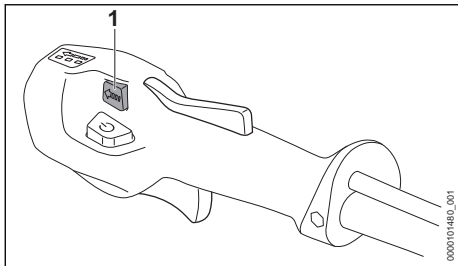

- ▶ Tryck på effektstegsknapp (1). LED-lamporna lyser och visar inställd effektnivå.
- ▶ Tryck på effektstegsknapp (1). Nästa effektnivå har ställts in. Efter den tredje effektnivån följer den första effektnivån igen.
- ▶ Tryck på effektstegsknappen (1) upprepade gånger tills önskad effektnivå är inställd.
- ▶ Om du använder ett cirkelsågblad: Ställ in effektsteg 3.

12.3 Klippa med en snårkniv

Skärverktygets avstånd till marken bestämmer klipphöjden.



- ▶ Klipp med den vänstra delen av skärverktyget av metall.
- ▶ Gå framåt långsamt och kontrollerat.

Följ de rekommenderade temperaturintervallen för optimal prestanda, [20.4](#).

12.4 Tunna ur med en snårkniv:

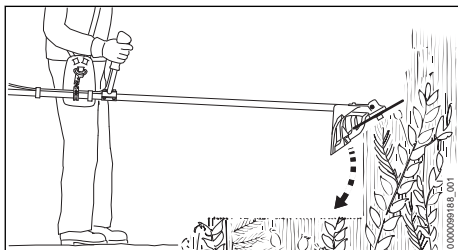

- ▶ Doppa ner skärverktyget av metall i snåret uppifrån.

- ▶ Lyft inte skärverktyget av metall över höfthöjd.

12.5 Sågning med ett cirkelsågblad

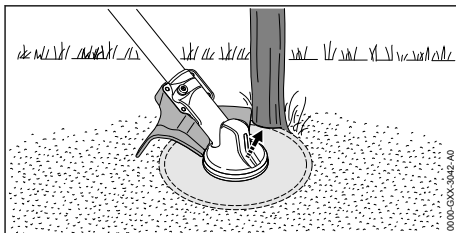

- ▶ Stöd skyddets vänstra sida mot stammen.
- ▶ Såga genom stammen med fullgas i ett skär.
- ▶ Håll ett säkerhetsavstånd på minst två träd-längder till nästa arbetsområde.

13 Efter arbetet

13.1 Efter arbetet

- ▶ Stäng av grässtrimmern och ta ut batteriet.
- ▶ Om grässtrimmern är fuktig: Låt grässtrimmern torka.
- ▶ Låt batteriet torka om det är blött eller fuktigt, [20.4](#).
- ▶ Rengör grässtrimmern.
- ▶ Rengör skyddet.
- ▶ Rengör skärverktyget.
- ▶ Rengör batteriet.
- ▶ Om ett skärverktyg av metall är monterat: Montera passande transportskydd.

14 Transport

14.1 Transportera grässtrimmern

- ▶ Stäng av grässtrimmern och ta ut batteriet.
- ▶ Om ett skärverktyg av metall är monterat: Montera passande transportskydd.

Bära grässtrimmern

- ▶ Bär grässtrimmern i skaftet med en hand så att skärverktyget pekar bakåt och grässtrimmern är balanserad.

Transportera grässtrimmern i ett fordon

- ▶ Säkra grässtrimmern så att den inte kan välta eller röra sig.

14.2 Transportera batteriet

- ▶ Stäng av grässtrimmern och ta ut batteriet.
- ▶ Kontrollera att batteriet är i ett säkert skick.
- ▶ Se till att batteriet inte kan röra sig i förpackningen.
- ▶ Se till att förpackningen inte kan röra sig.

Batteriet måste transporteras som farligt gods. Batteriet är klassat som UN 3480 (litiumjonbatte-

rier) och har kontrollerats enligt FN:s handbok för testning och kriterier del III, avsnitt 38.3.

Transportföreskrifterna finns angivna på www.stihl.com/safety-data-sheets.

15 Förvaring

15.1 Förvara grässtrimmern

- ▶ Stäng av grässtrimmern och ta ut batteriet.
- ▶ Om ett skärverktyg av metall är monterat: Montera passande transportskydd.

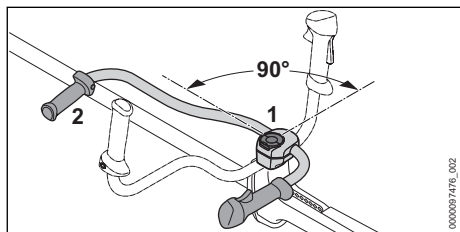

- ▶ Lossa vredet (1) och skruva ur det tills handtagsskafet (2) kan vridas.
- ▶ Vrid handtagsskafet (2) 90° medurs och fäll nedåt.
- ▶ Dra åt vredet (1) ordentligt.
- ▶ Förvara grässtrimmern enligt följande:
 - Grässtrimmern kan inte välta eller röra sig.
 - Grässtrimmern är utom räckhåll för barn.
 - Grässtrimmern är ren och torr.
- ▶ Demontera skärverktyget om grässtrimmern ska förvaras längre än 30 dagar.

15.2 Förvara batteriet

STIHL rekommenderar att batteriet förvaras laddat mellan 40 % och 60 % (2 LED-lampor lyser grönt).

- ▶ Förvara batteriet enligt följande:
 - Batteriet är utom räckhåll för barn.
 - Batteriet är rent och torrt.
 - Batteriet befinner sig i ett stängt utrymme.
 - Batteriet är inte anslutet till grässtrimmern.
 - Om batteriet förvaras i laddaren: Dra ut elkontakten och förvara batteriet med en laddningsnivå mellan 40 % och 60 % (2 LED-lampor som lyser grönt).
 - Förvara inte batteriet utanför angivna temperaturgränser, 20.3.

OBS!

- Om batteriet inte förvaras enligt beskrivningen i denna bruksanvisning kan batteriet djupurladdas och därmed skadas irreparabelt.

- ▶ Ladda urladdat batteri före förvaring. STIHL rekommenderar att batteriet förvaras laddat mellan 40 % och 60 % (2 LED-lampor lyser grönt).
- ▶ Förvara inte batteriet tillsammans med grässtrimmern.

16 Rengöring

16.1 Rengör grässtrimmern

- ▶ Stäng av grässtrimmern och ta ut batteriet.
- ▶ Rengör grässtrimmern med en fuktig trasa.
- ▶ Rengör ventilationsöppningarna med en pensel.
- ▶ Ta bort smuts ur batterifacket och rengör batterifacket med en fuktig trasa.
- ▶ Rengör de elektriska kontakterna i batterifacket med en pensel eller en mjuk borste.

16.2 Rengör skyddet och skärverktyget

- ▶ Stäng av grässtrimmern och ta ut batteriet.
- ▶ Rengör skyddet och skärverktyget med en fuktig trasa eller en mjuk borste.

16.3 Rengöra luftfiltret

- ▶ Stäng av grässtrimmern och ta ut batteriet.

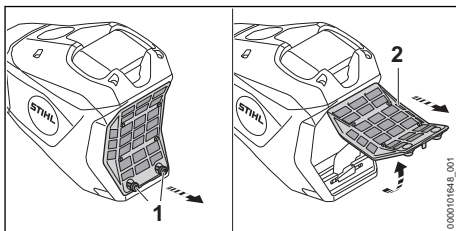

- ▶ Rengör området runt luftfiltret (2) med en fuktig trasa eller en pensel.
- ▶ Vrid skruvarna (1) moturs tills luftfiltret (2) kan tas av.
- ▶ Fäll upp luftfiltret (2) och ta bort det.
- ▶ Spola av smuts på luftfiltrets (2) utsida under rinnande vatten.
- ▶ Om luftfiltret (2) är skadat: Byt ut luftfiltret (2).
- ▶ Låt luftfiltret (2) lufttorka.
- ▶ Sätt in luftfiltret (2) i huset och fäll ner det. Luftfiltret (2) måste ligga jämnt kring huset.
- ▶ Skruva in skruvarna (1) och dra åt.

16.4 Rengör batteriet

- ▶ Rengör batteriet med en fuktig trasa.

17 Underhåll

17.1 Underhållsintervall

Underhållsintervallen beror på omgivningsförhållandena och arbetsförhållandena. STIHL rekommenderar följande underhållsintervall:

Innan montering av ett skärverktyg

- ▶ Kontrollera om det läcker växellådsfett från axeln.
- ▶ Om det läcker växellådsfett: Låt en STIHL-återförsäljare kontrollera påfyllningsnivån i växellådshuset.

Var 50:e drifttimme

- ▶ Rengör luftfiltret.

En gång om året

- ▶ Låt en STIHL-återförsäljare kontrollera grässtrimmern.

17.2 Vässa och balansera metall-skärverktyget

Det krävs mycket träning för att vässa och balansera metall-skärverktyget.

STIHL rekommenderar att metall-skärverktyget lämnas in för slipning och balansering hos en STIHL-återförsäljare.

- ▶ Vässa metall-skärverktyget enligt beskrivningen i bruksanvisningen och förpackningen till skärverktyget som används.

18 Reparera

18.1 Reparera grässtrimmer och skärverktyg

Användaren kan inte reparera grässtrimmern och skärverktyget själv.

- ▶ Om grässtrimmern eller skärverktyget är skadade: Använd inte grässtrimmern eller skärverktyget och kontakta en STIHL-återförsäljare.

18.2 Underhåll och reparation av batteriet



Batteriet måste inte underhållas och kan inte repareras.

- ▶ Om batteriet är defekt eller trasigt: Byt batteriet.

19 Felavhjälpning

19.1 Åtgärda fel på röjsågen eller batteriet

Fel	LED-lampor på batteriet	Orsak	Åtgärd
Grässtrimmern startar inte när den slås på.	1 LED-lampa blinkar grönt.	Batteriet är inte tillräckligt laddat.	▶ Ladda batteriet helt enligt anvisningarna i bruksanvisningen till laddaren STIHL AL 101, 301, 301-4, 501.
	1 LED-lampa lyser rött.	Batteriet är för varmt eller för kallt.	▶ Ta ut batteriet. ▶ Låt batteriet svalna eller bli varmt.
	3 LED-lampor blinkar rött.	Det är fel på grässtrimmern.	▶ Ta ut batteriet. ▶ Rengör de elektriska kontakterna i batterifacket. ▶ Sätt i batteriet. ▶ Slå på grässtrimmern. ▶ Om de 3 LED-lamporna fortfarande blinkar rött: Använd inte grässtrimmern och kontakta en STIHL-återförsäljare.
	3 LED-lampor lyser rött.	Grässtrimmern är för varm.	▶ Ta ut batteriet. ▶ Låt grässtrimmern svalna.
	4 LED-lampor blinkar rött.	Fel på batteriet.	▶ Ta ut batteriet och sätt i det igen. ▶ Slå på grässtrimmern. ▶ Om de 4 LED-lamporna fortfarande blinkar rött: Använd inte batteriet och kontakta en STIHL-återförsäljare.
		Elanslutningen mellan grässtrimmern och batteriet har brutits.	▶ Ta ut batteriet. ▶ Rengör de elektriska kontakterna i batterifacket. ▶ Sätt i batteriet.
		Grässtrimmern eller batteriet är fuktiga.	▶ Låt grässtrimmern eller batteriet torka,  20.4.

Fel	LED-lampor på batteriet	Orsak	Åtgärd
		Strömbrytaren är redan intryckt innan upplåsningsskappen trycks in.	► Använd grästrimmern enligt anvisningarna i bruksanvisningen.
Grästrimmern stängs av under drift.	3 LED-lampor lyser rött.	Grästrimmern är för varm.	► Ta ut batteriet. ► Låt grästrimmern svalna.
		Det finns ett elektriskt fel.	► Ta ut batteriet och sätt i det igen. ► Slå på grästrimmern.
Grästrimmerns drifttid är för kort.		Batteriet är inte helt laddat.	► Ladda batteriet helt enligt anvisningarna i bruksanvisningen till laddaren STIHL AL 101, 301, 301-4, 501.
		Batteriets livslängd är slut.	► Byt batteriet.
Effektstegen kan inte ställas in.		Strömbrytaren är tryckt och grästrimmern är påslagen.	► Släpp strömbrytaren och håll bara strömbrytarspärren intryckt. ► Ställ in effektnivån enligt anvisningarna i denna bruksanvisning.
Batteriet med  kan inte hittas med appen STIHL connected.		Bluetooth®-gränssnittet på batteriet eller på den mobila slutenheten är avaktiverat.	► Aktivera Bluetooth®-gränssnittet på batteriet och på den mobila slutenheten.
		Avståndet mellan batteri och mobilenhet är för stort.	► Minska avståndet,  20.1. ► Om batteriet fortfarande inte kan hittas med STIHL connected-appen: Uppsök en STIHL-återförsäljare.

19.2 Produktsupport och användningshjälp

Produktsupport och användningshjälp finns att få av en STIHL-återförsäljare.

Kontaktuppgifter och mer information finns på <https://support.stihl.com> eller www.stihl.com.

20 Tekniska data

20.1 Grästrimmer STIHL FSA 400.0 K

- Godkända batterier: STIHL AP
- Vikt med det tyngsta skyddet, utan skärverktyg, utan batteri: 7,9 kg
- Längd utan skärverktyg: 1 680 mm
- Skärverktygets maxvarvtal: 9 500 varv/min
- Elektrisk skyddstyp: IPX4 (skydd mot vattenstänk)

Drifttiden är angiven på www.stihl.com/battery-life.

20.2 Batteri STIHL AP

- Batteriteknik: litiumjoner
- Spänning: 36 V
- Kapacitet i Ah: se typskylten

- Energiinnehåll i Wh: se typskylten
- Vikt i kg: se typskylten
- Bluetooth®-gränssnitt (endast för batterier med ):
 - Dataanslutning: Bluetooth® 5.1. Den mobila slutenheten måste vara kompatibel med Bluetooth® Low Energy 5.0 och stödja Generic Access Profile (GAP).
 - Frekvensband: ISM-band 2,4 GHz
 - Avgiven maximal överföringseffekt: 1 mW
 - Signalområde: ca 10 m. Signalstyrkan är beroende av miljöförhållandena och den mobila slutenheten. Räckvidden kan variera kraftigt beroende på yttre villkor, inklusive använd mottagarutrustning. I slutna utrymmen och genom metalliska barriärer (exempelvis väggar, hyllor, lådor) kan räckvidden vara avsevärt kortare.
 - Krav på operativsystemet för den mobila slutenheten: Android eller iOS (i den aktuella versionen eller senare)

Batteriets uteffekt kan variera beroende på vilken batteridriven produkt som används.

20.3 Temperaturgränser



VARNING

- Batteriet är inte skyddat mot all påverkan från omgivningen. Batteriet kan börja brinna eller explodera om det utsätts för viss påverkan från omgivningen. Personer kan skadas allvarligt och materiella skador kan uppstå.
 - ▶ Batteriet får inte laddas i temperaturer under -20 °C eller över $+50\text{ °C}$.
 - ▶ Använd inte grästrimmern eller batteriet vid temperaturer under -20 °C eller över $+50\text{ °C}$.
 - ▶ Förvara inte grästrimmern eller batteriet under -20 °C eller över $+70\text{ °C}$.

20.4 Rekommenderade temperaturintervall

Följ de rekommenderade temperaturintervallerna för optimala prestanda hos grästrimmern och batteriet:

- Laddning: $+5\text{ °C}$ till $+40\text{ °C}$
- Användning: -10 °C till $+40\text{ °C}$
- Förvaring: -20 °C till $+50\text{ °C}$

Om batteriet laddas, används eller förvaras utanför de rekommenderade temperaturintervallen kan prestandan försämrast.

Om batteriet är vått eller fuktigt ska du låta batteriet torka i minst 48 timmar i en temperatur över 15 °C och under 50 °C och i en luftfuktighet på under 70 %. Högre luftfuktighet kan förlänga torktiden.

20.5 Buller- och vibrationsvärden

STIHL rekommenderar att man använder hörsel- skydd.

- Ljudtrycksnivå L_{pA} uppmätt enligt IEC 62841-4-4: 92 dB(A) , osäkerhet K_{pA} : 2 dB(A)

- Ljudeffektnivå L_{WA} uppmätt enligt IEC 62841-4-4: 110 dB(A) , osäkerhet K_{WA} : 2 dB(A)
- Vibrationsvärde a_{hv} uppmätt enligt IEC 62841-4-4
 - Manöverhandtag: $1,5\text{ m/s}^2$, osäkerhet K_a : $2,0\text{ m/s}^2$
 - Vänster handtag: $1,3\text{ m/s}^2$, osäkerhet K_a : $2,0\text{ m/s}^2$
- Vibrationsvärde p_F fastställt enligt EN ISO 5349-3:
 - Manöverhandtag: 17 m/s^2 , osäkerhet K_p : 3 m/s^2
 - Vänster handtag: 18 m/s^2 , osäkerhet K_p : 3 m/s^2

De angivna ljud- och vibrationsvärdena har uppmätts enligt ett standardiserat testförfarande och kan användas för att jämföra elektriska apparater. De faktiska ljud- och vibrationsvärdena kan avvika från de angivna värdena beroende på typen av användning och de tillbehör som används. De angivna ljud- och vibrationsvärdena kan användas för att preliminärt uppskatta ljud- och vibrationsbelastningen. Den faktiska ljud- och vibrationsbelastningen måste uppskattas. Här kan man även ta hänsyn till stunder då den elektriska utrustningen är avstängd och när den är på men går utan belastning.

Information om uppfyllandet av arbetsgivardirektivet avseende vibration 2002/44/EG finns på www.stihl.com/vib.

20.6 REACH

REACH är en EG-förordning för registrering, bedömning och godkännande av kemikalier.

Information om REACH-direktivet finns på www.stihl.com/reach.

21 Kombinationer av skärverktyg, skydd och ryggsäckar

21.1 Kombinationer av skärverktyg, skydd och ryggsäckar

Skärverktyg	Skydd	Ryggsäck
<ul style="list-style-type: none"> – Snärkniv 300-3 (Ø 300 mm) – Snärkniv 305-2 "Special" (Ø 305 mm) 	– Skydd för skärverktyg av metall	– Dubbel axelrem med snabblossningsanordning
<ul style="list-style-type: none"> – Cirkelsågblad 200-22 mejselkugg (Ø 200 mm) – Cirkelsågblad 200-22 mejselkugg HP (Ø 200 mm) – Cirkelsågblad 200-44 spetskugg (Ø 200 mm) 	– Stopp med diameter 200 mm	

Skärverktyg	Skydd	Ryggsäck
<ul style="list-style-type: none"> – Cirkelsågblad 225-22 mejselkugg HP (Ø 225 mm) – Cirkelsågblad 225-24 mejselkugg (Ø 225 mm) – Cirkelsågblad 225-24 mejselkugg MAXI (Ø 225 mm) – Cirkelsågblad 225-36 hårdmetall (Ø 225 mm) – Cirkelsågblad 225-48 spetskugg (Ø 225 mm) 	<ul style="list-style-type: none"> – Stopp med diameter 225 mm 	

Beskrivning av ryggsäckar



Dubbel axelrem

22 Reservdelar och tillbehör

22.1 Reservdelar och tillbehör

STIHL De här symbolerna kännetecknar STIHL-originaldelar och STIHL-originaltillbehör.

STIHL rekommenderar att du använder originaldelar och tillbehör från STIHL.

Reservdelar och tillbehör från andra tillverkare kan inte utvärderas av STIHL i fråga om tillförlitlighet, säkerhet och lämplighet trots pågående marknadsobservation och STIHL kan inte ansvara för användningen av dem.

Originaldelar och tillbehör från STIHL kan köpas hos en STIHL-återförsäljare.

23 Kassering

23.1 Kassera grässtrimmern och batteriet

Information om kassering finns att få hos kommundförvaltningen eller en STIHL-återförsäljare.

Icke fackmannamässig kassering kan skada hälsan och miljön.

- ▶ Avfallshantera STIHLs produkter, inklusive förpackningar, enligt lokala föreskrifter på därför avsedd återvinningsstation.
- ▶ Släng inte i hushållsavfallet.

24 EU-överensstämmelse

EU-försäkran om överensstämmelse finns på stihl.link/compliance.

Ett formulär för rapportering av säkerhetssårbarheter och ytterligare information finns på vdp.stihl.com.

25 Adresser

www.stihl.com

26 Allmänna säkerhetsanvisningar för elverktyg

26.1 Inledning



VARNING

- **Läs alla säkerhetsanvisningar, instruktioner, illustrationer och tekniska data som medföljer detta elverktyg.** Om anvisningarna nedan inte följs kan det leda till elstöt, brand och/eller allvarliga skador. **Spara alla säkerhetsanvisningar och anvisningar för framtida bruk.**

Begreppet "Elverktyg" i säkerhetsanvisningarna avser nätdrivna elverktyg (med nätsladd) och batteridrivna elverktyg (sladdlösa).

26.2 Säkerhet på arbetsplatsen

- a) **Håll arbetsplatsen ren och väl upplyst.** Oordning eller dåligt belysta arbetsområden kan leda till olyckor.
- b) **Arbeta inte med det elektriska verktyget i explosionsfarlig miljö där det finns brännbara vätskor, gaser eller damm.** Elektriska verktyg genererar gnistor som kan antända damm eller ångor.
- c) **Håll barn och andra borta från det elektriska verktyget när det används.** Om din uppmärksamhet avleds kan du förlora kontrollen över det elektriska verktyget.

26.3 Elsäkerhet

- a) **Håll elverktygen skyddade mot regn och våta.** Om det kommer in vatten i elverktyg ökar risken för en elstöt.

26.4 Personssäkerhet

- a) **Var uppmärksam, titta på det du gör och var förständig när du arbetar med ett elektriskt verktyg. Använd inte elektriska verktyg när du är trött eller är påverkad av droger, alkohol eller läkemedel.** Bara ett ögonblicks ouppmärksamhet vid användning av det elektriska verktygen kan leda till allvarliga skador.
- b) **Använd alltid personlig skyddsutrustning och skyddsglasögon.** Skyddsutrustning som andningsmask, halkfria säkerhetsskor, skyddshjälm eller hörselskydd minskar risken för skador, beroende på typen av verktyg och hur det används.
- c) **Se till att verktyget inte kan kopplas in av misstag. Kontrollera att verktyget är avstängt innan du ansluter det till strömförsörjningen och/eller batteriet, lyfter upp det eller bär det.** Om du håller fingret på strömbrytaren när verktyget bärs eller ansluter det till strömmen när det är på kan det leda till olyckor.
- d) **Ta bort inställningsverktyg eller skruvmejslar innan verktyget sätts på.** Ett verktyg eller en nyckel/mejsel som sitter i en roterande del av det elektriska verktyget kan orsaka skador.
- e) **Undvik en onormal kroppshållning. Se till att stå stadigt och balanserat.** Verktyget kan då kontrolleras bättre i oväntade situationer.
- f) **Använd lämpliga kläder. Bär inte vida kläder eller smycken. Håll hår och kläder borta från rörliga delar.** Lösa kläder, smycken eller långt hår kan fastna i rörliga delar.
- g) **Om dammsugare och uppsamlare kan monteras ska de anslutas och användas korrekt.** Om en dammsugare används kan det minska riskerna i samband med damm.
- h) **Invagga dig inte i en falsk känsla av säkerhet och bryt inte mot säkerhetsbestämmelserna för elektriska verktyg, även om du är van att arbeta med verktyget.** Vårslöst handlande kan leda till allvarliga skador på några få sekunder.

26.5 Användning och hantering av elektriska verktyg

- a) **Överbelasta inte det elektriska verktyget. Använd rätt elektriskt verktyg för arbetet.** Med rätt elektriskt verktyg arbetar du bättre och säkrare i rätt effektområde.
- b) **Använd inte ett elektriskt verktyg vars strömbrytare är defekt.** Ett elektriskt verktyg

som inte kan sättas på och stängas av är farligt och måste repareras.

- c) **Dra ut kontakten ur eluttaget och/eller ta ut batteriet innan du gör enhetsinställningar, byter verktygsdelar eller lägger bort det elektriska verktyget.** Dessa försiktighetsåtgärder förhindrar det elektriska verktyget från att starta oavsiktligt.
- d) **Förvara elektriska verktyg som inte används utom räckhåll för barn. Låt inte personer som inte känner till verktyget och som inte har läst de här anvisningarna använda verktyget.** Elektriska verktyg är farliga om de används av oerfarna.
- e) **Ta hand om elektriska verktyg och tillbehör noggrant. Kontrollera att rörliga delar fungerar felfritt och inte har fastnat eller går trögt och om det finns avbrutna eller skadade delar som påverkar funktionen. Lämna in det elektriska verktyget för reparation av skadade delar innan det används.** Många olyckor beror på dåligt underhållna verktyg.
- f) **Håll skärverktyg vassa och rena.** Välskötta skärverktyg med vassa egggar går lättare och är lättare att styra.
- g) **Använd elektriska verktyg, arbetsverktyg osv. enligt de här anvisningarna. Observera arbetsförhållandena och arbetet som ska utföras.** Om elektriska verktyg används för andra syften än de avsedda kan det leda till farliga situationer.
- h) **Håll handtag och grepppytor torra, rena och fria från olja och fett.** Hala handtag och grepppytor leder till osäker hantering och dålig kontroll av verktyget i oförutsedda situationer.

26.6 Användning och hantering av batteridrivna verktyg

- a) **Ladda bara batterierna med laddare som rekommenderas av tillverkaren.** En laddare som är avsedd för en viss typ av batteri kan orsaka brand om den används till andra batterier.
- b) **Använd bara rätt typ av batterier i elektriska verktyg.** Andra batterier kan orsaka skador och brand.
- c) **Ha inte oanvända batterier i närheten av gem, mynt, nycklar, spik, skruv eller andra små metalldelar som kan överbrygga kontaktorna.** En kortslutning mellan batterikontaktorna kan orsaka brännskador eller brand.

- d) **Vid felaktig användning kan batterivätska läcka ut. Undvik kontakt med den. Skölj med vatten om du kommer i kontakt med batterivätska. Uppsök läkare om du får batterivätska i ögonen.** Batterivätska som läcker ut kan orsaka hudirritation och brännskador.
- e) **Använd inte skadade eller ändrade batterier.** Skadade eller ändrade batterier kan bete sig oväntat och orsaka brand, explosion eller skador.
- f) **Utsätt inte batterier för eld eller höga temperaturer.** Eld eller temperaturer över 130 °C (265 °F) kan leda till explosion.
- g) **Följ alla anvisningar om laddning och ladda inte batteriet eller det batteridrivna verktyget utanför temperaturområdet som anges i bruksanvisningen.** Felaktig laddning eller laddning utanför det tillåtna temperaturområdet kan förstöra batteriet och öka brandrisken.

26.7 Service

- a) **Låt bara kvalificerad personal reparera verktyget med originaldelar.** Därmed är verktyget säkert att använda.
- b) **Underhåll inte skadade batterier.** Allt underhåll av batterier får bara utföras av tillverkaren eller auktoriserade serviceverkstäder.

26.8 Säkerhetsanvisningar för grästrimmers, röjsågar och röjsågar med sågblad

- a) **Använd inte maskinen i dåligt väder, i synnerhet inte vid åska.** Det minskar risken för att du blir träffad av en blixt.
- b) **Undersök arbetsområdet grundligt för att se om det finns några vilda djur.** Vilda djur kan skadas av maskinen när den körs.
- c) **Undersök arbetsområdet noggrant och ta bort alla stenar, pinnar, trådar, benbitar och andra främmande föremål.** Delar som slungas iväg kan medföra skador.
- d) **Kontrollera att skärverktyget eller sågbladet, och skär- eller sågenheten, inte är skadade innan du använder maskinen.** Skadade delar höjer skaderisken.
- e) **Följ anvisningarna för byte av verktyg.** Sågbladsmuttrar eller skruvar som inte har dragits åt enligt angivet moment kan skada sågbladet eller göra att det lossnar.
- f) **Skärverktygets nominella varvtal måste vara minst lika högt som maskinens angivna max-**

varvtal. Skärverktyg som roterar snabbare än nominellt varvtal kan gå sönder och slungas iväg.

- g) **Använd skyddsglasögon, huvudskydd och skyddshandskar.** Lämplig personlig skyddsutrustning minskar risken för skador från delar som slungats iväg eller vid kontakt med klipptråd och sågblad.
- h) **Bär alltid halksäkra, skyddande skor vid användning av maskinen. Arbeta aldrig barfota eller med öppna sandaler.** På så vis minskar du risken för att skada fötterna vid kontakt med den roterande klipptråden eller sågbladet.
- i) **Bär alltid skyddsskor vid användning av maskinen. Arbeta aldrig barfota eller med öppna sandaler.** På så vis minskar du risken för att skada fötterna vid kontakt med den roterande klipptråden eller sågbladet.
- j) **Bär alltid långbyxor vid användning av maskinen.** Blottad hud ökar risken för skador från kringflygande objekt.
- k) **Se till att personer i omgivningen håller sig borta från maskinen när den är i drift.** Delar som slungas iväg kan medföra allvarliga personskadorna.
- l) **Håll alltid maskinen med båda händerna under drift.** Håll maskinen med båda händerna för att undvika att tappa kontrollen.
- m) **Håll endast maskinen i de isolerade handtag-sytorna, eftersom skärtråden eller sågbladet kan träffa dolda strömkablar eller den egna elkabeln.** Om klipptråden eller sågbladet kommer i kontakt med en strömförande ledning kan metalldelar bli strömförande och orsaka elektrisk stöt.
- n) **Stå stadigt och använd bara maskinen när du står på marken.** Halt underlag eller ostadiga ytor kan leda till att du tappar balansen eller kontrollen över maskinen.
- o) **Använd inte maskinen i alltför branta sluttningar.** Detta minskar risken att tappa kontrollen, halka och trilla, vilket skulle kunna medföra skador.
- p) **Se till att ha bra fotfäste när du arbetar i sluttningar, arbeta alltid tvärs över sluttningen, aldrig uppåt eller neråt, och var oerhört försiktig när du ändrar arbetsriktning.** Detta minskar risken att tappa kontrollen, halka och trilla, vilket skulle kunna medföra skador.
- q) **Håll alla kroppsdelar borta från klipptråden eller sågbladet när du arbetar.** Innan du slår

på maskinen ska du se till att skärtråden eller sågklingan inte vidrör något. Ett ögonblicks oaksamhet när du använder maskinen kan orsaka skador på dig eller andra.

- r) **Använd aldrig maskinen ovanför midjehöjd.** På så vis kan man undvika oavsiktlig kontakt med trimmertråden eller sågbladet och man får bättre kontroll över maskinen i oväntade situationer.
- s) **När du kapar buskage och grenar som står under belastning måste du vara beredd på att dess kan slå tillbaka.** När träfibrerna ger vika kan buskage och grenar träffa användaren och/eller göra att man tappar kontrollen över maskinen.
- t) **Var särskilt försiktig när du sågar småskog och unga träd.** Det tunna materialet kan fastna i sågbladet och slå mot dig eller få dig ur balans.
- u) **Behåll kontrollen över maskinen och vidrör inte sågblad eller andra farliga delar medan de fortfarande är i rörelse.** Detta minskar risken för personskador på grund av rörliga delar.
- v) **När du bär maskinen ska den vara avstängd och riktas bort från dig.** Korrekt hantering av maskinen minskar sannolikheten för tillfällig kontakt med roterande sågblad.
- w) **Sätt alltid dit skyddshöljet över sågbladet av metall vid transport eller förvaring av maskinen.** Korrekt hantering av maskinen minskar sannolikheten för tillfällig kontakt med sågbladet.
- x) **Använd endast reservtråd, reservskärhuvuden och reservsågblad som motsvarar tillverkarens specifikation.** Felaktiga reservdelar kan öka risken för brott och skador.
- y) **Kontrollera att strömbrytaren är avstängd och att batteriet är borttaget innan du tar bort fastklämt material eller servar maskinen.** Öväntad drift av maskinen vid borttagning av fastklämt material kan leda till allvarliga personskador.

26.9 Säkerhetsanvisningar angående rekyl

Rekyl är en plötslig rörelse av maskinen i sidled, framåt eller bakåt som kan uppstå när skärverket fastnar eller hakar fast i ett objekt, t.ex. ett ungt träd eller en trädstubbe. Den kan vara så våldsam att maskinen och/eller användaren kas-

tas i olika riktningar, vilket i slutändan leder till att användaren förlorar kontrollen över maskinen.

Rekyl och de risker rekyl innebär kan förhindras genom lämpliga försiktighetsåtgärder som beskrivs nedan.

- a) **Håll maskinen med båda händerna och för armarna till ett läge där du kan hålla emot rekylkrafterna. Håll dig till vänster om maskinen.** En rekyl ökar risken för personskador i och med att maskinen rör sig okontrollerat. Användaren kan stå emot rekylkrafterna genom lämpliga försiktighetsåtgärder.
- b) **Om sågbladet fastnar eller om du avbryter arbetet ska du stänga av maskinen och hålla den stadigt i materialet tills sågbladet har stannat. Om sågbladet har fastnat ska du aldrig försöka ta bort maskinen från materialet eller dra den bakåt medan sågbladet rör sig, då kan rekyl uppstå.** Identifiera och åtgärda orsaken till att sågbladet har fastnat.
- c) **Använd inte slöa eller skadade sågblad.** Slöa eller skadade sågblad ökar risken för att maskinen fastnar eller hakar fast i ett objekt vilket kan medföra rekyl.
- d) **Se till att du har god sikt över materialet du ska såga i.** Det är troligare att rekyl uppstår i områden där man inte kan se materialet ordentligt.
- e) **Stäng av maskinen om en annan person närmar sig när du arbetar.** Andra personer kan träffas av det roterande sågbladet och skadas i händelse av rekyl.

Sisällysluettelo

1	Tietoja tästä käyttöohjeesta.....	100
2	Yleiskuva.....	100
3	Turvallisuusohjeet.....	102
4	Raivaussahan valmistelu käyttöä varten.....	108
5	Akun lataaminen ja LED-valot.....	108
6	Bluetooth®-radioliitäntän ottaminen käyttöön ja poistaminen käytöstä.....	109
7	Raivaussahojen kokoaminen.....	109
8	Raivaussahan säätäminen käyttäjälle.....	111
9	Akun asentaminen ja irrottaminen.....	112
10	Raivaussahan käynnistäminen ja pysäyttäminen.....	112
11	Raivaussahan ja akun tarkastus.....	112
12	Työskentely raivaussahan kanssa.....	113
13	Työskentelyn jälkeen.....	114
14	Kuljettaminen.....	114
15	Säilytys.....	114
16	Puhdistaminen.....	115
17	Huoltaminen.....	115

18	Korjaaminen.....	116
19	Häiriöiden poistaminen.....	116
20	Tekniset tiedot.....	117
21	Leikkuuterien, suojuksien ja kantovaljaiden yhdistelmät.....	118
22	Varaosat ja varusteet.....	119
23	Hävittäminen.....	119
24	EU-vaatimustenmukaisuus.....	119
25	Yhteystiedot.....	119
26	Yleisiä turvallisuusohjeita sähkötyökaluille.....	119

TÄRKEÄÄ! LUETTAVA JA YMMÄRRETTÄVÄ ENNEN KÄYTTÖÄ JA PIDETTÄVÄ TALLESSA.

1 Tietoja tästä käyttöohjeesta

1.1 Tuotetta koskevat asiakirjat

Paikallisia turvallisuusohjeita on noudatettava.

- Lue tämän käyttöohjeen lisäksi myös seuraavat asiakirjat varmistaen, että olet ymmärtänyt niiden sisällön, ja säilytä ne:
 - Käytettävän leikkuuterän käyttöohje ja pakkaus
 - Kantojärjestelmien käyttöohje
 - STIHL AP -akun turvallisuusohjeet
 - Laturien STIHL AL 101, 301, 301-4, 501 käyttöohje
 - STIHL-akkuja ja sisäänrakennetuilla akuilla varustettuja tuotteita koskevia turvallisuustietoja: www.stihl.com/safety-data-sheets

Lisätietoja STIHL connected -toiminnosta ja yhteensopivista laitteista sekä UKK löytyvät osoitteessa www.connect.stihl.com, ja ne ovat saatavilla myös STIHL-erikoisliikkeessä.

Bluetooth®-sanamerkki ja -logot ovat rekisteröityjä tavaramerkkejä, ja ne ovat Bluetooth SIG, Inc:n omaisuutta. STIHL käyttää tätä sana-/kuva-merkkiä lisenssillä.

Akut, joissa on  ovat varustettuja Bluetooth®-radioliitännällä. Paikallisia toimintarajoituksia (esim. lentokoneissa tai sairaaloissa) on noudatettava.

1.2 Tekstin sisältämien varoitusten merkitseminen



VAROITUS

- Tämä teksti muistuttaa vaaroista, jotka voivat johtaa vakavaan loukkaantumiseen tai jopa kuolemaan.
 - Tekstissä mainittujen toimenpiteiden avulla on mahdollista välttää vakava loukkaantuminen tai jopa kuolema.

HUOMAUTUS

- Tämä teksti muistuttaa vaaroista, jotka voivat johtaa esinevahinkoihin.
 - Tekstissä mainittujen toimenpiteiden avulla on mahdollista välttää esinevahingot.

1.3 Tekstissä käytetyt symbolit



Tämä merkki viittaa johonkin tämän käyttöohjeen lukuun.

2 Yleiskuva

2.1 Raivaussaha ja akku

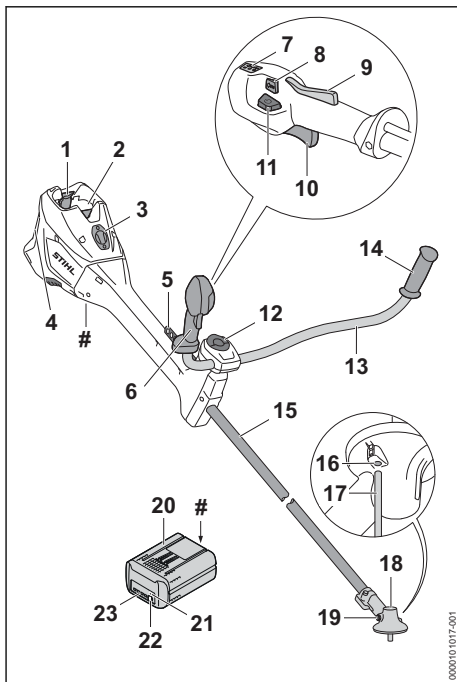

- Lukitusvipu**
Lukitusvivuilla akku voidaan lukita akkulokeroon.
- Akkulokero**
Akkulokero toimii akun säilytystilana.
- Suojus⁵**
Suojus toimii sijoituspaikkana Smart Connector 2 A:lle.
- Ilmansuodatin**
Ilmansuodatin suodattaa moottorin imuilman.

5 Reikälista

Reikälista on tarkoitettu kantojärjestelmän kiinnittämiseen.

6 Käyttökahva

Käyttökahvaa käytetään raivaussahan käyttämiseen, pitämiseen ja ohjaamiseen.

7 LED-valot

LED-valot osoittavat asetetun tehotason.

8 Tehotasokytkin

Tehotasokytkin on tarkoitettu tehotason säätämiseen.

9 KytKentävivun lukitsin

KytKentävivun lukitsin vapauttaa kytKentäviivun toiminnan.

10 KytKentävipu

KytKentävipua käytetään raivaussahan käynnistämiseen ja pysäyttämiseen.

11 Lukituksen avauspainike

Lukituksen avauspainiketta käytetään raivaussahan kytkemiseen päälle.

12 Sormiruuvi

Sormiruuvi kiinnittää etukahvan kahvatukeen.

13 Etukahva

Käyttökahva yhdistää takakahvan ja kahvan varteen.

14 Kahva

Kahva on tarkoitettu raivaussahasta tarttumiseen ja raivaussahan ohjaamiseen.

15 Varsi

Varsi yhdistää kaikki laitteen osat toisiinsa.

16 Ohjaintapin aukko

Ohjaintapin aukko on tarkoitettu ohjaintapin kiinnittämiseen.

17 Ohjaintappi

Ohjaintappi estää akselin liikkumisen leikkuuterän asentamisen yhteydessä.

18 Vaihteen kotelo

Vaihteen kotelo suojaa vaihdetta.

19 Sulkuruuvi

Sulkuruuvi sulkee STIHL-vaihderasvalle tarkoitettua aukon.

20 Akku

Akku toimii raivaussahan energialähteenä.

21 LED-valo "BLUETOOTH®" (vain akuissa, joissa on )

LED-valo ilmaisee Bluetooth®-radioliitännän olevan käytössä ja poissa käytöstä.

22 Painike

Tämä painike aktivoi akun LED-merkkivalot. Se ottaa käyttöön ja poistaa käytöstä Bluetooth®-radioliitännän (jos saatavilla).

23 LED-valot

LED-valot ilmaisevat akun varaustilan ja akun häiriöt.

Koneen numerolla varustettu arvokilpi**2.2 Suojukset ja leikkuuterät**

Kuvassa näkyvät suojukset ja leikkuuterät ovat pelkästään esimerkkejä. Hyväksyttävät yhdistelmät on ilmoitettu tässä käyttöohjeessa,  21.1.

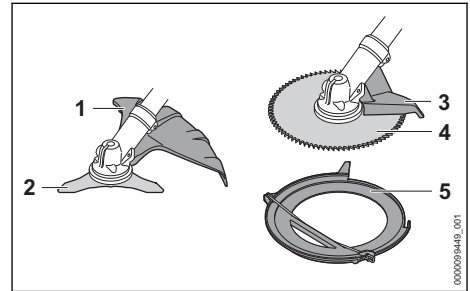
**1 Suoja metalliteriä varten**

Metalliterille tarkoitettu suoja suojaa käyttäjää ilmaan sinkoutuvilta siruilta ja esineiltä sekä estää käyttäjää joutumasta kosketuksiin kolmiterän kanssa.

2 Kolmiterä

Kolmiterä on tarkoitettu tiheiden pensaikkojen leikkaamiseen.

3 Sektorisuojaus

Sektorisuojaus suojaa käyttäjää ilmaan sinkoutuvilta siruilta ja esineiltä sekä estää käyttäjää joutumasta kosketuksiin raivausterän kanssa. Sektorisuojaus tukee myös raivaussahaa työkentelyn aikana puukappaletta vasten.

4 Raivausterä

Raivausterä on tarkoitettu pensaiden ja puiden sahaamiseen.

⁵Suojaus on osa moottorikotelo. Irrota suoja vain Smart Connector 2 A:n asennusta varten ja säilytä se turvallisesti myöhempiä asennuksia varten. Käytä aina raivaussahaa, jossa on sisäänrakennettu kansi tai Smart Connector 2 A.

5 Kuljetussuojus

Kuljetussuojus suojaa kosketuksilta metalliterien kanssa.

2.3 Symbolit

Symbolit voivat olla raivaussahassa, suojassa ja akussa ja niiden merkitykset ovat seuraavat:



1 LED-merkkivalo palaa punaisena. Akku on liian kuuma tai liian kylmä.



4 LED-valoa vilkkuu punaisina. Akussa on häiriö.



Paina lukituksen avauspainiketta raivaussahan päälle kytkemiseksi ja tehoton säätämiseksi.



Tämä merkki kuvaa lukituksen avauspainiketta.



Tämä merkki ilmoittaa leikkuuterän pyörimissuunnan.

max Ø xxx Tämä merkki ilmoittaa leikkuuterän enimmäishalkaisijan millimetreinä.



Tämä merkki ilmoittaa leikkuuterän enimmäispyörimisnopeuden.



Tämän akun lataamiseen käytetään STIHL-laturia. Hyväksytyt laturit on mainittu näissä turvallisuusohjeissa.



Akussa on Bluetooth®-radioliitäntä ja se voidaan yhdistää STIHL connected -appiin.



Symbolin vieressä oleva arvo ilmoittaa akun energiasisällön kennovalmistajan ilmoittamien tietojen perusteella. Käyttötilanteissa käytettävissä oleva energiasisältö on tätä pienempi.



Älä hävitä tuotetta talousjätteen mukana.

3 Turvallisuusohjeet

3.1 Varoitusmerkit

3.1.1 Varoitusmerkit

Raivaussahaan tai akkuun sijoitettujen varoitusmerkkien merkitykset ovat seuraavat:



Noudata turvallisuusohjeita ja toimi niiden mukaisesti.



Lue käyttöohje ja varmista, että olet ymmärtänyt sen sisällön. Säilytä käyttöohje myöhempää käyttöä varten.



Käytä suojalaseja, kuulosuojainta ja suojakypärää.



Käytä turvasaappaita.



Käytä työhansikkaita.



Noudata takapotkun varalta annettuja turvallisuusohjeita sekä huolehdi näiden ohjeiden mukaista varotoimista.



Noudata ilmaan sinkoutuvien sirujen ja esineiden varalta annettuja turvallisuusohjeita.



Säilytä turvallinen etäisyys.



Älä koske kuumiin pintoihin.



Poista akku työtaukojen sekä laitteen kuljetuksen, säilytyksen, huollon ja korjauksen ajaksi.



Suojaa akku kuumuudelta ja avotulelta.

3.1.2 Suojus metalliteriä varten

Metalliterien suojuksessa olevien varoitusmerkkien merkitys on seuraava:



Käytä tätä suojusta ruohoterien kanssa.



Käytä tätä suojusta kolmiterien kanssa.



Älä käytä tätä suojusta siimapäiden kanssa.



Älä käytä tätä suojusta silppuriterien kanssa.



Älä käytä tätä suojusta raivausterien kanssa.

3.2 Määräystenmukainen käyttö

Raivaussaha STIHL FSA 400.0 K voidaan käyttää seuraaviin tarkoituksiin:

- kolmiterällä varustettuna: pensaikkojen leikkaamiseen 20 mm:n paksuisiin oksiin saakka
- raivausterällä varustettuna: pensaiden ja puiden leikkaamiseen 70 mm:n paksuisiin runkoihin saakka

Raivaussaha voidaan käyttää sateessa.

Raivaussaha saa virtansa STIHL AP -akusta.

Akku llä mahdollistaa yhdessä STIL connected -sovelluksen kanssa akun personoinnin ja akkua koskevien tietojen lähettämisen Bluetooth®-tekniologian avulla.

▲ VAROITUS

- Muiden kuin STIHLin raivaussahoja varten hyväksymien akkujen käyttö voi aiheuttaa tulipalon tai räjähdyksen. Seurauksena voi olla vakava tai hengenvaarallinen loukkaantuminen ja esinevahinkoja.
 - ▶ Käytä raivaussahassa STIHL AP -akku.
- Jos raivaussaha tai akkua käytetään laitteille määritellystä käyttötarkoituksesta poikkeavasti, seurauksena voi olla sekä vakava tai jopa hengenvaarallinen loukkaantuminen että esinevahinkoja.
 - ▶ Käytä raivaussaha tämän käyttöohjeen mukaisesti.
 - ▶ Käytä akkua tässä käyttöohjeessa, STIHL connected -sovelluksessa ja osoitteessa www.connect.stihl.com kuvatulla tavalla.

3.3 Käyttäjää koskevat vaatimukset

▲ VAROITUS

- Käyttäjä ei pysty tunnistamaan eikä arvioimaan raivaussahaan ja akkuun liittyviä vaaroja, ellei hän ei ole saanut asianmukaista perehdytystä. Käyttäjä tai muut henkilöt voivat loukkaantua vakavasti tai hengenvaarallisesti.



- ▶ Lue, ymmärrä ja säilytä käyttöohjeet myöhempiä käyttöä varten.

- ▶ Jos luovutat raivaussahan tai akun toiselle henkilölle: anna käyttöohjeet mukaan.
- ▶ Varmista, että käyttäjä täyttää seuraavat ehdot:
 - Käyttäjä on valpas.
 - Käyttäjä pystyy fyysisten, aistinvaraisten ja henkisten kykyjensä puolesta käyttämään raivaussaha tai akkua ja siten

työskentelemään raivaussahalla. Jos käyttäjällä on rajalliset fyysiset, sensoriset tai henkiset kyvyt, hän saa työskennellä laitteella vain vastuuhenkilön valvonnassa tai tämän antamien ohjeiden mukaan.

- Käyttäjä ei voi tunnistaa ja arvioida raivaussahaan tai akkuun liittyviä vaaroja.
- Käyttäjä on täysi-ikäinen tai kansallisten määräysten mukaisessa valvotussa ammattikoulutuksessa.
- Käyttäjä on saanut STIHL -jälleenmyyjältä tai joltakin muulta asiantuntevalta henkilöltä perehdytyksen raivaussahan käyttöön, ennen kuin hän työskentelee raivaussahalla ensimmäistä kertaa.
- Käyttäjä ei ole alkoholin, lääkkeiden tai huumaavien aineiden vaikutuksen alainen.
 - ▶ Jos jokin asia on jäänyt sinulle epäselväksi: ota yhteyttä STIHL-erikoisliikkeeseen.

3.4 Vaatetus ja varustus

▲ VAROITUS

- Työskentelyn aikana pitkät hiukset saattavat imeytyä raivaussahan sisään. Käyttäjä voi loukkaantua vakavasti.
 - ▶ Sido pitkät hiukset ja kiinnitä ne niin, että ne ovat olkapäiden yläpuolella.
- Erilaiset sirut ja kappaleet saattavat sinkoutua työskentelyn aikana ilmaan suurella nopeudella. Käyttäjä voi loukkaantua.
 - ▶ Käytä tiiviisti istuvia suojalaseja. Sopivat suojalasis on testattu standardin EN 166, EN ISO 16321 tai kansallisten määräysten mukaisesti ja ne ovat saatavana kaupassa vastaavilla merkinnöillä.



- ▶ Käytä kasvosuojainta.
- ▶ Käytä kestävästä materiaalista valmistettuja pitkiä housuja.
- Työskentelyn aikana syntyy melua. Melu voi vahingoittaa kuuloa.



- ▶ Käytä kuulosuojainta.

- Putoavat esineet voivat aiheuttaa päävammoja.



- ▶ Jos esineitä saattaa pudota työskentelyn aikana: käytä suojakypärää.

- Työskentelyn aikana ilmaan saattaa nousta pölyä. Sisään hengitetty pöly voi olla haitallista terveydelle ja aiheuttaa allergisia reaktioita.

- ▶ Jos muodostuu pölyä: Käytä pölysuojainta.
- Sopimattomat vaatteet saattavat tarttua kiinni puihin, risuihin ja raivaussahaan. Käyttäjää voi loukkaantua vakavasti, mikäli hän ei ole pukeutunut sopivaan työvaatetukseen.
- ▶ Käytä tiukasti kehoa vasten istuvaa vaate-tusta.
- ▶ Riisu huivit ja korut yltäsi.
- Työskentelyn aikana käyttäjä voi joutua kosketuksiin pyörivän leikkuuterän kanssa. Käyttäjää voi loukkaantua vakavasti.
- ▶ Käytä kestävästä materiaalista valmistettuja jalkineita.



- ▶ Jos laitteessa käytetään metalliterää: käytä teräskärkisiä turvasaappaita.

- ▶ Käytä kestävästä materiaalista valmistettuja pitkiä housuja.
- Kun leikkuutyöterä kootaan ja puretaan sekä puhdistus- tai huoltotöiden aikana käyttäjä voi joutua kosketuksiin leikkuuterän tai katkaisuterän kanssa. Käyttäjää voi loukkaantua.



- ▶ Käytä kestävästä materiaalista valmistettuja työkasineita.

- Käyttäjää voi liukastua, mikäli hän ei käytä sopivia työjalkineita. Käyttäjää voi loukkaantua.
- ▶ Käytä tukevia, umpinaisia ja karkeapohjaisia jalkineita.

3.5 Työskentelyalue ja ympäristö

3.5.1 Raivaussaha

▲ VAROITUS

- Sivulliset, lapset ja eläimet eivät kykene tunnistamaan eivätkä arvioimaan raivaussahasta ja ilmaan nousevista kappaleista aiheutuvia vaaroja. Sivulliset, lapset ja eläimet saattavat loukkaantua vakavasti, minkä lisäksi seurauksena voi olla esinevahinkoja.



- ▶ Pidä sivulliset, lapset ja eläimet vähintään 15 metrin etäisyys ympäristössä oleviin esineisiin.

- ▶ Säilytä vähintään 15 metrin etäisyys ympäristössä oleviin esineisiin.
- ▶ Älä jätä raivaussahaa valvomatta.
- ▶ Varmista, etteivät lapset voi leikkiä raivaussahalla.
- Raivaussahan sähköosat voivat synnyttää kipinöitä. Kipinät voivat aiheuttaa helposti syttyvässä tai räjähdysalttiissa ympäristössä tulipalon ja räjähdyksen. Seurauksena voi olla vakava tai hengenvaarallinen loukkaantuminen ja esinevahinkoja.

- ▶ Älä työskentele helposti syttyvässä tai räjähdysalttiissa ympäristössä.

3.5.2 Akku

▲ VAROITUS

- Sivulliset, lapset ja eläimet eivät kykene tunnistamaan eivätkä arvioimaan akusta aiheutuvia vaaroja. Asiantunteimmat henkilöt, lapset ja eläimet saattavat loukkaantua vakavasti.
- ▶ Pidä sivulliset henkilöt, lapset ja eläimet loitolla.
- ▶ Älä jätä akkua valvomatta.
- ▶ Varmista, etteivät lapset voi leikkiä akulla.
- Akkua ei ole suojattu kaikilta ympäristöteki-joiltä. Jos akku altistuu tietyille ympäristövaikutuksille, se voi syttyä tuleen, räjähtää tai vaurioitua peruuttamattomasti. Seurauksena voi olla vakava loukkaantuminen ja omaisuusvahinkoja.



- ▶ Suojaa akku kuumuudelta ja avotulelta.
- ▶ Älä heitä akkua tuleen.

- ▶ Älä lataa, käytä ja säilytä akkua määriteltujen lämpötilarajojen ulkopuolella, 20.3.



- ▶ Älä upota akkua nesteisiin.

- ▶ Pidä akku etäällä metallisista pienesineistä.
- ▶ Älä altista akkua suurelle paineelle.
- ▶ Älä altista akkua mikroaaltoille.
- ▶ Suojaa akku kemikaaleilta, suoloilta ja lan-noitteilta.

3.6 Turvallinen toimintakunto

3.6.1 Raivaussaha

- Raivaussaha on turvallisessa toimintakunnossa, jos seuraavat edellytykset täyttyvät:
- Raivaussahassa ei ole vaurioita.
 - Raivaussaha on puhdas.
 - Hallintalaitteet toimivat moitteettomasti, eikä hallintalaitteisiin ole tehty muutoksia.
 - Laitteeseen on asennettu tässä käyttöohjeessa ilmoitettu leikkuuterän ja suojuksen yhdistelmä.
 - Leikkuuterä ja suojuus on asennettu oikein.
 - Raivaussahaan on asennettu ainoastaan alkuperäisiä STIHL-lisävarusteita.
 - Lisävarusteet on asennettu oikein.

▲ VAROITUS

- Jos laite ei ole turvallisessa toimintakunnossa, osat saattavat toimia virheellisesti. Myös turvalaitteet saattavat tällöin lakata toimimasta.

Tämä voi johtaa vakavaan tai hengenvaaralliseen loukkaantumiseen.

- ▶ Käytä ainoastaan ehjää raivaussaha.
- ▶ Jos raivaussaha on likaantunut: puhdista raivaussaha.
- ▶ Älä tee muutoksia raivaussahaan. Poikeus: jonkin tässä käyttöohjeessa ilmoitetun leikkuuterän ja suojuksen yhdistelmän asentaminen.
- ▶ Jos hallintalaitteet eivät toimi: älä käytä raivaussaha.
- ▶ Asenna vain tähän raivaussahaan tarkoitettuja alkuperäisiä STIHL-lisävarusteita.
- ▶ Asenna leikkuuterä ja suojuksen käyttöohjeen kuvauksen mukaisesti.
- ▶ Asenna varusteet tämän käyttöohjeen tai lisävarusteen käyttöohjeen kuvauksen mukaisesti.
- ▶ Älä työnnä esineitä raivaussahassa oleviin aukkoihin.
- ▶ Uusi kuluneet tai vaurioituneet ohjekyltit.
- ▶ Jos jokin asia on jäänyt sinulle epäselväksi: ota yhteyttä STIHL-erikoisliikkeeseen.

3.6.2 Suojus

Suojus on turvallisessa toimintakunnossa, jos seuraavat edellytykset täyttyvät:

- Suojus on ehjä.
- Suojuksen ruuvit on kiristetty oikealla kiristysmomentilla.

VAROITUS

- Jos laite ei ole turvallisessa toimintakunnossa, osat saattavat toimia virheellisesti. Myös turvalaitteet saattavat tällöin lakata toimimasta. Käyttäjää voi loukkaantua vakavasti.
 - ▶ Käytä suojusta vain, jos se on ehjä.
 - ▶ Kiristä suojuksen ruuvit oikeaan kireyteen,  7.2.1.
 - ▶ Jos jokin asia on jäänyt sinulle epäselväksi: ota yhteyttä STIHL-erikoisliikkeeseen.

3.6.3 Metalliterä

Metalliterä on turvallisessa toimintakunnossa, jos seuraavat edellytykset täyttyvät:

- Metalliterä ja sen kiinnityslaitteet ovat ehjät.
- Metalliterässä ei ole vääntymiä tai muodonmuutoksia.
- Metalliterä on kiinnitetty ja kiristetty oikein.
- Metalliterä on oikein teroitettu.
- Metalliterän leikkaavissa reunoissa ei ole jäystettä.
- Kulumarajat eivät ole ylittyneet.
- Jos laitteessa käytetään jonkin muun kuin STIHLin valmistamaa metalliterää, se ei saa olla painavampi, ei paksumpi, ei erimuotoinen

eikä laadultaan heikompi tai halkaisijaltaan suurempi kuin suurin STIHLin tähän metallinleikkuutyökaluun hyväksymä metalliterä.

VAROITUS

- Jos metalliterä ei ole turvallisessa toimintakunnossa, terästä saattaa irrota palasia, jotka voivat sinkoutua ympäristöön. Seurauksena voi olla vakava loukkaantuminen.
 - ▶ Käytä metalliterää ja kiinnitystarvikkeita vain, jos niissä ei ole minkäänlaisia vaurioita.
 - ▶ Teroita metalliterä oikein.
 - ▶ Poista jäyste teräreunoista viilalla.
 - ▶ Anna metalliterän tasapainotus STIHL-erikoisliikkeen tehtäväksi.
 - ▶ Tarkkaile kulumarajoja ja noudata niitä.
 - ▶ Käytä ainoastaan sellaisia metalliteriä, jotka on mainittu tässä käyttöohjeessa.
 - ▶ Jos jokin on jäänyt epäselväksi: Ota yhteyttä STIHL-erikoisliikkeeseen.

3.6.4 Akku

Akku on turvallisessa toimintakunnossa, jos seuraavat edellytykset täyttyvät:

- Akussa ei ole vaurioita.
- Akku on puhdas ja kuiva.
- Akku toimii moitteettomasti, eikä akussa ole muutoksia.

VAROITUS

- Akkua ei voida enää käyttää turvallisesti, mikäli akku ei ole turvallisessa toimintakunnossa. Seurauksena voi olla vakava loukkaantuminen.
 - ▶ Käytä akkua vain, jos siinä ei ole minkäänlaisia vaurioita.
 - ▶ Älä lataa vaurioitunutta tai viallista akkua.
 - ▶ Jos akku on likaantunut: Puhdista akku.
 - ▶ Jos akku on märkä tai kostea: Anna akun kuivua,  20.4.
 - ▶ Älä tee akkuun muutoksia.
 - ▶ Älä työnnä esineitä akussa oleviin aukkoihin.
 - ▶ Älä yhdistä ja oikosulje akun sähkökoskettimia metalliesineillä.
 - ▶ Älä avaa akkua.
 - ▶ Uusi kuluneet tai vaurioituneet ohjekyltit.
- Vaurioituneesta akusta saattaa vuotaa nestettä. Iho tai silmät voivat ärsyntyä, jos iho tai silmät joutuvat kosketuksiin nesteen kanssa.
 - ▶ Vältä joutumista kosketuksiin nesteen kanssa.
 - ▶ Jos iho on joutunut kosketuksiin nesteen kanssa: pese alistuneet ihoalueet runsaalla vedellä ja saippualla.

- ▶ Jos ainetta on joutunut silmiin: Huuhtele silmiä runsaalla vedellä vähintään 15 minuutin ajan ja hakeudu lääkäriin.
- Vaurioituneesta tai viallisesta akusta voi poistua outoja hajuja tai savua. Tällainen akku saattaa myös syttyä tuleen. Seurauksena voi olla vakava tai hengenvaarallinen loukkaantuminen ja esinevahinkoja.
 - ▶ Jos akusta poistuu outoja hajuja tai savua: Älä käytä akkua ja pidä se etäällä palavista materiaaleista.
 - ▶ Jos akku syttyä palamaan: yritä sammuttaa akku tulensammuttimella tai vedellä.

3.7 Työskentely

▲ VAROITUS

- Eräissä tilanteissa käyttäjä ei enää pysty työskentelemään keskittyneesti. Käyttäjä voi kompastua, kaatua ja loukkaantua vakavasti.
 - ▶ Työskentele rauhallisesti ja harkitusti.
 - ▶ Jos valaistus ja näkyvyys on heikko: älä työskentele raivaussahan kanssa.
 - ▶ Käytä raivaussaha yksin.
 - ▶ Kuljeta leikkuuterää lähellä ja vaakasuoraan maanpintaan nähden.
 - ▶ Huomioi esteet.
 - ▶ Työskentele maanpinnalla seisten ja huolehdi tasapainosi säilymisestä.
 - ▶ Jos tunnet olosi väsyneeksi: Pidä tauko.
- Pyörivä leikkuuterä voi aiheuttaa käyttäjälle viiltovammoja. Käyttäjä voi loukkaantua vakavasti.
 - ▶ Älä koske pyörivään leikkuuterään.
 - ▶ Jos leikkuuterä on juuttunut paikalleen osuttuaan johonkin esineeseen: kytke raivaussaha pois päältä ja irrota akku. Poista esine vasta tämän jälkeen.
- Jos raivaussaha ei ole joutunut aiotun käyttö-tarkoituksen mukaiseen käyttöön (esim. raju isku tai putoaminen), se ei välttämättä ole turvallises- sä käyttökunnossa. Seurauksena voi olla vakava loukkaantuminen ja aineellisia vahinkoja.
 - ▶ Tarkista raivaussahan turvallinen käyttökunto.
 - ▶ Jos jokin on jäänyt epäselväksi: ota yhteyttä STIHL-erikoisliikkeeseen.
- Jos raivaussahassa ilmenee muutoksia tai käyttäytyminen muuttuu työskentelyn aikana, raivaussaha ei ole enää turvallises- sä toimintakunnossa. Seurauksena voi olla vakava loukkaantuminen ja omaisuusvahinkoja.
 - ▶ Lopeta työt, poista akku ja ota yhteyttä STIHL-erikoisliikkeeseen.

- Raivaussaha saattaa täristä työskentelyn aikana.



- ▶ Käytä käsineitä.

- ▶ Pidä taukoja työskentelyn aikana.
- ▶ Jos huomaat merkkejä verenkiertohäiriöstä (valkosormisuutta): Ota yhteys lääkäriin.
- Jos leikkuuterä osuu työskentelyn aikana vieraseen esineeseen, se tai sen osat saattavat sinkoutua ilmaan suurella nopeudella. Seurauksena voi olla loukkaantuminen ja esinevahinkoja.
 - ▶ Poista vierasesineet työskentelyalueelta.
- Pyörivän leikkuuterän osuminen kovaan esineeseen voi aiheuttaa kipinöintiä ja vahingoittaa leikkuuterää. Kipinät voivat aiheuttaa helposti syttyvässä ympäristössä tulipalon. Seurauksena voi olla vakava tai hengenvaarallinen loukkaantuminen ja esinevahinkoja.
 - ▶ Älä työskentele helposti syttyvässä ympäristössä.
 - ▶ Varmista, että leikkuuterä on turvallises- sä toimintakunnossa.
- Leikkuuterä pyörii hetken vielä sen jälkeenkin, kun ote on irrotettu kytkentävivusta. Henkilöille voi aiheutua vakavia vammoja.
 - ▶ Odota, kunnes leikkuuterä on lakannut pyörimästä.
- Käyttäjä saattaa joutua vaaratilanteessa paniikin valtaan ja jättää tällöin riisumatta kantojärjestelmän yltään. Käyttäjä voi loukkaantua vakavasti.
 - ▶ Harjoittele kantojärjestelmän riisumista.

3.8 Reaktivoimat

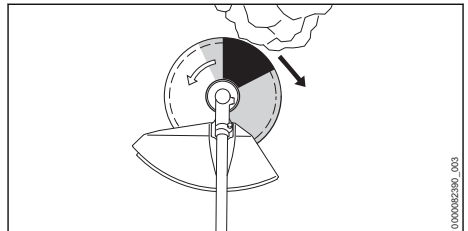

- Takapotkun syynä voivat olla seuraavat tekijät:
- Pyörivä metalliterä osuu harmaalla merkityllä alueella tai mustalla merkityllä alueella kiinteään esteeseen ja hidastuu äkillisesti.
 - Pyörivä metalliterä tarttuu kiinni.

Suurin takapotkuvaara syntyy mustalla alueella työskennellessä.

▲ VAROITUS

- Tällöin leikkuuterän pyörimisliike hidastuu voimakkaasti tai pysähtyy, ja laite sinkoutuu oikealle tai kohti käyttäjää (musta nuoli). Käyttäjä voi menettää raivaussahan hallinnan. Tämä voi johtaa vakavaan tai hengenvaaralliseen loukkaantumiseen.
 - ▶ Pidä raivaussahasta kiinni molemmin käsin.
 - ▶ Työskentele tämän käyttöohjeen mukaisesti.
 - ▶ Älä työskentele mustalla merkityllä alueella.
 - ▶ Käytä ainoastaan sellaisia leikkuuterän, suojan ja kantojärjestelmän yhdistelmiä, jotka on mainittu tässä käyttöohjeessa.
 - ▶ Teroita metalliterä oikein.
 - ▶ Työskentele täyskaasua käyttäen.

3.9 Kuljettaminen

3.9.1 Raivaussaha

▲ VAROITUS

- Vaihteen kotelo voi kuumentua työskentelyn aikana. Käyttäjä voi altistua palovammoille.
 - ▶ Älä koske kuumaan vaihteen koteloon.



- Raivaussaha voi kaatua tai liikkua paikaltaan kuljetuksen aikana. Seurauksena voi olla loukkaantuminen ja omaisuusvahinkoja.



- ▶ Poista akku.
- ▶ Jos laitteeseen on asennettu metalliterä: asenna kuljetussuojus paikalleen.
- ▶ Varmista raivaussaha kiinnityshihnoilla, vöillä tai verkolla siten, ettei se pääse kaatumaan ja liikkumaan.

3.9.2 Akku

▲ VAROITUS

- Akkua ei ole suojattu kaikilta ympäristötekijöiltä. Eräille ympäristötekijöille altistunut akku saattaa vahingoittua. Tästä voi olla seurauksena esinevahinkoja.
 - ▶ Älä kuljeta vaurioitunutta akkua.
- Akku voi kaatua tai liikkua paikaltaan kuljetuksen aikana. Seurauksena voi olla loukkaantuminen ja esinevahinkoja.
 - ▶ Pakkaa akku pakkaukseen niin, ettei se voi liikkua paikaltaan.
 - ▶ Kiinnitä pakkaus siten, ettei se voi liikkua paikaltaan.

3.10 Säilytys

3.10.1 Raivaussaha

▲ VAROITUS

- Lapset eivät kykene tunnistamaan eivätkä arvioimaan raivaussahasta aiheutuvia vaaroja. Lapset voivat loukkaantua vakavasti.



- ▶ Poista akku.
- ▶ Jos laitteeseen on asennettu metalliterä: asenna kuljetussuojus paikalleen.
- ▶ Säilytä raivaussaha poissa lasten ulottuvilta.
- Kosteus voi syövyttää käsikäyttöisen raivaussahan sähkökoskettimia ja metalliosia. Raivaussaha voi vaurioitua.



- ▶ Poista akku.
- ▶ Säilytä raivaussaha puhtaana ja kuivana.

3.10.2 Akku

▲ VAROITUS

- Lapset eivät kykene tunnistamaan eivätkä arvioimaan akusta aiheutuvia vaaroja. Lapset voivat loukkaantua vakavasti.
 - ▶ Säilytä akku poissa lasten ulottuvilta.
- Akkua ei ole suojattu kaikilta ympäristötekijöiltä. Eräiden ympäristötekijöiden vaikutuksille altistunut akku saattaa vahingoittua korjauskelvottomaksi.
 - ▶ Säilytä akku puhtaana ja kuivana.
 - ▶ Säilytä akku suljetussa tilassa.
 - ▶ Säilytä akku erillään raivaussahasta.
 - ▶ Jos akkua säilytetään laturissa: irrota verkkopistoke pistorasiasta ja säilytä akkua varaustasolla välillä 40 – 60 % (2 vihreää LED-valoa palaa).
 - ▶ Älä säilytä akkua määritettyjen lämpötilarajojen ulkopuolella,  20.3.

3.11 Puhdistus, huolto ja korjaus

▲ VAROITUS

- Jos akku asetetaan paikalleen puhdistuksen, huollon tai korjauksen aikana, raivaussaha voi kytkeytyä tahattomasti päälle. Seurauksena voi olla vakava loukkaantuminen ja esinevahinkoja.



► Poista akku.

- Vaihteen kotelo voi kuumentua työskentelyn aikana. Käyttäjä voi altistua palovammoille.



► Älä koske kuumaan vaihteen koteloon.

- Voimakkaat puhdistusaineet, vesisuihkulla peseminen tai terävät esineet voivat vaurioittaa raivaussahaa, suojaa, leikkuuterää tai akkua. Jos käyttäjä ei puhdistaa oikein raivaussahaa, suojasta, leikkuuterää tai akkua, laitteiden osat saattavat toimia virheellisesti ja myös turvalaitteet saattavat tällöin lakata toimimasta. Seurauksena voi olla vakava loukkaantuminen.
 - Puhdista raivaussaha, suojus, leikkuuterä ja akku tämän käyttöohjeen kuvauksen mukaisesti.

- Jos raivaussahaa, suojasta, leikkuuterää tai akkua ei huolleta tai korjata oikein, laitteiden osat saattavat toimia virheellisesti ja myös turvalaitteet saattavat tällöin lakata toimimasta. Tämä voi johtaa vakavaan tai hengenvaaralliseen loukkaantumiseen.
 - Älä yritä itse huoltaa tai korjata raivaussahaa, suojasta ja akkua.
 - Jos raivaussaha, suojus tai akku vaatii huoltoa tai korjaamista: ota yhteyttä STIHL-erikoisliikkeeseen.
 - Huolla leikkuuterä käyttämäsi leikkuuterän käyttöohjeen tai käyttämäsi leikkuuterän pakkauksen sisältämän kuvauksen mukaisesti.
- Terävät leikkuhampaat voivat aiheuttaa käyttäjälle viiltohaavoja leikkuuterään liittyvien puhdistus- tai huoltotöiden aikana. Käyttäjä voi loukkaantua.



► Käytä kestävästä materiaalista valmistettuja työkasineita.

4 Raivaussahan valmistelu käyttöä varten

4.1 Raivaussahan valmistelu käyttöä varten

Seuraavat toimenpiteet on suoritettava aina ennen työskentelyn aloittamista:

- Varmista, että seuraavat laitteet ovat turvallisessa kunnossa:
 - Raivaussaha,  3.6.1.

- Suojus,  3.6.2.
- Metalliterä,  3.6.3.
- Akku,  3.6.4.
- Tarkasta akku,  11.2.
- Lataa akku täyteen latureiden STIHL AL 101, 301, 301-4, 501 käyttöohjeessa kuvatulla tavalla.
- Raivaussahan puhdistaminen,  16.1.
- Asenna kahden käden kahva,  7.1.
- Valitse sopiva leikkuuterän, suojuksen ja kantojärjestelmän yhdistelmä,  21.1.
- Asenna suoja,  7.2.1.
- Asenna metalliterä,  7.3.
- Kiinnitä ja säädä kantojärjestelmä,  8.1.
- Säädä kahden käden kahva,  8.2.
- Tasapainota raivaussaha,  8.3.
- Tarkasta hallintalaitteet,  11.1.
- Jos kuvattuja vaiheita ei voi suorittaa: Älä käytä raivaussahaa ja ota yhteys STIHL-erikoisliikkeeseen.

4.2 Akun liittäminen STIHL connected -appiin Bluetooth®-radioliitäntän avulla

- Aktivoi mobiilipäätelaitteen Bluetooth®-radioliitäntä.
- Ota käyttöön akun Bluetooth®-radioliitäntä,  6.1.
- Lataa STIHL connected -appi App Storesta mobiililaitteellesi ja luo tili.
- Avaa STIHL connected -appi ja kirjautu sisään.
- Liitä akku STIHL connected -appiin ja seuraa ohjeita näytöltä.

Yhteystiedot ja lisätiedot löytyvät osoitteesta <https://support.stihl.com> tai STIHL connected -apista.

STIHL Connected -appi on käytettävissä markkina-alueen mukaan.

5 Akun lataaminen ja LED-valot

5.1 Akun lataaminen

Latausaikaan vaikuttavat monet eri tekijät, kuten akun lämpötila ja ympäristön lämpötila. Noudatta suositteluja lämpötila-alueita parhaan mahdollisen suorituskyvyn varmistamiseksi,  20.4. Todellinen latausaika saattaa poiketa valmistajan ilmoittamasta latausajasta. Latausaika on määriteltä osoitteessa www.stihl.com/charging-times.

- Lataa akku latureiden STIHL AL 101, 301, 301-4, 501 käyttöohjeessa olevan kuvauksen mukaan.

5.2 Lataustilan tarkastaminen

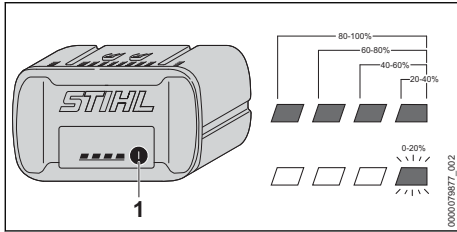

- Paina painiketta (1). Lataustila ilmaistaan vihreillä LED-valoilla, jotka palavat n. 5 sekunnin ajan.
- Jos oikeanpuoleinen vihreä LED-valo vilkkuu: Lataa akku.

5.3 Akun LED-valot

LED-valot voivat ilmaista sekä akun varaustilan että akussa ilmenevät häiriöt. LED-valojen väri voi olla vihreä tai punainen, ja valot voivat joko palaa yhtäjaksoisesti tai vilkkua.

LED-valot ilmaisevat varaustilan, jos yhtäjaksoisesti palavien tai vilkkuvien valojen väri on vihreä.

- Jos LED-valot palavat punaisina tai vilkkuvat: korjaa viat, 19.1. Raivaussahassa tai akussa esiintyy häiriö.

6 Bluetooth®-radioliitännän ottaminen käyttöön ja poistaminen käytöstä

6.1 Bluetooth®-radioliitännän käyttöönotto

- Jos akussa on Bluetooth®-radioliitäntä: Paina painiketta ja pidä sitä painettuna, kunnes symbolin  vieressä oleva "BLUETOOTH®"-LED palaa sinisenä noin 3 sekunnin ajan. Akun Bluetooth®-radioliitäntä kytketty päälle.

6.2 Bluetooth®-radioliitännän poistaminen käytöstä

- Jos akussa on Bluetooth®-radioliitäntä: Paina painiketta ja pidä sitä painettuna, kunnes symbolin  vieressä oleva "BLUETOOTH®"-LED vilkkuu sinisenä kuusi kertaa. Akun Bluetooth®-radioliitäntä ei ole käytössä.

6.3 Akun palauttaminen tehdasasetuksiin Bluetooth®-radioliitännän avulla (vain AP 200.0 S, 300 S, 300.0 S, 500.0 S)

Jos akku palautetaan tehdasasetuksiin, kaikki käyttäjäkohtaiset tiedot poistetaan.

- Paina painiketta 4 kertaa nopeasti peräkkäin ja pidä sitä painettuna neljännen kerran, kunnes symbolin  vieressä oleva "BLUETOOTH®" LED vilkkuu sinisenä.
- Vapauta painike välittömästi.
- Yhdistä akku STIHL connected -appiin ja tarkista, että kaikki käyttäjäkohtaiset tiedot on poistettu.

7 Raivaussahojen kokoaminen

7.1 Kahden käden kahvan asentaminen

- Katkaise virta raivaussahasta ja poista akku.

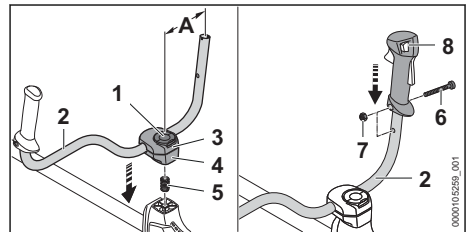

- Taita auki sakararuuvien sanka (1) ja käännä sitä vastapäivään, kunnes kahvapatki (2) on kiristetty vain kevyesti.
- Asenna jousi (5) alakautta kiinnitysholkin alemman puoliskon (4) sisään.
- Aseta kiinnitysholkin puolikkaat (3 ja 4) varteen ja kierrä sormiruuvi (1) paikalleen.
- Käännä etukahva (2) ylöspäin ja kohdista siten, että etäisyys (A) on 16 cm.
- Kiristä sormiruuvi (1) ja taita sanka kiinni.
- Avaa ruuvi (6).
- Aseta takakahva (8) kahvapatken (2) päälle siten, että takakahvan reikä on kohdakkain kahvapatken reiän kanssa ja kytkentävipu on vaihteen kotolon puolella.
- Aseta mutteri (7) paikalleen.
- Kierrä ruuvi (6) paikalleen ja kiristä se.

Kahden käden kahvaa ei tarvitse enää tämän jälkeen irrottaa.

7.2 Suojuksen ja sektorisuojuksen asentaminen ja purkaminen

7.2.1 Suojuksen ja sektorisuojuksen asentaminen

- ▶ Katkaise virta raivaussahasta ja poista akku.

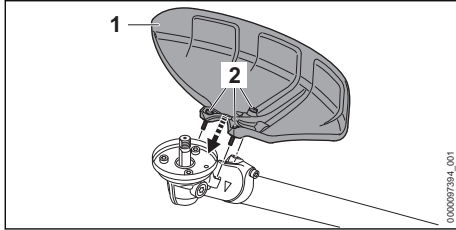

- ▶ Aseta suojus (1) vaihteen koteloon.
- ▶ Kierrä ruuvit (2) paikalleen ja kiristä ne 10 Nm:n kireyteen.

7.2.2 Suojuksen ja sektorisuojuksen irrottaminen

- ▶ Katkaise virta raivaussahasta ja poista akku.
- ▶ Kierrä ruuvit auki.
- ▶ Poista suojus.

7.3 Metalliterän kiinnitys ja irrotus

7.3.1 Kolmiterän asentaminen

- ▶ Katkaise virta raivaussahasta ja poista akku.

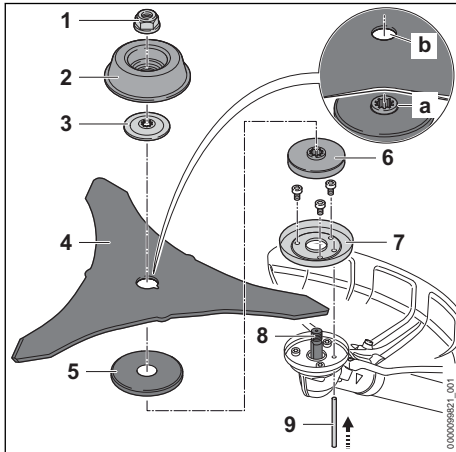

- ▶ Asenna ruohonleikkuukäyttöön suojarahengas (7).
- ▶ Aseta painelautanen (6) ja suojalevy (5) paikalleen.
- ▶ Aseta kolmiterä (4) suojalevylle (5). Laipan (a) tulee olla kolmiterän (4) reiässä (b).
- ▶ Aseta painelevy (3) kolmiterän (4) päälle siten, että kupera pinta osoittaa ylöspäin.

- ▶ Aseta ruohonleikkuukäyttöön juoksulautanen (2) painelevyn (3) päälle siten, että suljettu puoli jää ylöspäin.
- ▶ Paina lukitustyökalu (9) reikään vasteeseen asti ja pidä siinä.
- ▶ Kierrä kolmiterää (4) niin kauan vastapäivään, että ohjaintappi (9) napsahtaa kiinni. Akseli (8) on nyt lukittuna.
- ▶ Kierrä mutteria (1) vastapäivään ja kiristä mutteri.
- ▶ Vedä ohjaintappi (9) pois.

7.3.2 Raivausterän asentaminen

- ▶ Katkaise virta raivaussahasta ja poista akku.

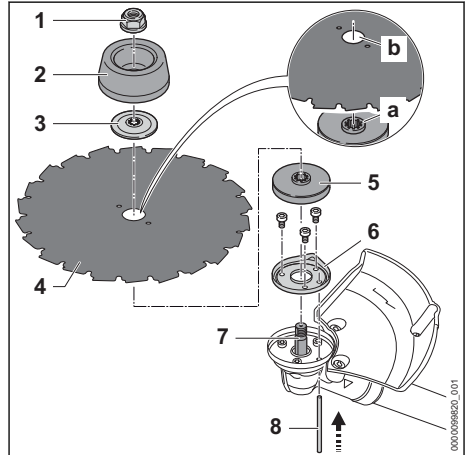

- ▶ Asenna raivausterien suojarahengas (6).
- ▶ Aseta painelautanen (5) paikalleen.
- ▶ Aseta raivausterä (4) puristuslautaselle (5). Suuntaa leikkuureunat siten, että ne osoittavat samaan suuntaan kuin sektorisuojuksessa oleva pyörimissuunnan nuoli. Laipan (nuoli) on oltava metalliterän reiässä (b).
- ▶ Aseta painelevy (3) raivausterän (4) päälle siten, että kupera pinta osoittaa ylöspäin.
- ▶ Aseta sahauskäyttöön juoksulautanen (2) painelevyn (3) päälle siten, että suljettu puoli jää ylöspäin.
- ▶ Paina lukitustyökalu (8) reikään vasteeseen asti ja pidä siinä.
- ▶ Kierrä raivausterää (4) niin kauan vastapäivään, että ohjaintappi (8) napsahtaa kiinni. Akseli (7) on nyt lukittuna.
- ▶ Kierrä mutteria (1) vastapäivään ja kiristä mutteri.
- ▶ Vedä ohjaintappi (8) pois.

7.3.3 Metalliterän irrotus

- ▶ Katkaise virta raivaussahasta ja poista akku.
- ▶ Paina lukitustyökalu reiän vasteeseen asti ja pidä siinä.
- ▶ Kierrä metalliterää myötäpäivään, kunnes lukitustyökalu painuu sisään. Akseli on nyt lukittuna.
- ▶ Avaa mutteri kiertämällä sitä myötäpäivään.
- ▶ Ota kiinnitysosat, metalliterä ja painelautanen pois.
- ▶ Vedä ohjaintappi pois.

8 Raivaussahan säätäminen käyttäjälle

8.1 Kantovaljaiden pukeminen ja säätäminen

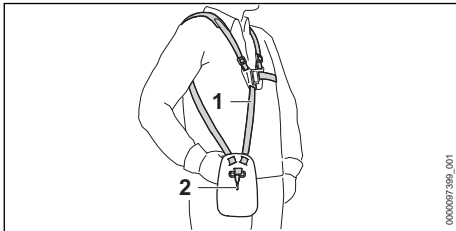

- ▶ Aseta kantovaljaat (1) päälle.
- ▶ Säädä kantovaljaat (1) siten, että jousihaka (2) on suunnilleen kämmenen leveyden verran oikeanpuoleisen lantion alapuolella.

8.2 Kahden käden kahvan säätäminen

Kahden käden kahva voidaan säätää käyttäjän koon kannalta sopivaan asentoon.

- ▶ Katkaise virta raivaussahasta ja poista akku.
- ▶ Kiinnitä raivaussaha kantojärjestelmän jousihaassa olevaan reikälistaan.

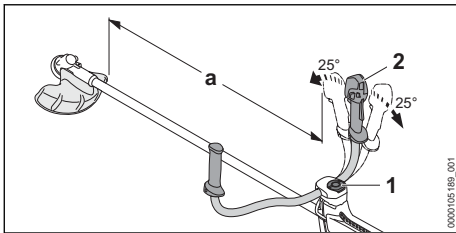

- ▶ Avaa sormiruuvi (1).
- ▶ Käännä kahden käden kahva (2) haluamaasi asentoon.
- ▶ Kallista kahden käden kahvaa (2) siten, että 750 mm:n vähimmäisetäisyyttä (a) ei aliteta.
- ▶ Kiristä sormiruuvi (1) tiukasti.

8.3 Raivaussahan tasapainottaminen

Akku ja leikkuuterä vaikuttavat raivaussahan tasapainoon. Raivaussahan tasapainotus on tehtävä leikkuuterän ollessa kiinnitettynä ja akun ollessa asetettuna paikalleen.

Raivaussahan laitteen tasapainotus täytyy tehdä eri tavoin sen mukaan, mikä leikkuuterä siihen on asennettu.

Jos kolmiterä on asennettu:

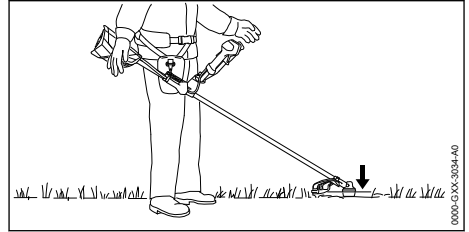

Kolmiterän täytyy olla kevyesti maata vasten.

Jos käytetään raivausterää:

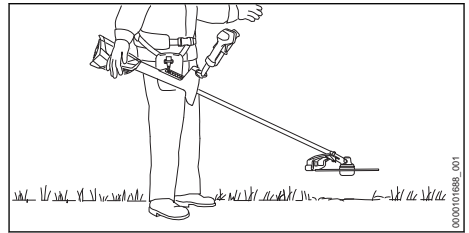

Raivausterän on oltava noin 20 cm maanpinnan yläpuolella.

- ▶ Kytke raivaussaha pois päältä.

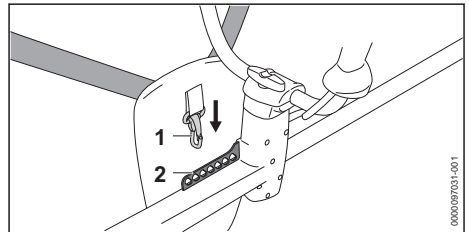

- ▶ Kiinnitä reikälista (2) jousihakaan (1).
- ▶ Anna raivaussahan heilua vapaasti.
- ▶ Jos pysähtyneen leikkuuterän asentoa täytyy korjata: aseta jousihaka (1) reikälistan (2) toiseen reikään ja anna sen heilua uudelleen.

9 Akun asentaminen ja irrottaminen

9.1 Akun asettaminen paikalleen

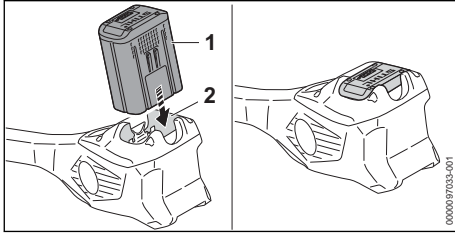

- ▶ Paina akku (1) vasteeseen saakka akkulokeron (2).
- ▶ Akku (1) lukittuu paikalleen napsahtaen.

9.2 Akun poistaminen

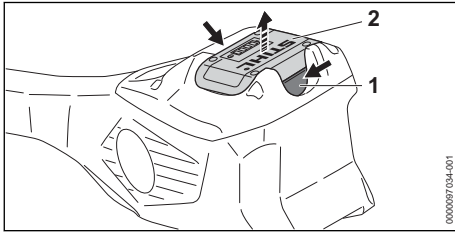

- ▶ Paina kumpaakin lukitusvipua (1).
- ▶ Akun (2) lukitus on avattu ja akku voidaan poistaa.

10 Raivaussahan käynnistäminen ja pysäyttäminen

10.1 Raivaussahan käynnistäminen

- ▶ Tartu oikealla kädellä raivaussahan käyttökahvaan siten, että peukalo asettuu käyttökahvan tartuntakohdan (2) ympärille.
- ▶ Tartu vasemmalla kädellä raivaussahan kahvaan siten, että peukalo on kahvan ympärillä.

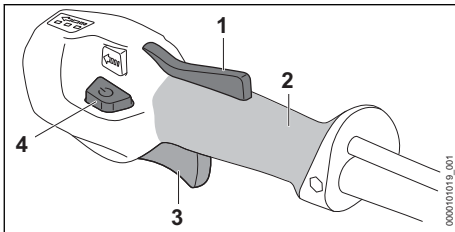

- ▶ Paina kytkentävivun lukitsinta (1) kädellä ja pidä painettuna.
- ▶ Paina lukituksen avauspainiketta (4).

LED-valot palavat ja osoittavat viimeksi asetetun tehotason.

- ▶ Paina kytkentävivua (3) etusormella ja pidä sitä painettuna.
- ▶ Raivaussahan nopeus kasvaa ja leikkuuterä pyörii.

Mitä pidemmälle kytkentävivua (3) on painettu, sitä nopeammin leikkuuterä pyörii.

Raivaussaha voidaan käynnistää myös painamalla ensin lukituksen vapautusliukukytkintä (4) ja painamalla sitten kytkentävivun lukitsinta (1) 5 sekunnin kuluessa (kunnes LED-valot vilkkuvat). Kytkentävivun (3) lukitus on nyt vapautettu ja raivaussaha on käyttövalmis.

Kun kytkentävivu (3) ja kytkentävivun lukitus (1) vapautetaan käynnistämisen jälkeen, LED-valot vilkkuvat edelleen 5 sekunnin ajan. Niin kauan kun LED-valot vilkkuvat, raivaussaha voidaan kytkeä uudelleen päälle painamalla lukituksen avauspainiketta (4).

10.2 Raivaussahan sammuttaminen

- ▶ Irrota ote kytkentävivusta ja kytkentävivun lukitsimesta.
- ▶ Odota, kunnes leikkuuterä on pysähtynyt.
- ▶ Jos leikkuuterä pyörii edelleen: poista akku ja ota yhteyttä STIHL-erikoisliikkeeseen.
- ▶ Raivaussaha on viallinen.

11 Raivaussahan ja akun tarkastus

11.1 Hallintalaitteiden tarkistus

Kytkentävivun lukitsin ja kytkentävivu

- ▶ Poista akku.
- ▶ Yritä painaa kytkentävivua painamatta samalla kytkentävivun lukitsinta.
- ▶ Jos kytkentävivun painaminen ei ole mahdollista: älä käytä raivaussahaa ja ota yhteyttä STIHL-erikoisliikkeeseen.
- ▶ Kytkentävivun lukitsin on viallinen.
- ▶ Paina kytkentävivun lukitsinta ja pidä sitä painettuna.
- ▶ Paina kytkentävivua ja vapauta vipu.
- ▶ Jos kytkentävivu tai kytkentävivun lukitsin liikkuu jäykästi tai ei palaa lähtöasentoonsa: älä käytä raivaussahaa ja ota yhteyttä STIHL-erikoisliikkeeseen.
- ▶ Kytkentävivu tai kytkentävivun lukitsin on viallinen.

Raivaussahan käynnistäminen

- ▶ Aseta akku paikalleen.
- ▶ Pidä kytkentävivun lukitsinta painettuna.

- ▶ Paina lukituksen avauspainiketta.
- ▶ Paina kytkentävipua ja pidä painettuna. Leikkuuterä pyörii.
- ▶ Jos akussa vilkkuu 3 punaista LED-valoa: Poista akku ja ota yhteyttä STIHL-erikoisliikkeeseen. Raivaussahassa on häiriö.
- ▶ Vapauta kytkentävipu. Leikkuuterä lakkaa hetken kuluttua pyörimästä.
- ▶ Jos leikkuuterä pyörii edelleen: poista akku ja ota yhteyttä STIHL-erikoisliikkeeseen. Raivaussaha on viallinen.

11.2 Akun tarkastus

- ▶ Paina akussa olevaa painiketta. LED-valot palavat tai vilkkuvat.
- ▶ Jos LED-valot eivät pala tai vilku: Älä käytä akkua ja ota yhteyttä STIHL:in jälleenmyyjään. Akussa on häiriö.

12 Työskentely raivaussahan kanssa

12.1 Raivaussahaan tarttuminen ja laitteen ohjaaminen

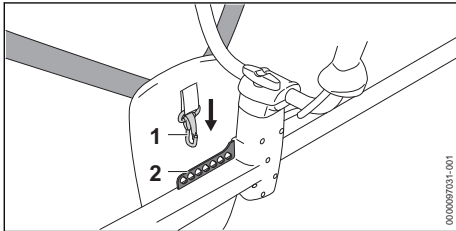

- ▶ Kiinnitä reikälista (2) jousihakaan (1).

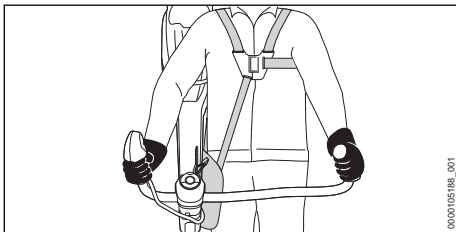

- ▶ Tartu oikealla kädellä raivaussahan käyttökahvaan siten, että peukalo asettuu käyttökahvan tartuntakohdan ympärille.
- ▶ Tartu vasemmalla kädellä raivaussahan kahvaan siten, että peukalo on kahvan ympärillä.

12.2 Tehotason säätäminen

Valittavissa on käytön mukaan voidaan asettaa 3 tehotasoa. LED-valot osoittavat asetetun tehotason. Mitä suurempi tehotaso on, sitä nopeammin leikkuuterä pyörii.

Asetettu tehotaso vaikuttaa akun käyttöaikaan. Mitä matalampi tehotaso on, sitä pidempi akun käyttöaika.

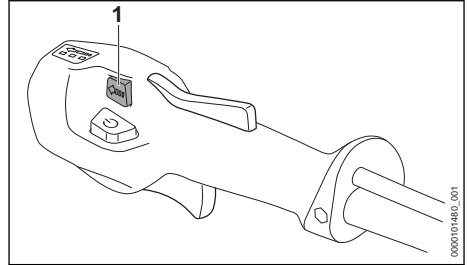

- ▶ Paina tehotasokytkintä (1). LED-valot palavat ja osoittavat asetetun tehotason.
- ▶ Paina tehotasokytkintä (1). Seuraava tehotaso on asetettu. Kolmatta tehotasoa seuraa jälleen ensimmäinen tehotaso.
- ▶ Paina tehotasokytkintä (1) niin monta kertaa, että haluttu tehotaso on asetettu.
- ▶ Jos käytetään raivausterää: valitse tehotaso 3.

12.3 Ruohon leikkaaminen kolmiterällä varustettuna

Leikkuuterän etäisyys maasta määrää leikkauskorkeuden.

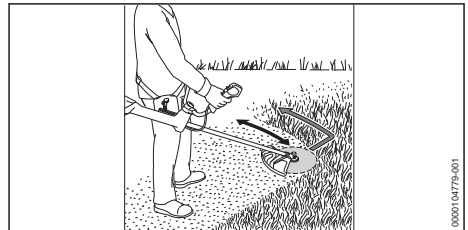

- ▶ Käytä leikkaamiseen metalliterän vasemmanpuoleista aluetta.
- ▶ Liiku hitaasti ja hallitusti eteenpäin.

Noudata suositeltuja lämpötila-alueita parhaan mahdollisen suorituskyvyn varmistamiseksi,  20.4.

12.4 Harvennus kolmiterällä

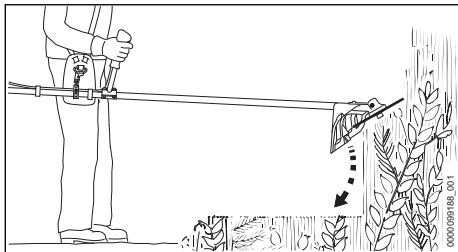

- ▶ Aja metalliterä tiheikköön ylhäältä.
- ▶ Älä nosta metalliterää vyötärön tason yläpuolelle.

12.5 Sahat, joissa raivausterä

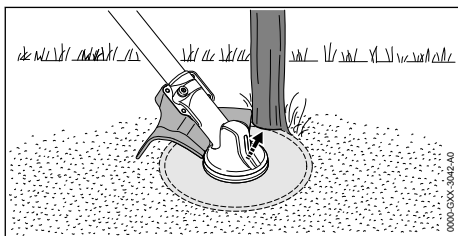

- ▶ Tue suojuksen vasen puoli puunrunkoa vasten.
- ▶ Sahaa puunrunko yhdellä kertaa poikki täyskaasua käyttäen.
- ▶ Pidä vähintään 2 puunpituuden etäisyys seuraavaan työskentelyalueeseen.

13 Työskentelyn jälkeen

13.1 Työskentelyn jälkeen

- ▶ Katkaise virta raivaussahasta ja poista akku.
- ▶ Jos raivaussaha on märkä: anna raivaussahan kuivua.
- ▶ Jos akku on märkä tai kostea: anna akun kuivua,  20.4.
- ▶ Puhdista raivaussaha.
- ▶ Puhdista suojus.
- ▶ Puhdista leikkuuterä.
- ▶ Puhdista akku.
- ▶ Jos laitteeseen on asennettu metallinen leikkuuterä: Asenna sopiva kuljetussuojus paikalleen.

14 Kuljettaminen

14.1 Raivaussahan kuljettaminen

- ▶ Katkaise virta raivaussahasta ja poista akku.
- ▶ Jos laitteeseen on asennettu metallinen leikkuuterä: Asenna sopiva kuljetussuojus paikalleen.

Raivaussahan kantaminen

- ▶ Kanna raivaussahaa yhdellä kädellä rungosta siten, että leikkuuterä on takana ja raivaussaha on tasapainossa.

Raivaussahan kuljettaminen ajoneuvossa

- ▶ Kiinnitä raivaussaha siten, ettei raivaussaha voi kaatua eikä liikkua paikaltaan.

14.2 Akun kuljettaminen

- ▶ Katkaise virta raivaussahasta ja poista akku.
- ▶ Varmista, että akku on turvallisessa kunnossa.
- ▶ Pakkaa akku niin, ettei se voi liikkua paikaltaan.
- ▶ Kiinnitä pakkaus siten, ettei se voi liikkua paikaltaan.

Акун kuljettamisen yhteydessä on noudatettava vaarallisten tavaroiden kuljettamista koskevia määräyksiä. Akku kuuluu luokkaan UN 3480 (litiumioniakut), ja se on testattu YK:n käsikirjan "Kokeet ja kriteerit" osan III alakohdan 38.3 mukaisesti.

Kuljetusmääräykset on ilmoitettu osoitteessa www.stihl.com/safety-data-sheets.

15 Säilytys

15.1 Raivaussahan säilyttäminen

- ▶ Katkaise virta raivaussahasta ja poista akku.
- ▶ Jos laitteeseen on asennettu metallinen leikkuuterä: Asenna sopiva kuljetussuojus paikalleen.

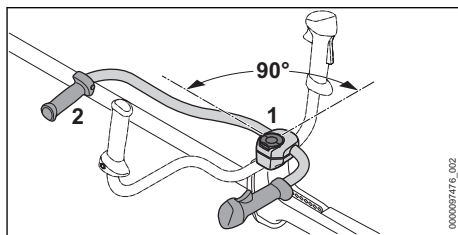

- ▶ Avaa sormiruuvia (1), kunnes etukahvaa (2) voidaan kääntää.
- ▶ Käännä kahvaputkea (2) 90° myötäpäivään ja kallista putki alas.
- ▶ Kiristä sormiruuvi (1) tiukasti.
- ▶ Säilytä raivaussaha siten, että seuraavat edellytykset täyttyvät:
 - Raivaussaha ei voi kaatua tai liikkua paikaltaan.
 - Raivaussaha on poissa lasten ulottuvilta.
 - Raivaussaha on puhdas ja kuiva.
- ▶ Jos raivaussahaa varastoidaan yli 30 päivän ajan: poista leikkuuterä.

15.2 Akun säilyttäminen

STIHL suosittelee pitämään akun varaustason säilytyksen aikana välillä 40-60 % (2 vihreää LED-valoa palaa).

- ▶ Säilytä akku siten, että seuraavat edellytykset täyttyvät:
 - Akku on poissa lasten ulottuvilta.
 - Akku on puhdas ja kuiva.
 - Akku on suljetussa tilassa.
 - Akku on erillään raivaussahasta.
 - Jos akkua säilytetään laturissa: irrota verkkopistoke pistorasiasta ja säilytä akkua varaustasolla välillä 40 - 60 % (2 vihreää LED-valoa palaa).
 - Akkua ei säilytetä määritettyjen lämpötilarojen ulkopuolella,  20.3.

HUOMAUTUS

- Jos akkua ei säilytetä tässä käyttöohjeessa kuvatulla tavalla, akku voi syväpurkautua ja vaurioitua siten korjauskelvottomaksi.
 - ▶ Lataa tyhjentyneet akku ennen varastointia. STIHL suosittelee pitämään akun varaustason säilytyksen aikana välillä 40–60 % (2 vihreää LED-valoa palaa).
 - ▶ Säilytä akku erillään raivaussahasta.

16 Puhdistaminen

16.1 Raivaussahan puhdistaminen

- ▶ Katkaise virta raivaussahasta ja poista akku.
- ▶ Puhdista raivaussaha kostealla liinalla.
- ▶ Puhdista tuuletusraot siveltimellä.
- ▶ Poista roskat akkulokerosta ja puhdista akkulokero kostealla liinalla.
- ▶ Puhdista akkulokeron sisällä olevat sähköosakkeittimet siveltimellä tai pehmeällä harjalla.

16.2 Suojuksen ja leikkuuterän puhdistus

- ▶ Katkaise virta raivaussahasta ja poista akku.
- ▶ Puhdista suojus ja leikkuuterä kostealla pyyhkeellä tai pehmeällä harjalla.

16.3 Ilmansuodattimen puhdistaminen

- ▶ Katkaise virta raivaussahasta ja poista akku.

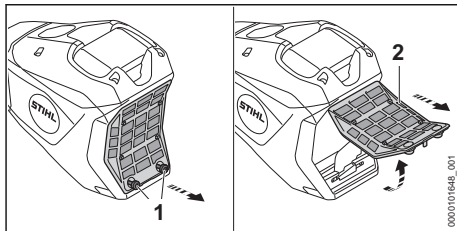

- ▶ Puhdista ilmansuodattimen (2) ympäristö kostealla liinalla tai pensselillä.
- ▶ Käännä ruuveja (1) vastapäivään, kunnes ilmansuodatin (2) voidaan poistaa.
- ▶ Taita ilmansuodatin (2) ylös ja irrota.
- ▶ Huuhtelee karkea lika ilmansuodattimen (2) ulkopuolelta juoksevalla vedellä.
- ▶ Jos ilmansuodatin (2) on vaurioitunut: vaihda ilmansuodatin (2).
- ▶ Anna ilmansuodattimen (2) kuivua ilmassa.
- ▶ Pane ilmansuodatin (2) koteloon ja taita ylös. Ilmansuodattimen (2) on oltava samassa tasossa kotelonsa kanssa joka kohdaltaan.
- ▶ Kierrä ruuvit (1) paikalleen ja kiristä ne.

16.4 Akun puhdistus

- ▶ Puhdista akku kostealla liinalla.

17 Huoltaminen

17.1 Huoltovälit

Huoltovälit riippuvat ympäristö- ja työskentelyolosuhteista. STIHL suosittelee noudattamaan seuraavia huoltovälejä:

Ennen leikkuuterän asentamista

- ▶ Tarkista, onko vaihteistorasvaa valunut akselista.
- ▶ Jos vaihteistorasvaa on valunut ulos: anna STIHL-erikoisliikkeen tarkastaa vaihteen kotelonsa taso.

50 käyttötunnin välein

- ▶ Puhdista ilmansuodatin.

Vuosittain

- ▶ Anna STIHL-jälleenmyyjän tarkastaa raivaussaha.

17.2 Metalliterän teroitus ja tasapainotus

Metalliterien teroittaminen ja tasapainotus vaatii runsaasti harjoittelua.

STIHL suosittelee antamaan metalliterien teroitamisen ja tasapainotuksen STIHL-jälleenmyyjän tehtäväksi.

- Teroita metalliterät siten kuin käyttöohjeessa ja terän pakkauksessa on kuvattu.

18 Korjaaminen

18.1 Raivaussahan ja leikkuuterän korjaus

Käyttäjä ei voi itse korjata raivaussahaa eikä leikkuuterää.

19 Häiriöiden poistaminen

19.1 Raivaussahan tai akun häiriöiden poistaminen



Häiriö	Akun LED-valot	Syy	Korjaustoimenpide
Raivaussaha ei käynnisty päälle kytkettäessä.	1 LED-valo vilkkuu vihreänä.	Akun varaus on liian pieni.	► Lataa akku niin täyteen kuin latureiden STIHL AL 101, 301, 301-4, 501 käyttöohjeessa on kuvattu.
	1 LED-merkkivalo palaa punaisena.	Akku on liian kuuma tai liian kylmä.	► Poista akku. ► Anna akun jäähtyä tai lämmitä.
	3 LED-valoa vilkkuu punaisena.	Raivaussahassa on häiriö.	► Poista akku. ► Puhdista akkulokeron sisällä olevat sähköiset koskettimet. ► Aseta akku paikalleen. ► Kytke raivaussaha päälle. ► Jos 3 punaista LED-valoa vilkkuu edelleen: älä käytä raivaussahaaja ota yhteyttä STIHL-erikoisliikkeeseen.
	3 LED-valoa palaa punaisina.	Raivaussaha on liian kuuma.	► Poista akku. ► Anna raivaussahan jäähtyä.
	4 LED-valoa vilkkuu punaisina.	Akussa on häiriö.	► Ota akku pois laitteesta ja asenna se uudelleen. ► Kytke raivaussaha päälle. ► Jos 4 LED-valoa vilkkuu edelleen punaisina: älä käytä akkua ja ota yhteyttä STIHL-erikoisliikkeeseen.
		Raivaussahana ja akun välinen sähköinen yhteys on katkenut.	► Poista akku. ► Puhdista akkulokeron sisällä olevat sähköiset koskettimet. ► Aseta akku paikalleen.
		Raivaussaha tai akku on kostea.	► Anna raivaussahan tai akun kuivua,  20.4.
		KytKentävipua on painettu jo ennen lukituksen avauspainikkeen painamista.	► Kytke raivaussaha päälle tämän kuvauksen mukaisesti.
Raivaussaha pysähtyy käytön aikana itsestään.	3 LED-valoa palaa punaisina.	Raivaussaha on liian kuuma.	► Poista akku. ► Anna raivaussahan jäähtyä.
		Laitteessa on sähköinen häiriö.	► Ota akku pois laitteesta ja asenna se uudelleen. ► Kytke raivaussaha päälle.

- Jos raivaussaha tai leikkuuterä ovat vaurioituneet: älä käytä raivaussahaa ja leikkuuterää, ota yhteyttä STIHL-jälleenmyyjään.

18.2 Akun huolto ja korjaus

Akkua ei tarvitse huoltaa. Akkua ei voi myöskään korjata.

- Jos akku on viallinen tai vaurioitunut: Vaihda akku.

Häiriö	Akun LED-valot	Syy	Korjaustoimenpide
Raivaussahan toiminta-aika on liian lyhyt.		Akkua ei ole ladattu täyteen.	► Lataa akku niin täyteen kuin latureiden STIHL AL 101, 301, 301-4, 501 käyttöohjeessa on kuvattu.
		Akun elinikä on kulunut umpeen.	► Vaihda akku.
Tehotasoja ei voida asettaa.		Kytkevävipua painetaan ja raivaussaha kytkeytyy päälle.	► Vapauta kytkentävipu ja pidä vain kytkentävivun lukitsinta painettuna. ► Aseta tehotaso tämän käyttöohjeen mukaisesti.
Akkua, jossa on  , ei löydy STIHL connected-apilla.		Akun tai mobiililaitteen Bluetooth®-radioliitäntä on poistettu käytöstä.	► Ota käyttöön akun ja mobiililaitteen Bluetooth®-radioliitäntä.
		Etäisyys akun ja mobiililaitteen välillä on liian suuri.	► Pienennä etäisyyttä,  20.1. ► Jos akku ei vielä löydy STIHL connected -apilla: Ota yhteyttä STIHL-erikoisliikkeeseen.

19.2 Tuotetuki ja käyttöapu

Tuotetukea ja käyttöapua on saatavilla STIHL-erikoisliikkeessä.

Yhteystiedot ja lisätiedot löytyvät osoitteesta <https://support.stihl.com> tai www.stihl.com.

20 Tekniset tiedot

20.1 Raivaussaha STIHL FSA 400.0 K

- Sallitut akut: STIHL AP
- Paino painavimmalla suojuksella, ilman leikkuuterää ja ilman akkua: 7,9 kg
- Pituus ilman leikkuuterää: 1680 mm
- Leikkuuterän enimmäispyörimisnopeus: 9500 1/min
- Sähköinen suojausluokka: IPX4 (roiskeveden kestävä joka puolelta)

Käyntiaika annetaan osoitteessa www.stihl.com/battery-life.

20.2 Akku STIHL AP

- Akkutekniikka: Litiumioniakku
- Jännite: 36 V
- Kapasiteetti, Ah: katso arvokilpi
- Energiasäilytys, Wh: katso arvokilpi
- Paino, kg: katso arvokilpi
- Bluetooth®-radioliitäntä (vain akuissa, joissa on ):
 - Datayhteys: Bluetooth® 5.1. Mobiilipäätelaitteen täytyy olla Bluetooth® Low Energy 5.0 -yhteensopiva ja sen täytyy tukea Yleistä käyttöoikeusprofiilia (GAP).
 - Taajuuskaista: ISM-kaista 2,4 GHz

- Suurin säteilylähetysteho: 1 mW
- Signaalin kantama: n. 10 m. Signaalin vahvuus riippuu ympäristön olosuhteista ja mobiililaitteesta. Kantama saattaa vaihdella huomattavan paljon ulkoisten olosuhteiden ja myös käytetyn vastaanottolaitteen mukaan. Kantama saattaa olla huomattavasti pienempi suljetuissa tiloissa tai paikoissa, joissa on metallisteitä (esimerkiksi seiniä, hyllyjä, kotelaita).
- Vaatimukset mobiililaitteen käyttöjärjestelmälle: Android tai iOS (nykyisenä versiona tai uudempi)

Akun teho voi vaihdella käytetyn akku-tuotteen mukaan.

20.3 Lämpötilarajat



VAROITUS

- Akkua ei ole suojattu kaikilta ympäristötekeijöiltä. Akku saattaa syttyä tuleen tai räjähtää altistuttuaan eräille ympäristötekeijöille. Seurauksena voi olla vakava loukkaantuminen ja aineellisia vahinkoja.
 - Älä lataa akkua alle -20 °C:n tai yli +50 °C:n lämpötiloissa.
 - Älä käytä raivaussahaa tai akkua alle -20 °C tai yli +50 °C lämpötiloissa.
 - Älä säilytä akkua tai laturia alle -20 °C tai yli +70 °C lämpötiloissa.

20.4 Suositellut lämpötila-alueet

Noudata seuraavia lämpötila-alueita raivaushan ja akun optimaalisen suorituskyvyn varmistamiseksi:

- Lataaminen: +5 °C ... +40 °C
- Käyttö: -10 °C ... +40 °C
- Säilytys: -20 °C ... +50 °C

Jos akkua ladataan, käytetään tai varastoidaan suositeltujen lämpötila-alueiden ulkopuolella, suorituskyky voi heikentyä.

Jos akku on märkä tai kostea, anna sen kuivua vähintään 48 tuntia yli + 15 °C:n ja alle + 50 °C:n lämpötilassa ja alle 70 %:n ilmankosteudessa. Korkeampi kosteus voi pidentää kuivumisaikaa.

20.5 Melu- ja tärinäarvot

STIHL suosittelee kuulosuojainten käyttöä.

- Äänenpainetaso L_{pA} mitattu mukaan IEC 62841-4-4: 92 dB(A), Epävarmuus K_{pA} : 2 dB(A)
- Äänenpainetaso L_{WA} mitattu mukaan IEC 62841-4-4: 110 dB(A), Epävarmuus K_{WA} : 2 dB(A)
- Tärinäarvo a_{HV} mitattu standardin IEC 62841-4-4 mukaan
 - Käyttökahva: 1,5 m/s², Epävarmuus K_a : 2,0 m/s²
 - Vasen kahva: 1,3 m/s², Epävarmuus K_a : 2,0 m/s²
- Tärinäarvo p_F selvitetty mukaan EN ISO 5349-3:

- Käyttökahva: 17 m/s², Epävarmuus K_p : 3 m/s²
- Vasen kahva: 18 m/s², Epävarmuus K_p : 3 m/s²

Ilmoitetut melu- ja tärinäarvot on mitattu standardoidun testausmenetelmän mukaisesti, ja niitä voidaan käyttää sähkölaitteiden vertailuun.

Todelliset melu- ja tärinäarvot saattavat poiketa ilmoitetuista arvoista käyttötavoissa esiintyvien erojen ja käytettyjen lisävarusteiden mukaan. Ilmoitettuja melu- ja tärinäarvoja voidaan käyttää lähtökohtana arvioitaessa alustavasti altistumista melu- ja tärinärasitukselle. Todellinen melu- ja tärinärasitus on arvioitava erikseen. Lisäksi siinä voidaan huomioida ajat, jolloin sähkölaite on sammutettuna, sekä ajat, jolloin se on päälle kytkettynä, mutta käy ilman kuormitusta.

Tietoja työnantajia koskevan tärinädirektiivin 2002/44/EY vaatimusten täyttämisestä on osoitteessa www.stihl.com/vib.

20.6 REACH-asetus

REACH-asetuksella tarkoitetaan EY:n kemikaalien rekisteröintiä, arviointia ja lupamenettelyjä koskevaa asetusta.

Lisätietoja REACH-asetuksen vaatimusten täyttämisestä on saatavissa osoitteesta www.stihl.com/reach.

21 Leikkuuterien, suojuksien ja kantovaljaiden yhdistelmät

21.1 Leikkuuterien, suojujen ja kantojärjestelmien yhdistelmät

Leikkuuterä	Suoja	Kantojärjestelmä
<ul style="list-style-type: none"> – Kolmiterä 300-3 (Ø 300 mm) – Kolmiterä 305-2, "erikoismalli" (Ø 305 mm) 	– Suojus metalliteriä varten	– Kantovaljaat, joissa pika-vapautuslaite
<ul style="list-style-type: none"> – Raivausterä 200-22 talttahas (Ø 200 mm) – Raivausterä 200-22 HP talttahas (Ø 200 mm) – Raivausterä 200-44 piikkihammas (Ø 200 mm) 	– Sektorisuojaus halkaisijalla 200 mm	
<ul style="list-style-type: none"> – Raivausterä 225-22 HP talttahas (Ø 225 mm) – Raivausterä 225-24 talttahas (Ø 225 mm) – Raivausterä 225-24 talttahas MAXI (Ø 225 mm) – Raivausterä 225-36 kovametalli (Ø 225 mm) – Raivausterä 225-48 piikkihammas (Ø 225 mm) 	– Sektorisuojaus halkaisijalla 225 mm	

Kantojärjestelmien kuvaus



Kantovaljaat

22 Varaosat ja varusteet

22.1 Varaosat ja varusteet

STIHL Alkuperäiset STIHL-varaosat ja alkupe-
räiset STIHL-varusteet tunnistaa näistä
merkeistä.

STIHL suosittelee käyttämään ainoastaan alku-
peräisiä STIHL-varaosia ja alkuperäisiä STIHL-
varusteita.

STIHL ei voi arvioida muiden valmistajien varao-
sia ja lisävarusteita luotettavuuden, turvallisuus-
den ja sopivuuden suhteen jatkuvasta markkinoi-
den tarkkailusta huolimatta, eikä STIHL ei voi
taata niiden käyttöä.

Alkuperäisiä STIHL-varaosia ja alkuperäisiä
STIHL-varusteita on saatavissa STIHL-erikoisliik-
keestä.

23 Hävittäminen

23.1 Raivaussahan ja akun hävittä- minen

Tietoja hävittämisestä saat paikallishallinnosta tai
STIHL-erikoisliikkeestä.

Epäasianmukainen hävittäminen voi olla vahin-
gollista terveydelle ja saastuttaa ympäristöä.

- Toimita STIHL-tuotteet, myös pakkaukset,
asianmukaiseen keräyspisteeseen kierrätystä
varten paikallisten säännösten mukaisesti.
- Älä hävitä talousjätteen mukana.

24 EU-vaatimustenmukaisuus

EU-vaatimustenmukaisuusvakuutus on saatavilla
osoitteessa stihl.link/compliance.

Security-haavoittuvuuksien ilmoittamiseen tarkoi-
tettu lomake ja lisätietoja ovat saatavilla osoit-
teessa vdp.stihl.com.

25 Yhteystiedot

www.stihl.com

26 Yleisiä turvallisuusohjeita sähkötyökaluille

26.1 Johdanto



VAROITUS

- **Lue kaikki tämän sähkötyökalun mukana toi-
mitetut turvallisuusohjeet, ohjeet, kuvat ja tek-
niset tiedot.** Jos seuraavia turvallisuus- ja toi-
mintaohteita ei noudateta tinkimättömästi, seu-
rauksena voi olla sähköisku, tulipalo ja/tai
vakava loukkaantuminen. **Säilytä kaikki turval-
lisuustiedot ja ohjeet myöhempää käyttöä var-
ten.**

Turvallisuusohjeissa käytettävällä käsitteellä
"Sähkötyökalu" tarkoitetaan verkkokäyttöisiä
(verkkokaapelin avulla käytettäviä) sähkötyöka-
luja tai akkukäyttöisiä (ilman verkkokaapelia käy-
tettäviä) sähkötyökaluja.

26.2 Työkohteen turvallisuus

- a) **Huolehdi siitä, että työskentelyalue on siisti
ja hyvin valaistu.** Sotkuinen tai valaisematon
työskentelyalue voi johtaa onnettomuuteen.
- b) **Älä käytä sähkötyökalua räjähdysalttiissa
ympäristössä, joka sisältää palavia nesteitä,
kaasuja tai pölyjä.** Sähkötyökalut aiheuttavat
kipinöitä, jotka voivat johtaa pölyn tai höyry-
jen syttymiseen.
- c) **Estä lasten ja muiden henkilöiden pääsy
työskentelyalueelle sähkötyökalun käytön
aikana.** Keskkittymistä häiritsevät tekijät voivat
johtaa sähkötyökalun hallinnan menettämi-
seen.

26.3 Sähköturvallisuus

- a) **Estä sähkötyökalujen altistuminen sateelle ja
kosteudelle.** Veden tunkeutuminen sähkötyö-
kalun sisään kasvattaa sähköiskujen riskiä.

26.4 Henkilöiden turvallisuus

- a) **Ole tarkkaavainen ja keskity suorittamaasi
työtehtävään. Toimi aina harkiten työsken-
nellessäsi sähkötyökalun avulla. Älä käytä
sähkötyökaluja, mikäli olet väsynyt tai huu-
mausaineiden, alkoholin tai lääkkeiden vai-
kutuksen alainen. Pienikin varomattomuus**

sähkötyökalun käytön yhteydessä voi johtaa vakavaan loukkaantumiseen.

- b) **Käytä henkilökohtaisia suojarusteita ja aina suojalaseja.** Henkilönsuojainten, kuten pölysuojaimen, luistamattomien turvajalkineiden, suojakypärän tai kuulosuojaimen, käyttö pienentää turvallisuusriskiä monien sähkötyökalujen kohdalla sekä monissa eri käyttötilanteissa.
- c) **Ehkäise työkalun käynnistyminen tahattomasti. Varmista, että sähkötyökalu on kytketty pois päältä, ennen kuin yhdistät työkalun virtalähteeseen ja/tai yhdistät akun työkaluun, tartut työkaluun tai kannat työkalua.** Jos pidät sormeasi sähkötyökalun kytkimellä laitteen kantamisen aikana tai jos laite on kytketty päälle yhdistäessäsi laitteen virtalähteeseen, voi tapahtua onnettomuus.
- d) **Poista säätötyökalut tai ruuviavaimet, ennen kuin käynnistät sähkötyökalun.** Sähkötyökalun pyöriivään osaan jääneet työkalut tai avaimet voivat johtaa loukkaantumiseen.
- e) **Vältä työskentelyä epätavallisessa asennossa. Ota tukeva asento ja varmista tasapainosi säilyminen kaikissa tilanteissa.** Näin sinun on helpompi hallita sähkötyökalua odottamattomissa tilanteissa.
- f) **Käytä sopivaa vaateetusta. Älä käytä väljää vaateetusta äläkä pidä ylläsi koruja. Pidä hiukset ja vaatteet etäällä liikkuvista osista.** Väljä vaateetus, korut tai pitkät hiukset voivat tarttua liikkuviin osiin.
- g) **Jos työkaluun on mahdollista asentaa pölynimu- ja pölynkeruulaitteita, nämä on asennettava työkaluun. Varmista, että käytät laitteita oikein.** Pölynimulaitteiden käyttö voi pienentää pölystä aiheutuvia vaaratekijöitä.
- h) **Muista noudattaa kaikkia sähkötyökaluja koskevia turvallisuussääntöjä tinkimättömästi myös siinä tapauksessa, että hallitset työkalun käytön jo lukuisten käyttökertojen aikana hankkimasi kokemuksen perusteella. Perusteeton turvallisuuden tunne voi olla vaarallista. Varomaton toiminta voi johtaa sekunnin murto-osassa vakavaan loukkaantumiseen.**

26.5 Sähkötyökalun käyttö ja käsittely

- a) **Älä ylikuormita sähkötyökalua. Käytä työskentelyyn työtehtävääsi tarkoitettua sähkötyökalua.** Työtehtävään sopivan sähkötyökalun avulla pystyt työskentelemään tehok-

kaasti ja turvallisesti myös laitteelle määritellyllä tehoalueella.

- b) **Älä käytä sähkötyökalua, jonka kytkin on viallinen.** Sähkötyökalu on vaarallinen, mikäli sitä ei voi enää kytkeä päälle tai pois päältä virtakytkimen avulla. Tällainen työkalu on korjattava.
- c) **Irrota pistoke pistorasiasta ja/tai poista irrotettava akku laitteesta, ennen kuin aloitat laitteen säätämisen tai varusteosien vaihtamisen ja ennen kuin lasket työkalun säilytyspaikkaan.** Nämä varotoimet ehkäisevät sähkötyökalun käynnistymisen vahingossa.
- d) **Säilytä sähkötyökalut lasten ulottumattomissa silloin, kun työkaluja ei käytetä. Älä anna kenenkään henkilön käyttää sähkötyökalua, jos he eivät ole perehtyneet laitteen käyttöön tai eivät ole lukeneet näitä ohjeita.** Sähkötyökalut ovat kokemattomien henkilöiden käsissä vaarallisia.
- e) **Hoida sähkötyökaluja ja vaihdettavia varusteita huolellisesti. Tarkasta, toimivatko liikkuvat osat moitteettomasti ja takertelematta. Tarkasta niin ikään, onko sähkötyökalussa osia, jotka ovat rikkoutuneet tai vaurioituneet siinä määrin, että tämä haittaa työkalun toimintaa. Korjauta vaurioituneet osat ennen sähkötyökalun käyttöä.** Monien onnettomuuksien syynä on sähkötyökalujen puutteellinen huoltaminen.
- f) **Huolehdi leikkuuterien terävyydestä ja puhtaudesta.** Huolellisesti hoidetut, teräväreunaiset leikkuuterät liikkuvat huonosti hoidettuja ja tylsiä teriä paremmin leikattavassa aineksessa. Myös terän kulkua on tällöin helpompi ohjata.
- g) **Käytä sähkötyökalua, lisätyökalua, vaihdettavia työkaluja jne. näiden ohjeiden mukaisesti. Ota tällöin huomioon myös työskentelyolosuhteiden ja suoritettavan työtehtävän asetamat vaatimukset.** Sähkötyökalujen käyttö muuhun kuin niille määritellyn tarkoitukseen voi johtaa vaaratilanteisiin.
- h) **Huolehdi, että kahvat ja tartuntapinnat ovat kuivia, puhtaita, öljyttömiä ja rasvattomia.** Sähkötyökalua ei voi käyttää ja hallita turvallisesti odottamattomissa tilanteissa, mikäli kahvat ja tartuntapinnat ovat liukkaita.

26.6 Akkukäyttöisen työkalun käyttö ja käsittely

- a) **Käytä akkujen lataamiseen vain valmistajan suosittelemia latureita.** Jos määrätyn akku-

tyypin lataamiseen tarkoitettua laturia käyttö muunlaisten akkujen lataamiseen, seurauksena voi olla tulipalo.

- b) **Käytä sähkötyökaluissa vain niihin erityisesti tarkoitettuja akkuja.** Muiden akkujen käyttö voi johtaa loukkaantumiseen tai tulipaloon.
- c) **Säilytä käyttämättömänä olevat akut etäällä paperiliittimistä, kolkoista, avaimista, nauhoista, ruuveista tai muista pienistä metalliesineistä, jotka voivat aiheuttaa oikosulun akun kosketintien välille.** Akun kosketintien välisestä oikosulusta voi olla seurauksena palovammoja tai tulipalo.
- d) **Akkunestettä saattaa vuotaa akusta, mikäli akkuä käytetään virheellisesti.** Vältä joutumista kosketuksiin nesteiden kanssa. Mikäli näin päässyt käymään, huuhtelee altistunut kohta vedellä. Jos nestettä on joutunut silmiin, hakeudu lisäksi lääkäriin. Vuotanut akkuneste voi ärsyttää ihoa tai aiheuttaa palovammoja.
- e) **Älä käytä akkuä, joka on vaurioitunut tai jossa on tapahtunut muutoksia.** Akku saattaa toimia odottamattomasti ja johtaa tulipaloon, räjähdykseen tai loukkaantumiseen, mikäli akku on vaurioitunut tai jos akussa on tapahtunut muutoksia.
- f) **Pidä akku erossa avotulesta.** Älä myöskään altista akkuä liian korkeille lämpötiloille. Avotuli tai 130 °C:n (265 °F) lämpötilat voivat aiheuttaa räjähdysen.
- g) **Noudata kaikkia lataamista koskevia ohjeita.** Älä koskaan lataa akkuä tai akkukäyttöistä työkaluä käyttöohjeessa ilmoitetun lämpötila-alueen ulkopuolella. Jos akku ladataan väärin tai sallitun lämpötila-alueen ulkopuolella, akku voi rikkoutua ja kasvattaa palovaaraa.

26.7 Huolto

- a) **Jätä sähkötyökalun korjaaminen vain tehtävään pätevän erikoishenkilöstön tehtäväksi.** Huolehdi myös siitä, että korjaamiseen käytetään ainoastaan alkuperäisvaraosia. Tämä varmistaa sähkötyökalun turvallisuuden säilymisen ennallaan.
- b) **Älä koskaan yritä huoltaa vaurioituneita akkuja.** Akkujen huoltamiseen saavat ryhtyä ainoastaan valmistaja tai tehtävään valtuutetut asiakaspalvelupisteet.

26.8 Turvallisuusohjeet ruohotrimmereitä, raivaussahoja ja sahanterällä varustettuja raivaussahoja varten

- a) **Älä käytä konetta huonolla säällä, etenkin ukkosen aikana.** Tämä vähentää salamankun vaaraa.
- b) **Tarkasta työalue huolellisesti villieläinten varalta.** Käynnissä oleva kone voi vahingoittaa villieläimiä.
- c) **Tutki työskentelyalue perusteellisesti ja poista kaikki kivet, tikut, johdot, luut ja muut vierasesineet.** Sinkoutuvat osat voivat aiheuttaa tapaturmia.
- d) **Tarkista aina ennen koneiden käyttöä, etteivät leikkuutyökalu tai sahanterä ja leikkutuoli sahausyksikkö ole vaurioituneet.** Vaurioituneet osat lisäävät loukkaantumisriskiä.
- e) **Noudata asetustyökalujen vaihtamista koskevia ohjeita.** Väärin kiristetyt sahanterän mutterit tai pultit voivat joko vahingoittaa sahanterää tai aiheuttaa sen irtoamisen.
- f) **Leikkuutyökalun nimellinopeuden on oltava vähintään yhtä suuri kuin koneessa ilmoitettu maksiminopeus.** Nimellinopeuttaan nopeammin pyörivät leikkuutyökalut voivat rikkoutua ja lentää ympäriinsä.
- g) **Käytä suojalaseja, pääsuojainta ja suojakäsineitä.** Asianmukaiset henkilökohtaiset suojavarusteet vähentävät vammoja, jotka johtuvat lentävistä osista tai vahingossa tapahtuvasta kosketuksesta leikkukulankaan tai sahanterään.
- h) **Käytä aina liukastumista estäviä, suojaavia jalkineita, kun käytät konetta.** Älä koskaan työskentele paljain jaloin tai avoimet sandaalit jalassa. Tämä vähentää jalkojen vammojen riskiä, jos ne joutuvat kosketuksiin pyörivän leikkukulangan tai sahanterän kanssa.
- i) **Käytä aina turvakengkiä, käyttäessäsi konetta.** Älä koskaan työskentele paljain jaloin tai avoimet sandaalit jalassa. Tämä vähentää jalkojen vammojen riskiä, jos ne joutuvat kosketuksiin pyörivän leikkukulangan tai sahanterän kanssa.
- j) **Käytä aina pitkiä housuja koneella työskennellessäsi.** Paljas iho lisää sinkoutuvien esineiden aiheuttamien vammojen todennäköisyyttä.

- k) **Pidä sivulliset loitolla koneen käytön aikana.** Sinkoutuvat osat voivat aiheuttaa vakavia vammoja.
- l) **Käytä aina molempia käsiä konetta käyttäessäsi.** Pidä koneesta kiinni molemmin käsin, jotta et menetä hallintaa.
- m) **Pidä koneesta kiinni vain eristetyistä tartuntapainnoista, koska leikkuulanka tai sahanterä voi osua piilossa oleviin sähköjohtoihin tai omaan verkkokaapeliin.** Leikkuulangan tai sahanterän kosketus jännitteiseen johtoon voi myös johtaa jännitteen kytkeytymiseen laitteen metalliosiin ja sähköiskuuun.
- n) **Varmista aina, että sinulla on tukeva jalansija, ja käytä konetta vain, kun seist maassa.** Liukas maa tai epävakaa seisomapinnat voivat johtaa tasapainon menettämiseen tai koneen hallinnan menettämiseen.
- o) **Älä käytä konetta liian jyrkissä rinteissä.** Tämä vähentää hallinnan menettämisen, liukastumisen ja kaatumisen vaaraa, mikä voi johtaa loukkaantumiseen.
- p) **Kun työskentelet rinteessä, varmista, että sinulla on tukeva jalansija; työskentele aina rinteeseen poikki, älä koskaan ylös tai alas, ja ole erittäin varovainen vaihtaessasi työskentelysuuntaa.** Tämä vähentää hallinnan menettämisen, liukastumisen ja kaatumisen vaaraa, mikä voi johtaa loukkaantumiseen.
- q) **Pidä kaikki kehonosat etäällä leikkuulangan tai sahanterän läheisyydestä työskentelyn aikana. Varmista ennen koneen kytkemistä päälle, ettei leikkuulanka tai sahanterä kosketa mihinkään.** Hetkellinen huolimattomuus konetta käytettäessä voi johtaa itsesi tai muiden loukkaantumiseen.
- r) **Älä käytä konetta vyötärönkorkeuden yläpuolella.** Tämä auttaa välttämään vahingossa tapahtuvan kosketuksen leikkuulankaan tai sahanterään ja mahdollistaa koneen paremman hallinnan odottamattomissa tilanteissa.
- s) **Kun leikkaat jännittyneitä pensaita ja puukasveja, varaudu siihen, että ne ponnahtavat takaisin.** Kun puukuidut vapautuvat, pensaat tai puuvartist kasvit voivat osua käyttäjään ja/tai aiheuttaa koneen hallinnan menettämisen.
- t) **Ole erityisen varovainen raivatessasi vesakkoja ja sahatessasi nuoria puuta.** Ohut puuaines voi juuttua kiinni sahanterään ja joko kimmota käyttäjää kohti tai johtaa käyttäjän tasapainon menettämiseen.

- u) **Pidä kone hallinnassa äläkä koske sahanterin tai muihin vaarallisiin osiin niiden vielä liikkeessa.** Näin vähennät liikkuvien osien aiheuttamaa loukkaantumisvaaraa.
- v) **Kuljeta laitetta sammutettuna ja etäällä kehostasi.** Koneen asianmukainen käsittely vähentää todennäköisyyttä joutua vahingossa kosketuksiin pyörivän sahanterän kanssa.
- w) **Kun kuljetat tai varastoit konetta, laita aina suojuus metallisahanterän päälle.** Koneen asianmukainen käsittely vähentää todennäköisyyttä joutua vahingossa kosketuksiin sahanterän kanssa.
- x) **Käytä vain valmistajan määrittelemiä vaihtolankoja, leikkuupäätä ja sahanteriä.** Väärät varaosat voivat lisätä rikkoutumis- ja loukkaantumisriskiä.
- y) **Varmista, että kytkin on kytketty pois päältä ja akku on irrotettu, ennen kuin poistat juuttunutta materiaalia tai huollat konetta.** Koneen odottamaton toiminta juuttunutta materiaalia poistettaessa voi aiheuttaa vakavia vammoja.

26.9 Takapotkua koskevat turvallisuusohjeet

Takapotku on koneen äkillinen liike sivuttain, eteen- tai taaksepäin, joka voi tapahtua, kun leikkuuterä juuttuu tai jää kiinni johonkin esineeseen, kuten nuoreen puuhun tai puun tynkään. Se voi olla niin raju, että kone ja/tai käyttäjä siirtyy mihin tahansa suuntaan, mikä johtaa lopulta koneen hallinnan menettämiseen.

Takapotku ja siihen liittyvät vaarat voidaan estää noudattamalla asianmukaisia varoitoimenpiteitä, jotka kuvataan seuraavassa.

- a) **Pidä koneesta tukevasti kiinni molemmin käsin ja vie kädet asentoon, jossa voit vaimentaa takapotkuvoimat. Pysytele koneen vasemmalla puolella.** Takapotku voi lisätä koneen odottamattomasta liikkeestä johtuvan tapaturman vaaraa. Käyttäjä voi hallita takapotkuvoimia noudattamalla asianmukaisia varoitoimenpiteitä.
- b) **Jos sahanterä juuttuu tai keskeytät työn, sammuta kone ja pidä se paikallaan materiaalissa, kunnes sahanterä on pysähtynyt. Jos sahanterä on juuttunut, älä koskaan yritä irrottaa konetta materiaalista tai vetää sitä taaksepäin sahanterän liikkeessa, sillä muuten voi syntyä takapotku.** Määritä ja poista syy sahanterän jumitutumiseen.

- c) **Älä käytä tylsiä tai vaurioituneita sahanterä.**
Tylsät tai vaurioituneet sahanterät lisäävät juuttumisen tai esineeseen tarttumisen riskiä ja voivat aiheuttaa takapotkun.
- d) **Varmista aina hyvä näkyvyys leikattavaan materiaaliin.** Takapotku on todennäköisempää paikoissa, joissa leikattavaa materiaalia on vaikea nähdä.
- e) **Kytke kone pois päältä, jos toinen henkilö lähestyy työskentelyn aikana.** Pyörivä sahanterä voi takapotkun sattuaessa osua helpommin muihin ihmisiin ja vahingoittaa heitä.

Indholdsfortegnelse

1	Oplysninger om denne brugsvejledning..	123
2	Oversigt.....	124
3	Sikkerhedshenvisninger.....	125
4	Sådan gøres friskæreren klar til brug.....	132
5	Opladning af batteriet og LED'er.....	132
6	Aktiver og deaktivér den trådløse Bluetooth®-grænseflade.....	133
7	Samling af friskæreren.....	133
8	Indstilling af friskæreren til brugeren.....	135
9	Isætning og udtagning af batteriet.....	136
10	Tænding og slukning af friskæreren.....	136
11	Kontrol af friskærere og batteri.....	136
12	Arbejde med friskæreren.....	137
13	Efter arbejdet.....	138
14	Transport.....	138
15	Opbevaring.....	138
16	Rengøring.....	139
17	Vedligeholdelse.....	139
18	Reparation.....	140
19	Afhjælpning af fejl.....	140
20	Tekniske data.....	141
21	Kombinationer af skæreværktøjer, beskyttelser og bæresystemer.....	142
22	Reserve dele og tilbehør.....	143
23	Bortskaffelse.....	143
24	EU-overensstemmelse.....	143
25	Adresser.....	143
26	Generelle advarselshenvisninger for el-værktøjer.....	143

VIGTIGT! SKAL LÆSES og FORSTÅS FØR BRUG OG OPBEVARES.

1 Oplysninger om denne brugsvejledning

1.1 Gældende dokumenter

De lokale sikkerhedsforskrifter er gældende.

- Ud over denne brugsvejledning skal følgende dokumenter læses, forstås og opbevares:

- Brugsvejledningen og emballering til det anvendte skæreværktøj
- Brugsvejledningen til det anvendte bæresystem
- Sikkerhedsanvisninger til STIHL AP-batteriet
- Brugsvejledning til ladeapparaterne STIHL AL 101, 301, 301-4, 501
- Sikkerhedsinformationer om STIHL-batterier og produkter med indbygget batteri: www.stihl.com/safety-data-sheets

Yderligere informationer om STIHL-connected, kompatible produkter og ofte stillede spørgsmål findes på www.connect.stihl.com eller hos en STIHL forhandler.

Bluetooth®-varemærke og figurmærker (logoer) er registrerede varemærker og tilhører Bluetooth SIG, Inc. Enhver brug af dette varemærke/figurmærke af STIHL er under licens.

Batterier med  er erstattet med en Bluetooth®-grænseflade. Lokale driftsrestriktioner (f.eks. i fly eller på hospitaler) skal overholdes.

1.2 Markering af advarselshenvisninger i teksten



ADVARSEL

- Henvisningen henviser til farer, som kan medføre alvorlige kvæstelser eller død.
 - De nævnte foranstaltninger kan medføre alvorlige kvæstelser eller død.

BEMÆRK

- Henvisningen henviser til farer, som kan medføre materielle skader.
 - De nævnte foranstaltninger kan forhindre materielle skader.

1.3 Symboler i teksten



Dette symbol henviser til et kapitel i denne brugsvejledning.

2 Oversigt

2.1 Friskærer og batteri

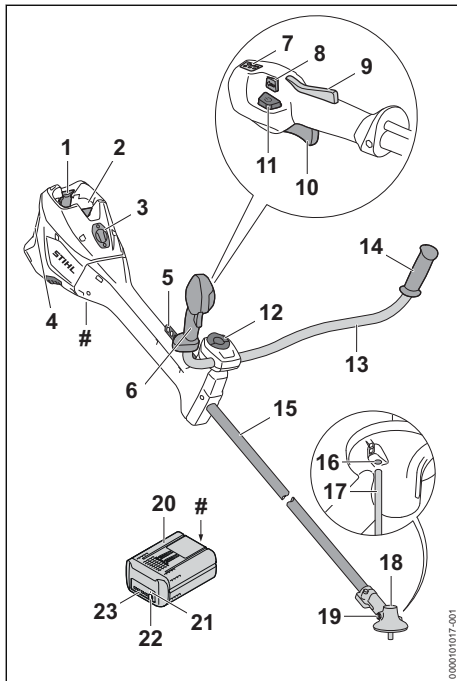

- 1 Spærrehåndtag**
Spærrehåndtagene holder batteriet i batteriskakten.
- 2 Batteriskakt**
Batteriskakten holder batteriet.
- 3 Overdækning⁶**
Overdækning fungerer som pladsholder til en Smart Connector 2 A.
- 4 Luftfilter**
Luftfilteret filtrerer den luft, der suges ind af motoren.
- 5 Hulliste**
Hullisten er beregnet til at sætte bæresystemet i.
- 6 Betjeningshåndtag**
Betjeningshåndtaget anvendes til at betjene, holde og føre friskæreren.

- 7 LED'er**
LED'erne angiver det indstillede effektrin.
 - 8 Effektniveautaster**
Effektniveautasteren bruges til at justere effektniveaet.
 - 9 Kontaktarmsspærrer**
Kontaktarmsspærreren deaktiverer kontaktarmens spærring.
 - 10 Kontaktarm**
Kontaktarmen tænder og slukker friskæreren.
 - 11 Låseknap**
Låsekappen bruges til at tænde friskæreren.
 - 12 Knøbelskrue**
Knøbelskruen klemmer håndtagsrøret på griberøret.
 - 13 Griberør**
Griberøret forbinder betjeningshåndtaget og håndtaget med skaftet.
 - 14 Håndtag**
Håndtaget anvendes til at holde og styre friskæreren.
 - 15 Skæft**
Skæftet forbinder alle komponenter.
 - 16 Åbning til stikdornen**
Åbningen til stikdornen tager stikdornen af.
 - 17 Stikdorn**
Stikdornen blokerer akslen ved monteringen af et skæreværktøj.
 - 18 Gearkasse**
Gearkassen dækker drevet.
 - 19 Lukkeskrue**
Lukkeskruen lukker åbningen til STIHL gearfedt.
 - 20 Batteri**
Batteriet forsyner friskæreren med strøm.
 - 21 "Bluetooth®-LED (kun til batterier med 
LED'en viser, om den trådløse Bluetooth®-interface er aktiveret eller deaktiveret.**
 - 22 Trykknop**
Trykknappen aktiverer LED-lysene på batteriet. Den aktiverer og deaktiverer Bluetooth®-radiogrænsefladen (hvis tilgængelig).
 - 23 LED'er**
LED'erne viser batteriets ladetilstand og fejl.
- # Effektskilt med maskinnummer**

⁶Afdækningen er en del af motorhuset. Fjern kun overdækningen, hvis der skal monteres en Smart Connector 2 A, og opbevar den sikkert, for at den kan monteres igen senere. Anvend altid friskæreren med monteret overdækning eller monteret Smart Connector 2 A.

2.2 Beskyttelse og skæreværktøj

De forskellige former for beskyttelse og skæreværktøj er vist som eksempler. De kombinationer, der må anvendes, er angivet i denne brugsvejledning,  21.1.

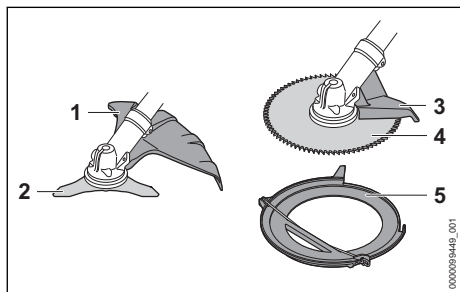

1 Beskyttelse til metalskæreværktøjer

Beskyttelsen til metalskæreværktøjer beskytter brugeren mod genstande, der kastes op, og mod kontakt med kratkniven.

2 Kratkniv

Kratkniven skærer krat.

3 Anslag

Anslaget beskytter brugeren mod opslængede genstande og kontakt med rundsavsklingen og afstøtter friskæreren på træet under arbejdet.

4 Rundsavsklinge

Rundsavsklingen saver buske og træer.

5 Transportbeskyttelse

Transportbeskyttelsen beskytter mod kontakt med metalskæreværktøjer.

2.3 Symboler

Symbolerne kan være at finde på friskæreren, beskyttelsen og batteriet og har følgende betydning:



1 LED lyser rødt. Batteriet er for varmt eller for koldt.



4 LED'er blinker rødt. Der er en fejl i batteriet.



Tryk på låseknappen for at tænde for friskæreren og indstille effektrin.



Dette symbol kendetegner låseknappen.



Dette symbol angiver skæreværktøjets rotationsretning.

max Ø xxx Dette symbol angiver skæreværktøjets maksimale diameter i millimeter.



Dette symbol angiver skæreværktøjets maksimale omdrejningstal.



Batteriet oplades med et STIHL-ladeapparat. De godkendte ladeapparater er angivet i disse sikkerhedsanvisninger.



Batteriet har et trådløst Bluetooth®-interface og kan forbindes med STIHL Connected-appen.



Angivelsen ved siden af symbolet henviser til batteriets energiindhold iht. celleproducentens specifikation. Det energiindhold, som er til rådighed for anvendelsen, er lavere.



Produktet må ikke bortskaffes sammen med husholdningsaffald.

3 Sikkerhedshenvisninger

3.1 Advarselssymboler

3.1.1 Advarselssymboler

Advarselssymbolerne på friskæreren eller på batteriet har følgende betydning:



Følg sikkerhedsanvisningerne og de dertilhørende foranstaltninger.



Sørg for, at denne brugsvejledning læses, forstås og opbevares.



Bær sikkerhedsbriller, høreværn og beskyttelseshjelm.



Brug beskyttende støvler.



Brug arbejdshandsker.



Følg sikkerhedshenvisninger for tilbageslag og de pågældende foranstaltninger.



Følg sikkerhedshenvisninger til opslængede genstande og de tilsvarende foranstaltninger.



Overhold sikkerhedsafstanden.



Rør ikke ved varme overflader.



Tag batteriet ud under pauser i arbejde, transport, opbevaring, vedligeholdelse eller reparation.



Beskyt batteriet mod varme og ild.

3.1.2 Beskyttelse til metalskæreværktøjer

Advarselssymbolerne på beskyttelsen af metal-skæreværktøjer betyder:



Denne beskyttelse må anvendes til græsskæreblade.



Denne beskyttelse må anvendes til kratknive.



Denne beskyttelse må ikke bruges til græstrimmerhoveder.



Denne beskyttelse må ikke anvendes til hakkeknive.



Denne beskyttelse må ikke anvendes til rundsavblade.

3.2 Tilsigtet anvendelse

Friskæreren STIHL FSA 400.0 K bruges til følgende anvendelser:

- med en kratkniv: klipning af krat med en diameter op til 20 mm
- med en rundsavsklinge: savning af buske og træer med en stammediameter på op til 70 mm

Friskæreren kan anvendes i regnvejr.

Denne friskærer forsynes med energi fra et STIHL AP-batteri.

Batteriet med  giver dig i kombination med STIHL Connected-appen mulighed for at personalisere og overføre informationer om batteriet vha. Bluetooth®-teknologi.

⚠ ADVARSEL

- Batterier, der ikke er godkendt af STIHL til friskæreren, kan udløse brande og eksplosioner. Personer kan pådrage sig alvorlige kvæstelser eller udsættes for livsfare, og der kan opstå materielle skader.

- ▶ Anvend friskæreren med et STIHL AP-batteri.
- Hvis friskæreren eller batteriet ikke anvendes i overensstemmelse med formålet, kan personer blive kvæstet eller dræbt, og der kan opstå materielle skader.
 - ▶ Anvend friskæreren, som beskrevet i denne brugsvejledning.
 - ▶ Anvend batteriet, som beskrevet i denne brugsvejledning, i STIHL Connected-appen og på www.connect.stihl.com.

3.3 Krav til brugeren

⚠ ADVARSEL

- Brugere, der ikke er blevet instrueret, vil ikke kunne genkende eller vurdere de farer, friskæreren og batteriet giver anledning til. Brugeren eller andre personer kan komme alvorligt til skade eller miste livet.
 - ▶ Sørg for, at denne brugsvejledning læses, forstås og opbevares.
- ▶ Hvis friskæreren eller batteriet overdrages til en anden person: Lad brugsvejledningen følge med.
- ▶ Sørg for, at brugeren opfylder følgende krav:
 - Brugeren er udhvilet.
 - Brugeren er fysisk, sensorisk og mentalt i stand til at betjene friskæreren eller batteriet og arbejde med dem. Hvis brugeren har fysiske, sensoriske eller mentale begrænsninger, må brugeren kun arbejde med den under opsyn eller efter anvisning fra en ansvarlig person.
 - Brugeren kan genkende og vurdere de farer, som friskæreren og batteriet giver anledning til.
 - Brugeren skal være myndig, eller uddannes under opsyn til et erhverv efter nationale forskrifter.
 - Brugeren har modtaget instruktion fra en STIHL-forhandler eller en fagkyndig person, inden vedkommende arbejder med friskæreren første gang.
 - Brugeren må ikke være påvirket af alkohol, medicin eller stoffer.
- ▶ Hvis du er i tvivl: Kontakt en STIHL forhandler.



3.4 Beklædning og udstyr

▲ ADVARSEL

- Under arbejdet kan langt hår blive trukket ind i friskæreren. Brugeren kan pådrage sig alvorlige kvæstelser.
 - ▶ Bind det lange hår sammen, og fastgør det, så det er over skuldrene.
- Under arbejdet kan genstande slynges op med høj hastighed. Brugeren kan pådrage sig kvæstelser.



- ▶ Brug tætsiddende sikkerhedsbriller. For at sikkerhedsbriller er egnede, skal de være testet i overensstemmelse med standarderne EN 166 eller EN ISO 16321 eller i overensstemmelse med nationale forskrifter og være købt med den relevante mærkning hos en forhandler.

- ▶ Brug ansigtssvævn.
- ▶ Bær lange bukser af et modstandsdygtigt materiale.

- Der opstår støj under arbejdet. Støjen kan skade hørelsen.



- ▶ Brug hørevævn.

- Nedfaldende genstande kan medføre hovedlæsioner.



- ▶ Hvis der kan falde genstande ned under arbejdet: Bær en beskyttelses-hjelm.

- Der kan hvirvles støv op under arbejdet. Indåndet støv kan skade helbredet og udløse allergiske reaktioner.

- ▶ Bær en støvbeskyttelsesmaske, hvis der hvirvles støv op.

- Uegnede beklædningsgenstande kan blive viklet ind i træ, buskads eller i friskæreren. Brugere, der ikke bærer egnet beklædning, kan komme alvorligt til skade.

- ▶ Bær tætsiddende tøj.
- ▶ Tag tørklæder og smykker af.

- Under arbejdet kan brugeren komme i kontakt med det roterende skæreværktøj. Brugeren kan pådrage sig alvorlige kvæstelser.

- ▶ Bær sko af modstandsdygtigt materiale.



- ▶ Hvis der anvendes et metal-skæreværktøj: Bær beskyttelsesstøvler med stålkappe.

- ▶ Hav lange bukser på af et modstandsdygtigt materiale.

- Ved montering og afmontering af skæreværktøjet og under rensning eller vedligeholdelse

kan brugeren få kontakt med skæreværktøjet eller afkorterkniven. Brugeren kan pådrage sig kvæstelser.



- ▶ Bær arbejdshandsker af modstandsdygtigt materiale.

- Ved brug af sko, der er uegnede til arbejdet, kan brugeren glide. Brugeren kan pådrage sig kvæstelser.

- ▶ Hav fast og lukket skotøj på med skridsikker sål.

3.5 Arbejdsområde og omgivelser

3.5.1 Friskærer

▲ ADVARSEL

- Uvedkommende personer, børn og dyr kan ikke genkende og vurdere de farer, som friskæreren og de udslyngede genstande giver anledning til. Uvedkommende personer, børn og dyr kan komme alvorligt til skade, og der kan opstå materielle skader.



- ▶ Uvedkommende personer, børn og dyr skal holdes væk fra arbejdsområdet i en radius på 15 m.

- ▶ Overhold en afstand på 15 m til genstande.
- ▶ Efterlad ikke friskæreren uden opsyn.
- ▶ Sørg for, at børn ikke kan lege med friskæreren.

- Friskæreren elektriske komponenter kan generere gnister. Gnister kan udløse brande eller eksplosioner i letantændelige eller eksplosive omgivelser. Personer kan pådrage sig alvorlige kvæstelser eller udsættes for livsfare, og der kan opstå materielle skader.
 - ▶ Arbejd ikke i omgivelser, der er letantændelige eller eksplosive.

3.5.2 Batteri

▲ ADVARSEL

- Uvedkommende personer, børn og dyr kan ikke genkende og vurdere de farer, der er forbundet med batteriet. Uvedkommende personer, børn eller dyr kan pådrage sig alvorlige kvæstelser.

- ▶ Hold uvedkommende personer, børn og dyr væk.

- ▶ Efterlad ikke batteriet uden opsyn.

- ▶ Sørg for, at børn ikke kan lege med batteriet.

- Batteriet er ikke beskyttet mod alle påvirkninger fra omgivelserne. Hvis batteriet udsættes for bestemte omgivelsespåvirkninger, kan der

gå ild i det, eller det kan eksplodere eller blive beskadiget, så det ikke kan repareres. Folk kan blive alvorligt kvæstet, og der kan opstå materielle skader.



- ▶ Beskyt batteriet mod varme og ild.
- ▶ Kast ikke batteriet i åben ild.

- ▶ Oplad, anvend og opbevar ikke batteriet uden for de angivne temperaturgrænser,  20.3.



- ▶ Batteriet må ikke nedsænkes i væsker.

- ▶ Hold små, metalliske genstande væk fra batteriet.
- ▶ Batteriet må ikke udsættes for højt tryk.
- ▶ Batteriet må ikke udsættes for mikrobølger.
- ▶ Beskyt batteriet mod kemikalier, salte og gødning.

3.6 Sikker tilstand

3.6.1 Friskærer

Friskæreren er i sikker tilstand, når følgende betingelser er opfyldt:

- Friskæreren er ubeskadiget.
- Friskæreren er ren.
- Betjeningsanordningerne fungerer og er ikke blevet ændret.
- En kombination af skæreværktøj og beskyttelse, som angivet i denne brugsanvisning, er monteret.
- Skæreværktøj og beskyttelse er monteret korrekt.
- Der er monteret originalt STIHL-tilbehør til denne friskærer.
- Tilbehøret er monteret korrekt.

▲ ADVARSEL

- I tilfælde af en ikke-sikkerhedskonform tilstand kan komponenterne ikke længere fungere korrekt, og sikkerhedsanordningerne sættes ud af kraft. Personer kan komme alvorligt til skade eller miste livet.
 - ▶ Arbejd ikke, hvis friskæreren er beskadiget.
 - ▶ Hvis friskæreren er tilsmudset: Rengør friskæreren.
 - ▶ Friskæreren må ikke ændres. Undtagelse: Montering af en kombination af skæreværktøj og beskyttelse, som angivet i denne brugsvejledning.
 - ▶ Hvis betjeningslementerne ikke fungerer: Arbejd ikke med friskæreren.
 - ▶ Monter originalt STIHL-tilbehør til denne friskærer.

- ▶ Monter skæreværktøjet og beskyttelsen, som beskrevet i denne brugsvejledning.
- ▶ Monter tilbehøret som beskrevet i denne brugsvejledning eller i tilbehørets brugsvejledning.
- ▶ Der må ikke indføres genstande i friskæreren's åbninger.
- ▶ Udskift slidte eller beskadigede informationsskilte.
- ▶ Hvis du er i tvivl: Kontakt en STIHL forhandler.

3.6.2 Beskyttelse

Beskyttelsen er i sikkerhedskonform tilstand, når følgende betingelser er opfyldt:

- Beskyttelsen er ubeskadiget.
- Skrueerne på beskyttelsen er spændt med det rette drejningsmoment.

▲ ADVARSEL

- I tilfælde af en ikke-sikkerhedskonform tilstand kan komponenterne ikke længere fungere korrekt, og sikkerhedsanordningerne sættes ud af kraft. Brugeren kan pådrage sig alvorlige kvæstelser.
 - ▶ Arbejd ikke, hvis beskyttelsen er beskadiget.
 - ▶ Spænd skrueerne på beskyttelsen med det rette drejningsmoment,  7.2.1.
 - ▶ Hvis du er i tvivl: Kontakt en STIHL-forhandler.

3.6.3 Metalskæreværktøj

Metal-skæreværktøjet befinder sig i sikkerhedstilstand, hvis følgende betingelser er opfyldt:

- Metal skæreværktøjet og udstyr, der kan påmonteres, er ubeskadiget.
- Metalskæreværktøjet er ikke er deformeret.
- Metalskæreværktøjet er korrekt samlet og fastspændt.
- Metalskæreværktøjet er slebet korrekt.
- Metalskæreværktøjet har ikke nogen grat på skærekanten.
- Slidgrænserne er ikke overskredet.
- I fald et metalskæreværktøj, som ikke er fremstillet af STIHL anvendes, må det ikke være tungere, ikke tykkere, ikke anderledes formet, ikke kvalitativt mindreværdigt og ikke have større diameter end det største STIHL-metalskæreværktøj.

▲ ADVARSEL

- I en ikke sikkerhedskonform tilstand kan dele af metalskæreværktøjet løsne sig og slynges ud i omgivelserne. Personer kan pådrage sig alvorlige kvæstelser.

- ▶ Brug et ubeskadiget metalskæreværktøj, og anvend ubeskadiget udstyr til påmontering.
- ▶ Metalskæreværktøjet skal slibes korrekt.
- ▶ Fjern grater på skærekanten.
- ▶ Metalskæreværktøjet bringes i balance af en STIHL-forhandler.
- ▶ Vær opmærksom på og overhold slidgrænser.
- ▶ Brug et metalskæreværktøj, som er angivet i denne manual.
- ▶ I tilfælde af tvivl, kontakt en STIHL-forhandler.

3.6.4 Batteri

Batteriet er i sikker tilstand, når følgende betingelser er opfyldt:

- Batteriet er ubeskadiget.
- Batteriet er rent og tørt.
- Batteriet fungerer og er ikke blevet ændret.

⚠ ADVARSEL

- Batteriet kan ikke fungere sikkert længere, hvis det er i en usikker tilstand. Personer kan pådrage sig alvorlige kvæstelser.
 - ▶ Arbejd med et ubeskadiget og fungerende batteri.
 - ▶ Et beskadiget eller defekt batteri må ikke oplades.
 - ▶ Hvis batteriet er tilsmudset: Rengør batteriet.
 - ▶ Hvis batteriet er vådt eller fugtigt: Lad batteriet tørre,  20.4.
 - ▶ Batteriet må ikke ændres.
 - ▶ Der må ikke stikkes genstande gennem batteriets åbninger.
 - ▶ Batteriets elektriske kontakter må ikke forbindes og kortsluttes med metalliske genstande.
 - ▶ Batteriet må ikke åbnes.
 - ▶ Udskift slidte eller beskadigede informationskilte.
- Der kan løbe væske ud fra et beskadiget batteri. Hvis væsken kommer i kontakt med huden eller øjnene, kan huden eller øjnene blive irriterede.
 - ▶ Undgå kontakt med væsken.
 - ▶ Hvis der er opstået kontakt med huden: Vask det pågældende sted på huden med rigeligt vand og sæbe.
 - ▶ Hvis der er opstået kontakt med øjnene: Skyl øjnene i mindst 15 minutter med rigeligt vand, og søg læge.
- Et beskadiget eller defekt batteri kan have en usædvanlig lugt, ryge eller brænde. Personer kan pådrage sig alvorlige kvæstelser eller

udsættes for livsfare, og der kan opstå materielle skader.

- ▶ Hvis batteriet har en usædvanlig lugt eller ryger: Brug ikke batteriet, og hold det væk fra brændbare stoffer.
- ▶ Hvis der opstår brand i batteriet: Forsøg at slukke branden i batteriet med en brand-slukker eller vand.

3.7 Arbejde

⚠ ADVARSEL

- Brugeren kan i visse situationer ikke længere arbejde koncentreret. Brugeren kan snuble, falde og pådrage sig alvorlige kvæstelser.
 - ▶ Arbejdet skal udføres roligt og velovervejet.
 - ▶ Hvis lysforholdene og udsynet er ringe: Arbejd ikke med friskæreren.
 - ▶ Friskæreren skal betjenes alene.
 - ▶ Skæreværktøjet skal holdes vandret og tæt ved jorden.
 - ▶ Vær opmærksom på forhindringer.
 - ▶ Arbejd stående på jorden, og hold balancen.
 - ▶ Hvis der opstår træthedssymptomer: Hold en pause i arbejdet.
- Det roterende skæreværktøj kan skære brugeren. Brugeren kan pådrage sig alvorlige kvæstelser.
 - ▶ Det roterende skæreværktøj må ikke berøres.
 - ▶ Hvis skæreværktøjet er blokeret af en genstand: Sluk for friskæreren, og tag batteriet ud. Fjern først derefter genstanden.
- Hvis friskæreren har været udsat for belastninger, den ikke er beregnet til (f.eks. voldsomme slag eller hvis den er faldet ned), kan friskæreren være i ikke-sikkerhedskonform tilstand. Folk kan blive alvorligt kvæstet, og der kan opstå materielle skader.
 - ▶ Kontrollér at friskæreren er i sikkerhedskonform tilstand.
 - ▶ Hvis du er i tvivl: Kontakt en STIHL-forhandler.
- Hvis friskæreren ændres eller opfører sig usædvanligt, kan den være i en ikke-sikkerhedskonform tilstand. Folk kan blive alvorligt kvæstet, og der kan opstå materielle skader.
 - ▶ Stands arbejdet, tag batteriet ud, og kontakt en STIHL-forhandler.
- Under arbejdet kan der opstå vibrationer fra friskæreren.
 - ▶ Brug handsker.



- ▶ Hold pauser under arbejdet.
- ▶ Såfremt der opstår tegn på manglende blodcirkulation (Raynauds syndrom): Søg læge.
- Hvis skæreværktøjet under arbejdet støder på en fremmed genstand, kan genstanden eller dele af den slynges op med høj hastighed. Personer kan pådrage sig kvæstelser, og der kan opstå materielle skader.
 - ▶ Fjern fremmede genstande fra arbejdsområdet.
- Hvis det roterende skæreværktøj rammer en hård genstand, kan det forårsage gnister, og skæreværktøjet kan blive beskadiget. Gnister kan udløse brand i letantændelige omgivelser. Personer kan pådrage sig alvorlige kvæstelser eller udsættes for livsfare, og der kan opstå materielle skader.
 - ▶ Arbejd ikke i letantændelige omgivelser.
 - ▶ Kontrollér, at skæreværktøjet befinder sig i en sikkerhedskonform tilstand.
- Hvis kontaktarmen slippes, drejer skæreværktøjet videre i et kort tidsrum. Personer kan pådrage sig alvorlige kvæstelser.
 - ▶ Vent, til skæreværktøjet ikke længere drejer.
- I tilfælde af en farlig situation kan brugeren gå i panik og ikke være i stand til at tage bæresystemet af. Brugeren kan pådrage sig alvorlige kvæstelser.
 - ▶ Øv afgang af bæresystemet.

3.8 Reaktionskræfter

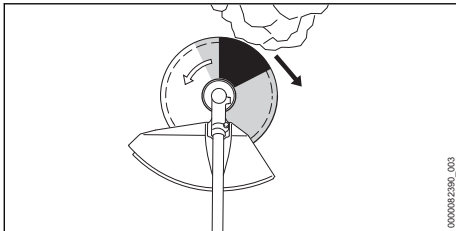

Et tilbagekast kan være forårsaget af følgende årsag:

- Det roterende metal-skæreværktøj bliver hurtigt bremset, når det møder en hård genstand i det gråt markerede område eller i det sort skraverede område.
- Det roterende metal-skæreværktøj er klemt fast.

Den største fare for tilbagekast er i det sort skraverede område.

▲ ADVARSEL

- Dette kan bevirke, at rotationsbevægelsen fra skæreværktøjet bremses eller stoppes, og skæreværktøjet kan skubbes mod højre eller mod brugeren (sort pil). Brugeren kan miste kontrollen over friskæreren. Personer kan komme alvorligt til skade eller miste livet.
 - ▶ Hold fast i friskæreren med begge hænder.
 - ▶ Arbejd som beskrevet i denne brugsvejledning.
 - ▶ Arbejd ikke med det sort skraverede område.
 - ▶ Brug en kombination af skæreværktøj, beskyttelse og bæresystem, som specificeret i denne brugsvejledning.
 - ▶ Metalskæreværktøjet skal slibes korrekt.
 - ▶ Arbejd med fuld gas.

3.9 Transport

3.9.1 Friskærer

▲ ADVARSEL

- Under arbejdet kan gearkassen blive varm. Brugeren kan blive forbrændt.
 - ▶ Rør ikke ved den varme gearkasse.
- Under transporten kan friskæreren vælte eller flytte sig. Personer kan pådrage sig kvæstelser, og der kan opstå materielle skader.
 - ▶ Tag batteriet ud.



- ▶ Hvis der er monteret et metalskæreværktøj: Monter transportbeskyttelse.
- ▶ Sørg for at sikre friskæreren med spændebånd, remme eller et net, så den ikke kan vælte eller flytte sig.

3.9.2 Batteri

▲ ADVARSEL

- Batteriet er ikke beskyttet mod alle påvirkninger fra omgivelserne. Hvis batteriet udsættes for bestemte omgivelsesbetingelser, kan batteriet tage skade, og der kan opstå materielle skader.
 - ▶ Transportér ikke et beskadiget batteri.
- Under transporten kan batteriet vælte eller flytte sig. Personer kan pådrage sig kvæstelser, og der kan opstå materielle skader.
 - ▶ Pak batteriet i emballagen på en sådan måde, at det ikke kan flytte sig.

- ▶ Emballagen skal sikres, så den ikke kan flytte sig.

3.10 Opbevaring

3.10.1 Friskærer

⚠ ADVARSEL

- Børn kan ikke genkende eller vurdere de farer, som er forbundet med friskæreren. Børn kan pådrage sig alvorlige kvæstelser.

- ▶ Tag batteriet ud.



- ▶ Hvis der er monteret et metalskæreværktøj: Monter transportbeskyttelse.
- ▶ Opbevar friskæreren utilgængeligt for børn.
- De elektriske kontakter på friskæreren og de metalliske komponenter kan korrodere som følge af fugtighed. Friskæreren kan blive beskadiget.

- ▶ Tag batteriet ud.



- ▶ Opbevar friskæreren rent og tørt.

3.10.2 Batteri

⚠ ADVARSEL

- Børn kan ikke genkende eller vurdere de farer, som er forbundet med batteriet. Børn kan pådrage sig alvorlige kvæstelser.

- ▶ Opbevar batteriet uden for børns rækkevidde.

- Batteriet er ikke beskyttet mod alle påvirkninger fra omgivelserne. Hvis batteriet udsættes for bestemte omgivelsespåvirkninger, kan batteriet blive beskadiget, så det ikke kan repareres.

- ▶ Opbevar batteriet i rene og tørre omgivelser.

- ▶ Opbevar batteriet i et lukket rum.

- ▶ Opbevar batteriet adskilt fra friskæreren.

- ▶ Hvis batteriet opbevares i ladeapparatet: Træk netstikket ud, og opbevar batteriet med et ladeniveau på mellem 40 % og 60 % (2 grønne LED'er).

- ▶ Opbevar ikke batteriet uden for de angivne temperaturgrænser, 20.3.

3.11 Rengøring, vedligeholdelse og reparation

⚠ ADVARSEL

- Hvis batteriet er sat i under rengøring, vedligeholdelse eller reparation, kan friskæreren gå i gang utilsigtet. Personer kan pådrage sig alvorlige kvæstelser, og der kan opstå materielle skader.



- ▶ Tag batteriet ud.

- Under arbejdet kan gearkassen blive varm. Brugeren kan blive forbrændt.



- ▶ Rør ikke ved den varme gearkasse.

- Stærke rengøringsmidler, rengøring med vandstråle eller spidse genstande kan beskadige friskæreren, beskyttelsen, skæreværktøjet eller batteriet. Hvis friskæreren, beskyttelsen, skæreværktøjet og batteriet ikke rengøres korrekt, kan komponenterne ikke længere fungere korrekt, og sikkerhedsanordningerne kan blive sat ud af kraft. Personer kan pådrage sig alvorlige kvæstelser.

- ▶ Rengør friskæreren, beskyttelsen, skæreværktøjet og batteriet, som det er beskrevet i brugsvejledningen.

- Hvis friskæreren, beskyttelsen, skæreværktøjet eller batteriet ikke vedligeholdes eller repareres korrekt, kan komponenterne ikke længere fungere korrekt, og sikkerhedsanordningerne kan blive sat ud af kraft. Personer kan komme alvorligt til skade eller miste livet.

- ▶ Du må ikke selv vedligeholde eller reparere friskæreren, beskyttelsen og batteriet.

- ▶ Kontakt en STIHL-forhandler, hvis friskæreren, beskyttelsen eller batteriet skal vedligeholdes eller repareres.

- ▶ Skæreværktøj skal vedligeholdes, som det er beskrevet i brugsvejledningen eller på emballagen til det skæreværktøj, der anvendes.

- Under rengøringen eller vedligeholdelsen af skæreværktøjet kan brugeren skære sig på de skarpe skærekanten. Brugeren kan pådrage sig kvæstelser.



- ▶ Bær arbejdshandsker af modstandsdygtigt materiale.

4 Sådan gøres friskæreren klar til brug

4.1 Sådan gøres friskæreren klar til brug

Udfør altid følgende trin, inden arbejdet påbegyndes:

- ▶ Kontrollér, at følgende komponenter er i sikker tilstand:
 - Friskærer, 3.6.1.
 - Beskyttelse, 3.6.2.
 - Metalskæreværktøj, 3.6.3.
 - Batteri, 3.6.4.
- ▶ Kontrollér batteriet, 11.2.
- ▶ Oplad batteriet helt, som det er beskrevet i brugsvejledningen til ladeapparaterne STIHL AL 101, 301, 301-4, 501.
- ▶ Rengør friskæreren, 16.1.
- ▶ Monter tohåndsgrebet, 7.1.
- ▶ Vælg en kombination af skæreværktøj, beskyttelse og bæresystem, 21.1.
- ▶ Monter beskyttelse, 7.2.1.
- ▶ Monter metalskæreværktøjet, 7.3.
- ▶ Tag bæresystemet på, og indstil det, 8.1.
- ▶ Indstil tohåndsgrebet, 8.2.
- ▶ Afbalancer friskæreren, 8.3.
- ▶ Kontrollér betjeningslementerne, 11.1.
- ▶ Hvis disse trin ikke kan gennemføres: Anvend ikke friskæreren, og kontakt en STIHL-forhandler.

4.2 Forbind et batteri udstyret med en trådløs Bluetooth®-grænseflade med STIHL connected-appen

- ▶ Aktivér den trådløse Bluetooth®-grænseflade på den mobile enhed.
- ▶ Aktivér den trådløse Bluetooth®-grænseflade på batteriet, 6.1.
- ▶ Download STIHL connected-appen fra App Store til den mobile enhed, og opret en konto.
- ▶ Åbn STIHL connected-appen, og log ind.
- ▶ Tilføj batteriet i STIHL connected-appen, og følg anvisningerne på skærmen.

Kontaktmuligheder og yderligere oplysninger kan findes på <https://support.stihl.com> eller i STIHL connected-appen.

STIHL connected-appen er tilgængelig afhængigt af markedet.

5 Opladning af batteriet og LED'er

5.1 Oplad batteriet

Opladningstiden afhænger af forskellige faktorer, f.eks. af batteriets temperatur eller af omgivelsernes temperatur. Overhold de anbefalede temperaturområder for at opnå optimal ydeevne, 20.4. Den faktiske opladningstid kan afvige fra den angivne opladningstid. Opladningstiden er angivet på www.stihl.com/charging-times.

- ▶ Oplad batteriet, som det er beskrevet i brugsvejledningen til ladeapparatet STIHL AL 101, 301, 301-4, 501.

5.2 Visning af ladetilstanden

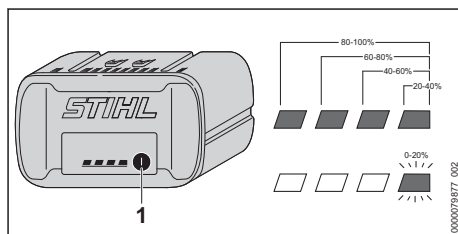

- ▶ Tryk på trykknappen (1). LED'erne lyser grønt i ca. 5 sekunder og viser ladetilstanden.
- ▶ Hvis den højre LED blinker grønt: Oplad batteriet.

5.3 LED'er på batteriet

LED'erne kan vise batteriets ladetilstand eller fejl. LED'erne kan lyse eller blinke grønt eller rødt.

Hvis LED'erne lyser eller blinker grønt, vises ladeniveauet.

- ▶ Hvis LED'erne lyser eller blinker rødt: Afhjælp fejlen, 19.1. Der er en fejl i friskæreren eller i batteriet.

6 Aktivér og deaktivér den trådløse Bluetooth®-grænseflade

6.1 Aktivér den trådløse Bluetooth®-grænseflade

- ▶ Hvis batteriet har en Bluetooth®-grænseflade: Tryk og hold trykknappen inde, indtil LED'en "BLUETOOTH®" ved siden af symbolet  lyser blåt i ca. 3 sekunder. Batteriets trådløse Bluetooth®-grænseflade er aktiveret.

6.2 Deaktiver den trådløse Bluetooth®-grænseflade

- ▶ Hvis batteriet har en Bluetooth®-grænseflade: Tryk og hold trykknappen inde, indtil LED'en "BLUETOOTH®" ved siden af symbolet  blinker blåt seks gange. Den trådløse Bluetooth®-grænseflade på batteriet er deaktiveret.

6.3 Nulstil batteri til fabriksindstillingerne med et trådløst Bluetooth®-interface (kun AP 200.0 S, 300 S, 300.0 S, 500.0 S)

Når batteriet nulstilles til fabriksindstillingerne, slettes alle brugerspecifikke data.

- ▶ Tryk fire gange hurtigt efter hinanden på trykknappen, og hold fjerde gang knappen nede, indtil LED'en "BLUETOOTH®" ved siden af symbolet  blinker blåt.
- ▶ Slip trykknappen med det samme.
- ▶ Forbind batteriet med STIHL Connected-appen, og kontrollér, om alle brugerspecifikke data er slettet.

7 Samling af friskæreren

7.1 Montering af tohåndsgreb

- ▶ Sluk friskæreren, og tag batteriet ud.

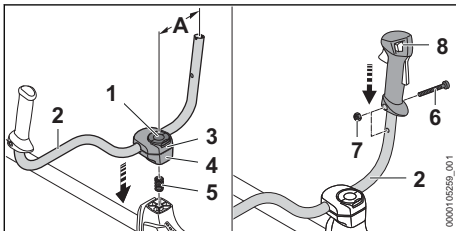

- ▶ Klap knebelskruens bøjle (1) op, og drej den så langt mod urets retning, at griberøret (2) kun klemmes lidt.
- ▶ Sæt fjederen (5) i nedefra i den nederste klemholder (4).
- ▶ Sæt klemholderne (3 og 4) på skaftet, og skru knebelskruen (1) i.
- ▶ Sving griberøret (2) opad, og juster det således, at afstanden (A) ikke er større end 16 cm.
- ▶ Spænd knebelskruen (1), og klap bøjlen i.
- ▶ Skru skruen (6) ud.
- ▶ Sæt betjeningshåndtaget (8) på griberøret (2), så betjeningshåndtagets boring flugter med griberørets boring, og kontaktarmen peger i retning mod gearkassen.
- ▶ Sæt møtrikken (7) i.
- ▶ Skru skruen (6) i, og spænd den fast.

Tohåndsgrebet behøver ikke at blive afmonteret igen.

7.2 Montering og afmontering af beskyttelse og hegn

7.2.1 Montering af beskyttelse og anslag

- ▶ Sluk friskæreren, og tag batteriet ud.

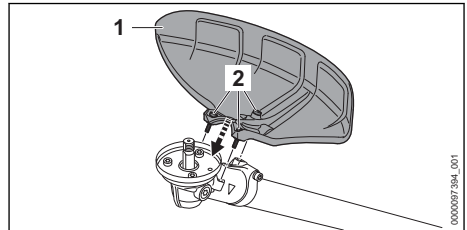

- ▶ Sæt beskyttelse (1) på gearkassen.
- ▶ Skru skruen (2) i, og spænd med et tilspændingsmoment på 10 Nm.

7.2.2 Afmontering af beskyttelse og anslag

- ▶ Sluk friskæreren, og tag batteriet ud.
- ▶ Skru skrue (2) ud.
- ▶ Tag beskyttelsen af.

7.3 Montering og afmontering af metal-skæreværktøj

7.3.1 Montering af kratkniv

- ▶ Sluk friskæreren, og tag batteriet ud.

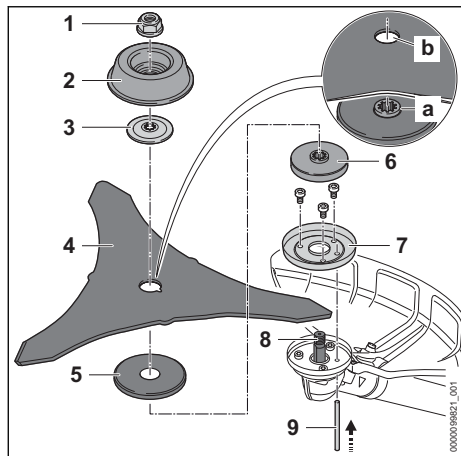

- ▶ Monter beskyttelsesringen (7) til klippeanvendelser.
- ▶ Læg trykpladen (6) og beskyttelseskiven (5).
- ▶ Læg kratkniven (4) på beskyttelseskiven (5). Kraven (a) skal stikke ind i kratknivens (4) boring (b).
- ▶ Sæt trykskiven (3) på kratkniven (4), så krumningen vender opad.
- ▶ Sæt drejeskiven (2) til klippeanvendelser på trykskiven (3), så den lukkede side peger opad.
- ▶ Tryk stikdornen (9) helt ind i boringen, og hold den trykket nede.
- ▶ Drej kratkniven (4) mod uret, indtil stikdornen (9) går i indhak. Akslen (8) er blokeret.
- ▶ Skru møtrikken (1) mod uret, og spænd den fast.
- ▶ Træk stikdornen (9) ud.

7.3.2 Montering af rundsavsklinge

- ▶ Sluk friskæreren, og tag batteriet ud.

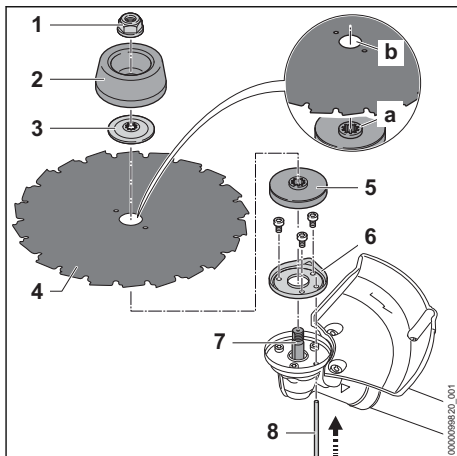

- ▶ Monter beskyttelsesring (6) til savindsatser.
- ▶ Læg trykpladen (5) på.
- ▶ Læg rundsavsklingen (4) på trykpladen (5). Justér skærekanten, så den peger i samme retning som pilen for omdrejningsretningen på anslaget. Kraven (a) skal stikke frem i metalskæreværktøjets boring (b).
- ▶ Sæt trykskiven (3) på rundsavsklingen (4), så krumningen vender opad.
- ▶ Sæt drejeskiven (2) til savindsatsen på trykskiven (3), så den lukkede side peger opad.
- ▶ Tryk stikdornen (8) helt ind i boringen, og hold den trykket nede.
- ▶ Drej rundsavsklinge (4) mod uret, indtil stikdornen (8) går i indhak. Akslen (7) er blokeret.
- ▶ Skru møtrikken (1) mod uret, og spænd den fast.
- ▶ Træk stikdornen (8) ud.

7.3.3 Afmontering af metalskæreværktøj

- ▶ Sluk friskæreren, og tag batteriet ud.
- ▶ Tryk stikdornen ind i boringen indtil anslag, og hold den trykket nede.
- ▶ Drej metal-skæreværktøjet med uret, til stikdornen går i hak. Akslen er blokeret.
- ▶ Skru møtrikken af i urets retning.
- ▶ Fastgørelsesdele, metal-skæreværktøj og trykpladen tages af.
- ▶ Træk stikdornen ud.

8 Indstilling af friskæreren til brugeren

8.1 Tag den dobbelte skuldersele på, og indstil den

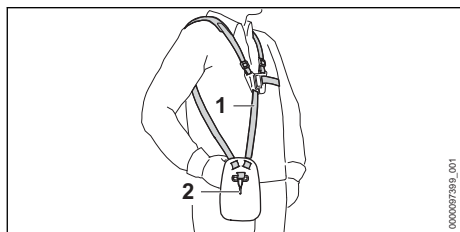

- ▶ Sæt den dobbelte skuldersele (1) på.
- ▶ Indstil den dobbelte skuldersele (1) således, at karabinhagen (2) befinder sig omkring en håndsbredde under højre hofte.

8.2 Indstilling af tohåndsgreb

Tohåndsgrebet kan indstilles i flere positioner, afhængigt af brugerens størrelse.

- ▶ Sluk friskæreren, og tag batteriet ud.
- ▶ Hægt friskæreren på hullisten ind i karabinhagen på bæresystemet.

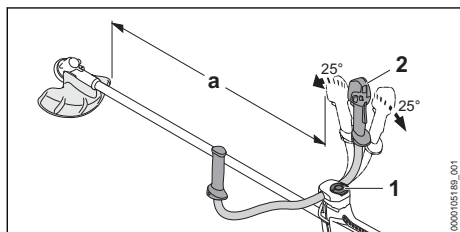

- ▶ Løsn knebelskruen (1).
- ▶ Vip tohåndsgrebet (2) i den ønskede position.
- ▶ Vip tohåndsgrebet (2), så det overholder afstanden (a) på mindst 750 mm.
- ▶ Spænd knebelskruen (1) fast.

8.3 Afbalancering af friskæreren

Batteri og skæreværktøj påvirker friskærerenes balance. Friskæreren skal afbalanceres med monteret skæreværktøj og isat batteri.

Afhængigt af det påmonterede skæreværktøj skal friskæreren afbalanceres forskelligt.

Hvis en kratkniv er monteret:

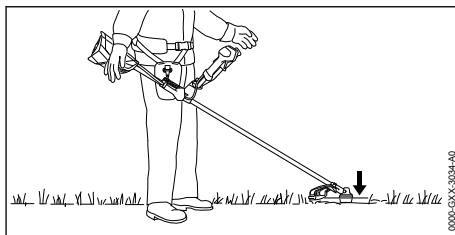

Kratkniven skal ligge let på jorden.

Hvis en rundsavsklinge anvendes:

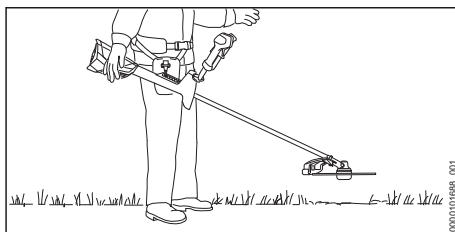

Rundsavsklingen skal befinde sig ca. 20 cm over jorden.

- ▶ Sluk friskæreren.

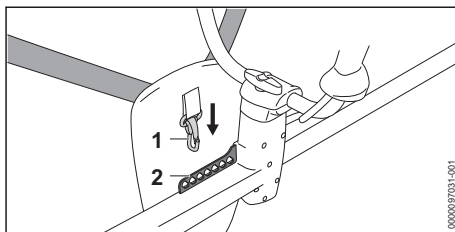

- ▶ Hægt hullisten (2) ind i karabinhagen (1).
- ▶ Lad friskæreren svinge til stilstand.
- ▶ Ved behov for tilpasning af skæreværktøjets position i tilstanden uden svingninger: Hægt karabinhagen (1) ind i et andet hul end hullisten (2), og vent endnu en gang på, at den ikke længere svinger.

9 Isætning og udtagning af batteriet

9.1 Isætning af batteri

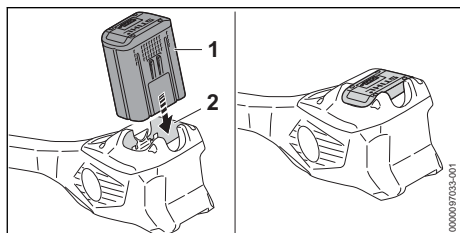

- ▶ Tryk batteriet (1) helt ind i batteriskakten (2). Batteriet (1) går i hak med et klik og er låst fast.

9.2 Tag batteriet ud

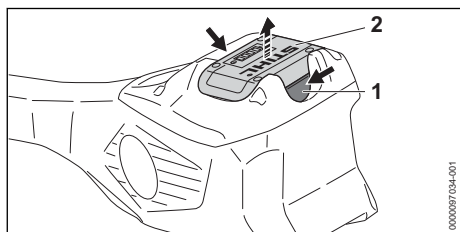

- ▶ Tryk på spærrehåndtaget (1). Batteriet (2) er nu ulåst og kan tages ud.

10 Tænding og slukning af friskæreren

10.1 Tænding af friskæreren

- ▶ Hold friskæreren med højre hånd på betjeningshåndtaget, så tommelfingeren omslutter betjeningshåndtagets gribested (2).
- ▶ Friskæreren holdes med venstre hånd på håndtaget, så tommelfingeren omslutter håndtaget.

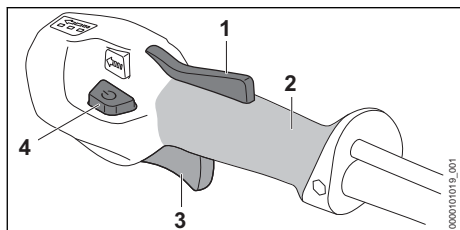

- ▶ Tryk på kontaktarmsspærren (1) med hånden, og hold den nede.
- ▶ Tryk på låseknappen (4).

LED'erne lyser og angiver det sidst indstillede effektrin.

- ▶ Tryk kontaktarmen (3) ned med pegefingern, og hold den nede.
Friskæreren accelererer, og skæreværktøjet roterer.

Jo længere kontaktarmen (3) trykkes ned, jo hurtigere roterer skæreværktøjet.

Friskæreren kan også tændes ved, at låseknappen (4) først trykkes ind og inden for 5 sekunder (så længe LED'erne blinker) også kontaktarmsspærren (1). Det låser kontaktarmen (3) op, og gør friskæreren klar til brug.

Hvis kontaktarmen (3) og kontaktarmsspærren (1) frigøres efter tænding, fortsætter LED'erne med at blinke i 5 sekunder. Så længe LED'erne blinker, kan friskæreren tændes igen uden betjening af låseknappen (4).

10.2 Slukning af friskærer

- ▶ Slip kontaktarmen og kontaktarmsspærren.
- ▶ Vent, indtil skæreværktøjet ikke drejer længere.
- ▶ Hvis skæreværktøjet forsætter med at køre: Tag batteriet ud, og opsøg en STIHL-forhandler.
Friskæreren er defekt.

11 Kontrol af friskærer og batteri

11.1 Kontrol af betjeningslementer

Kontaktarmsspærren og kontaktarm

- ▶ Tag batteriet ud.
- ▶ Forsøg at trykke på kontaktarmen uden at trykke på kontaktarmsspærren.
- ▶ Hvis kontaktarmen kan trykkes ned: Friskæreren må ikke anvendes, kontakt en STIHL-forhandler.
Kontaktarmsspærren er defekt.
- ▶ Tryk på kontaktarmsspærren, og hold den nede.
- ▶ Tryk på kontaktarmen, og slip den igen.
- ▶ Hvis kontaktarmen eller kontaktarmsspærren bevæger sig trægt eller ikke fjedrer tilbage til udgangspositionen: Anvend ikke friskæreren, og kontakt en STIHL-forhandler.
Kontaktarmen eller kontaktarmsspærren er defekt.

Tænding af friskæreren

- ▶ Sæt batteriet i.
- ▶ Tryk på kontaktarmsspærren, og hold den nede.

- ▶ Tryk på låseknappen.
- ▶ Tryk på kontaktarmen, og hold den nede. Skæreværktøjet drejer.
- ▶ Hvis 3 LED'er på batteriet blinker rødt: Fjern batteriet, og kontakt en STIHL-forhandler. Der er en fejl i friskæreren.
- ▶ Slip kontaktarmen. Skæreværktøjet drejer ikke længere efter kort tid.
- ▶ Hvis skæreværktøjet forsætter med at køre: Tag batteriet ud, og opsøg en STIHL-forhandler. Friskæreren er defekt.

11.2 Kontrollér batteriet

- ▶ Tryk knappen på batteriet. LED'erne lyser eller blinker.
- ▶ Hvis LED'erne ikke lyser eller blinker: Brug ikke batteriet, og kontakt en STIHL-forhandler. Der er en fejl i batteriet.

12 Arbejde med friskæreren

12.1 Fastholdelse og føring af friskæreren

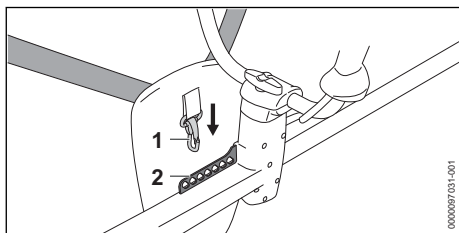

- ▶ Hægt hullisten (2) ind i karabinhagen (1).

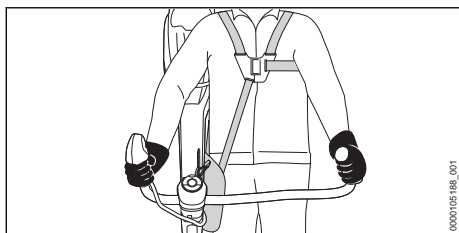

- ▶ Hold friskæreren med højre hånd på betjeningshåndtaget, så tommelfingeren omslutter betjeningshåndtagets gribested.
- ▶ Friskæreren holdes med venstre hånd på håndtaget, så tommelfingeren omslutter håndtaget.

12.2 Indstilling af niveau

Afhængigt af anvendelsen kan der indstilles 3 effektrin. LED'erne angiver det indstillede

effektrin. Jo højere effektrinnet er, desto hurtigere kan skæreværktøjet dreje.

Det indstillede effektrin påvirker batteriets funktionstid. Jo lavere effektrinnet er, desto længere er batteriets funktionstid.

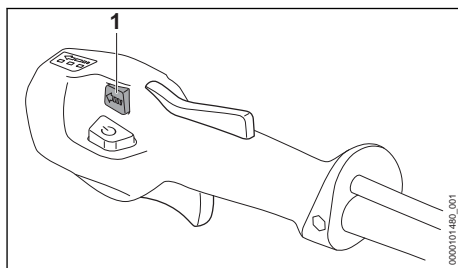

- ▶ Tryk effektniveautasteren (1) ind. LED'erne lyser og angiver det indstillede effektrin.
- ▶ Tryk effektniveautasteren (1) ind. Det næste effektrin er indstillet. Efter det tredje effektrin følger det første effektrin igen.
- ▶ Tryk på effektniveautasteren (1), indtil det ønskede effektrin er indstillet.
- ▶ Hvis en rundsavklinge anvendes: Indstil effektrin 3.

12.3 Klipningen med en kratkniv

Afstanden mellem skæreværktøjet og jorden afgør snithøjden.

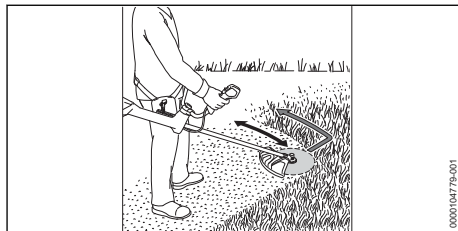

- ▶ Klip med den venstre del af metal-skæreværktøjet.
- ▶ Arbejd langsomt og kontrolleret.

Overhold de anbefalede temperaturområder for at opnå optimal ydeevne, 20.4.

12.4 Udtynding med en kratkniv

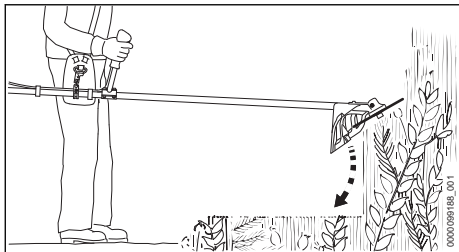

- ▶ Sænk metalskæreværktøjet ned i krattet oppe fra.
- ▶ Hæv ikke metalskæreværktøjet op over hofte-højde.

12.5 Save med en rundsavsklinge

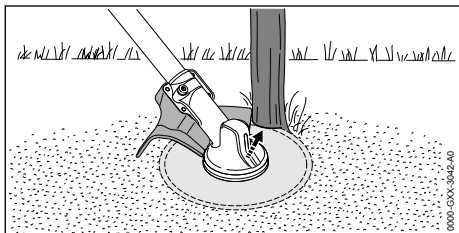

- ▶ Afstøt den venstre side af beskyttelsen på stammen.
- ▶ Sav stammen igennem i et snit med fuldgas.
- ▶ Hold en sikkerhedsafstand på mindst 2 træ-længder til det næste arbejdsområde.

13 Efter arbejdet

13.1 Efter arbejdet

- ▶ Sluk friskæreren, og tag batteriet ud.
- ▶ Hvis friskæreren er våd: Lad friskæreren tørre.
- ▶ Hvis batteriet er vådt eller fugtigt: Lad batteriet tørre, 20.4.
- ▶ Rengør friskæreren.
- ▶ Rengør beskyttelsen.
- ▶ Rengør skæreværktøjet.
- ▶ Rengør batteriet.
- ▶ Hvis et metalskæreværktøj er monteret: Monter passende transportbeskyttelse.

14 Transport

14.1 Transport af friskæreren

- ▶ Sluk friskæreren, og tag batteriet ud.
- ▶ Hvis et metalskæreværktøj er monteret: Monter passende transportbeskyttelse.

Sådan bæres friskæreren

- ▶ Bær friskæreren med en hånd på skaftet, så skæreværktøjet peger bagud, og friskæreren er i balance.

Transport af friskæreren i et køretøj

- ▶ Sørg for at sikre friskæreren, så den ikke vælter og ikke flytter sig.

14.2 Transport af batteriet

- ▶ Sluk friskæreren, og tag batteriet ud.
- ▶ Kontrollér, at batteriet er i sikkerhedskonform tilstand.
- ▶ Pak batteriet ind, så det ikke kan bevæge sig inde i emballagen.
- ▶ Emballagen skal sikres, så den ikke kan flytte sig.

Batteriet er underlagt kravene for transport af farligt gods. Batteriet er klassificeret som UN 3480 (litium-ion-batterier) og er blevet kontrolleret iht. FN-håndbogen angående kontroller og kriterier, del III, afsnit 38.3.

Transportbestemmelserne findes på www.stihl.com/safety-data-sheets.

15 Opbevaring

15.1 Opbevaring af friskæreren

- ▶ Sluk friskæreren, og tag batteriet ud.
- ▶ Hvis et metalskæreværktøj er monteret: Monter passende transportbeskyttelse.

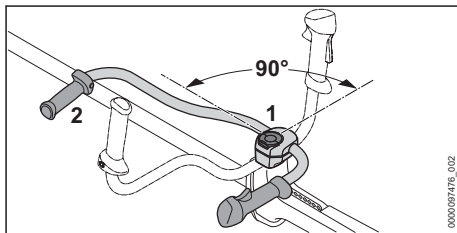

- ▶ Løsn knebelskruen (1), og skru den så langt ud, at griberøret (2) kan drejes.
- ▶ Drej griberøret (2) 90° med urets retning, og vip det nedad.
- ▶ Spænd knebelskruen (1) fast.
- ▶ Opbevar friskæreren, så følgende betingelser opfyldes:
 - Friskæreren kan ikke vælte og ikke flytter sig.
 - Friskæreren er utilgængelig for børn.
 - Friskæreren er ren og tør.
- ▶ Hvis friskæreren skal opbevares i over 30 dage: Afmonter skæreværktøjet.

15.2 Opbevaring af batteriet

STIHL anbefaler at opbevare batteriet med en ladetilstand på mellem 40 % og 60 % (2 grønne LED'er lyser).

- ▶ Opbevar batteriet, så følgende betingelser opfyldes:
 - Batteriet er uden for børns rækkevidde.
 - Batteriet er rent og tørt.
 - Batteriet er i et lukket rum.
 - Batteriet er adskilt fra friskæreren.
 - Hvis batteriet opbevares i ladeapparatet: Træk netstikket ud, og opbevar batteriet med et ladeniveau på mellem 40 % og 60 % (2 grønne LED'er).
 - Batteriet opbevares ikke uden for de angivne temperaturgrænser,  20.3.

BEMÆRK

- Hvis batteriet ikke opbevares som beskrevet i denne brugsvejledning, kan batteriet blive dybdeafledet og dermed blive beskadiget, så det ikke kan repareres.
 - ▶ Oplad et afladet batteri, inden det opbevares. STIHL anbefaler at opbevare batteriet med en ladetilstand på mellem 40 % og 60 % (2 grønne LED'er lyser).
 - ▶ Opbevar batteriet adskilt fra friskæreren.

16 Rengøring

16.1 Rengør friskæreren

- ▶ Sluk friskæreren, og tag batteriet ud.
- ▶ Rengør friskæreren med en fugtig klud.
- ▶ Rengør ventilationsslidserne med en pensel.
- ▶ Fremmedlegemer fjernes fra batteriskakten, og skakten rengøres med en fugtig klud.
- ▶ Elektriske kontakter i batteriskakten rengøres med en pensel eller en blød børste.

16.2 Rengøring af beskyttelse og skæreværktøj

- ▶ Sluk friskæreren, og tag batteriet ud.
- ▶ Rengør beskyttelsen og skæreværktøjet med en fugtig klud eller en blød børste.

16.3 Rengøring af luftfilteret

- ▶ Sluk friskæreren, og tag batteriet ud.

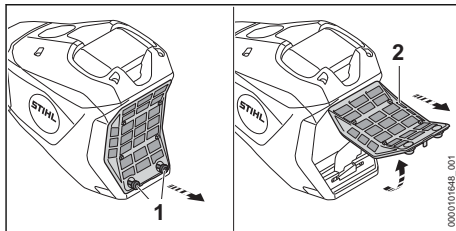

- ▶ Rengør området omkring luftfilteret (2) med en fugtig klud eller en børste.
- ▶ Skru skruen (1) så langt mod uret, at luftfilteret (2) kan tages af.
- ▶ Klap luftfilter (2) opad, og tag det af.
- ▶ Skyl grove tilsmudsninger af den udvendige side af luftfilteret (2) under rindende vand.
- ▶ Hvis luftfilteret (2) er beskadiget: Udskift luftfilteret (2).
- ▶ Lad luftfilteret (2) lufttørre.
- ▶ Sæt luftfilteret (2) i huset, og klap det nedad. Luftfilteret (2) skal flugte med huset hele vejen rundt.
- ▶ Skru skrue (1) i, og spænd dem fast.

16.4 Rengøring af batteriet

- ▶ Rengør batteriet med en fugtig klud.

17 Vedligeholdelse

17.1 Vedligeholdelsesintervaller

Vedligeholdelsesintervallerne afhænger af omgivelserbetingelserne og arbejdsbetingelserne. STIHL anbefaler følgende vedligeholdelsesintervaller:

Før monteringen af et skæreværktøj

- ▶ Kontrollér, om der er kommet gearfedt ud ved akslen.
- ▶ Hvis der er kommet gearfedt ud: Få en STIHL-forhandler til at kontrollere fyldningsniveauet i gearkassen.

For hver 50 driftstimer

- ▶ Rengør luftfilteret.

Årligt

- ▶ Få en STIHL-forhandler til at kontrollere friskæreren.

17.2 Metal skæreværktøjet skærpes og balanceres

Det kræver en masse øvelse, at skærpe og at balancere metal-skæreværktøjer korrekt.

STIHL anbefaler, at skærpe og balancere metal-skæreværktøjer af en STIHL forhandler.

- ▶ Skærp metal-skæreværktøj som beskrevet i brugsanvisningen og emballering af det skærende værktøj, der anvendes.

- ▶ Hvis friskæreren eller skæreværktøjet er beskadiget: Brug ikke friskæreren eller skæreværktøjet, og kontakt en STIHL-forhandler.

18 Reparation

18.1 Reparation af friskærer og skæreværktøj

Brugeren kan ikke selv reparere friskæreren og skæreværktøjet.

18.2 Vedligeholdelse og reparation af batteriet



Batteriet kan hverken vedligeholdes eller repareres.

- ▶ Hvis batteriet er defekt eller beskadiget: Udskift batteriet.

19 Afhjælpning af fejl

19.1 Afhjælpning af fejl på friskæreren eller batteriet

Fejl	LED'er på batteriet	Årsag	Afhjælpning
Ved aktivering starter friskæreren ikke.	1 LED blinker grønt.	Batteriets ladetilstand er for lav.	▶ Oplad batteriet helt, som det er beskrevet i brugsvejledningen til ladeapparaterne STIHL AL 101, 301, 301-4, 501.
	1 LED lyser rødt.	Batteriet er for varmt eller for koldt.	▶ Tag batteriet ud. ▶ Lad batteriet køle af eller varme op.
	3 LED'er blinker rødt.	Der er en fejl i friskæreren.	▶ Tag batteriet ud. ▶ Rengør de elektriske kontakter i batteriskakten. ▶ Sæt batteriet i. ▶ Tænd friskæreren. ▶ Hvis de 3 LED'er fortsat blinker rødt: Friskæreren må ikke bruges, kontakt en STIHL-forhandler.
	3 LED'er lyser rødt.	Friskæreren er for varm.	▶ Tag batteriet ud. ▶ Lad friskæreren køle af.
	4 LED'er blinker rødt.	Der er en fejl i batteriet.	▶ Tag batteriet ud, og sæt det i igen. ▶ Tænd friskæreren. ▶ Batteriet må ikke bruges, kontakt en STIHL-forhandler, hvis de 4 LED'er fortsat blinker rødt.
		Den elektriske forbindelse mellem friskæreren og batteriet er afbrudt.	▶ Tag batteriet ud. ▶ Rengør de elektriske kontakter i batteriskakten. ▶ Sæt batteriet i.
		Fugt i friskæreren eller batteriet.	▶ Lad friskæreren eller batteriet tørre,  20.4.
Friskæreren slukker under drift.	3 LED'er lyser rødt.	Friskæreren er for varm.	▶ Tag batteriet ud. ▶ Lad friskæreren køle af.
		Der er en elektrisk fejl.	▶ Tag batteriet ud, og sæt det i igen. ▶ Tænd friskæreren.
Friskærerenes driftstid er for kort.		Batteriet er ikke ladet helt op.	▶ Oplad batteriet helt, som det er beskrevet i brugsvejledningen til ladeapparaterne STIHL AL 101, 301, 301-4, 501.
		Batteriets levetid er overskredet.	▶ Udskift batteriet.

Fejl	LED'er på batteriet	Årsag	Afhjælpning
Effekttrinene kunne ikke indstilles.		Kontaktarmen er trykket ned, og friskæreren er tændt.	<ul style="list-style-type: none"> ▶ Slip kontaktarmen, og hold kun kontaktarmsspærren trykket ned. ▶ Indstil effekttrin, som det er beskrevet i denne brugsvejledning.
Batteriet med  kan ikke findes med STIHL Connected-appen.		Den trådløse Bluetooth®-grænseflade på batteriet eller den mobile enhed er deaktiveret.	▶ Aktivér den trådløse Bluetooth®-grænseflade på batteriet og den mobile enhed.
		Afstanden mellem batteri og den mobile enhed er for stor.	<ul style="list-style-type: none"> ▶ Mindsk afstanden,  20.1. ▶ Hvis batteriet stadig ikke kan findes med STIHL Connected-appen: Opsøg da en STIHL-forhandler.

19.2 Produktsupport og hjælp til anvendelse

Produktsupport og hjælp til anvendelse kan fås hos en STIHL-forhandler.

Kontaktmuligheder og yderligere oplysninger kan findes på <https://support.stihl.com> eller www.stihl.com.

20 Tekniske data

20.1 Friskærer STIHL FSA 400.0 K

- Tilladte batterier: STIHL AP
- Vægt med tungeste beskyttelse, uden skæreværktøj og uden batteri: 7,9 kg
- Længde uden skæreværktøj: 1680 mm
- Maksimalt omdrejningstal: 9500 o/min
- Elektrisk beskyttelsestype: IPX4 (beskyttelse mod stænk vand fra alle sider)

Batteriets levetid kan ses her: www.stihl.com/battery-life.

20.2 Batteri STIHL AP

- Batteriteknologi: litium-ion
- Spænding: 36 V
- Kapacitet i Ah: Se mærkeplade
- Energiindhold i Wh: Se mærkeplade
- Vægt i kg: Se mærkeplade
- Trådløs Bluetooth®-grænseflade (kun til batterier med ):
 - Dataforbindelse: Bluetooth® 5.1. Den mobile slutenhed skal være kompatibel med Bluetooth® Low Energy 5.0 og understøtte Generic Access Profile (GAP).
 - Frekvensbånd: ISM-bånd 2,4 GHz
 - Maks. udstrålet sendeeffekt: 1 mW
 - Signallækkvidde: ca. 10 m. Signalstyrken afhænger af omgivelsesbetingelserne og den mobile slutenhed. Rækkevidden kan

variere meget, alt efter ydre betingelser og det anvendte modtagerapparat. Rækkevidden kan være betydeligt mindre inden for lukkede rum og på grund af metalliske barrierer (for eksempel vægge, reoler, kufferter).

- Krav til den mobile slutenheds operativsystem: Android eller iOS (i den aktuelle version eller højere)

Batteriets output kan variere afhængigt af det anvendte batteriprodukt.

20.3 Temperaturgrænser



ADVARSEL

- Batteriet er ikke beskyttet mod alle påvirkninger fra omgivelserne. Hvis batteriet udsættes for bestemte omgivelsespåvirkninger, kan der gå ild i det, eller det kan eksplodere. Personer kan pådrage sig alvorlige kvæstelser, og der kan opstå materielle skader.
 - ▶ Oplad ikke batteriet under - 20 °C eller over + 50 °C.
 - ▶ Anvend ikke friskæreren eller batteriet under - 20 °C eller over + 50 °C.
 - ▶ Opbevar ikke friskæreren eller batteriet under - 20 °C eller over + 70 °C.

20.4 Anbefalede temperaturområder

Overhold følgende temperaturområder af hensyn til en optimal ydeevne af friskæreren og batteriet:

- Opladning: + 5 °C til + 40 °C
- Anvendelse: - 10 °C til + 40 °C
- Opbevaring: - 20 °C til + 50 °C

Hvis batteriet oplades, anvendes eller opbevares uden for de anbefalede temperaturområder, kan ydeevnen være reduceret.

Hvis batteriet er vådt eller fugtigt, skal du lade batteriet tørre i mindst 48 timer ved over + 15 °C

og under + 50 °C og ved under 70 % luftfugtighed. Højere luftfugtighed kan føre til længere tørretid.

20.5 Lyd- og vibrationsværdier

STIHL anbefaler, at der bæres høreværn.

- Lydtrykniveau L_{pA} målt iht. EN 62841-4-4: 92 dB(A), usikkerhed K_{pA} : 2 dB(A)
- Lydtrykniveau L_{WA} målt iht. IEC 62841-4-4: 110 dB(A), usikkerhed K_{WA} : 2 dB(A)
- Vibrationsværdi a_{hv} målt iht. IEC 62841-4-4
 - Betjeningshåndtag: 1,5 m/s² usikkerhed K_a : 2,0 m/s²
 - venstre håndtag: 1,3 m/s², usikkerhed K_a : 2,0 m/s²
- Vibrationsværdi p_F målt iht. EN ISO 5349-3:
 - Betjeningshåndtag: 17 m/s² usikkerhed K_a : 3 m/s²
 - venstre håndtag: 18 m/s², usikkerhed K_p : 3 m/s²

De angivne lyd- og vibrationsværdier er målt med anvendelse af en normeret kontrolmetode

og kan anvendes til sammenligning af elektriske apparater. De faktisk optrædende lyd- og vibrationsværdier kan afvige fra de angivne værdier, afhængigt af anvendelse og det anvendte tilbehør. De angivne lyd- og vibrationsværdier kan danne basis for en første vurdering af lyd- og vibrationsbelastningen. Den faktiske lyd- og vibrationsbelastning skal vurderes. Her kan der også tages hensyn til tidspunkter, hvor det elektriske apparat er frakoblet, og tidspunkter, hvor det er tændt, men kører uden belastning.

Oplysninger om overholdelse af arbejdsgiverdirektivet om vibration 2002/44/EF er tilgængelige på www.stihl.com/vib.

20.6 REACH

REACH betegner en EF-forordning til registrering, vurdering og godkendelse af kemikalier.

Informationer om overholdelse af REACH-forordningen kan findes på www.stihl.com/reach.

21 Kombinationer af skæreværktøjer, beskyttelser og bæresystemer

21.1 Kombinationer af skæreværktøjer, beskyttelse og bæresystemer

Skæreværktøj	Beskyttelse	Bæresystem
<ul style="list-style-type: none"> – Kratkniv 300-3 (Ø 300 mm) – Kratkniv 305-2 "speical" (Ø 305 mm) 	<ul style="list-style-type: none"> – Beskyttelse til metalskæreværktøjer 	<ul style="list-style-type: none"> – Dobbelt skuldersele med anordning til hurtig frigivelse
<ul style="list-style-type: none"> – Rundsavklinge 200-22 mejsel-tandet (Ø 200 mm) – Rundsavklinge 200-22 mejsel-tandet HP (Ø 200 mm) – Rundsavklinge 200-44 spidstandet (Ø 200 mm) 	<ul style="list-style-type: none"> – Anslag med diameter på 200 mm 	
<ul style="list-style-type: none"> – Rundsavsklinge 225-22 mejsel-tandet HP (Ø 225 mm) – Rundsavsklinge 225-24 mejsel-tandet (Ø 225 mm) – Rundsavsklinge 225-24 mejsel-tandet MAXI (Ø 225 mm) – Rundsavsklinge 225-36 hårdmetal (Ø 225 mm) – Rundsavsklinge 225-48 spidstandet (Ø 225 mm) 	<ul style="list-style-type: none"> – Anslag med diameter på 225 mm 	

Beskrivelse af bæresystemerne



Dobbelt skuldersele

22 Reservedele og tilbehør

22.1 Reservedele og tilbehør

STIHL Disse symboler kendetegner originale reservedele fra STIHL og originalt tilbehør fra STIHL.

STIHL anbefaler, at der anvendes originale reservedele fra STIHL og originalt tilbehør fra STIHL.

Reservedele og tilbehør fra andre producenter kan ikke vurderes af STIHL med hensyn til pålidelighed og sikkerhed samt egnethed på trods af løbende markedsovervågning, og STIHL kan heller ikke give garanti for deres anvendelse.

Originale reservedele fra STIHL og originalt tilbehør fra STIHL kan fås hos en STIHL-forhandler.

23 Bortskaffelse

23.1 Bortskaffelse af friskærer og batteri

Oplysninger om bortskaffelse kan fås hos de lokale myndigheder eller hos en STIHL-forhandler.

Ukorrekt bortskaffelse kan være sundhedsskadeligt og belaste miljøet.

- ▶ STIHL-produkter inklusive emballage skal overdrages til et egnet indsamlingssted til genbrug i henhold til gældende lokale regler.
- ▶ Må ikke bortskaffes som husholdningsaffald.

24 EU-overensstemmelse

EU-overensstemmelseserklæringen findes på stihl.link/compliance.

En formular til indberetning af sikkerhedsproblemer og yderligere oplysninger findes på vdp.stihl.com.

25 Adresser

www.stihl.com

26 Generelle advarselshenvisninger for el-værktøjer

26.1 Indledning



ADVARSEL

- **Læs alle sikkerhedshenvisninger og anvisninger, billedbeskrivelser og tekniske data, som dette el-værktøj leveres med.** Manglende overholdelse af følgende anvisninger kan medføre elektrisk stød, brand og/eller alvorlige

kvæstelser. **Opbevar alle sikkerhedshenvisninger og anvisninger til fremtidig brug.**

Begrebet "elektrisk motordrevet", der anvendes i sikkerhedshenvisningerne, betegner eldrevet el-værktøj (med ledning) eller batteridrevet el-værktøj (uden ledning).

26.2 Sikkerhed på arbejdspladsen

- a) **Sørg for, at arbejdsområdet er rent og godt oplyst.** Uorden eller uoplyste arbejdsområder øger faren for uheld.
- b) **Brug ikke elværktøj i eksplosionsfarlige omgivelser, hvor der findes brændbare væsker, gasser eller støv.** Elværktøj kan slå gnister, som kan antænde støv eller dampe.
- c) **Sørg for, at børn og andre personer holdes væk fra arbejdsområdet, når elværktøjet er i brug.** Hvis man distraheres, kan man miste kontrollen over elværktøjet.

26.3 Elektrisk sikkerhed

- a) **El-værktøjet må ikke udsættes for regn eller fugt.** Indtrængning af vand i et el-værktøj øger risikoen for elektrisk stød.

26.4 Personlig sikkerhed

- a) **Det er vigtigt at være opmærksom, se, hvad man laver, og bruge elværktøjet fornuftigt. Brug ikke noget elværktøj, hvis du er træt, har indtaget alkohol eller er påvirket af medicin eller euforiserende stoffer.** Få sekunders uopmærksomhed ved brug af elværktøjet kan føre til alvorlige personskader.
- b) **Brug personligt beskyttelsesudstyr, og hav altid beskyttelsesbriller på.** Brug af personligt beskyttelsesudstyr som f.eks. støvmaske, skridsikkert fodtøj, beskyttelseshjelm eller høreværn, afhængigt af maskintype og anvendelse af elværktøjet, nedsætter risikoen for personskader.
- c) **Undgå utilsigtet igangsætning. Kontrollér, at elværktøjet er slukket, før du tilslutter det til strømforsyningen og/eller batteriet, løfter eller bærer det.** Hvis du bærer elværktøjet med fingeren på kontakten eller har elværktøjet sluttet til strømforsyningen, kan det medføre uheld.
- d) **Fjern indstillingsværktøj eller skruenøgle, inden elværktøjet tændes.** Hvis et stykke værktøj eller en nøgle sidder i en roterende del af elværktøjet, er der risiko for personskader.

- e) **Undgå en anormal legemsposition. Sørg for at stå sikkert, mens der arbejdes, og kom ikke ud af balance.** Dermed har du bedre mulighed for at kontrollere elværktøjet, hvis der skulle opstå uventede situationer.
- f) **Brug egnet arbejdstøj. Undgå løst tøj eller smykker. Hold hår, tøj og handsker væk fra dele, som bevæger sig.** Dele, som bevæger sig, kan gribe fast i løst tøj, smykker eller langt hår.
- g) **Hvis støvudsugnings- og -opsamlingsudstyr kan monteres, er det vigtigt, at dette tilsluttes og benyttes korrekt.** Brug af støvudsugning kan reducere den fare, som udgår fra støv.
- h) **Arbejd ikke med falsk sikkerhed, og ignorer ikke sikkerhedsreglerne for elværktøj, også selv om du som rutineret bruger af elværktøj er fortrolig med dets funktion.** Uagtsom omgang med værktøjet kan inden for brøkdelen af et sekund medføre alvorlige kvæstelser.

26.5 Omgang med og brug af elværktøj

- a) **Undgå overbelastning af elværktøjet. Brug altid det elværktøj, som er beregnet til det stykke arbejde, der skal udføres.** Med det passende elværktøj arbejder man bedst og mest sikkert inden for det angivne effektområde.
- b) **Brug ikke elværktøj, hvis afbryder er defekt.** Elværktøj, der ikke kan startes og stoppes, er farligt og skal repareres.
- c) **Træk stikket ud af stikkontakten og/eller fjern batteriet, inden redskabet indstilles, inden der skiftes arbejdsværktøjsdele, eller inden redskabet lægges til side.** Disse forsigtighedsforanstaltninger forhindrer utilsigtet start af elværktøjet.
- d) **Opbevar ubenyttet elværktøj uden for børns rækkevidde. Lad aldrig personer, som ikke er fortrolige med elværktøjet eller ikke har gennemlæst disse instruktioner, benytte det.** Elværktøj er farligt, hvis det benyttes af ukundige personer.
- e) **Elværktøj og arbejdsværktøj skal plejes omhyggeligt. Kontrollér, om bevægelige maskindele fungerer korrekt og ikke sidder fast, og om delene er brækkede eller beskadigede, således at elværktøjets funktion påvirkes. Få beskadigede dele repareret, inden elværktøjet tages i brug.** Mange uheld skyldes dårligt vedligeholdte elværktøj.

- f) **Sørg for, at skæreværktøjer er skarpe og rene.** Omhyggeligt vedligeholdte skæreværktøjer med skarpe skærekanten sætter sig ikke så hurtigt fast og er nemmere at føre.
- g) **Brug elværktøj, tilbehør, indsatsværktøjer etc. iht. disse instruktioner. Tag hensyn til arbejdsforholdene og det arbejde, som skal udføres.** Brug af elværktøj til formål, som ligger uden for det fastsatte arbejdsområde, kan føre til farlige situationer.
- h) **Hold greb og gribeflader tørre, rene og fri for olie og fedt.** Glatte greb og gribeflader forhindrer en sikker betjening og kontrol af elværktøjet i uforudsette situationer.

26.6 Omgang med og brug af batteridrevet værktøj

- a) **Oplad kun batteriet i opladere, der er anbefalet af fabrikanten.** En oplader, som er egnet til en bestemt type batterier, må ikke benyttes til andre batterier - brandfare.
- b) **Brug kun de batterier, der er beregnet til elværktøjet.** Brug af andre batterier øger risikoen for personskade og er forbundet med brandfare.
- c) **Ikke benyttede batterier må ikke komme i berøring med kontorclips, mønter, nøgler, søm, skruer eller andre små metalgenstande, da disse kan kortslutte kontakterne.** En kortslutning mellem batterikontakterne øger risikoen for forbrændinger eller brand.
- d) **Hvis batteriet anvendes forkert, kan der sive væske ud af det. Undgå at komme i kontakt med denne væske. Ved tilfældig kontakt skal der skylles med vand. Søg desuden læge, hvis væsken kommer i øjnene.** Batterivæske kan give hudirritation eller forbrændinger.
- e) **Brug ikke et beskadiget eller ændret batteri.** Beskadigede eller ændrede batterier kan reagere uventet og medføre brand, eksplosion eller fare for kvæstelser.
- f) **Udsæt ikke et batteri for ild eller for høje temperaturer.** Ild eller temperaturer over 130 °C (265 °F) kan medføre eksplosion.
- g) **Følg alle anvisninger angående opladning, og oplad aldrig batteriet eller batteriværktøjet uden for det temperaturområde, der er angivet i driftsvejledningen.** Forkert opladning eller opladning uden for det tilladte temperaturområde kan ødelægge batteriet og forøge brandfaren.

26.7 Service

- a) **Sørg for, at el-værktøjet kun reparerer af kvalificerede fagfolk og at der benyttes originale reservedele.** Dermed sikres størst mulig sikkerhed for el-værktøjet.
- b) **Beskadigede batterier må aldrig vedligeholdes.** Al vedligeholdelse af batterier må kun udføres af producenten eller af bemyndiget kundeservice.

26.8 Sikkerhedsinstruktioner for græstrimmere, friskærere og friskærere med savklinge

- a) **Brug ikke maskinen i dårligt vejr, specielt ikke i tordenvejr.** Dette mindsker faren for at blive ramt af et lyn.
- b) **Undersøg grundigt arbejdsområdet for dyreliv.** Vilde dyr kan komme til skade, når maskinen kører.
- c) **Undersøg arbejdsområdet grundigt, og fjern alle sten, pinde, ledninger, knogler og andre fremmedlegemer.** Udstødte dele kan forårsage personskader.
- d) **Kontrollér altid, at skæreværktøjet eller savklingen og skære- eller saveenheden ikke er beskadiget, før du bruger maskinerne.** Beskadigede dele øger risikoen for personskader.
- e) **Følg instruktionerne for udskiftning af indsatsværktøjerne.** Ukorrekt tilspændte møtrikker eller bolte til savklingen kan enten beskadige savklingen eller få den til at løsne sig.
- f) **Skæreværktøjets nominelle hastighed skal være mindst lige så høj som den maksimale hastighed, der er angivet på maskinen.** Skæreværktøjer, der roterer hurtigere end deres nominelle hastighed, kan gå i stykker og flyve rundt.
- g) **Bær øjenbeskyttelse, hovedbeskyttelse og sikkerhedshandsker.** Egnede personlige værnemidler reducerer skader fra flyvende dele eller utilsigtet kontakt med skæretråden eller savklingen.
- h) **Brug altid skridsikre, beskyttelsessko, når du betjener maskinen. Arbejd aldrig barfodet eller med åbne sandaler.** Herved reduceres risikoen for fodskader ved kontakt med den roterende skæretråd eller savklinge.
- i) **Brug altid sikkerhedssko ved brug af maskinen. Arbejd aldrig barfodet eller med åbne sandaler.** Herved reduceres risikoen for fod-

skader ved kontakt med den roterende skæretråd eller savklinge.

- j) **Bær altid lange bukser ved brug af maskinen.** Bar hud øger sandsynligheden for skader fra udslyngede genstande.
- k) **Hold omkringstående væk, når maskinen betjenes.** Udstødte dele kan forårsage alvorlige personskader.
- l) **Brug altid begge hænder ved brug af maskinen.** Hold hækkeklipperen med begge hænder for at undgå at miste kontrollen.
- m) **Hold kun maskinen på de isolerede håndtagsflader, da skæretråden eller savklingen kan ramme skjulte strømledninger.** Kontakt mellem skæretråden eller savklingen og en spændingsførende ledning kan også sætte redskabsdele af metal under spænding og medføre elektrisk stød.
- n) **Sørg altid for at stå fast og sikkert, og brug kun maskinen, når du står på jorden.** Glat underlag eller ustabile ståflader kan føre til tab af balance eller tab af kontrol over maskinen.
- o) **Betjen ikke maskinen på alt for stejle skråninger.** Dette reducerer risikoen for at miste kontrollen, glide og falde, hvilket kan føre til personskader.
- p) **Når du arbejder på skråninger, skal du sørge for at have et sikkert fodfæste; arbejd altid på tværs af skråningen, aldrig op eller ned, og vær yderst forsigtig, når du skifter arbejdsretning.** Dette reducerer risikoen for at miste kontrollen, glide og falde, hvilket kan føre til personskader.
- q) **Hold under arbejde alle kropsdele væk fra skæretråden eller savklingen. Før du tænder for maskinen, skal du sikre dig, at skæretråden eller savklingen ikke rører ved noget.** Et øjeblikks uforsigtighed ved betjening af maskinen kan medføre, at du eller andre kommer til skade.
- r) **Betjen ikke maskinen over taljeniveau.** Dette hjælper med at undgå utilsigtet kontakt med skæretråde eller savklinger og giver bedre kontrol over maskinen i uventede situationer.
- s) **Når du klipper buskads og træagtige planter, der er under spænding, skal du være forberedt på, at de springer tilbage.** Når træfibrene slappes af, kan børstetræ eller træagtige planter ramme brugeren og/eller få maskinen til at gå ud af kontrol.

- t) **Vær særlig forsiktig ved skæring i underskov og unge træer.** Det tynde materiale kan sætte sig fast i savklingen og ramme dig eller få dig til at miste balancen.
- u) **Hold maskinen under kontrol, og rør ikke ved savklinger eller andre farlige dele, mens de stadig er i bevægelse.** Dette mindsker risikoen for kvæstelser fra bevægelige dele.
- v) **Bær maskinen slukket og væk fra kroppen.** Korrekt håndtering af maskinen reducerer sandsynligheden for utilsigtet kontakt med den roterende savklinge.
- w) **Når du transporterer eller opbevarer maskinen, skal du altid sætte beskyttelseskappen på metalsavklingen.** Korrekt håndtering af maskinen vil reducere sandsynligheden for utilsigtet kontakt med savklingen.
- x) **Brug kun udskiftningstråde, skærehoveder og savklinger som angivet af producenten.** Forkerte reservedele kan øge risikoen for brud og skader.
- y) **Sørg for, at kontakten er slukket, og batteriet er fjernet, før du fjerner fastsiddende materiale eller servicerer maskinen.** Uventet start af maskinen, når der fjernes fastklemt materiale, kan medføre alvorlige kvæstelser.

26.9 Sikkerhedshenvisninger i forhold til tilbageslag

Tilbageslag er en pludselig sidelæns, fremadrettet eller baglæns bevægelse af maskinen, der kan forekomme, hvis skæreværktøjet klemmes fast eller hakker ind i et ungt træ eller en træstub. Det kan være så kraftigt, at maskinen og/eller brugeren bliver ført i en vilkårlig retning, så vedkommende til sidst mister kontrollen over maskinen.

Tilbageslag og medfølgende farer kan forhindres vha. egnede forholdsregler, som beskrevet nedenfor.

- a) **Hold maskinen fast med begge hænder, og placer dine arme i en stilling, hvor de kan opfange kraften fra tilbageslaget. Hold dig på venstre side af maskinen.** Tilbageslag kan øge risikoen for kvæstelser på grund maskinens uventede bevægelser. Brugeren kan kontrollere kraften fra tilbageslag ved hjælp af egnede sikkerhedstiltag.
- b) **Hvis savklingen klemmer sig fast, eller arbejdet afbrydes, skal du slukke maskinen og holde den i ro, indtil savklingen er stoppet med at bevæge sig. Hvis en savklinge er**

klemt fast, må du aldrig forsøge at fjerne maskinen fra materialet eller trække den tilbage, så længe savklingen bevæger sig; ellers kan det udløse et tilbageslag. Find og afhjælp årsagen til, at savklingen har klemt sig fast.

- c) **Brug ikke sløve eller beskadigede savklinger.** Sløve eller beskadigede savklinger øger risikoen for, at de klemmer sig fast eller hakker ind i en genstand og kan medføre et tilbageslag.
- d) **Sørg altid for at have godt udsyn til det materiale, der skal skæres.** Der er risiko for tilbageslag i områder, hvor man har svært ved at se det materiale, som skal skæres.
- e) **Sluk maskinen, hvis andre personer nærmer sig, mens du arbejder.** Andre personer har i tilfælde af et tilbageslag større risiko for at blive ramt af en roterende savklinge og komme til skade.

Innholdsfortegnelse

1	Informasjon om denne bruksanvisningen.....	147
2	Oversikt.....	147
3	Sikkerhetsforskrifter.....	149
4	Gjøre ryddesagen klar til bruk.....	155
5	Lade batteriet og LEDer.....	155
6	Aktiver og deaktivér det trådløse Blue-tooth®-grensesnittet.....	156
7	Sette sammen ryddesagen.....	156
8	Stille inn ryddesagen for brukeren.....	158
9	Sette inn og ta ut batteriet.....	158
10	Slå på og av ryddesagen.....	159
11	Kontrollere ryddesagen og batteriet.....	159
12	Arbeide med ryddesagen.....	160
13	Etter arbeidet.....	161
14	Transport.....	161
15	Oppbevaring.....	161
16	Rengjøring.....	162
17	Vedlikeholde.....	162
18	Reparere.....	162
19	Utbedre feil.....	163
20	Tekniske data.....	164
21	Kombinasjoner av kappeverktøy, beskyttelser og bæresystemer.....	165
22	Reservedelet og tilbehør.....	165
23	Kassering.....	166
24	EU-samsvar.....	166
25	Adresser.....	166
26	Generelle sikkerhetsanvisninger for elektroverktøy.....	166

VIKTIG! MÅ LESES OG FORSTÅS FØR BRUK, OG OPPBEVARES.

1 Informasjon om denne bruksanvisningen

1.1 Gjeldende dokumenter

De lokale sikkerhetsforskriftene gjelder.

► I tillegg til denne bruksanvisningen skal en lese, forstå og oppbevare følgende dokumenter:

- Bruksanvisning og emballasjen for skjæreværktøyet som brukes
- Bruksanvisning til bæresystemet som brukes
- Sikkerhetsanvisninger for STIHL AP batteri
- Bruksanvisning for ladeapparat STIHL AL 101, 301, 301-4, 501
- Sikkerhetsinformasjon for STIHL batterier og produkter med innebygd batteri: www.stihl.com/safety-data-sheets

Mer informasjon om STIHL connected-kompatible produkter og vanlige spørsmål er tilgjengelig under www.connect.stihl.com eller en STIHL-fagforhandler.

Bluetooth®-navnet og -logoen er registrerte varemerker tilhørende Bluetooth SIG, Inc. All bruk av dette navnet / denne logoen hos STIHL gjøres under lisens.

Batterier med  er utstyrt med et Bluetooth®-grensesnitt. Følg lokale begrensninger for bruk (f.eks. på sykehus eller om bord i fly).

1.2 Merking av advarslene i teksten



- Merknaden henviser til farer som kan føre til alvorlige personskader eller døden.
 - De angitte tiltakene kan gjøre at alvorlige personskader eller død unngås.

LES DETTE

- Merknaden henviser til farer som kan føre til materielle skader.
 - De angitte tiltakene kan gjøre at materielle skader unngås.

1.3 Symboler i teksten



Dette symbolet henviser til et kapittel i denne bruksanvisningen.

2 Oversikt

2.1 Ryddesag og batteri

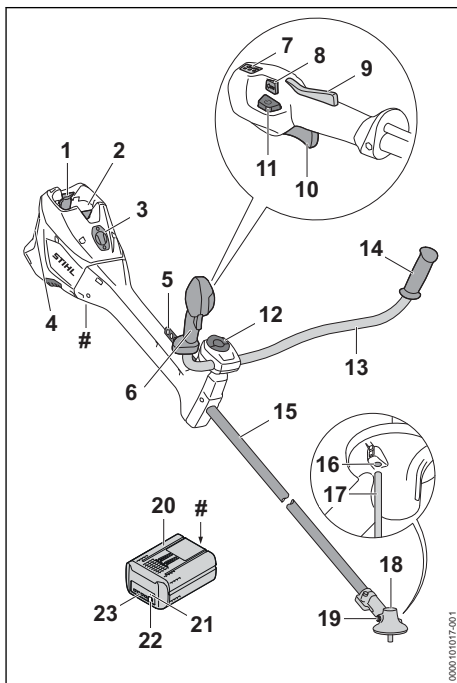

1 Låsespak

Låsespaken holder batteriet i batterisporet.

2 Batterispør

Batterisporet tar imot batteriet.

3 Deksel⁷

Dekslet fungerer som en plassholder for en Smart Connector 2 A.

4 Luffilter

Luffilteret filterer luften som suges inn i motoren.

5 Hullist

Hullisten brukes til å hekte på bæresystemet.

6 Betjeningshåndtak

Betjeningshåndtaket brukes til å betjene, holde og føre ryddesagen.

⁷Dekselet er en del av motorhuset. Dekselet må kun fjernes for montering av en Smart Connector 2 A, og det må oppbevares på et trygt sted til det monteres igjen senere. Ryddesagen må alltid brukes med montert deksel eller innebygd Smart Connector 2 A.

7 Lysdioder

Lysdiodene viser innstilt effekttrinn.

8 Effektrinnbryter

Effektrinnbryteren brukes til å stille inn effekttrinn.

9 Girspak-sperre

Girspak-sperren låser opp girspaken.

10 Girspak

Girspaken slår ryddesagen på og av.

11 Opplåsingsknapper

Opplåsingsknappen brukes til å koble inn ryddesagen.

12 Vingeskrue

Vingeskruen klemmer håndtaksrøret på håndtakstøtten.

13 Håndtaksrør

Håndtaksrøret kobler betjeningshåndtaket og håndtaket til skaffet.

14 Håndtak

Håndtaket brukes til å holde og føre ryddesagen.

15 Skaffet

Skaffet forbinder alle komponentene.

16 Åpning for pinnen

Pinnen settes inn i åpningen for pinnen.

17 Pinne

Ved montering av et kappeverktøy blokkerer pinnen akselen.

18 Girkasse

Girkassen dekker giret.

19 Låseskrue

Låseskruen låser åpningen for STIHL girfett.

20 Batteri

Batteriet forsyner ryddesagen med strøm.

21 Lysdiode "BLUETOOTH®" (kun for batterier med )

Lysdioden viser aktivering og deaktivering av det trådløse Bluetooth®-grensesnittet.

22 Tast

Tasten aktiverer lysdiodene på batteriet. Den aktiverer og deaktiverer det trådløse Bluetooth®-grensesnittet (dersom tilgjengelig).

23 Lysdioder

Lysdiodene viser ladetilstanden til batteriet og feil.

Typeskilt med maskinnummer**2.2 Beskyttelser og skjæreverktøy**

Beskyttelser og kappeverktøy er eksemplifisert. Kombinasjonene som kan brukes er beskrevet i denne bruksanvisningen,  21.1.

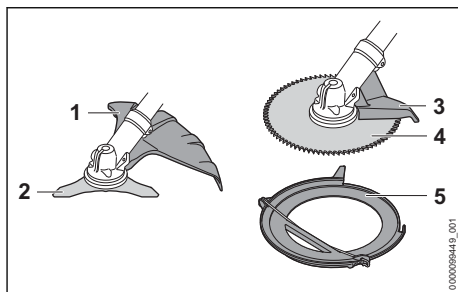
**1 Beskyttelse for metall-kappeverktøy**

Beskyttelsen for metall-kappeverktøy beskytter brukeren mot gjenstander som kastes opp og kontakt med krattkniv.

2 Krattkniv

Krattkniven skjærer kratt.

3 Anslag

Anslaget beskytter brukeren mot gjenstander som kastes opp og mot kontakt med sirkelsagbladet, og brukes under arbeidet for å støtte ryddesagen på treet.

4 Sirkelsagblad

Sirkelsagbladet sager busker og trær.

5 Transportbeskyttelse

Transportbeskyttelsen beskytter brukeren mot kontakt med metall-skjæreverktøy.

2.3 Symboler

Symbolene kan være på ryddesagen, beskyttelsen og batteriet, og betyr følgende:



1 lysdiode lyser rødt. Batteriet er for varmt eller kaldt.



4 lysdioder blinker rødt. Det er en feil i batteriet.



Trykk på opplåsingsknappen for å slå på ryddesagen og stille inn effektnivåene.



Dette symbolet angir opplåsingsknapper.



Dette symbolet angir dreieretningen for skjæreverktøyet.

max Ø XXX Dette symbolet angir maksimal diameter på skjæreverktøyet i millimeter.



Dette symbolet angir maksimalturtallet for skjæreverktøyet.



Dette batteriet lades med et STIHL ladeapparat. Godkjente ladeapparater er angitt i disse sikkerhetsanvisningene.



Batteriet har et trådløst Bluetooth®-grensesnitt og kan kobles til STIHL connected-appen.



Angivelsen ved siden av symbolet angir energiinnholdet i batteriet i henhold til spesifikasjonene fra celle-produsenten. Energiinnholdet som er tilgjengelig under bruk, er lavere.



Produktet må ikke kasseres med husholdningsavfallet.

3 Sikkerhetsforskrifter

3.1 Varselsymboler

3.1.1 Varselsymboler

Varselsymbolene på ryddesagen eller batteriet betyr følgende:



Følg sikkerhetsmerknadene og tiltakene.



Les, forstå og oppbevar bruksanvisningen.



Bruk vernebrille, hørselsvern og vernehjelm.



Bruk vernestøvler.



Bruk arbeidshansker.



Følg sikkerhetsanvisningene om rekyl og deres tiltak.



Følg sikkerhetsanvisningene og forholdsreglene med hensyn til gjenstander som kan bli slynget opp.



Overhold sikkerhetsavstanden.



Ikke rør varme overflater.



Ta ut batteriet ved arbeidspauser, transport, oppbevaring, vedlikehold eller reparasjon.



Batteriet må beskyttes mot varme og ild.

3.1.2 Beskyttelse for metall-kappeverktøy

Varselsymbolene på beskyttelsen for metall-skjæreverktøy betyr følgende:



Bruk denne beskyttelsen for gresskut-teblader.



Bruk denne beskyttelsen for krattkniver.



Ikke bruk denne beskyttelsen for klippehoder.



Ikke bruk denne beskyttelsen for hakkekkniver.



Ikke bruk denne beskyttelsen for sirkelsagblader.

3.2 Tiltent bruk

Ryddesagen STIHL FSA 400.0 K brukes til følgende anvendelser:

- med krattkniv: klipping av kratt med diameter på inntil 20 mm
- med sirkelsagblad: saging av busker og trær med en stammediameter på opptil 70 mm

Ryddesagen kan brukes når det regner.

Ryddesagen tilføres strøm fra et STIHL AP-batteri.

Sammen med STIHL connected-appen gjør batteriet med  det mulig å personalisere og overføre informasjon fra batteriet ved hjelp av Bluetooth®-teknologi.

⚠ ADVARSEL

- Batterier som STIHL ikke har godkjent for bruk med ryddesagen, kan forårsake brann og eksplosjon. Personer kan bli alvorlig skadet eller omkomme, og det kan oppstå materielle skader.

- ▶ Ryddesagen skal anvendes med et STIHL AP-batteri.
- Hvis ryddesagen eller batteriet ikke brukes på tiltenkt vis kan personer bli alvorlig skadet eller drept, og materielle skader kan oppstå.
 - ▶ Bruk ryddesagen slik det er beskrevet i denne bruksanvisningen.
 - ▶ Bruk batteriet slik det står beskrevet i denne bruksanvisningen, STIHL connected-appen eller under www.connect.stihl.com.

3.3 Krav til brukeren

▲ ADVARSEL

- Brukere uten opplæring er ikke i stand til å oppdage eller vurdere farene forbundet med ryddesagen og batteriet. Brukeren eller andre personer kan bli alvorlig skadet eller drept.



- ▶ Les, forstå og oppbevar bruksanvisningen.

- ▶ Dersom ryddesagen eller batteriet gis videre til en annen person: Gi bruksanvisningen videre.
- ▶ Forsikre deg om at brukeren innfrir følgende krav:
 - Brukeren er uthvilt.
 - Brukeren er kroppslig, sensorisk og mentalt i stand til å betjene og arbeide med ryddesagen eller batteriet. Dersom brukeren kroppslig, sensorisk og mentalt kun i begrenset grad er i stand til det, skal brukeren kun arbeide med batteriet under oppsyn eller etter anvisning av en ansvarlig person.
 - Brukeren kan gjenkjenne eller bedømme farene med ryddesagen og batteriet.
 - Brukeren er myndig eller brukeren blir opplært i et yrke i henhold til nasjonale forskrifter og under oppsyn.
 - Brukeren har fått opplæring av en STIHL fagforhandler eller en sakkyndig person, før vedkommende benytter ryddesagen første gang.
 - Brukeren er ikke påvirket av alkohol, legemidler eller narkotiske stoff.
- ▶ Dersom det oppstår uklarheter: Oppsøk en STIHL fagforhandler.

3.4 Klær og utstyr

▲ ADVARSEL

- Under arbeidet kan langt hår trekkes inn i ryddesagen. Brukeren kan bli alvorlig skadet.

- ▶ Knyt sammen langt hår og fest det slik at det er over skuldrene.
- Under arbeidet kan gjenstander kastes opp med høy hastighet. Det er fare for personskader.



- ▶ Bruk tettsittende vernebriller. Egnede vernebriller er testet og merket iht. standarden EN 166, EN ISO 16321 eller nasjonale forskrifter og fås kjøpt i butikk.

- ▶ Bruk ansiktsvern.
- ▶ Bruk en lang bukse av motstandsdyktig materiale.

- Det oppstår støy under arbeidet. Støy kan skade hørselen.



- ▶ Bruk hørselsvern.

- Gjenstander som faller ned, kan føre til hodeskader.



- ▶ Hvis gjenstander kan falle ned under arbeidet: Bruk vernehjelm.

- Under arbeidet kan støv virvles opp. Støv som pustes inn, kan være helseskadelig og utløse allergiske reaksjoner.

- ▶ Hvis støv virvles opp: Bruk en vernemaske for støv.

- Uegnet bekledning kan hekte seg i trær, busker eller selve ryddesagen. Brukere uten egnet bekledning kan bli alvorlig skadd.

- ▶ Bruk trangt sittende klær.
- ▶ Ta av sjal og smykker.

- Under arbeidet kan brukeren komme i kontakt med det roterende kappeverktøyet. Brukeren kan bli alvorlig skadet.

- ▶ Bruk sko av motstandsdyktig materiale.



- ▶ Hvis et metall-kappeverktøy brukes: Bruk vernestøvler med stålkapper.

- ▶ Bruk en lang bukse av motstandsdyktig materiale.

- Ved montering og demontering av kappeverktøy, samt ved rengjøring og vedlikehold, kan brukeren komme i kontakt med kappeverktøyet eller kniven. Det er fare for personskader.



- ▶ Bruk arbeidshansker av motstandsdyktig materiale.

- Dersom brukeren bruker uegnede sko, kan han/hun skli. Det er fare for personskader.

- ▶ Bruk faste, lukkede sko med gripesterk såle.

3.5 Arbeidsområde og omgivelsen

3.5.1 Ryddesag

▲ ADVARSEL

- Personer som ikke deltar, barn og dyr kan ikke gjenkjenne eller bedømme ryddesagens farer og objekter som slynges opp. Personer uten deltagelse, barn og dyr kan bli alvorlig skadet og materielle skader kan oppstå.



- ▶ Personer uten deltagelse, barn og dyr må holdes unna i en omkrets på 15 m fra arbeidsområdet.

- ▶ Det skal holdes en avstand på 15 m fra gjenstander.
- ▶ Ikke la ryddesagen være uten oppsyn.
- ▶ Sikre at barn ikke kan leke med ryddesagen.
- Elektriske komponenter i ryddesagen kan danne gnister. Gnister kan utløse brann eller eksplosjoner i lett brennbare eller eksplosive omgivelser. Personer kan bli alvorlig skadet eller omkomme, og materielle skader kan oppstå.
 - ▶ Det skal ikke arbeides i en lett brennbar eller eksplosiv omgivelse.

3.5.2 Batteri

▲ ADVARSEL

- Personer som ikke deltar, barn og dyr kan ikke gjenkjenne eller bedømme farene med batteriet. Personer som ikke deltar, barn og dyr kan bli alvorlig skadet.
 - ▶ Personer som ikke deltar, barn og dyr må holdes unna.
 - ▶ Ikke la batteriet være uten oppsyn.
 - ▶ Sikre at barn ikke kan leke med batteriet.
- Batteriet er ikke beskyttet mot enhver miljøpåvirkning. Dersom batteriet utsettes for bestemte miljøpåvirkninger, kan batteriet ta fyr, eksplodere eller bli skadd. Personer kan bli alvorlig skadet og materielle skader kan oppstå.



- ▶ Batteriet må beskyttes mot varme og ild.
- ▶ Batteriet må ikke kastes i ild.

- ▶ Batteriet må ikke lades, benyttes og oppbevares utenfor de angitte temperaturgrensene,  20.3.



- ▶ Batteriet må ikke senkes ned i væske.

- ▶ Batteriet må holdes unna metalliske smådeleler.
- ▶ Batteriet må ikke utsettes for høyt trykk.
- ▶ Batteriet må ikke utsettes for mikrobølger.
- ▶ Batteriet må beskyttes mot kjemikalier, salt og gjødsel.

3.6 Sikker tilstand

3.6.1 Ryddesag

Ryddesagen er i en sikker tilstand dersom følgende betingelser er oppfylt:

- Ryddesagen er uskadd.
- Ryddesagen er ren.
- Betjeningsselementene fungerer og er ikke endret.
- En kombinasjon av kappeverktøy og beskyttelse som er angitt i denne bruksanvisningen, er montert.
- Skjæreverktøyet og beskyttelsen er riktig montert.
- Originalt STIHL-tilbehør for denne ryddesagen er montert.
- Tilbehøret er montert riktig.

▲ ADVARSEL

- I usikker stand kan komponenter slutte å fungere korrekt, og sikkerhetsinnretninger tre ut av kraft. Personer kan bli alvorlig skadet eller drept.
 - ▶ Arbeid med en uskadd ryddesag.
 - ▶ Dersom ryddesagen er tilsmusset: Rengjør ryddesagen.
 - ▶ Ikke endre ryddesagen. Unntak: Montering av en kombinasjon av skjæreverktøy og beskyttelse som er angitt i denne bruksanvisningen.
 - ▶ Dersom betjeningsselementene ikke fungerer: Ikke arbeid med ryddesagen.
 - ▶ Monter originalt STIHL-tilbehør for denne ryddesagen.
 - ▶ Skjæreverktøyet og beskyttelsen må monteres slik det er beskrevet i denne bruksanvisningen.
 - ▶ Tilbehøret må monteres slik det er beskrevet i denne bruksanvisningen eller i bruksanvisningen for tilbehøret.
 - ▶ Ikke stikk gjenstander inn i åpningene til ryddesagen.
 - ▶ Skift ut slitte eller skadde varselskilt.
 - ▶ Dersom det oppstår uklarheter: Oppsøk en STIHL fagforhandler.

3.6.2 Beskyttelse

Beskyttelsen er i sikker tilstand, når følgende betingelser er oppfylt:

- Beskyttelsen er uskadd.
- Skruene på beskyttelsen er trukket til med riktig tiltrekningsmoment.

▲ ADVARSEL

- I usikker stand kan komponenter slutte å fungere korrekt, og sikkerhetsinnretninger tre ut av kraft. Brukeren kan bli alvorlig skadet.
 - ▶ Arbeid med en uskadd beskyttelse.
 - ▶ Trekk til skruene på beskyttelsen med riktig tiltrekningsmoment, [☞ 7.2.1](#).
 - ▶ Dersom det er uklarheter: Oppsøk en STIHL fagforhandler.

3.6.3 Metallkappeverktøy

Metall-kappeverktøyet er i sikker tilstand, hvis følgende betingelser er oppfylt:

- Metall-kappeverktøyet og tilleggsdelene er uskadede.
- Metall-kappeverktøyet er ikke deformert.
- Metall-kappeverktøyet er montert riktig og godt trukket til.
- Metall-kappeverktøyet er slipt riktig.
- Metall-kappeverktøyet har ingen hakk på skjærekanten.
- Slitasjegrensene er ikke overskredet.
- Dersom det benyttes et metallkappeverktøy som er produsert av STIHL, må det ikke være tyngre, tykkere eller annerledes formet, eller av dårligere kvalitet, og diameteren må ikke være større enn det største metallkappeverktøyet som er godkjent av STIHL.

▲ ADVARSEL

- I usikker tilstand kan deler på metall-kappeverktøyet løsne og slynges bort. Personer kan bli alvorlig skadet.
 - ▶ Arbeid med et uskadd metall-kappeverktøy og uskadede tilleggsdeler.
 - ▶ Slip metall-kappeverktøyet riktig.
 - ▶ Fjern hakk på skjærekantene.
 - ▶ La en STIHL-fagforhandler kassere metall-kappeverktøyet.
 - ▶ Vær oppmerksom på og overhold slitasjegrensene.
 - ▶ Bruk et metall-kappeverktøy som er angitt i denne bruksanvisningen.
 - ▶ Dersom det oppstår uklarheter: Oppsøk en STIHL fagforhandler.

3.6.4 Batteri

Batteriet er i en sikker tilstand dersom følgende betingelser er oppfylt:

- Batteriet er uskadd.
- Batteriet er rent og tørt.
- Batteriet fungerer og er uforandret.

▲ ADVARSEL

- I usikker tilstand kan batteriet ikke lengre fungere trygt. Personer kan bli alvorlig skadet.
 - ▶ Arbeid med et uskadd og fungerende batteri.
 - ▶ Et skadd eller defekt batteri må ikke lades.
 - ▶ Dersom batteriet er tilsmusset: Rengjør batteriet.
 - ▶ Hvis batteriet er våt eller fuktig: La batteriet tørke, [☞ 20.4](#).
 - ▶ Batteriet må ikke endres.
 - ▶ Ikke stikk gjenstander inn i åpningen til batteriet.
 - ▶ De elektriske kontaktene til batteriet må ikke forbindes med metalliske gjenstander og kortsluttes.
 - ▶ Batteriet må ikke åpnes.
 - ▶ Skift ut slitte eller skadde varselskilt.
- Det kan tre væske ut av et skadd batteri. Dersom væsken kommer i kontakt med huden eller øynene, kan huden eller øynene bli irritert.
 - ▶ Unngå kontakt med væsken.
 - ▶ Dersom det har oppstått kontakt med huden: Vask de aktuelle hudområdene med rikelig vann og såpe.
 - ▶ Dersom det har oppstått kontakt med øynene: Skyll øynene i minst 15 minutter med rikelig vann og oppsøk lege.
- Et skadd eller defekt batteri kan lukte uvanlig, ryke eller brenne. Personer kan bli alvorlig skadet eller omkomme, og materielle skader kan oppstå.
 - ▶ Dersom batteriet lukter uvanlig eller ryker: Batteriet må ikke brukes og det må holdes unna brennbare stoffer.
 - ▶ Hvis batteriet brenner: Forsøk å slukke batteriet med brannslukker eller vann.

3.7 Arbeid

▲ ADVARSEL

- Brukeren kan i visse situasjoner ikke lengre arbeide konsentrert. Brukeren kan snuble, falle og bli alvorlig skadet.
 - ▶ Det må arbeides rolig og vel overveid.
 - ▶ Dersom lysforholdene og siktforholdene er dårlig: Ikke bruk ryddesagen.
 - ▶ Foreta all betjening av ryddesagen selv.

- ▶ Før skjæreverktøyet nær bakken og vannrett mot underlaget.
- ▶ Vær oppmerksom på hindringer.
- ▶ Arbeid stående på gulvet og hold balansen.
- ▶ Hvis man begynner å føle tretthet: Ta en pause i arbeidet.
- Det roterende kappeverktøyet kan skjære brukeren. Brukeren kan bli alvorlig skadet.
 - ▶ Ikke ta på det roterende skjæreverktøyet.
 - ▶ Hvis skjæreverktøyet er blokkert av en gjenstand: Slå av ryddesagen og ta ut batteriet. Fjern gjenstanden først nå.
- Dersom ryddesagen ikke ble brukt på riktig måte (f.eks. utsatt for støt eller falt ned), er ryddesagen muligens ikke i sikker tilstand. Personer kan bli alvorlig skadet og materielle skader kan oppstå.
 - ▶ Kontroller at ryddesagen er i en sikker tilstand.
 - ▶ Dersom det oppstår uklarheter: Oppsøk en STIHL fagforhandler.
- Dersom ryddesagen forandrer seg eller oppfører seg uvanlig under arbeidet, er den muligens ikke i sikker tilstand. Personer kan bli alvorlig skadet og materielle skader kan oppstå.
 - ▶ Avslutt arbeidet, ta ut batteriet og oppsøk en STIHL fagforhandler.
- Under arbeidet kan det oppstå vibrasjoner fra ryddesagen.



- ▶ Bruk hansker.

- ▶ Ta arbeidspauser.
- ▶ Dersom tegn på kreisløpsforstyrrelser (Raynauds syndrom) oppstår: Oppsøk lege.
- Hvis skjæreverktøyet støter på en fremmed gjenstand under arbeidet, kan denne gjenstanden eller deler av den kastes opp med høy hastighet. Det kan oppstå personskader og materielle skader.
 - ▶ Fjern fremmedlegemer fra arbeidsområdet.
- Hvis det roterende kappeverktøyet støter på en hard gjenstand, kan det oppstå gnister og metall-kappeverktøyet kan bli skadet. Gnister kan utløse brann i lett antennelige omgivelser. Personer kan bli alvorlig skadet eller omkomme, og materielle skader kan oppstå.
 - ▶ Det skal ikke arbeides i en lett antennelig omgivelse.
 - ▶ Forsikre deg om at kappeverktøyet er i sikker tilstand.
- Når girspaken slippes, fortsetter kappeverktøyet å rotere en kort stund. Personer kan bli alvorlig skadet.

- ▶ Vent til skjæreverktøyet har sluttet å rotere.
- I en faresituasjon kan brukeren få panikk og ikke få av seg bæresystemet. Brukeren kan bli alvorlig skadet.
 - ▶ Øv på å ta av bæresystemet.

3.8 Reaksjonskrefter

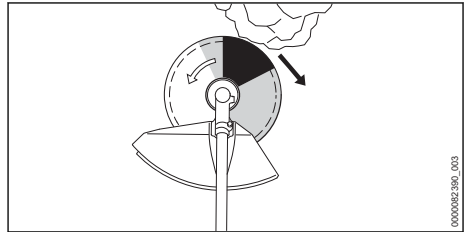

- Rekyl kan oppstå på grunn av følgende årsaker:
- Det roterende metall-kappeverktøyet støter på en hard gjenstand i gråsonen eller i området skyggelagt i svart og bremses raskt ned.
 - Det roterende metall-kappeverktøyet er innklemmt.

Den største faren for at rekyl oppstår er i området skyggelagt i svart.

▲ ADVARSEL

- Det kan føre til at rotasjonsbevegelsen til skjæreverktøyet blir sterkt nedbremses eller stoppet, og skjæreverktøyet skyves til høyre eller i retning av brukeren (sort pil). Brukeren kan miste kontrollen over ryddesagen. Personer kan bli alvorlig skadet eller drept.
 - ▶ Hold ryddesagen fast med begge hendene.
 - ▶ Foreta arbeidet slik det er beskrevet i denne bruksanvisningen.
 - ▶ Ikke arbeid i området skyggelagt i svart.
 - ▶ Bruk en kombinasjon av kappeverktøy, beskyttelses- og bæresystem som er angitt i denne bruksanvisningen.
 - ▶ Slip metall-kappeverktøyet riktig.
 - ▶ Arbeid med full gass.

3.9 Transport

3.9.1 Ryddesag

▲ ADVARSEL

- Under arbeidet kan girkassen bli varm. Brukeren kan brenne seg.
 - ▶ Ikke rør en varm girkasse.



- Ryddesagen kan velte eller bevege seg under transporten. Det kan oppstå personskader og materielle skader.



- ▶ Ta ut batteriet.

- ▶ Hvis et metall-skjæreverktøy er innebygd: Monter transportbeskyttelsen.
- ▶ Ryddesagen må sikres slik at den ikke kan velte eller bevege seg.

3.9.2 Batteri

▲ ADVARSEL

- Batteriet er ikke beskyttet mot enhver miljøpåvirkning. Dersom batteriet utsettes for bestemte miljøpåvirkninger kan batteriet skades, og det kan oppstå materielle skader.
 - ▶ Et skadd batteri skal ikke transporteres.
- Batteriet kan velte eller bevege seg under transporten. Det kan oppstå personskader og materielle skader.
 - ▶ Batteriet skal pakkes slik i forpakningen at det ikke kan bevege seg.
 - ▶ Forpakningen må sikres slik at den ikke kan bevege seg.

3.10 Oppbevaring

3.10.1 Ryddesag

▲ ADVARSEL

- Barn kan ikke gjenkjenne eller bedømme ryddesagens farer. Barn kan bli alvorlig skadet.



- ▶ Ta ut batteriet.

- ▶ Hvis et metall-skjæreverktøy er innebygd: Monter transportbeskyttelsen.
- ▶ Ryddesagen må oppbevares utilgjengelig for barn.
- De elektriske kontaktene på ryddesagen og metallkomponenter kan korrodere på grunn av fuktighet. Ryddesagen kan skades.



- ▶ Ta ut batteriet.

- ▶ Oppbevar ryddesagen rent og tørt.

3.10.2 Batteri

▲ ADVARSEL

- Barn kan ikke gjenkjenne eller bedømme batteriets farer. Barn kan bli alvorlig skadet.
 - ▶ Batteriet må oppbevares utilgjengelig for barn.

- Batteriet er ikke beskyttet mot enhver miljøpåvirkning. Dersom batteriet utsettes for bestemte miljøpåvirkninger, kan det skades.
 - ▶ Oppbevar batteriet rent og tørt.
 - ▶ Batteriet skal oppbevares i et lukket rom.
 - ▶ Oppbevar batteriet separat fra ryddesagen.
 - ▶ Hvis batteriet er lagret i ladeapparatet: Trekk ut nettpluggen og oppbevar batteriet med et ladenivå mellom 40 % og 60 % (2 grønt lysende lysdioder).
 - ▶ Batteriet må ikke oppbevares utenfor de angitte temperaturgrensene,  20.3.

3.11 Rengjøring, vedlikehold og reparasjon

▲ ADVARSEL

- Hvis batteriet er satt inn ved rengjøring, vedlikehold eller reparasjon, kan ryddesagen slås på utilsiktet. Personer kan bli alvorlig skadet og materielle skader kan oppstå.



- ▶ Ta ut batteriet.

- Under arbeidet kan girhuset bli varmt. Brukeren kan brenne seg.

- ▶ Ikke rør en varm girkasse.



- Sterke rengjøringsmidler, rengjøring med høytrykksvaskere eller spisse gjenstander kan skade ryddesagen, beskyttelsen, skjæreverktøyet eller batteriet. Hvis ryddesagen, beskyttelsen, skjæreverktøyet eller batteriet ikke rengjøres på riktig måte, kan komponenter ikke lenger fungere riktig og sikkerhetsinnretninger tape funksjonen. Personer kan bli alvorlig skadet.
 - ▶ Ryddesagen, beskyttelsen, skjæreverktøyet og batteriet skal rengjøres slik det er beskrevet i bruksanvisningen.
- Hvis ryddesagen, beskyttelsen, skjæreverktøyet eller batteriet ikke vedlikeholdes eller repareres på riktig måte, kan komponenter ikke lenger fungere riktig og sikkerhetsinnretninger tape funksjonen. Personer kan bli alvorlig skadet eller drept.
 - ▶ Du må ikke selv vedlikeholde eller reparere ryddesagen, beskyttelsen og batteriet.
 - ▶ Hvis ryddesagen, beskyttelsen eller batteriet må vedlikeholdes eller repareres: Ta kontakt med en STIHL-fagforhandler.

- ▶ Skjæreverktøyet må vedlikeholdes som beskrevet i bruksanvisningen for skjæreverktøyet som brukes, eller på emballasjen av skjæreverktøyet som brukes.
- Under rengjøring eller vedlikehold av skjæreverktøyet kan brukeren skjære seg på skarpe skjærekanter. Brukeren kan bli skadet.



- ▶ Bruk arbeidshansker av motstandsdyktig materiale.

4 Gjøre ryddesagen klar til bruk

4.1 Gjøre ryddesagen klar til bruk

Før hver arbeidsstart må følgende trinn gjennomføres:

- ▶ Forsikre deg om at følgende komponenter er i sikker tilstand:
 - Ryddesag, 3.6.1.
 - Beskyttelse, 3.6.2.
 - Metall-skjæreverktøy, 3.6.3.
 - Batteri, 3.6.4.
- ▶ Kontroller batteriet, 11.2.
- ▶ Lad batteriet helt opp slik det beskrives i bruksanvisningen for ladeapparatene STIHL AL 101, 301, 301-4, 501.
- ▶ Rengjør ryddesagen, 16.1.
- ▶ Monter håndtak for to hender, 7.1.
- ▶ Velg kombinasjonen av kappeverktøy, beskyttelse og bæresystem, 21.1.
- ▶ Monter beskyttelsen, 7.2.1.
- ▶ Monter metall-kappeverktøy, 7.3.
- ▶ Sett på og juster bæresystemet, 8.1.
- ▶ Still inn håndtak for to hender, 8.2.
- ▶ Kalibrer ryddesagen, 8.3.
- ▶ Kontroller betjeningselementene, 11.1.
- ▶ Dersom trinnene ikke kan gjennomføres: Ikke bruk ryddesagen og oppsøk en STIHL fagforhandler.

4.2 Koble batteriet til et Bluetooth®-grensesnitt til STIHL connected-appen

- ▶ Aktiver det trådløse Bluetooth®-grensesnittet på mobilenheten.
- ▶ Aktiver Bluetooth®-grensesnittet på batteriet, 6.1.
- ▶ Last ned STIHL connected-appen på mobilenheten fra App Store og opprett en konto.
- ▶ Åpne STIHL connected-appen og logg deg på.
- ▶ Legg til batteriet i STIHL connected-appen og følg instruksjonene på skjermen.

Kontaktmuligheter og mer informasjon kan man finne under support.stihl.com eller i STIHL connected-appen.

STIHL connected-appen er tilgjengelig avhengig av marked.

5 Lade batteriet og LEDer

5.1 Lade batteriet

Ladetiden er avhengig av forskjellige innflytelser, f.eks. temperaturen til batteriet eller omgivelsestemperaturen. For optimal ytelsesevne må det anbefalte temperaturområdet påaktes, 20.4. Den faktiske ladetiden kan avvike fra den angitte ladetiden. Ladetiden er oppgitt under www.stihl.com/charging-times.

- ▶ Batteriet må lades slik det er beskrevet i bruksanvisningen til ladeapparatet STIHL AL 101, 301, 301-4, 501.

5.2 Visning av ladetilstanden

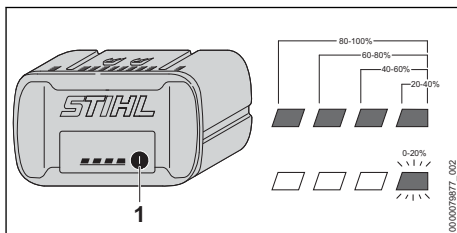

- ▶ Trykk på trykknappen (1). LED-ene lyser i ca. 5 sekunder grønt og viser ladetilstanden.
- ▶ Hvis høyre lysdiode blinker grønt: Lad batteriet.

5.3 Lysdioder på batteriet

Lysdiodeene kan vise ladetilstanden til batteriet eller de kan vise feil. LED-ene kan lyse grønt eller rødt eller blinke.

Ladetilstandens vises hvis lysdiodeene lyser eller blinker grønt.

- ▶ Hvis lysdiodeene lyser eller blinker rødt: Korrigér feil, 19.1. Det er en feil i ryddesagen eller i batteriet.

6 Aktiver og deaktivert det trådløse Bluetooth®-grensesnittet

6.1 Aktivere det trådløse Bluetooth®-grensesnittet

- ▶ Hvis batteriet har et Bluetooth®-grensesnitt: Trykk og hold inne tasten helt til LED-lampen "BLUETOOTH®" ved siden av symbolet  lyser blått i ca. 3 sekunder. Bluetooth®-grensesnittet på batteriet er aktivert.

6.2 Deaktivere det trådløse Bluetooth®-grensesnittet

- ▶ Hvis batteriet har et Bluetooth®-grensesnitt: Trykk og hold inne tasten helt til LED-lampen "BLUETOOTH®" ved siden av symbolet  blinker blått seks ganger. Det trådløse Bluetooth®-grensesnittet på batteriet er deaktivert.

6.3 Tilbakestille batteriet til et Bluetooth®-grensesnitt til fabrikkinnstillinger (kun AP 200.0 S, 300 S, 300.0 S, 500.0 S)

Hvis batteriet tilbakestilles til fabrikkinnstillinger, vil alle brukerspesifikke data bli slettet.

- ▶ Trykk på tasten 4 ganger raskt etter hverandre, og hold inne tasten på den fjerde gangen helt til LED-lampen "BLUETOOTH®" ved siden av symbolet  blinker blått.
- ▶ Slipp opp tasten umiddelbart.
- ▶ Koble STIHL connected-appen med batteriet og kontroller om alle brukerspesifikke data er slettet.

7 Sette sammen ryddesagen

7.1 Montere håndtak for to hender

- ▶ Slå av ryddesagen og ta ut batteriet.

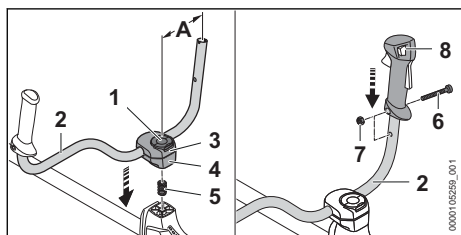

- ▶ Vipp opp bøylen til vingeskruen (1) og dreid den med urviseren til håndtaksrøret (2) kun er klemt lett.
- ▶ Sett fjæren (5) nedenfra i den nedre klemskålen (4).
- ▶ Plasser klemskålene (3 og 4) på akselen og skru inn T-skruen (1).
- ▶ Sving håndtaksrøret (2) opp slik at avstanden (A) er 16 cm.
- ▶ Trekk til vingeskruen (1) og fold sammen bøylen.
- ▶ Skru ut skruen (6).
- ▶ Sett betjeningshåndtaket (8) på håndtaksrøret (2) slik at hullet på betjeningshåndtaket kommer i flukt med hullet på håndtaksrøret, og slik at girspaken peker i retning girhuset.
- ▶ Sett inn mutteren (7).
- ▶ Skru inn skruen (6) og trekk til.

Tennpluggen må ikke demonteres igjen.

7.2 Montere og demontere beskyttelse og anslag

7.2.1 Montere beskyttelse og anslag

- ▶ Slå av ryddesagen og ta ut batteriet.

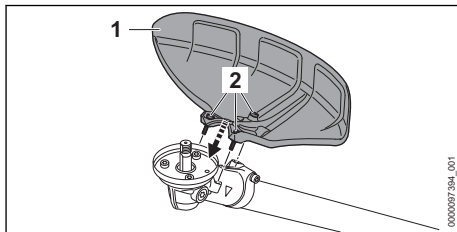

- ▶ Sett beskyttelsen (1) på girskassen.
- ▶ Skru inn skruene (2) og trekk til med et tiltrekningsmoment på 10 Nm.

7.2.2 Demontere beskyttelse og anslag

- ▶ Slå av ryddesagen og ta ut batteriet.
- ▶ Skru ut skruene.
- ▶ Ta av beskyttelsen.

7.3 Montere og demontere metallkappeverktøyet

7.3.1 Monter krattkniv

- ▶ Slå av ryddesagen og ta ut batteriet.

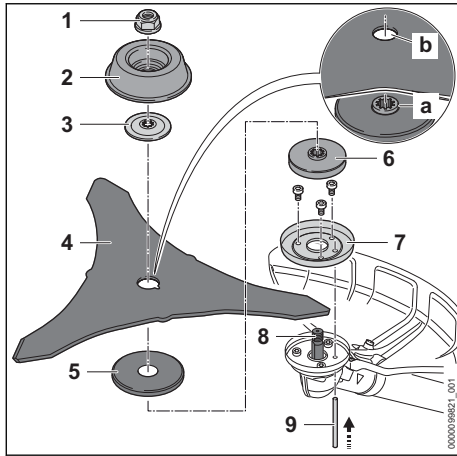

- ▶ Monter en beskyttelsesring (7) til bruk under trimming.
- ▶ Legg på trykkplaten (6) og beskyttelsesskiven (5).
- ▶ Legg krattkniven (4) på beskyttelsesskiven (5). Flensen (a) må stikke inn i hullet (b) på krattkniven (4).
- ▶ Legg trykkskiven (3) på krattkniven (4), slik at krumningen peker oppover.
- ▶ Legg løpeskiven (2) for trimming på trykkskiven (3) slik at den lukkede siden peker oppover.
- ▶ Skyv pinnen (9) inn i boringen til anslaget og hold den trykket inn.
- ▶ Drei krattkniven (4) mot urviseren inntil pinnen (9) går i lås. Akselen (8) er blokkert.
- ▶ Skru på og trekk til mutteren (1) mot urviseren.
- ▶ Trekk pinnen (9) av.

7.3.2 Monter sirkelsagblad

- ▶ Slå av ryddesagen og ta ut batteriet.

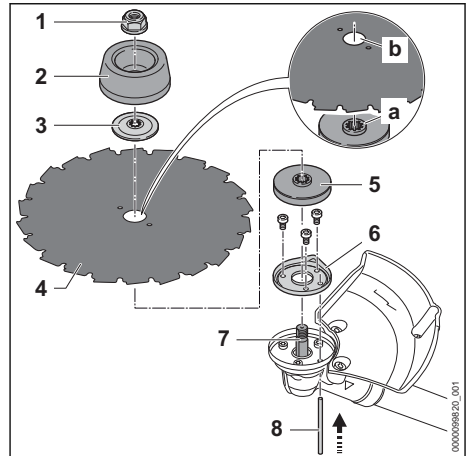

- ▶ Monter en beskyttelsesring (6) til bruk under saging.
- ▶ Legg på trykkplaten (5).
- ▶ Legg sirkelsagbladet (4) på trykkplaten (5). Juster skjærekantene slik at de peker i samme retning som pilen for dreieretningen på anslaget. Flensen (a) skal stikke inn i hullet (b) på metallkappeverktøyet.
- ▶ Legg trykkskiven (3) på sirkelsagbladet (4), slik at krumningen peker oppover.
- ▶ Legg løpeskiven (2) for saging på trykkskiven (3) slik at den lukkede siden peker oppover.
- ▶ Skyv pinnen (8) inn i boringen til anslaget og hold den trykket inn.
- ▶ Drei sirkelsagbladet (4) mot urviseren inntil pinnen (8) går i lås. Akselen (7) er blokkert.
- ▶ Skru på og trekk til mutteren (1) mot urviseren.
- ▶ Trekk pinnen (8) av.

7.3.3 Demontere metall-skjæreverktøyet

- ▶ Slå av ryddesagen og ta ut batteriet.
- ▶ Skyv pinnen inn i boringen til anslaget og hold den trykket inn.
- ▶ Drei metall-kappeverktøyet med urviseren inntil pinnen går i lås. Akselen er blokkert.
- ▶ Løsne mutteren med urviseren.
- ▶ Fjern festedeler, metall-kappeverktøyet og trykkskiven.
- ▶ Trekk pinnen av.

8 Stille inn ryddesagen for brukeren

8.1 Bruk og still inn dobbel skuldersele

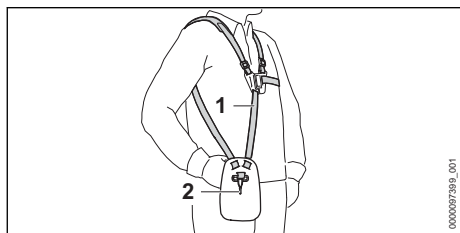

- ▶ Sett på dobbel skuldersele (1).
- ▶ Juster den doble skulderselen (1) slik at karabinkroken (2) befinner seg omtrent en håndbredde under høyre hofte.

8.2 Stille inn håndtak for to hender

Håndtaket for to hender kan stilles inn i forskjellige posisjoner avhengig av kroppsstørrelsen til brukeren.

- ▶ Slå av ryddesagen og ta ut batteriet.
- ▶ Hekt ryddesagen på den hullede listen i karabinkroken til bæresystemet.

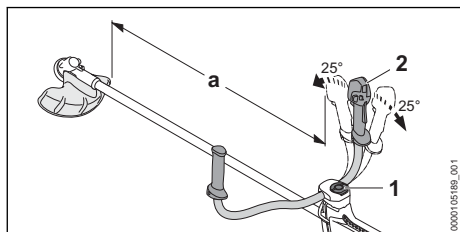

- ▶ Løsne vingeskruen (1).
- ▶ Vipp tennpluggetten (2) i ønsket posisjon.
- ▶ Vipp håndtaket for to hender (2) slik at minimumsavstanden (a) = 750 mm ikke underskrides.
- ▶ Trekk vingeskruen (1) godt til.

8.3 Kalibrere ryddesagen

Batteriet og skjæreverktøyet påvirker balansen til ryddesagen. Ryddesagen må kalibreres med påmontert skjæreverktøy og batteriet satt inn.

Ryddesagen kalibreres på forskjellig måte avhengig av hvilket skjæreverktøy som er montert på.

Dersom krattkniv er montert:

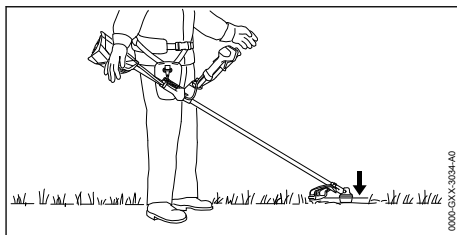

Krattkniven må ligge lett mot bakken.

Hvis et sirkelsagblad er montert:

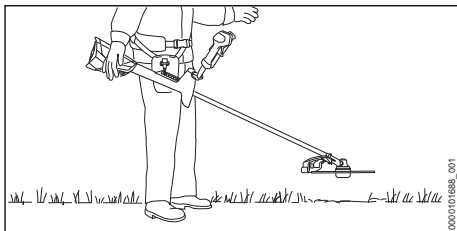

Sirkelsagbladet må befinne seg omtrent 20 cm over bakken.

- ▶ Slå av ryddesagen.

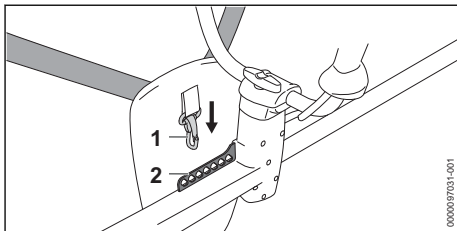

- ▶ Hekt hulllisten (2) inn i karabinkroken (1).
- ▶ La ryddesagen henge fritt.
- ▶ Hvis stillingen til skjæreverktøyet må justeres i utpendlet tilstand: Hekt karabinkroken (1) inn i et annet hull på hulllisten (2) og la den på ny henge fritt.

9 Sette inn og ta ut batteriet

9.1 Sett inn batteriet

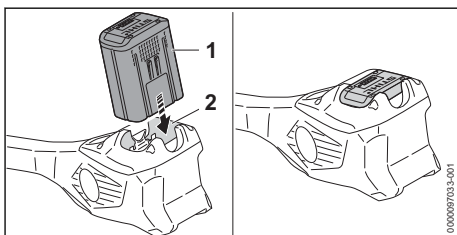

- ▶ Trykk batteriet (1) inn i batterisporet (2) til det stopper.
Batteriet (1) går i inngrep med et klikk og er låst.

9.2 Ta ut batteriet

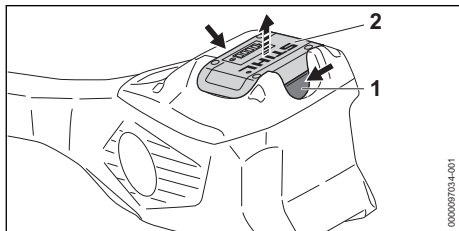

- ▶ Trykk inn begge låsespakene (1).
Batteriet (2) låses opp og kan tas ut.

10 Slå på og av ryddesagen

10.1 Slå på ryddesagen

- ▶ Hold ryddesagen med høyre hånd på betjeningshåndtaket slik at tommelen griper rundt gripepunktet (2) til betjeningshåndtaket.
- ▶ Hold ryddesagen med venstre hånd på håndtaket slik at tommelen griper rundt håndtaket.

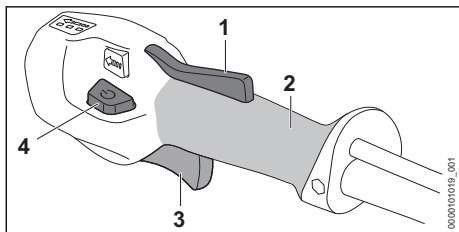

- ▶ Trykk girspak-sperren (1) med hånden og hold den trykket.
- ▶ Trykk på opplåsningsknapper (4).
Lysdiodene lyser og viser sist innstilte effekttrinn.
- ▶ Trykk girspaken (3) med pekefingeren og hold den trykket.
Ryddesagen øker hastigheten og skjæreverktøyet roterer.

Jo lenger girspaken (3) trykkes, desto raskere roterer skjæreverktøyet.

Ryddesagen kan også slås på ved først å trykke på opplåsningsknappen (4) og innen 5 sekunder (så lenge lysdiodene blinker) på girspak-sperren (1). Girspaken (3) er dermed låst opp og ryddesagen er klar til bruk.

Hvis girspaken (3) og girspak-sperren (1) slippes etter at den er slått på, vil lysdiodene fortsette å

blinkes i 5 sekunder. Så lenge lysdiodene blinker, kan ryddesagen slås på igjen uten å trykke på utløserknappen (4).

10.2 Slå av ryddesagen

- ▶ Slipp girspaken og girspak-sperren.
- ▶ Vent til skjæreverktøyet ikke beveger seg lenger.
- ▶ Hvis skjæreverktøyet fortsetter å dreie: Ta ut batteriet og oppsøk en STIHL fagforhandler. Ryddesagen er defekt.

11 Kontrollere ryddesagen og batteriet

11.1 Kontrollere betjeningssementer

Girspak-sperre og girspak

- ▶ Ta ut batteriet.
- ▶ Prøv å trykke inn girspaken uten å trykke inn girspak-sperren.
- ▶ Hvis girspaken kan trykkes på: Ikke bruk ryddesagen, og oppsøk en STIHL fagforhandler. Girspak-sperren er defekt.
- ▶ Trykk girspak-sperren og hold den trykket.
- ▶ Trykk girspaken og slipp den igjen.
- ▶ Dersom girspaken eller girspak-sperren går tungt eller ikke fjærer tilbake i utgangsposisjon: Ikke bruk ryddesagen og ta kontakt med en STIHL-fagforhandler.
Girspaken eller girspak-sperren er defekt.

Slå på ryddesagen

- ▶ Sett inn batteriet.
- ▶ Trykk girspak-sperren og hold den trykket.
- ▶ Trykk på opplåsningsknapper.
- ▶ Trykk girspaken og hold den trykket inn.
Kappeverktøyet roterer.
- ▶ Dersom 3 lysdioder på batteriet blinker rødt: Ta ut batteriet og oppsøk en STIHL fagforhandler.
Det er en feil i ryddesagen.
- ▶ Slipp girspaken.
Kappeverktøyet slutter å rotere etter kort tid.
- ▶ Hvis skjæreverktøyet fortsetter å dreie: Ta ut batteriet og oppsøk en STIHL fagforhandler. Ryddesagen er defekt.

11.2 Kontroller batteriet

- ▶ Trykk trykkknappen på batteriet.
LEDene lyser eller blinker.
- ▶ Hvis LEDene ikke lyser eller blinker: Ikke bruk batteriet og oppsøk en STIHL fagforhandler.
Det er en feil i batteriet.

12 Arbeide med ryddesagen

12.1 Holde og føre ryddesagen

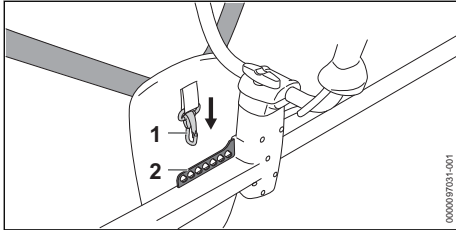

- ▶ Hekt hullisten (2) inn i karabinkroken (1).

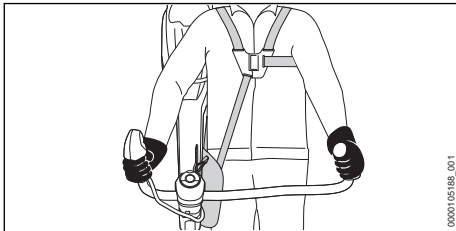

- ▶ Hold ryddesagen med høyre hånd på betjeningshåndtaket slik at tommelen griper rundt gripepunktet til betjeningshåndtaket.
- ▶ Hold ryddesagen med venstre hånd på håndtaket slik at tommelen griper rundt håndtaket.

12.2 Justere effekttrinn

Det kan stilles inn 3 effekttrinn, avhengig av bruken. Lysdiødene viser innstilt effekttrinn. Jo høyere effekttrinnet er, desto raskere kan kappeverktøyet bevege seg.

Det innstilte effekttrinnet påvirker batteriets driftstid. Jo lavere effekttrinn, desto lengre blir batteriets driftstid.

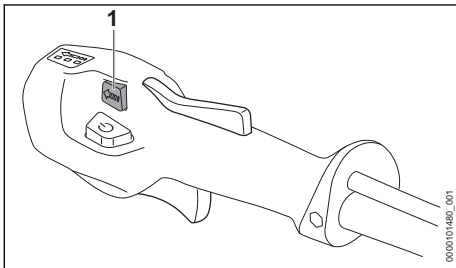

- ▶ Trykk på effekttrinnbryteren (1). Lysdiødene lyser og viser innstilt effekttrinn.
- ▶ Trykk på effekttrinnbryteren (1). Det neste effekttrinnet er innstilt. Etter tredje effekttrinn følger første effekttrinn igjen.

- ▶ Trykk på effekttrinnbryteren (1) helt til ønsket effekttrinn blir stilt inn.
- ▶ Hvis et sirkelsagblad brukes: Still inn effekttrinn 3.

12.3 Klipping med krattkniv

Avstanden til skjæreverktøyet fra bakken bestemmer skjærehøyden.

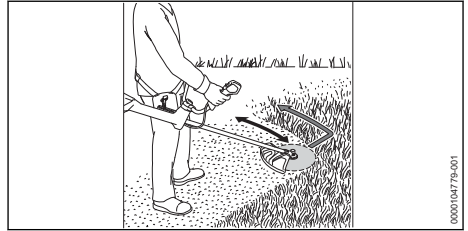

- ▶ Klipp med venstre område av metall-skjæreverktøyet.
- ▶ Gå langsomt og kontrollert fremover.

For optimal ytelsesevne må det anbefalte temperaturområdet påaktes, 20.4.

12.4 Uttynning med krattkniv

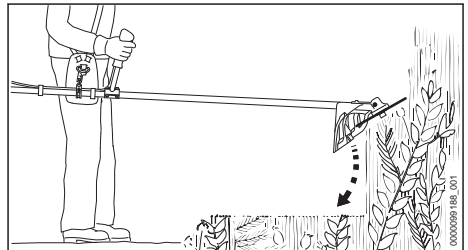

- ▶ Metall-kappeverktøyet senkes ned i krattet ovenfra.
- ▶ Metall-kappeverktøyet må ikke heves over hofte høyde.

12.5 Sag med sirkelsagblad

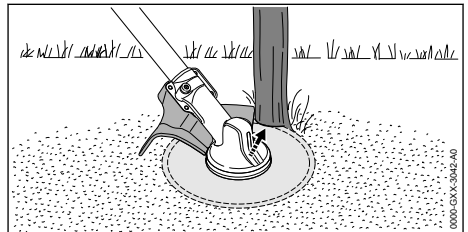

- ▶ Støtt venstre side av beskyttelsen på stammen.
- ▶ Sag gjennom stammen i ett snitt med full gass.

- ▶ Hold en sikkerhetsavstand på minst 2 trelengder fra neste arbeidsområde.

13 Etter arbeidet

13.1 Etter arbeidet

- ▶ Slå av ryddesagen og ta ut batteriet.
- ▶ Dersom ryddesagen er våt: La ryddesagen tørke.
- ▶ Hvis batteriet er vått eller fuktig: La batteriet tørke,  20.4.
- ▶ Rengjør ryddesagen.
- ▶ Rengjør beskyttelsen.
- ▶ Rengjør kappeverktøyet.
- ▶ Rengjør batteriet.
- ▶ Hvis et metall-skjæreverktøy er innebygd: Monter passende transportbeskyttelse.

14 Transport

14.1 Transportere ryddesagen

- ▶ Slå av ryddesagen og ta ut batteriet.
- ▶ Hvis et metall-skjæreverktøy er innebygd: Monter passende transportbeskyttelse.

Bære ryddesagen

- ▶ Hold ryddesagen med en hånd på skaftet, slik at skjæreverktøyet peker bakover og ryddesagen er kalibrert.

Transportere ryddesagen i et kjøretøy

- ▶ Ryddesagen må sikres slik at den ikke velter eller beveger seg.

14.2 Transportere batteriet

- ▶ Slå av ryddesagen og ta ut batteriet.
- ▶ Forsikre deg om at batteriet er i sikker tilstand.
- ▶ Batteriet skal pakkes slik i forpakningen at det ikke kan bevege seg.
- ▶ Forpakningen må sikres slik at den ikke kan bevege seg.

Batteriet underligger kravene for transport av farlig gods. Batteriet er klassifisert som UN 3480 (litium-ion-batterier) og ble kontrollert i henhold til UN-håndbok Kontroller og kriterier Del III, underavsnitt 38.3.

Forskriftene for transport er oppgitt under www.stihl.com/safety-data-sheets.

15 Oppbevaring

15.1 Oppbevare ryddesagen

- ▶ Slå av ryddesagen og ta ut batteriet.
- ▶ Hvis et metall-skjæreverktøy er innebygd: Monter passende transportbeskyttelse.

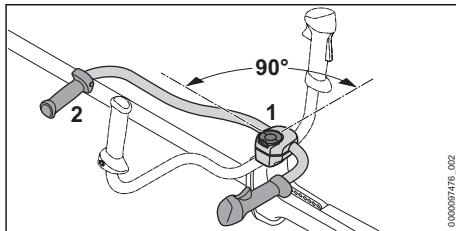

- ▶ Løsne og skru ut vingeskruen (1) inntil håndtaksrøret (2) kan dreies.
- ▶ Drei håndtaksrøret (2) 90° med urviseren og vipp det nedover.
- ▶ Trekk vingeskruen (1) godt til.
- ▶ Ryddesagen må oppbevares slik at følgende betingelser er oppfylt:
 - Ryddesagen kan ikke velte eller bevege seg.
 - Ryddesagen oppbevares utilgjengelig for barn.
 - Ryddesagen er ren og tørr.
- ▶ Hvis ryddesagen skal lagres mer enn 30 dager: Demonter skjæreverktøyet.

15.2 Oppbevare batteriet

STIHL anbefaler å oppbevare batteriet i en ladetilstand mellom 40 % og 60 % (2 grønt lysende lysdioder).

- ▶ Batteriet må oppbevares slik at følgende betingelser er oppfylt:
 - Batteriet er utenfor rekkevidden til barn.
 - Batteriet er rent og tørt.
 - Batteriet er i et lukket rom.
 - Batteriet er koblet fra ryddesagen.
 - Hvis batteriet er lagret i ladeapparatet: Trekk ut nettpluggen og oppbevar batteriet med et ladenivå mellom 40 % og 60 % (2 grønt lysende lysdioder).
 - Batteriet skal ikke oppbevares utenfor de angitte temperaturgrensene,  20.3.

LES DETTE

- Hvis batteriet ikke oppbevares som beskrevet i bruksanvisningen, kan batteriet bli dypt utladt og skadd uten at det kan repareres igjen.
 - ▶ Lad opp et utladt batteri før oppbevaring. STIHL anbefaler å oppbevare batteriet i en ladetilstand mellom 40 % og 60 % (2 grønt lysende lysdioder).
 - ▶ Oppbevar batteriet separat fra ryddesagen.

16 Rengjøring

16.1 Rengjøre ryddesagen

- ▶ Slå av ryddesagen og ta ut batteriet.
- ▶ Rengjør ryddesagen med en fuktig klut.
- ▶ Rengjør luftåpningene med en pensel.
- ▶ Fremmedlegemer fjernes fra batterisporet og batterisporet rengjøres med en fuktig klut.
- ▶ Elektriske kontakter i batterisporet rengjøres med en pensel eller en myk børste.

16.2 Rengjøre beskyttelsen og skjæreverktøyet

- ▶ Slå av ryddesagen og ta ut batteriet.
- ▶ Rengjør beskyttelsen og skjæreverktøyet med en fuktig klut eller en myk børste.

16.3 Rengjør luftfilteret

- ▶ Slå av ryddesagen og ta ut batteriet.

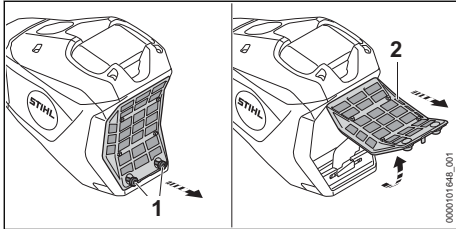

- ▶ Rengjør området rundt luftfilteret (2) med en fuktig klut eller en pensel.
- ▶ Drei skruene (1) mot klokken helt til luftfilteret (2) kan fjernes.
- ▶ Vipp luftfilteret (2) opp og fjern det.
- ▶ Skyll av smuss på utsiden av luftfilteret (2) under rennende vann.
- ▶ Hvis luftfilteret (2) er skadet: Skift ut luftfilteret (2).
- ▶ La luftfilteret (2) lufttørke.
- ▶ Sett luftfilteret (2) inn i huset og fold det ned. Luftfilteret (2) må være på nivå med huset rundt.
- ▶ Skru inn skruene (1) og trekk godt til.

16.4 Rengjøre batteriet

- ▶ Rengjør batteriet med en fuktig klut.

17 Vedlikeholde

17.1 Vedlikeholdsintervaller

Vedlikeholdsintervallene avhenger av omgivelserforholdene og arbeidsforholdene. STIHL anbefaler følgende vedlikeholdsintervaller:

Ved montering av et kappeverktøy

- ▶ Kontroller om det er kommet ut smørefett av akselen.
- ▶ Hvis girfett har sluppet ut: Få nivået i girhuset kontrollert av en STIHL-forhandler.

Hver 50. driftstime

- ▶ Rengjør luftfilteret.

Årlig

- ▶ La ryddesagen kontrolleres av en STIHL fagforhandler.

17.2 Slipe metall-kappeverktøyet og kalibrere det

Det krever mye øvelse, for å slipe og kalibrere metall-kappeverktøyet riktig.

STIHL anbefaler å la en STIHL fagforhandler slipe og kalibrere metall-kappeverktøyer.

- ▶ Slip metall-kappeverktøyet som beskrevet i bruksanvisningen og i pakningen til metall-kappeverktøyet som brukes.

18 Reparere

18.1 Reparere ryddesagen og skjæreverktøyet

Brukeren må ikke reparere ryddesagen og skjæreverktøyet selv.

- ▶ Hvis ryddesagen eller skjæreverktøyet er skadet: Ikke bruk ryddesagen eller skjæreverktøyet og oppsøk en STIHL fagforhandler.



18.2 Vedlikeholde og reparere batteriet

Batteriet trenger ikke vedlikehold og kan ikke repareres.

- ▶ Hvis batteriet er defekt eller skadet: Skift ut batteriet.

19 Utbedre feil

19.1 Utbedre feil på ryddesagen eller batteriet

Feil	Lysdioder på batteriet	Årsak	Løsning
Ryddesagen starter ikke når den slås på.	1 lysdiode blinker grønt.	Ladetilstanden til batteriet er for lav.	► Batteriet må lades helt, slik det er beskrevet i bruksanvisningen til ladeapparatene STIHL AL 101, 301, 301-4, 501.
	1 lysdiode lyser rødt.	Batteriet er for varmt eller kaldt.	► Ta ut batteriet. ► La batteriet avkjøles eller oppvarmes.
	3 lysdioder blinker rødt.	Det er en feil i ryddesagen.	► Ta ut batteriet. ► Rengjør de elektriske kontaktene i batterisporet. ► Sett inn batteriet. ► Slå på ryddesagen. ► Hvis 3 lysdioder fortsatt blinker rødt: Ikke bruk ryddesagen, og oppsøk en STIHL-fagforhandler.
	3 lysdioder lyser rødt.	Ryddesagen er for varm.	► Ta ut batteriet. ► La ryddesagen avkjøles.
	4 lysdioder blinker rødt.	Det er en feil i batteriet.	► Ta ut og sett inn igjen batteriet. ► Slå på ryddesagen. ► Hvis 4 lysdioder fortsatt blinker rødt: Ikke bruk batteriet, og oppsøk en STIHL fagforhandler.
		Den elektriske forbindelsen mellom ryddesagen og batteriet er brutt.	► Ta ut batteriet. ► Rengjør de elektriske kontaktene i batterisporet. ► Sett inn batteriet.
		Ryddesagen eller batteriet er fuktig.	► La ryddesagen eller batteriet tørke,  20.4.
Ryddesagen slår seg av under drift.	3 lysdioder lyser rødt.	Ryddesagen er for varm.	► Ta ut batteriet. ► La ryddesagen avkjøles.
		Det er en elektrisk feil.	► Ta ut og sett inn igjen batteriet. ► Slå på ryddesagen.
Driftstiden til ryddesagen er for kort.		Batteriet er ikke fulladet.	► Batteriet må lades helt, slik det er beskrevet i bruksanvisningen til ladeapparatene STIHL AL 101, 301, 301-4, 501.
		Brukstiden til batteriet er overskredet.	► Skift ut batteriet.
Effektrinnene kan ikke stilles inn.		Girspaken er trykket inn og ryddesagen er koblet inn.	► Slipp girspaken og hold kun bare girspakspærren trykket inn. ► Still inn effektnivået som beskrevet i denne bruksanvisningen.
STIHL connected-appen klarer ikke å lokalisere batteriet med  .		Bluetooth®-grensenettet på batteriet eller mobilenheten er deaktivert.	► Aktiver det trådløse Bluetooth®-grensenettet på batteriet og mobilenheten.
		Avstanden mellom batteriet og mobilenheten er for stor.	► Reduser avstanden,  20.1. ► Hvis batteriet fortsatt ikke kan bli funnet med STIHL connected-appen: Oppsøk en STIHL fagforhandler.

19.2 Produktstøtte og hjelp til bruk

Produktstøtte og hjelp til bruk er tilgjengelig hos en STIHL fagforhandler.

Kontaktmuligheter og ytterligere informasjon finner du under <https://support.stihl.com> eller www.stihl.com.

20 Tekniske data

20.1 Ryddesag STIHL FSA 400.0 K

- Godkjente batterier: STIHL AP
- Vekt med den mest omfattende beskyttelsen, uten skjæreverktøy, uten batteri: 7,9 kg
- Lengde uten skjæreverktøy: 1680 mm
- Maksimalturtallet for skjæreverktøyet: 9500 1/min
- Elektrisk kapslingsgrad: IPX4 (beskyttelse mot sprut fra alle kanter)

Gangtid er oppgitt under www.stihl.com/battery-life.

20.2 Batteri STIHL AP

- Batteriteknologi: Litium-ion
- Spenning: 36 V
- Kapasitet i Ah: se typeskilt
- Energiinnhold i Wh: se typeskilt
- Vekt i kg: se typeskilt
- Bluetooth®-grensesnitt (kun for batterier med ):
 - Datatilkobling: Bluetooth® 5.1. Den mobile enheten må være kompatibel med Bluetooth® Low Energy 5.0 kompatibel og støtte Generic Access Profile (GAP).
 - Frekvensbånd: ISM-bånd 2,4 GHz
 - Utstrålt maksimal sendeeffekt: 1 mW
 - Signalrekkevidde: ca. 10 m. Signalstyrken er avhengig av miljøforholdene og mobilterminalen. Rekkevidden kan variere sterkt, avhengig av ytre betingelser, deriblant motaksenheten som brukes. I lukkede rom og gjennom barrierer av metall (f.eks. vegger, skap, koffert) kan rekkevidden være betydelig mindre.
 - Krav til operativsystem for den mobile enheten: Android eller iOS (i den aktuelle versjonen eller nyere)

Utgangseffekten til batteriet kan variere, avhengig av batteriproduktet som benyttes.

20.3 Temperaturrenser

ADVARSEL

- Batteriet er ikke beskyttet mot enhver miljøpåvirkning. Dersom batteriet utsettes for bestemte miljøpåvirkninger, kan det ta fyr eller eksplodere. Personer kan bli alvorlig skadet og materielle skader kan oppstå.
 - ▶ Ikke lad opp batteriet under - 20 °C eller over + 50 °C.
 - ▶ Ikke bruk ryddesagen eller batteriet under - 20 °C eller over + 50 °C.
 - ▶ Ikke oppbevar ryddesagen eller batteriet under - 20 °C eller over + 70 °C.

20.4 Anbefalte temperaturområder

For optimal ytelsesevne hos ryddesagen og batteriet må man overholde det anbefalte temperaturområdet:

- Lading: + 5 °C til + 40 °C
- Bruk: - 10 °C til + 40 °C
- Oppbevaring: - 20 °C til + 50 °C

Hvis batteriet lades opp, brukes eller oppbevares utenfor de anbefalte temperaturområdene, kan ytelsen bli redusert.

Hvis batteriet er vått eller fuktig, lar du det ligge og tørke på temperaturer over + 15 °C og under +50 °C i minst 48 t med under 70 % luftfuktighet. Høyere luftfuktighet kan forlenge tørketiden.

20.5 Lydverdier og vibrasjonsverdier

STIHL anbefaler bruk av hørselsvern.

- Lydtrykksnivå L_{pA} målt iht. IEC 62841-4-4: 92 dB(A), usikkerhet K_{pA} : 2 dB(A)
- Lydeffektnivå L_{WA} målt iht. IEC 62841-4-4: 110 dB(A), usikkerhet K_{WA} : 2 dB(A)
- Vibrasjonsverdi a_{HV} målt iht. IEC 62841-4-4
 - Betjeningshåndtak: 1,5 m/s², usikkerhet K_a : 2,0 m/s²
 - Venstre håndtak: 1,3 m/s², usikkerhet K_a : 2,0 m/s²
- Vibrasjonsverdi p_F målt iht. EN ISO 5349-3:
 - Betjeningshåndtak: 17 m/s², usikkerhet K_p : 3 m/s²
 - Venstre håndtak: 18 m/s², usikkerhet K_p : 3 m/s²

De angitte lyd- og vibrasjonsverdiene ble målt med en standardisert testprosedyre og kan benyttes til sammenligning av elektriske apparater. Lyd- og vibrasjonsverdiene som faktisk oppstår, kan avvike fra de angitte verdiene avhengig av typen arbeid og det brukte tilbehøret. De

angitte lyd- og vibrasjonsverdiene kan benyttes til en foreløpig vurdering av lyd- og vibrasjonsbelastningen. Den faktiske lyd- og vibrasjonsbelastningen må anslås. Derved kan det også tas hensyn til periodene der elektriske apparatet er slått av, og periodene der det er slått på men går uten belastning.

Informasjon angående oppfyllelse av arbeidsgi-verdirektivet om vibrasjon 2002/44/EF er angitt under www.stihl.com/vib.

21 Kombinasjoner av kappeverktøy, beskyttelser og bæresystemer

21.1 Kombinasjoner av kappeverktøy, beskyttelser og bæresystemer

Kappeverktøy	Beskyttelse	Bæresystem
<ul style="list-style-type: none"> – Krattkniv 300-3 (Ø 300 mm) – Krattkniv 305-2 "Spesial" (Ø 305 mm) 	<ul style="list-style-type: none"> – Beskyttelse for metall-kappeverktøy 	<ul style="list-style-type: none"> – Dobbel skuldersele med hurtigkoblingsinnretning
<ul style="list-style-type: none"> – Sirkelsagblad 200-22 meisel-tann (Ø 200 mm) – Sirkelsagblad 200-22 HP meiseltann HP (Ø 200 mm) – Sirkelsagblad 200-44 spiss-tann (Ø 200 mm) 	<ul style="list-style-type: none"> – Anslag med diameter 200 mm 	
<ul style="list-style-type: none"> – Sirkelsagblad 225-22 HP meiseltann HP (Ø 225 mm) – Sirkelsagblad 225-24 meisel-tann (Ø 225 mm) – Sirkelsagblad 225-24 meisel-tann MAXI (Ø 225 mm) – Sirkelsagblad 225-36 hardmetall (Ø 225 mm) – Sirkelsagblad 225-48 spiss-tann (Ø 225 mm) 	<ul style="list-style-type: none"> – Anslag med diameter 225 mm 	

Beskrivelse av støttesystemer



Dobbel skuldersele

22 Reservedeler og tilbehør

22.1 Reservedeler og tilbehør

STIHL Disse symbolene identifiserer STIHL reservedeler og originalt STIHL tilbehør.

STIHL anbefaler å bruke STIHL reservedeler og originalt STIHL tilbehør.

Reservedeler og tilbehør fra andre produsenter kan ikke vurderes av STIHL med hensyn til pålitelighet, sikkerhet og egnethet til tross for løpende markedsobservasjon og STIHL kan ikke garantere for deres bruk.

20.6 REACH

REACH betegner en EF-forordning for registrering, vurdering og godkjenning av kjemikalier.

Informasjon om oppfyllelse av REACH forordningen er angitt under www.stihl.com/reach.

Originale STIHL reservedeler og originalt STIHL tilbehør fås kjøpt hos en STIHL fagforhandler.

23 Kassering

23.1 Kassere ryddesag og batteri

Informasjon om kassering er tilgjengelig hos lokale myndigheter eller hos din STIHL-fagforhandler.

Upassende avfallshåndtering kan være skadelig for helse og miljø.

- ▶ STIHL-produkter, inkludert emballasje, tilføres en egnet gjenvinningsstasjon i samsvar med lokale forskrifter.
- ▶ Må ikke kasseres med husholdningsavfallet.

24 EU-samsvar

EU-samsvarserklæringen er tilgjengelig under stihl.link/compliance.

Et skjema for rapportering av sikkerhetshull og annen informasjon er tilgjengelig under vdp.stihl.com.

25 Adresser

www.stihl.com

26 Generelle sikkerhetsanvisninger for elektroverktøy

26.1 Innledning



ADVARSEL

■ **Les sikkerhetsanvisningene, instruksene, illustrasjoner og tekniske data som følger med dette elektroverktøyet.** Unnlatelse av å overholde de påfølgende sikkerhetsanvisningene og instruksene kan føre til elektrisk støt, brann og/eller alvorlige personskader. **Ta vare på sikkerhetsanvisningene og instruksjonene for fremtidig bruk.**

Begrepet "Elektroverktøy" som brukes i sikkerhetsanvisningene, gjelder for strømdrevne elektroverktøy (med strømkabel) eller batteridrevne elektroverktøy (uten strømkabel).

26.2 Sikkerhet på arbeidsplassen

- Hold arbeidsområdet rent og godt belyst.** Uorden eller ubelyste arbeidsområder kan føre til ulykker.
- Ikke arbeid med elektroverktøyet i eksplosjonsfarlig omgivelse, der det befinner seg brennbare væsker, gass eller støv.** Elektroverktøy lager gnister, som kan antenne støvet eller dampen.
- Hold barn og andre personer unna når du bruker elektroverktøyet.** Distraksjoner kan føre til at du mister kontrollen over elektroverktøyet.

26.3 Elektrisk sikkerhet

- Hold elektroverktøy unna regn og fuktighet.** Hvis det kommer inn vann i et elektroverktøy øker dette faren for elektrisk støt.

26.4 Sikkerhet av personer

- Vær oppmerksom, pass på hva du holder på med, og gå fornuftig frem ved arbeid med et elektroverktøy. Ikke bruk elektroverktøy, når**

du er trøtt eller er under innflytelse av rusmidler, alkohol eller medikamenter. Ett øyeblikks uoppmerksomhet ved bruk av elektroverktøyet kan føre til alvorlige personskader.

- Bruk personlig verneutstyr og alltid en vernebrille.** Bruk av personlig verneutstyr, som støvmaske, sklisliske sikkerhetssko, vernehjelm eller hørselsvern, alt etter type og bruk av elektroverktøyet, reduserer faren for personskader.
- Unngå utilsiktet igangsetting. Forsikre deg om at elektroverktøyet er slått av, før du kobler det til strømforsyningen og/eller kobler til batteriet, plukker det opp eller bærer det.** Hvis du har fingeren på bryteren mens du bærer elektroverktøyet eller kobler elektroverktøyet til strømforsyningen mens det er slått på, kan dette føre til ulykker.
- Fjern innstillingsverktøy eller skrunøkler, før du slår på elektroverktøyet.** Et verktøy eller en nøkkel, som befinner seg i en roterende del av elektroverktøyet, kan føre til personskader.
- Unngå unormal kroppsholdning. Sørg for sikker stand og hold til enhver tid balansen.** Slik kan du i uventede situasjoner bedre kontrollere elektroverktøyet.
- Bruk egnede klær. Ikke bruk vide klær eller smykker. Hold hår og klær unna bevegelige deler.** Løse klær, smykker eller langt hår kan trekkes inn av bevegelige deler.
- Hvis det er mulig å montere støvavtrekks- og -oppsamlingsinnretninger, må de kobles til og brukes på riktig måte.** Bruk av støvavtrekk kan redusere farene gjennom støv.
- Men du må ikke føle deg for sikker, og ikke heve deg selv over sikkerhetsreglene for elektroverktøy, selv om du etter hyppig bruk er kjent med elektroverktøyet.** Uaktsom handling kan i løpet av få sekunder føre til alvorlige personskader.

26.5 Bruk og behandling av elektroverktøyet

- Elektroverktøyet må ikke overbelastes. Ved arbeidet må du alltid bruke elektroverktøyet som er ment for dette.** Med det egnede elektroverktøyet arbeider du bedre og sikrere i det angitte ytelsesområdet.
- Ikke bruk elektroverktøy, som har en defekt bryter.** Et elektroverktøy som ikke lenger kan slå på eller av, er farlig og må repareres.

- c) **Trek pluggen ut av stikkontakten og/eller fjern det avtakbare batteriet, før du foretar innstillinger på apparatet, bytter deler på bruksredskaper eller legger til side elektroverktøyet.** Denne forholdsregelen hindrer utilsiktet start av elektroverktøyet.
- d) **Elektroverktøy som ikke brukes må oppbevares utenfor rekkevidden til barn. Ikke la personer som ikke er kjent med det eller ikke har lest disse anvisningene, bruke elektroverktøyet.** Elektroverktøy er farlige, hvis de brukes av uerfarne personer.
- e) **Elektroverktøy og bruksredskaper krever nøye pleie. Kontroller om bevegelige deler fungerer feilfritt og ikke klemmer, om deler er brukket eller ødelagt, slik at funksjonen til elektroverktøyet er redusert. Skadde deler må repareres før elektroverktøyet brukes.** Mange ulykker kan føres tilbake til dårlig vedlikehold av elektroverktøy.
- f) **Skjæreverktøy skal holdes skarpe og rene.** Skjæreverktøy som pleies godt og har skarpe skjærekanten klemmer mindre og føres lettere.
- g) **Elektroverktøy, bruksverktøy, bruksredskaper osv. skal brukes tilsvarende disse anvisningene. Derved må du ta hensyn til arbeidsforholdene og arbeidet som skal utføres.** Bruk av elektroverktøy for andre anvendelser enn det de er ment for kan føre til farlige situasjoner.
- h) **Hold alle håndtak og gripeflater tørre, rene og fri for olje og fett.** Glatte håndtak og gripeflater tillater ikke sikker betjening og styring av elektroverktøyet i uforutsigbare situasjoner.
- d) **Ved feil bruk kan væske lekke ut av batteriet. Unngå kontakt med den. Skyll med vann ved tilfeldig kontakt. Hvis væsken kommer inn i øynene, må du i tillegg konsultere en lege.** Væske som lekker ut kan føre til hudirritasjoner eller forbrenninger.
- e) **Ikke bruk batterier som er skadet eller forandret.** Batterier som er skadet eller forandret kan ha uforutsigbar atferd og føre til brann, eksplosjon eller fare for personskader.
- f) **Batteriet må ikke utsettes for brann eller for høye temperaturer.** Brann eller temperaturer på over 130 °C (265 °F) kan føre til eksplosjon.
- g) **Følg alle anvisningene for lading og lad batteriet eller det batteridrevne verktøyet aldri utenfor temperaturområdet som er angitt i bruksanvisningen.** Feil lading eller lading utenfor det tillatte temperaturområdet kan ødelegge batteriet eller øke faren for brann.

26.7 Service

- a) **Elektroverktøyet skal kun repareres av kvalifisert fagpersonell og kun med original-reservedeler.** På denne måten sikres det, at sikkerheten til elektroverktøyet opprettholdes.
- b) **Skadde batterier skal ikke vedlikeholdes.** Vedlikehold av batteriet skal kun gjøres av produsenten eller autorisert kundeservice.

26.8 Sikkerhetsanvisninger for gresstrimmer, ryddesag og ryddesag med sagblad

26.6 Bruk og behandling av det batteridrevne verktøyet

- a) **Batterier må kun lades med ladeapparater som anbefales av produsenten.** Gjennom et ladeapparat, som er egnet for en bestemt type batterier, er det brannfare, hvis det brukes med andre batterier.
- b) **Benytt kun batterier som er ment for dette i elektroverktøy.** Bruk av andre batterier kan føre til personskader eller brannfare.
- c) **Batterier som ikke brukes må holdes unna binders, mynter, nøkler, spikre, skruer eller andre små metalgjenstander, som kan føre til forbikobling av kontaktene.** En kortslutning mellom batterikontaktene kan føre til forbrenninger eller brann.
- a) **Ikke bruk maskinen ved dårlig vær, spesielt ved fare for tordenvær.** Dette vil redusere faren for å bli truffet av lyn.
- b) **Undersøk arbeidsområdet grundig for villdyr.** Villdyr kan skades av en løpende maskin.
- c) **Undersøk arbeidsområdet grundig og fjern alle steiner, stokker, tråder, bein og andre fremmedlegemer.** Deler som slynges ut kan føre til personskader.
- d) **Før bruk av maskinene må du alltid kontrollere at skjæreverktøyet eller sagbladet og skjære- eller sagenheten ikke er skadet.** Faren for personskader øker dersom deler er skadet.
- e) **Følg anvisningene for bytte av verktøy som benyttes.** Sagbladmuttere eller -skruer som trekkes til på upassende vis kan enten skade sagbladet eller føre til at det løsner.

- f) **Skjæreværktøyets nominelle turtall må være minst like høy som maksimumsturtallet oppført på maskinen.** Skjæreværktøy som dreier raskere enn sitt nominelle turtall kan knekke og fly omkring.
- g) **Bruk vernebriller, hodebeskyttelse og vernehansker.** Egnet personlig verneutstyr gir reduserte personskader som følge av deler som flyr omkring, eller tilfeldig kontakt med skjæretråd eller sagblad.
- h) **Bruk alltid sklisikre, støttende sko ved drift av maskinen. Arbeid aldri barbeint eller med åpne sandaler.** På den måten reduseres faren for en fotskade ved kontakt med roterende skjæretråd eller sagblad.
- i) **Bruk alltid vernesko ved drift av maskinen. Arbeid aldri barbeint eller med åpne sandaler.** På den måten reduseres faren for en fotskade ved kontakt med roterende skjæretråd eller sagblad.
- j) **Bruk alltid langbukser ved bruk av maskinen.** Bar hud øker sannsynligheten for personskader grunnet objekter som slenges ut.
- k) **Hold utenforstående unna ved drift av maskinen.** Deler som slynges ut kan føre til alvorlige personskader.
- l) **Bruk alltid begge hender ved bruk av maskinen.** Hold maskinen med begge hender for å unngå å miste kontrollen.
- m) **Hold maskinen kun på de isolerte håndtakene ettersom skjæretråden eller sagbladet kan treffe skjulte strømledninger eller egen strømkabel.** Dersom skjæretrådene eller sagbladet kommer i kontakt med en strømførende ledning, kan de bli strømførende og gi brukeren elektrisk støt.
- n) **Pass alltid på at du står stabilt, og bruk maskinen kun når du står på bakken.** Glatt underlag eller ustabile gulv kan føre til at du mister likevekten eller kontrollen over maskinen.
- o) **Ikke foreta drift av maskinen i svært bratte skrånninger.** Dermed reduseres faren for å miste kontrollen, skli og falle, noe som kan føre til personskader.
- p) **Påse at produktet står trygt ved arbeider på oppheng; arbeid alltid på tvers av opphenget, aldri oppover eller nedover, og vær ekstremt forsiktig ved endring av arbeidsretningen.** Dermed reduseres faren for å miste kontrollen, skli og falle, noe som kan føre til personskader.
- q) **Ved arbeidet må du holde alle kroppsdeler unna skjæretråden eller sagbladet. Før du slår på maskinen, må du sikre at skjæretråden eller sagbladet ikke berører noe.** Et øyeblikks uoppmerksomhet mens du bruker maskinen kan føre til personskade på deg eller andre.
- r) **Maskinen må aldri benyttes over midjehøyde.** Dette bidrar til å unngå en utilsiktet kontakt med skjæretråden eller sagbladet, og muliggjør en bedre kontroll over maskinen i uventede situasjoner.
- s) **Vær forberedt på at den fjæres tilbake ved skjæring av kratt og skog som står under spenning.** Ved avspenning av trefibre kan kratt og skog treffe brukeren og/eller føre til at maskinen ikke lenger er under kontroll.
- t) **Vær ekstra forsiktig ved kutting av kratt og unge trær.** Det tynne materialet kan sette seg fast i sagbladet og slå mot deg eller få deg til å miste likevekten.
- u) **Du må holde maskinen under kontroll og ikke berøre noen sagblader eller andre farlige deler mens disse fremdeles er i bevegelse.** Dette reduserer faren for personskade grunnet bevegende deler.
- v) **Bær maskinen når den er slått av og vendt vekk fra kroppen din.** Passende håndtering av maskinen reduserer sannsynligheten for en tilfeldig kontakt med det roterende sagbladet.
- w) **Ved transport eller lagring av maskinen må du alltid sette beskyttelseshetten på metallsagbladet.** Passende håndtering av maskinen reduserer sannsynligheten for en tilfeldig kontakt med sagbladet.
- x) **Bruk kun ekstra tråder, skjærehoder og sagbladet i henhold til produsentens retningslinjer.** Feil reservedeler kan øke faren for brudd eller personskader.
- y) **Sikre at bryteren er slått av og batteriet er tatt ut før du fjerner et fastklemt materiale eller utfører vedlikehold på maskinen.** Uventet drift av maskinen ved fjerning av fastklemt materiale kan føre til alvorlige personskader.

26.9 Sikkerhetsinformasjon om rekyll

Rekyl er en plutselig bevegelse av maskinen sidelengs, forover eller bakover, som kan oppstå hvis skjæreutstyret setter seg fast eller blir sittende fast i en gjenstand som et ungt tre eller en stubbe. Det kan være alvorlig nok til å drive maskinen og/eller brukeren i alle retninger, noe

som til slutt fører til tap av kontrollen over maskinen.

Rekyl og tilhørende farer kan unngås ved å ta passende forholdsregler som beskrevet nedenfor.

- a) **Hold maskinen fast med begge hendene og legg armene i en stilling der du kan fange opp rekylkraften. Hold deg på venstre side av maskinen.** Rekyl kan øke fare for personskade grunnet uventet bevegelse av maskinen. Brukeren kan få kontroll på rekylkraften ved hjelp av egnede sikkerhetstiltak.
- b) **Dersom sagbladet er klemt fast eller dersom du avbryter arbeidet, må du slå av maskinen og holde den rolig i materialet til sagbladet har stoppet helt. Når sagbladet er klemt fast, må du aldri fjerne maskinen fra materialet eller trekke den bakover mens sagbladet beveger seg – ellers kan det oppstå rekyl.** Finn årsaken og løs problemet for fastklemmingen av sagbladet.
- c) **Ikke bruk stumpe eller skadde sagblader.** Stumpe eller skadde sagblad øker risikoen for at det blir sittende fast eller klemt fast med en gjenstand, og kan føre til rekyl.
- d) **Sørg alltid for god siket over materialet som skal skjæres.** Rekyl er mer sannsynlig i områder der man kan ikke så godt kan se materialet som skal skjæres.
- e) **Slå av maskinen når du nærmer deg andre personer under arbeidet.** Andre personer kan lettere bli truffet og skadd av et roterende sagblad ved rekyl.

Obsah

1	Informace k tomuto návodu k použití.....	169
2	Přehled.....	170
3	Bezpečnostní pokyny.....	172
4	Příprava křovinořezu/vyžínače k použití. 178	
5	Nabíjení akumulátoru a světla LED.....	179
6	Aktivace a deaktivace rádiového rozhraní Bluetooth®.....	179
7	Montáž křovinořezu/vyžínače.....	179
8	Nastavení křovinořezu/vyžínače pro uživatele.....	181
9	Vsazení a vyjmutí akumulátoru.....	182
10	Zapnutí a vypnutí křovinořezu/vyžínače. 182	
11	Kontrola křovinořezu/vyžínače a akumulátoru.....	183
12	Práce s křovinořezem/vyžínačem.....	183
13	Po skončení práce.....	184
14	Přeprava.....	185
15	Skladování.....	185

16	Čištění.....	185
17	Údržba.....	186
18	Oprava.....	186
19	Odstranění poruch.....	187
20	Technická data.....	188
21	Kombinace řezných/žacích nástrojů, ochranných krytů a nosných systémů.....	189
22	Náhradní díly a příslušenství.....	190
23	Likvidace.....	190
24	Shoda s předpisy EU.....	190
25	Adresy.....	190
26	Všeobecné bezpečnostní pokyny pro elektrické stroje.....	190

DŮLEŽITÉ UPOZORNĚNÍ! PŘED POUŽITÍM SI NÁVOD PŘEČTĚTE, JE NUTNÉ MU POROZUMĚT A ULOŽIT HO.

1 Informace k tomuto návodu k použití

1.1 Platné dokumenty

Platí lokální bezpečnostní předpisy.

- ▶ Kromě tohoto návodu k použití je třeba si přečíst níže uvedené dokumenty, porozumět jim a uložit je pro pozdější použití:
 - Návod k použití a obal používaného žacího nástroje
 - Návod k použití pro používaný nosný systém
 - Bezpečnostní pokyny pro akumulátor STIHL AP
 - Návod k použití pro nabíječky STIHL AL 101, 301, 301-4, 501
 - Bezpečnostní informace pro akumulátory STIHL a výrobky s integrovaným akumulátorem: www.stihl.com/safety-data-sheets

Další informace ke STIHL connected, kompatibilním výrobkům a FAQ jsou uvedeny na adrese www.connect.stihl.com nebo jsou k dispozici u odborného prodejce STIHL.

Slovní značka a loga Bluetooth® jsou registrované ochranné známky a jsou majetkem společnosti Bluetooth SIG, Inc. Jakékoli použití této slovní ochranné známky / piktogramů firmou STIHL se uskutečňuje prostřednictvím licence.

Akumulátory  jsou vybaveny rádiovým rozhraním Bluetooth®. Je třeba dodržovat místní provozní omezení (např. v letadlech nebo nemocnicích).

1.2 Označení varovných odkazů v textu



VAROVÁNÍ

- Odkaz upozorňuje na nebezpečí, která mohou vést k těžkým úrazům či usmrcení.
 - ▶ Uvedená opatření mohou zabránit těžkým úrazům či usmrcení.

UPOZORNĚNÍ

- Odkaz upozorňuje na nebezpečí, která mohou vést k věcným škodám.
 - ▶ Uvedená opatření mohou zabránit věcným škodám.

1.3 Symboly v textu



Tento symbol odkazuje na kapitolu v tomto návodu k použití.

2 Přehled

2.1 Křovinořez/vyžinač s akumulátorem

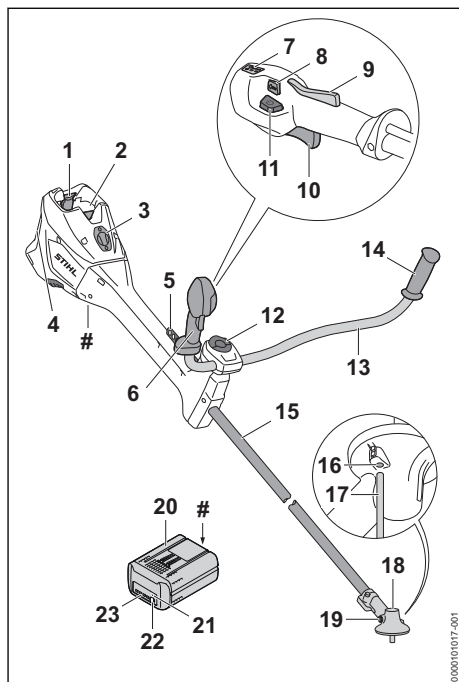

- 1 Aretační páčka**
Aretační páčky drží akumulátor v akumulátorové šachtě.
- 2 Akumulátorová šachta**
Do akumulátorové šachty se vsunuje akumulátor.
- 3 Kryt⁸**
Kryt rezervuje místo pro Smart Connector 2 A.
- 4 Vzduchový filtr**
Vzduchový filtr filtruje vzduch nasávaný motorem.
- 5 Děrovaná lišta**
Děrovaná lišta slouží k zavěšení nosného systému.
- 6 Ovládací rukojeť**
Ovládací rukojeť slouží k ovládní, držení a vedení křovinořezy/vyžinače.

⁸Kryt je součástí motorové skříně. Kryt sejměte výhradně pro instalaci konektoru Smart Connector 2 A a bezpečně jej uložte pro pozdější opětovnou instalaci. Křovinořez/vyžinač používejte vždy s nasazeným krytem nebo konektorem Smart Connector 2 A.

7 Světla LED

Světla LED udávají nastavený výkonnostní stupeň.

8 Přepínač úrovně napájení

Přepínač úrovně napájení slouží k nastavení výkonnostního stupně.

9 Pojistka spínací páky

Pojistka spínače deblokuje spínač.

10 Spínač

Spínač zapíná a vypíná křovinořez/vyžínač.

11 Deblokační tlačítko

Deblokační tlačítko slouží k zapnutí křovinořezu/vyžínače.

12 Roubíkový šroub

Roubíkový šroub připevňuje sevrněním trubku rukojeti na podpěrku rukojeti.

13 Trubková rukojeť

Trubková rukojeť spojuje ovládací rukojeť a rukojeť s tyčí.

14 Rukojeť

Rukojeť slouží k držení a vedení křovinořezu/vyžínače.

15 Tyč

Tyč spojuje všechny konstrukční díly.

16 Otvor pro zástrčný trn

Otvor pro zástrčný trn je pro zasunutí zástrčného trnu.

17 Zástrčný trn

Zástrčný trn blokuje hřídel při montáži řezného/žacího nástroje.

18 Skříň převodovky

Skříň převodovky zakrývá převodovku.

19 Uzávěrný šroub

Uzávěrný šroub uzavírá otvor pro převodový tuk STIHL.

20 Akumulátor

Akumulátor napájí křovinořez/vyžínač energií.

21 Světla LED „BLUETOOTH®“ (pouze pro akumulátory s )

Světla LED zobrazí aktivaci a deaktivaci rádiového rozhraní Bluetooth®.

22 Tlačítko

Tlačítko aktivuje světla LED na akumulátoru. Aktivuje a deaktivuje rádiové rozhraní Bluetooth® (pokud toto existuje).

23 Světla LED

Světla LED signalizují stav nabití akumulátoru a poruchy.

Výkonový štítek s výrobním číslem**2.2 Ochranné kryty a řezné/žací nástroje**

Ochranné kryty a řezné/žací nástroje jsou zde znázorněny jako příklady. Kombinace, které se smějí používat, jsou uvedeny v tomto návodu k použití,  21.1.

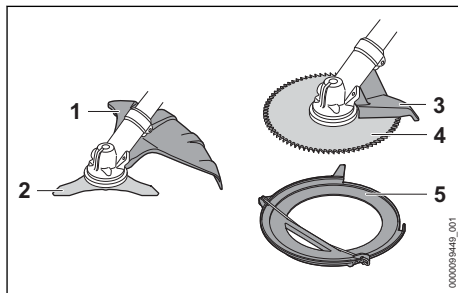
**1 Ochranný kryt pro kovové žací nástroje**

Ochranný kryt pro kovové řezné/žací nástroje chrání uživatele před předměty vymrštěvanými do výšky a před kontaktem s trojramenným vyžínačím nožem.

2 Trojramenný vyžínač nůž

Trojramenný vyžínač nůž řeže houští.

3 Doraz

Doraz chrání uživatele před předměty vymrštěvanými do výšky a před kontaktem s pilovým kotoučem a slouží během práce k podepření vyžínače na dřevu.

4 Pilový kotouč

Pilový kotouč řeže keře a stromy.

5 Převravný kryt

Převravný kryt chrání před kontaktem s kovovými řeznými/žacími nástroji.

2.3 Symboly

Symboly se mohou nacházet na křovinořezu/vyžínači, na ochranném krytu a na akumulátoru a mají níže uvedený význam:



1 světlo LED svítí červeně. Akumulátor je příliš teplý nebo příliš studený.



4 LED blikají červeně. V akumulátoru došlo k poruše.



Stiskněte deblokační tlačítko, tím se křovinořez/vyžínač zapne a dají se nastavit výkonnostní stupně.





Tento symbol označuje deblokační tlačítko.

 Tento symbol udává směr otáčení řezného/žacího nástroje.

max Ø XXX Tento symbol udává maximální průměr řezného/žacího nástroje v milimetrech.

 Tento symbol udává nejvyšší otáčky žacího nástroje.

 D [+] STIHL AL Tento akumulátor se nabíjí nabíječkou STIHL. Přípustné nabíječky jsou uvedeny v těchto bezpečnostních pokynech.

 Akumulátor má rádiové rozhraní Bluetooth® a může být spojen s aplikací STIHL connected.

 Údaj vedle symbolu odkazuje na obsah energie akumulátoru podle specifikace výrobce článků. Obsah energie, který je k dispozici při použití, je menší.

 Nelikvidujte výrobek s domácím odpadem.

3 Bezpečnostní pokyny

3.1 Varovné symboly

3.1.1 Varovné symboly

Varovné symboly na křovinořezu/vyžínači a na akumulátoru mají níže uvedený význam:

 Dodržujte bezpečnostní pokyny a jejich opatření.

 Návod k použití je třeba si přečíst, porozumět mu a uložit ho pro další potřebu.

 Noste ochranné brýle, ochranu sluchu a ochrannou přilbu.

 Noste vysokou ochrannou obuv.

 Noste ochranné rukavice.

 Dbejte na bezpečnostní pokyny ohledně zpětného rázu a jejich bezpečnostní opatření.

 Dbejte na bezpečnostní pokyny týkající se předmětů vymrštěvaných do výšky a na bezpečnostní opatření.

 Dodržujte bezpečnostní odstup.

 Nedotýkejte se horkého povrchu.

 Akumulátor během přerušení práce, přepravy, skladování, údržby nebo opravy vždy vyjměte.

 Akumulátor chraňte před horkem a ohněm.

3.1.2 Ochranný kryt pro kovové žací nástroje

Varovné symboly na ochranném krytu pro žací hlavy mají následující význam:

 Tento ochranný kryt používejte pro žací listy na trávu.

 Tento ochranný kryt používejte pro trojramenné vyžínací nože.

 Tento ochranný kryt nepoužívejte pro žací hlavy.

 Tento ochranný kryt nepoužívejte pro štěpkovače.

 Tento ochranný kryt nepoužívejte pro pilové kotouče.

3.2 Řádné používání

Křovinořez/vyžínač STIHL FSA 400.0 K se používá k následujícím činnostem:

- s trojramenným vyžínacím nožem: vyžínání houští až do průměru 20 mm
- s pilovým kotoučem: řezání keřů a stromů s průměrem kmenu až do 70 mm

Křovinořez/vyžínač můžete používat za deště.

Křovinořez/vyžínač je napájen energií akumulátorem STIHL AP.

Akumulátor s  umožňuje ve spojení s aplikací STIHL connected personalizaci a přenos informací k akumulátoru na základě technologie Bluetooth®.

VAROVÁNÍ

- Akumulátory, které nejsou společností STIHL pro křovinořez/vyžínač povoleny, mohou způsobit požáry a exploze. Může tak dojít k těž-

kým úrazům či úmrtí osob a ke vzniku věcných škod.

- ▶ Křovinořez/vyžínač používejte s akumulátorem STIHL AP.
- Pokud se křovinořez/vyžínač nebo akumulátor používá způsobem odporujícím jeho účelu, může dojít k těžkým úrazům nebo úmrtí osob a ke vzniku věcných škod.
 - ▶ Používejte křovinořez/vyžínač tak, jak je to popsáno v tomto návodu k použití.
 - ▶ Akumulátor používejte tak, jak je to popsáno v tomto návodu k použití, v aplikaci STIHL connected a na adrese www.connect.stihl.com.

3.3 Požadavky na uživatele

▲ VAROVÁNÍ

- Uživatelé bez instruktáže nemohou rozpoznat nebo dobře odhadnout nebezpečí hrozící křovinořezem/vyžínačem a akumulátorem. Uživatel nebo jiné osoby mohou utrpět těžká nebo smrtelná zranění.



- ▶ Návod k použití je třeba si přečíst, porozumět mu a uložit ho pro další potřebu.

- ▶ Pokud se bude křovinořez/vyžínač nebo akumulátor předávat další osobě, předejte zároveň s ním návod k použití.
- ▶ Zajistěte, aby uživatel splňoval níže uvedené požadavky:
 - Uživatel je odpočatý.
 - Uživatel je tělesně, sensoricky a duševně schopen křovinořez/vyžínač nebo akumulátor obsluhovat a pracovat s ním. Pokud je uživatel tělesně, sensoricky a duševně způsobilý pouze částečně, smí s výrobkem pracovat pouze pod dohledem nebo po zaškolení odpovědnou osobou.
 - Uživatel může rozpoznat a dobře odhadnout nebezpečí hrozící křovinořezem/vyžínačem a akumulátorem.
 - Uživatel je plnoletý nebo bude podle národních předpisů pod dohledem zaškolený pro výkon povolání.
 - Uživatel obdržel instruktáž od odborného prodejce STIHL nebo od osoby znalé odborné tematiky ještě dříve, než s křovinořezem/vyžínačem začne poprvé pracovat.
 - Uživatel není pod vlivem alkoholu, léků nebo drog.
- ▶ V případě nejasností: vyhledejte odborného prodejce výrobků STIHL.

3.4 Oblečení a vybavení

▲ VAROVÁNÍ

- Během práce mohou být dlouhé vlasy vtaženy do křovinořezu/vyžínače. Uživatel tím může utrpět těžké zranění.
 - ▶ Dlouhé vlasy sepněte a zajistěte je tak, aby byly nad rameny.
- Během práce mohou být předměty vymrštěny velkou rychlostí nahoru. Uživatel se může zranit.
 - ▶ Noste těsně přiléhající ochranné brýle. Vhodné ochranné brýle překroušené podle normy EN 166, EN ISO 16321 nebo národních předpisů a opatřené odpovídajícím označením jsou dostupné v obchodní síti.



- ▶ Noste ochranu obličeje.
- ▶ Noste dlouhé kalhoty z odolného materiálu.
- Během práce vzniká hluk. Hluk může poškodit sluch.



- ▶ Noste ochranu sluchu.

- Shora padající předměty mohou vést ke zranění hlavy.



- ▶ Pokud během práce mohou shora padat předměty, noste ochrannou přilbu.

- Během práce může dojít k rozvíření prachu. Vdechovaný prach může poškodit zdraví a vyvolat alergické reakce.

- ▶ Pokud bude rozvířen prach: noste ochrannou protiprachovou masku.

- Nevhodné oblečení se může zachytit ve dřevě, dřevnatém porostu a v křovinořezu/vyžínači. Uživatel, který nepoužívá vhodný oděv, může být těžce zraněn.

- ▶ Noste těsně přiléhající oděv.

- ▶ Odložte šály a ozdoby.

- Během práce se může uživatel dostat do kontaktu s rotujícím řezným/žací nástrojem. Uživatel tím může utrpět těžké zranění.

- ▶ Noste obuv z odolného materiálu.



- ▶ Pokud se používá kovový řezný/žací nástroj: noste ochrannou vysokou obuv se špičkami vyztuženými ocelí.

- ▶ Noste dlouhé kalhoty z odolného materiálu.

- Během montáže a demontáže žacího nástroje a během čištění nebo údržby se může uživatel dostat do kontaktu s žacím nástrojem nebo s odřezávacím nožem. Uživatel se může zranit.



- ▶ Noste pracovní rukavice z odolného materiálu.

- Při používání nevhodné obuvi může uživatel uklouznout. Uživatel se může zranit.
 - ▶ Noste pevnou, uzavřenou obuv s protiskluzovou podrážkou.

3.5 Pracovní pásmo a okolí

3.5.1 Křovinořez/vyžínač

▲ VAROVÁNÍ

- Nezúčastněné osoby, děti a zvířata nemohou rozpoznat ani odhadnout nebezpečí hrozící křovinořezem/vyžínačem a předměty vymrštěnými do výšky. Nezúčastněné osoby, děti a zvířata mohou utrpět těžká zranění a může dojít k věcným škodám.



- ▶ Dbejte na to, aby nezúčastněné osoby, děti a zvířata zachovávaly odstup 15 m od pracovního okruhu.

- ▶ Od předmětů zachovávejte odstup 15 m.
- ▶ Křovinořez/vyžínač nenechávejte bez dozoru.
- ▶ Zajistěte, aby si děti nemohly s křovinořezem/vyžínačem hrát.
- Elektrické součástky křovinořezu/vyžínače mohou vytvářet jiskry. Jiskry mohou ve snadno hořlavém nebo explozivním okolí vyvolat požáry nebo exploze. Může tak dojít k těžkým úrazům či úmrtí osob a ke vzniku věcných škod.
 - ▶ Nikdy nepracujte ve snadno hořlavém nebo explozivním okolí.

3.5.2 Akumulátor

▲ VAROVÁNÍ

- Nezúčastněné osoby, děti a zvířata nemohou rozpoznat ani odhadnout nebezpečí akumulátoru. Nezúčastněné osoby, děti a zvířata mohou být těžce zraněny.
 - ▶ Nezúčastněné osoby, děti a zvířata nepouštějte do blízkosti stroje.
 - ▶ Akumulátor nenechávejte bez dozoru.
 - ▶ Zajistěte, aby si děti nemohly s akumulátorem hrát.
- Akumulátor není chráněn proti všem okolním vlivům. Pokud je akumulátor vystaven určitým okolním vlivům, může začít hořet nebo explodovat, nebo může dojít k jeho neopravitelnému poškození. Může dojít k těžkým úrazům osob a ke vzniku věcných škod.



- ▶ Akumulátor chraňte před horkem a ohněm.
- ▶ Akumulátor neházejte do ohně.

- ▶ Akumulátor nenabíjejte, nepoužívejte a neskladujte mimo uvedené teplotní rozsahy, **20.3.**



- ▶ Akumulátor neponořujte do kapalin.

- ▶ Akumulátor nepřibližujte ke kovovým malým předmětům.
- ▶ Akumulátor nevystavujte vysokému tlaku.
- ▶ Nevystavujte akumulátor mikrovlnám.
- ▶ Chraňte akumulátor před chemikáliemi, solemi a hnojivý.

3.6 Bezpečnosti odpovídající stav

3.6.1 Křovinořez/vyžínač

Křovinořez/vyžínač je v bezpečnosti odpovídajícím stavu, když jsou splněny níže uvedené podmínky:

- Křovinořez/vyžínač není poškozen.
- Křovinořez/vyžínač je čistý.
- Ovládací prvky fungují a nejsou změněny.
- Stroj je osazen jednou z kombinací žacího nástroje a ochranného krytu, které jsou uvedeny v tomto návodu k použití.
- Řezný/žací nástroj a ochranný kryt jsou správně namontovány.
- Je namontováno pouze originální příslušenství STIHL určené pro tento křovinořez/vyžínač.
- Příslušenství je namontováno správně.

▲ VAROVÁNÍ

- Ve stavu neodpovídajícím bezpečnosti nemohou konstrukční díly již bezpečně fungovat a bezpečnostní zařízení mohou být vyřazena z provozu. Může dojít k těžkým úrazům nebo usmrcení osob.
 - ▶ Pracujte s nepoškozeným křovinořezem/vyžínačem.
 - ▶ Pokud je křovinořez/vyžínač znečištěný: křovinořez/vyžínač vyčistěte a nechte uschnout.
 - ▶ Neprovádějte na křovinořezu/vyžínači žádné změny. Výjimka: montáž kombinace uvedené v tomto návodu k použití sestávající z řezného/žacího nástroje a ochranného krytu.
 - ▶ Pokud nefungují ovládací prvky: s křovinořezem/vyžínačem nepracujte.
 - ▶ Instalujte pouze originální příslušenství STIHL určené pro tento křovinořez/vyžínač.

- ▶ Řezný/žací nástroj a ochranný kryt namontujte tak, jak je to popsáno v tomto návodu k použití.
- ▶ Příslušenství montujte tak, jak je to popsáno v tomto návodu k použití daného příslušenství.
- ▶ Do otvorů křovinořezu/vyžínače nestrkejte žádné předměty.
- ▶ Opotřebované nebo poškozené štítky s upozorněními vyměňte.
- ▶ V případě nejasností: vyhledejte odborného prodejce výrobků STIHL.

3.6.2 Ochranný kryt

Ochranný kryt je v bezpečnosti odpovídajícím stavu, když jsou splněny níže uvedené podmínky:

- Ochranný kryt není poškozen.
- Šrouby na ochranném krytu jsou utaženy správným utahovacím momentem.

▲ VAROVÁNÍ

- Ve stavu neodpovídajícím bezpečnosti nemohou konstrukční díly již bezpečně fungovat a bezpečnostní zařízení mohou být vyřazena z provozu. Uživatel tím může utrpět těžké zranění.
 - ▶ Pracujte s nepoškozeným ochranným krytem.
 - ▶ Utáhněte šrouby na ochranném krytu správným utahovacím momentem, **■** 7.2.1.
 - ▶ V případě nejasností: vyhledejte odborného prodejce STIHL.

3.6.3 Kovový řezný/žací nástroj

Kovový řezný/žací nástroj je ve stavu odpovídajícím bezpečnosti, když jsou splněny níže uvedené podmínky:

- Kovový řezný/žací nástroj a přídatné montážní díly nejsou poškozené.
- Kovový řezný/žací nástroj není zdeformován.
- Kovový řezný/žací nástroj je správně namontován a pevně utažen.
- Kovový řezný/žací nástroj je správně naostřen.
- Kovový řezný/žací nástroj nemá žádné otřepy na břitech.
- Meze opotřebení nejsou překročeny.
- Pokud se používá kovový řezný/žací nástroj, který není výrobkem STIHL, nesmí být těžší, silnější, jinak vytvarovaný, nesmí být méně kvalitní a v průměru ne větší než největší pro tento stroj dovolený kovový řezný/žací nástroj značky STIHL.

▲ VAROVÁNÍ

- Ve stavu neodpovídajícím bezpečnosti se mohou části kovového řezného/žacího nástroje uvolnit a být odmrštěny. Může dojít k těžkému zranění osob.
 - ▶ Pracujte s nepoškozeným kovovým řezným/žacím nástrojem a nepoškozenými přídatnými montážními díly.
 - ▶ Kovový řezný/žací nástroj správně naostřete.
 - ▶ Odstraňte otřepy na břitech.
 - ▶ Kovový řezný/žací nástroj nechejte vyvážit odborným prodejcem výrobků STIHL.
 - ▶ Dbejte na meze opotřebení a dodržujte je.
 - ▶ Používejte jeden řezný/žací nástroj, uvedený v tomto návodu k použití.
 - ▶ V případě nejasností: vyhledejte odborného prodejce STIHL.

3.6.4 Akumulátor

Akumulátor je v bezpečnosti odpovídajícím stavu, když jsou splněny níže uvedené podmínky:

- Akumulátor není poškozen.
- Akumulátor je čistý a suchý.
- Akumulátor funguje a není pozměněn.

▲ VAROVÁNÍ

- Ve stavu neodpovídajícím bezpečnosti nemůže akumulátor již bezpečně fungovat. Osoby mohou utrpět těžká zranění.
 - ▶ Pracujte s nepoškozeným a fungujícím akumulátorem.
 - ▶ Poškozený nebo defektní akumulátor nenabíjejte.
 - ▶ Pokud je akumulátor znečištěný: akumulátor vyčistěte a nechat uschnout.
 - ▶ Pokud je akumulátor mokry nebo vlnký: akumulátor nechat uschnout, **■** 20.4.
 - ▶ Akumulátor neměňte.
 - ▶ Do otvorů akumulátoru nestrkejte žádné předměty.
 - ▶ Elektrické kontakty akumulátoru nespojujte a nezkratujte kovovými předměty.
 - ▶ Akumulátor neotvírejte.
 - ▶ Opotřebované nebo poškozené informační štítky vyměňte.
- Z poškozeného akumulátoru může vytékat kapalina. Pokud by se kapalina dostala do styku s pokožkou nebo očima, může dojít k podráždění pokožky či očí.
 - ▶ Zabraňte kontaktu s kapalinou.
 - ▶ Pokud došlo ke kontaktu s pokožkou: dotčená místa pokožky umyjte velkým množstvím vody a mýdlem.

- ▶ Pokud došlo ke kontaktu s očima: vyplachujte oči nejméně po dobu 15 minut velkým množstvím vody a vyhledejte lékaře.
- Poškozený nebo defektní akumulátor může být nezvykle cítit, může kouřit nebo hořet. Může tak dojít k těžkým úrazům či úmrtí osob a ke vzniku věcných škod.
 - ▶ Pokud je akumulátor neobvykle cítit nebo kouří: akumulátor nepoužívejte a nepřibližujte ho k hořlavým látkám.
 - ▶ Pokud akumulátor hoří: pokuste se uhasit akumulátor hasicím přístrojem nebo vodou.

3.7 Pracovní postup

▲ VAROVÁNÍ

- Uživatel již v určitých situacích nemůže soustředěně pracovat. Uživatel může zakopnout, upadnout a těžce se zranit.
 - ▶ Pracujte klidně a s rozvahou.
 - ▶ Pokud jsou světelné poměry a viditelnost špatné: s křovinořezem/vyžínačem nepracujte.
 - ▶ Křovinořez/vyžínač obsluhuje vždy jen jedna osoba.
 - ▶ Řezný/žací nástroj vedte vodorovně a nízko nad zemí.
 - ▶ Pozor na překážky.
 - ▶ Při práci stůjte pevně na zemi a udržujte rovnováhu.
 - ▶ Pokud se dostaví známky únavy: udělejte si pracovní přestávku.
- Otáčející se řezný/žací nástroj může uživatele pořezat. Uživatel tím může utrpět těžké zranění.
 - ▶ Nikdy se nedotýkejte rotujícího řezného/žacího nástroje.
 - ▶ Pokud je řezný/žací nástroj blokován nějakým předmětem: křovinořez/vyžínač vypněte a vyjměte akumulátor. Teprve potom předmět odstraňte.
- Pokud byl křovinořez/vyžínač používán v rozporu s jeho zamýšleným určením (např. vystavení silného nárazu nebo pádu), nemusí být křovinořez ve stavu, který odpovídá bezpečnému provozu. Může dojít k těžkým úrazům osob a ke vzniku věcných škod.
 - ▶ Zkontrolujte, zda je křovinořez/vyžínač v bezpečném provozním stavu.
 - ▶ V případě nejasností: vyhledejte odborného prodejce STIHL.
- Pokud se křovinořez/vyžínač během práce změní nebo se chová nezvyklým způsobem, může být v provozně nebezpečném stavu. Může dojít k těžkým úrazům osob a ke vzniku věcných škod.

- ▶ Ukončete práci, vyjměte akumulátor a vyhledejte odborného prodejce STIHL.
- Během práce může křovinořez/vyžínač způsobit vznik vibrací.



- ▶ Noste rukavice.
- ▶ Dělejte včas pracovní přestávky.
- ▶ Pokud se vyskytnou náznaky poruch prokrvení (Raynaudova nemoc): vyhledejte lékaře.
- Pokud během práce řezný/žací nástroj narazí na nějaký cizí předmět, může být takový předmět nebo jeho části velkou rychlostí vymrštěn nahoru. Může dojít k úrazům osob a ke vzniku věcných škod.
 - ▶ Z pracovní oblasti odstraňujte cizí předměty.
- Pokud narazí točící se řezný nástroj na nějaký tvrdý předmět, mohou vzniknout jiskry a řezný nástroj se může poškodit. Jiskry mohou ve snadno vznětlivém prostředí vyvolat požáry. Může tak dojít k těžkým úrazům či úmrtí osob a ke vzniku věcných škod.
 - ▶ Nepracujte ve snadno hořlavém prostředí.
 - ▶ Zajistěte, aby byl řezný nástroj ve stavu odpovídajícím bezpečnosti.
- Když se pustí spínač, točí se řezný/žací nástroj ještě krátkou dobu dále. Může dojít k těžkému zranění osob.
 - ▶ Počkat, až se řezný/žací nástroj dotočí.
- V nebezpečné situaci může uživatel propadnout panice a nosný systém nesejmout. Uživatel tím může utrpět těžké zranění.
 - ▶ Předem nacvičte odložení nosného systému.

3.8 Reakční síly

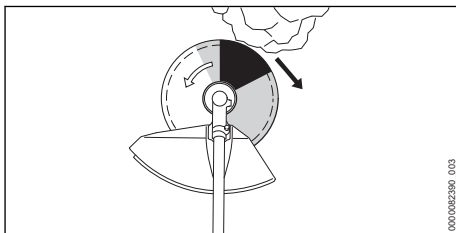

Zpětný ráz může vzniknout z níže uvedených příčin:

- Točící se kovový řezný/žací nástroj narazí v šedě vyznačeném pásmu nebo v černě vyznačeném pásmu na tvrdý předmět a je rychle zbrzděn.

- Točící se kovový řezný/žací nástroj se zaklesne.

Největší nebezpečí, že dojde ke zpětnému rázu, hrozí v černě vyznačeném pásmu.

▲ VAROVÁNÍ

- Z těchto příčin může být rotační pohyb řezného/žacího nástroje silně zbrzděn a řezný/žací nástroj může být odražen doprava nebo směrem k uživateli (černá šipka). Uživatel může ztratit kontrolu nad křovinořezem/vyžínačem. Může dojít k těžkým úrazům nebo usmrcení osob.
 - ▶ Křovinořez/vyžínač držte pevně oběma rukama.
 - ▶ Pracujte tak, jak je to popsáno v tomto návodu k použití.
 - ▶ Nepracujte v černě vyznačeném pásmu.
 - ▶ Používejte jednu z kombinací řezného/žacího nástroje, ochranného krytu a nosného systému, které jsou uvedeny v tomto návodu k použití.
 - ▶ Kovový řezný/žací nástroj správně naostřete.
 - ▶ Pracujte s plným plynem.

3.9 Přeprava

3.9.1 Křovinořez/vyžínač

▲ VAROVÁNÍ

- Během práce se může skříň převodovky vysoce zahřát. Uživatel se může popálit.
 - ▶ Nedotýkejte se horké skříňové převodovky.



- Během přepravy se může křovinořez/vyžínač převrátit nebo pohnout. Může dojít k úrazům osob a ke vzniku věcných škod.



- ▶ Vyměňte akumulátor.
- ▶ Pokud je namontován kovový řezný/žací nástroj: nasadte přepravní kryt.
- ▶ Zajistěte křovinořez/vyžínač upínacím popruhem, řemenem nebo sítkou tak, aby se nemohl převrátit ani pohnout.

3.9.2 Akumulátor

▲ VAROVÁNÍ

- Akumulátor není chráněn proti všem okolním vlivům. Pokud je akumulátor vystaven určitým okolním vlivům, může být poškozen a může dojít ke vzniku věcných škod.

- ▶ Poškozený akumulátor nepřevravujte.
- Během přepravy se může akumulátor převrátit nebo pohnout. Může dojít k úrazům osob a ke vzniku věcných škod.
 - ▶ Akumulátor v balení zabalte tak, aby se nemohl pohybovat.
 - ▶ Balení zajistěte tak, aby se nemohlo pohybovat.

3.10 Skladování

3.10.1 Křovinořez/vyžínač

▲ VAROVÁNÍ

- Děti nemohou rozpoznat ani odhadnout nebezpečí vyplývající z křovinořezu/vyžínače. Děti mohou utrpět těžké úrazy.



- ▶ Vyměňte akumulátor.

- ▶ Pokud je namontován kovový řezný/žací nástroj: nasadte přepravní kryt.
- ▶ Křovinořez/vyžínač skladujte mimo dosah dětí.
- Elektrické kontakty na křovinořezu/vyžínači a kovové konstrukční díly mohou vlivem vlhka zkorodovat. Může dojít k poškození křovinořezu/vyžínače.



- ▶ Vyměňte akumulátor.

- ▶ Skladujte křovinořez/vyžínač v čistém a suchém stavu.

3.10.2 Akumulátor

▲ VAROVÁNÍ

- Děti nemohou rozpoznat ani odhadnout nebezpečí vyplývající z akumulátoru. Děti mohou utrpět těžké úrazy.
 - ▶ Akumulátor skladujte mimo dosah dětí.
- Akumulátor není chráněn proti všem okolním vlivům. Pokud je akumulátor vystaven určitým okolním vlivům, může dojít k neopravitelnému poškození.
 - ▶ Akumulátor skladujte v čistém a suchém stavu.
 - ▶ Skladujte akumulátor v uzavřeném prostoru.
 - ▶ Akumulátor skladujte odděleně od křovinořezu/vyžínače.
 - ▶ Pokud je akumulátor uložen v nabíječce: odpojte síťový konektor a uložte akumulátor se stavem nabití mezi 40 % a 60 % (2 zeleně svítící světla LED).

- ▶ Akumulátor je třeba skladovat v rámci zadaných teplotních mezí,  20.3.

3.11 Čištění, údržba a opravy

▲ VAROVÁNÍ

- Pokud je akumulátor vsazen během čištění, údržby nebo opravy, může dojít k nechtěnému zapnutí křovinořezu/vyžinače. Může dojít k těžkým úrazům osob a ke vzniku věcných škod.



- ▶ Vyjměte akumulátor.

- Během práce se může skříň převodovky vysoce zahřát. Uživatel se může popálit.



- ▶ Nedotýkejte se horké skříňové převodovky.

- Agresivní čisticí prostředky, čištění proudem vody nebo špičatými předměty mohou křovinořez/vyžinač, ochranný kryt, řezný/žací nástroj nebo akumulátor poškodit. Pokud křovinořez/vyžinač, ochranný kryt, řezný/žací nástroj nebo akumulátor nejsou správně vyčištěny, nemohou konstrukční díly již správně fungovat a bezpečnostní zařízení jsou vyřazena z provozu. Může dojít k těžkému zranění osob.

- ▶ Čistěte křovinořez/vyžinač, ochranný kryt, řezný/žací nástroj a akumulátor tak, jak je to popsáno v tomto návodu k použití.

- Pokud křovinořez/vyžinač, ochranný kryt, řezný/žací nástroj nebo akumulátor nejsou správně opravovány nebo udržovány, nemohou konstrukční díly již správně fungovat a bezpečnostní zařízení jsou vyřazena z provozu. Může dojít k těžkým úrazům nebo usmrcení osob.

- ▶ Na křovinořez/vyžinači, ochranném krytu a akumulátoru neprovádějte údržbářské nebo opravářské úkony sám/sama.

- ▶ Pokud musí být na křovinořez/vyžinači, na ochranném krytu nebo akumulátoru provedeny údržbářské úkony nebo opravy: vyhledejte odborného prodejce STIHL.

- ▶ Na řezném/žacím nástroji provádějte údržbářské úkony tak, jak je to popsáno v návodu k použití pro používaný řezný/žací nástroj nebo na obalu používaného řezného/žacího nástroje.

- Během čištění nebo údržby řezného/žacího nástroje se může uživatel pořezat o ostré řezné hrany. Uživatel se může zranit.

















- ▶ Noste pracovní rukavice z odolného materiálu.

4 Příprava křovinořezu/vyžinače k použití

4.1 Příprava křovinořezu/vyžinače k provozu

Před každým započatím práce se musí provést níže uvedené kroky:

- ▶ Zajistěte, aby se níže uvedené konstrukční díly nacházely v bezpečném stavu:
 - Křovinořez/vyžinač,  3.6.1.
 - Ochranný kryt,  3.6.2.
 - Kovový řezný/žací nástroj,  3.6.3.
 - Akumulátor,  3.6.4.
- ▶ Zkontrolujte akumulátor,  11.2.
- ▶ Akumulátor zcela nabijte tak, jak je to popsáno v návodu k použití pro nabíječky STIHL AL 101, 301, 301-4, 501.
- ▶ Křovinořez/vyžinač vyčistěte,  16.1.
- ▶ Namontujte říditkovou rukojeť,  7.1.
- ▶ Zvolte kombinaci z žacího nástroje, ochranného krytu a nosného systému,  21.1.
- ▶ Namontujte ochranný kryt,  7.2.1.
- ▶ Namontujte kovový řezný/žací nástroj,  7.3.
- ▶ Nasadte a nastavte nosný systém,  8.1.
- ▶ Nastavte říditkovou rukojeť,  8.2.
- ▶ Křovinořez/vyžinač vyvažte,  8.3.
- ▶ Zkontrolujte ovládací prvky,  11.1.
- ▶ Pokud tyto kroky nelze provést: křovinořez/vyžinač nepoužívejte a vyhledejte odborného prodejce STIHL.

4.2 Spojte akumulátor pomocí rádiového rozhraní Bluetooth® s aplikací STIHL connected

- ▶ Zaktivujte rádiové rozhraní Bluetooth® na koncovém mobilním zařízení.
- ▶ Zaktivujte rádiové rozhraní Bluetooth® na akumulátoru,  6.1.
- ▶ Z App Store si na koncové mobilní zařízení stáhněte aplikaci STIHL connected a vytvořte si účet.
- ▶ Otevřete aplikaci STIHL connected a přihlaste se.
- ▶ Přidejte akumulátor do aplikace STIHL connected a postupujte podle pokynů na obrazovce.

Možnosti kontaktu a další informace jsou k nalezení na <https://support.stihl.com> nebo v aplikaci STIHL connected.

Aplikace STIHL connected je k dispozici v závislosti na trhu.

5 Nabíjení akumulátoru a světla LED

5.1 Nabíjení akumulátoru

Délka doby nabíjení závisí na různých vlivech, např. na teplotě akumulátoru nebo na teplotě okolí. Aby se dosáhlo optimálního výkonu, dbejte na dodržování doporučených teplotních mezí,  20.4. Skutečná délka doby nabíjení se může odchylovat od uvedené délky doby nabíjení.

Délka doby nabíjení je uvedena na adrese www.stihl.com/charging-times.

- Akumulátor nabíjejte podle návodu k použití nabíječky STIHL AL 101, 301, 301-4, 501.

5.2 Indikace stavu nabití

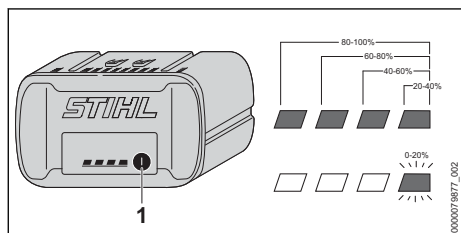

- Stiskněte tlačítko (1). Světla LED svítí po dobu cca 5 vteřin zeleně a udávají stav nabití.
- Pokud pravé světlo LED bliká zeleně: nabíjete akumulátor.

5.3 Světla LED na akumulátoru

Světla LED mohou signalizovat stav nabití akumulátoru nebo poruchy. Světla LED mohou svítit nebo blikat zeleně nebo červeně.

Pokud světla LED svítí nebo blikají zeleně, je signalizován stav nabití.

- Pokud světla LED svítí nebo blikají červeně: odstraňte závady,  19.1. V křovinořezu/vyžínači nebo v akumulátoru došlo k poruše.

6 Aktivace a deaktivace rádiového rozhraní Bluetooth®

6.1 Aktivace rádiového rozhraní Bluetooth®

- Pokud má akumulátor rádiové rozhraní Bluetooth®: stiskněte tlačítko a držte ho stisknuté tak dlouho, dokud se modře nerozsvítí světlo LED „BLUETOOTH®“ vedle symbolu  na cca 3 vteřin.

Rádiové rozhraní Bluetooth® na akumulátoru je zaktivováno.

6.2 Deaktivace rádiového rozhraní Bluetooth®

- Pokud má akumulátor rádiové rozhraní Bluetooth®: stiskněte tlačítko a držte ho stisknuté tak dlouho, dokud světlo LED „BLUETOOTH®“ vedle symbolu  nezabliká šestkrát modře. Rádiové rozhraní Bluetooth® na akumulátoru je deaktivováno.

6.3 Obnovení továrního nastavení akumulátoru s rádiovým rozhraním Bluetooth® (AP 200.0 S, 300 S, 300.0 S, 500.0 S)

Pokud se obnoví tovární nastavení akumulátoru, dojde k vymazání všech specifických uživatelských dat.

- Stiskněte tlačítko 4 krát rychle za sebou a počtvrté ho držte stisknuté tak dlouho, dokud světlo LED „BLUETOOTH®“ vedle symbolu  neblíká modře.
- Tlačítko okamžitě uvolněte.
- Spojte akumulátor s aplikací STIHL connected a zkontrolujte, zda došlo k vymazání všech specifických uživatelských dat.

7 Montáž křovinořezu/vyžínače

7.1 Montáž řídkové rukojeti

- Vypněte křovinořez/vyžínač a vyjměte akumulátor.

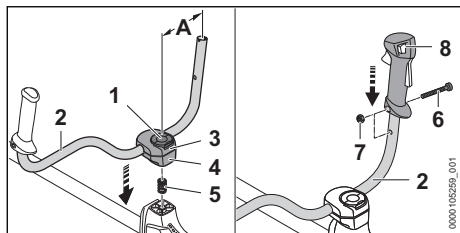

- ▶ Rozevřete svorku roubíkového šroubu (1) a otáčejte proti směru hodinových ručiček tak dlouho, než bude trubková rukojeť (2) jen mírně sevřená.
- ▶ Vsaďte pružinu (5) odspodu do spodní svěrací misky (4).
- ▶ Nasadte svěrací misky (3 a 4) na tyč a zašroubujte roubíkový šroub (1).
- ▶ Trubkovou rukojetí (2) kývejte směrem nahoru a nastavte tak, aby vzdálenost (A) činila 16 cm.
- ▶ Roubíkový šroub (1) utáhněte a zavřete svorku.
- ▶ Vyšroubujte šroub (6).
- ▶ Nasadte ovládací rukojeť (8) na trubku rukojeti (2) tak, aby otvor ovládací rukojeti lícovál s otvorem trubky rukojeti a aby spínač směřoval ke skříni převodovky.
- ▶ Vsaďte matici (7).
- ▶ Zašroubujte šroub (6) a pevně jej utáhněte.

Řídicíková rukojeť se nemusí opět demontovat.

7.2 Namotujte a demontujte ochranný kryt a doraz

7.2.1 Namontujte ochranný kryt a doraz

- ▶ Vypněte křovinořez/vyžínač a vyjměte akumulátor.

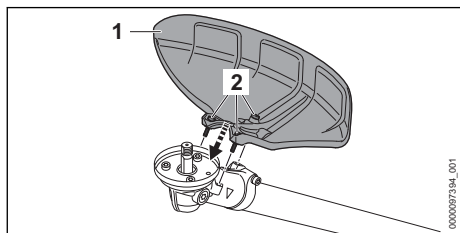

- ▶ Nasadte ochranný kryt (1) na skříň převodovky.
- ▶ Zašroubujte šrouby (2) a utáhněte je momentem 10 Nm.

7.2.2 Demontujte ochranný kryt a doraz

- ▶ Vypněte křovinořez/vyžínač a vyjměte akumulátor.

- ▶ Šrouby vyšroubujte.
- ▶ Sejměte ochranný kryt.

7.3 Montáž a demontáž kovových řezných/žacíh nástrojů

7.3.1 Montáž trojramenného vyžínačního nože

- ▶ Vypněte křovinořez/vyžínač a vyjměte akumulátor.

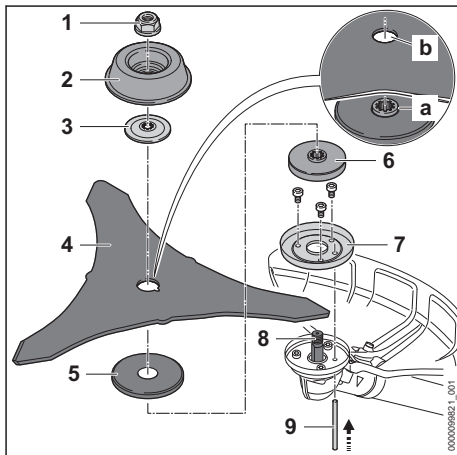

- ▶ Namontujte ochranný prstenec (7) pro vyžínačí práce.
- ▶ Nasadte přítlačný talíř (6) a ochranný kotouč (5).
- ▶ Položte trojramenný vyžínačí nůž (4) na ochranný kotouč (5). Nákržek (a) musí zapadnout do otvoru (b) trojramenného vyžínačního nože (4).
- ▶ Položte přítlačný kotouč (3) na trojramenný vyžínačí nůž (4) tak, aby vypouklá strana směřovala nahoru.
- ▶ Pro vyžínačí práce položte otočný unášecí kotouč (2) na přítlačný kotouč (3) tak, aby uzavřená strana směřovala nahoru.
- ▶ Zamáčkněte zástrčný trn (9) až na doraz do otvoru a držte ho zamáčknutý.
- ▶ Otáčejte trojramenný vyžínačí nůž (4) proti směru hodinových ručiček tak dlouho, dokud se zástrčný trn (9) nezaaretuje. Hřídel (8) je zablokována.
- ▶ Našroubujte matici (1) v protisměru chodu hodinových ručiček a pevně ji utáhněte.
- ▶ Vytáhněte zástrčný trn (9).

7.3.2 Montáž pilového kotouče

- ▶ Vypněte křovinořez/vyžínač a vyjměte akumulátor.

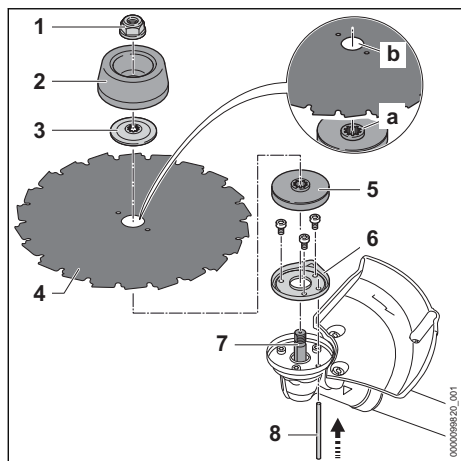

- ▶ Namontujte ochranný prstenec (6) pro řezné práce.
- ▶ Nasadte přítlačný talíř (5).
- ▶ Položte pilový kotouč (4) na přítlačný talíř (5). Ostří břitů vyrovnejte tak, aby ukazovala stejným směrem jako šípka pro směr otáčení na dorazu.
- ▶ Osazení (a) musí zapadnout do otvoru (b) kovového řezného nástroje.
- ▶ Položte přítlačný kotouč (3) na pilový kotouč (4) tak, aby vypouklá strana směřovala nahoru.
- ▶ Pro řezné práce položte otočný unášecí kotouč (2) na přítlačný kotouč (3) tak, aby uzavřená strana směřovala nahoru.
- ▶ Zamáčkněte zástrčný trn (8) až na doraz do otvoru a držte ho zamáčknutý.
- ▶ Otáčejte pilový kotouč (4) proti směru hodinových ručiček tak dlouho, dokud se zástrčný trn (8) nezaaretuje. Hřídel (7) je zablokována.
- ▶ Našroubujte matici (1) v protisměru chodu hodinových ručiček a pevně ji utáhněte.
- ▶ Vytáhněte zástrčný trn (8).

7.3.3 Demontáž kovových řezných/žacích nástrojů

- ▶ Vypněte křovinořez/vyžínač a vyjměte akumulátor.
- ▶ Zamáčkněte zástrčný trn až na doraz do otvoru a držte ho zamáčknutý.
- ▶ Otáčejte kovovým řezným/žacím nástrojem ve směru chodu hodinových ručiček tak dlouho, až se zástrčný trn zaaretuje. Hřídel je zablokována.
- ▶ Odšroubujte matici ve směru hodinových ručiček.

- ▶ Sejměte připevňovací díly, kovový řezný nástroj a přítlačný talíř.
- ▶ Vytáhněte zástrčný trn.

8 Nastavení křovinořezu/vyžínače pro uživatele

8.1 Nasadte dvouramenné závěsné zařízení a nastavte

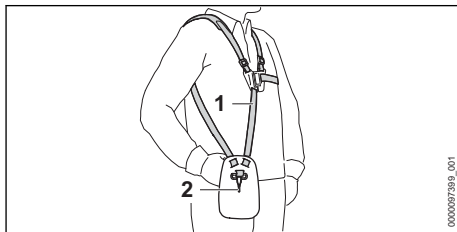

- ▶ Nasadte dvouramenné závěsné zařízení (1).
- ▶ Dvouramenné závěsné zařízení (1) nastavte tak, aby karabinka (2) ležela asi o šířku jedné dlaně pod pravým bokem.

8.2 Nastavení řídkové rukojeti

Řídková rukojeť může být v závislosti na tělesné výšce uživatele nastavena do různých poloh.

- ▶ Vypněte křovinořez/vyžínač a vyjměte akumulátor.
- ▶ Zavěste křovinořez/vyžínač na dřevě leště do karabinky nosného systému.

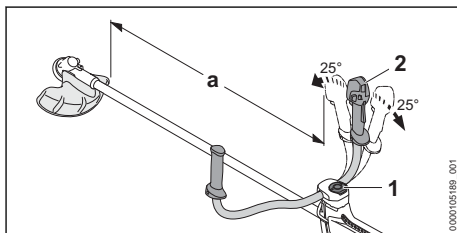

- ▶ Povolte roubíkový šroub (1).
- ▶ Řídkovou rukojeť (2) vyklepte do požadované polohy.
- ▶ Nakloňte řídkovou rukojeť (2) tak, aby vzdálenost (a) nebyla kratší než 750 mm.
- ▶ Roubíkový šroub (1) pevně utáhněte.

8.3 Vyvážení křovinořezu/vyžínače

Akumulátor a řezný/žací nástroj působí na rovnováhu křovinořezu/vyžínače. Křovinořez/vyžínač je nutné vyvážit s namontovaným řezným/žacím nástrojem a vsazeným akumulátorem.

V závislosti na osazeném řezném/žací nástroji je nutné vyvážení křovinořezy/vyžinače provádět různými způsoby.

Když je namontován trojramenný vyžinací nůž:

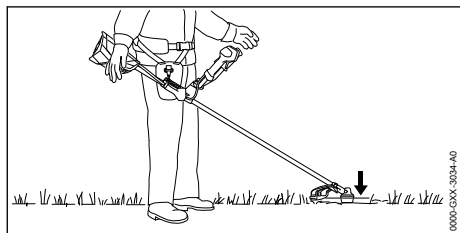

Trojramenný vyžinací nůž musí lehce přiléhat k zemi.

Pokud je namontován pilový kotouč:

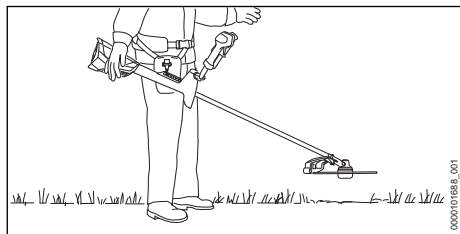

Pilový kotouč se musí nacházet cca 20 cm nad zemí.

► Vypněte křovinořez/vyžinač.

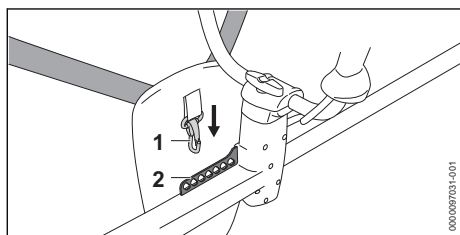

- Zavěste děrovanou lištu (2) do karabinky (1).
- Křovinořez/vyžinač nechejte vyvážit.
- Pokud je nutné upravit polohu řezného/žacího nástroje ve vyváženém stavu: zavěste karabinku (1) do jiného otvoru v liště (2) a nechejte znovu vyvážit.

9 Vsazení a vyjmutí akumulátoru

9.1 Vsazení akumulátoru

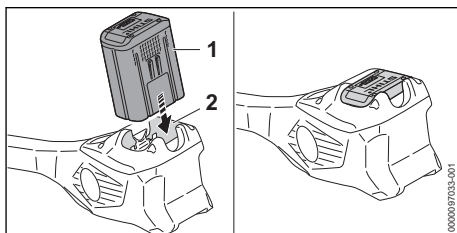

- Akumulátor (1) zamáčkněte do akumulátorové šachty (2) až na doraz. Akumulátor (1) s kliknutím zapadne a je zafixován.

9.2 Vyjmutí akumulátoru

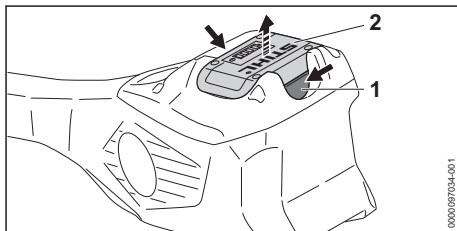

- Stiskněte obě aretační páčky (1). Akumulátor (2) je odjištěn a lze ho vyjmout.

10 Zapnutí a vypnutí křovinořezu/vyžinače

10.1 Zapnutí křovinořezu/vyžinače

- Držte křovinořez/vyžinač pevně pravou rukou za ovládací rukojeť tak, aby palec obepínal hmatec (2) ovládací rukojeti.
- Držte křovinořez/vyžinač pevně pravou rukou za rukojeť tak, aby palec obepínal rukojeť.

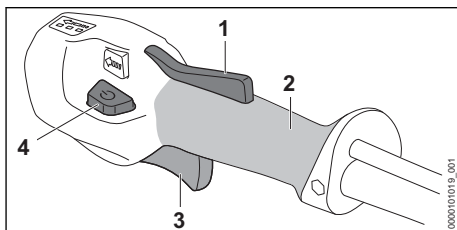

- Rukou stiskněte pojistku spínače (1) a držte ji stisknutou.

- ▶ Stiskněte deblokační tlačítko (4). Světla LED svítí a udávají naposledy nastavený výkonnostní stupeň.
- ▶ Ukazováčkem stiskněte spínač (3) a držte ho stisknutý. Křovinořez/vyžínač akceleruje a řezný/žací nástroj se točí.

Čím více je spínač (3) stisknutý, tím rychleji se řezný/žací nástroj točí.

Křovinořez/vyžínač lze zapnout také tak, že nejprve stisknete deblokační tlačítko (4) a během 5 sekund (zatímco blikají světla LED) stisknete pojistku spínače (1). Spínač (3) je nyní odblokován a křovinořez/vyžínač je připraven k použití.

Když se po nastartování spínač (3) a pojistka spínače (1) pustí, blikají světla LED ještě po dobu 5 sekund. Po dobu blikání světel LED se může křovinořez/vyžínač opět zapnout, aniž by bylo zaktivováno deblokační tlačítko (4).

10.2 Vypnutí křovinořezu/vyžínače

- ▶ Pusťte spínač a pojistku spínače.
 - ▶ Počkejte, až se řezný/žací nástroj přestane točit.
 - ▶ Pokud se řezný/žací nástroj točí dále: vyjměte akumulátor a vyhledejte odborného prodejce STIHL.
- Křovinořez/vyžínač je defektní.

11 Kontrola křovinořezu/vyžínače a akumulátoru

11.1 Kontrola ovládacích prvků

Pojistka spínače a spínač

- ▶ Vyjměte akumulátor.
 - ▶ Zkuste stisknout spínač bez stisknutí pojistky spínače.
 - ▶ Pokud se spínač dá stisknout: křovinořez/vyžínač nepoužívejte a vyhledejte odborného prodejce STIHL.
- Pojistka spínače je defektní.
- ▶ Stiskněte pojistku spínače a držte ji stisknutou.
 - ▶ Stiskněte spínač a opět ho pusťte.
 - ▶ Pokud se spínač nebo pojistka spínače těžko pohybují nebo se neodpruží do výchozí polohy: křovinořez/vyžínač nepoužívejte a vyhledejte odborného prodejce STIHL.
- Spínač nebo pojistka spínače jsou defektní.

Zapnutí křovinořezu/vyžínače

- ▶ Vsadte akumulátor.
- ▶ Stiskněte pojistku spínače a držte ji stisknutou.
- ▶ Stiskněte deblokační tlačítko.
- ▶ Stiskněte spínací páku a držte ji stisknutou.

Řezný/žací nástroj se točí.

- ▶ Pokud 3 světla LED na akumulátoru blikají červeně: akumulátor vyjměte a vyhledejte odborného prodejce STIHL.
 - ▶ V křovinořezu/vyžínači došlo k poruše.
 - ▶ Pusťte spínač. Žací nástroj se po krátké době již netočí.
 - ▶ Pokud se řezný/žací nástroj točí dále: vyjměte akumulátor a vyhledejte odborného prodejce STIHL.
- Křovinořez/vyžínač je defektní.

11.2 Kontrola akumulátoru

- ▶ Stisknout tlačítko na akumulátoru. Světla LED svítí nebo blikají.
 - ▶ Pokud světla LED nesvítí nebo neblíkají: akumulátor nepoužívat a vyhledat odborného prodejce výrobků STIHL.
- V akumulátoru je porucha.

12 Práce s křovinořezem/vyžínačem

12.1 Jak křovinořez/vyžínač držet a vést

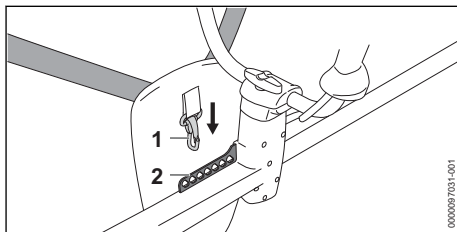

- ▶ Zavěste děrovanou lištu (2) do karabinky (1).

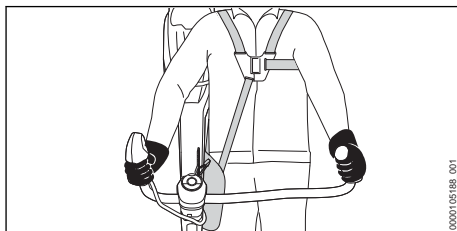

- ▶ Držte křovinořez/vyžínač pevně pravou rukou za ovládací rukojeť tak, aby palec obepínal hmatec ovládací rukojeti.
- ▶ Držte křovinořez/vyžínač pevně pravou rukou za rukojeť tak, aby palec obepínal rukojeť.

12.2 Nastavení výkonnostního stupně

V závislosti na použití mohou být nastaveny 3 výkonnostní stupně. Světla LED udávají nastavený výkonnostní stupeň. Čím vyšší je výkonnostní stupeň, tím rychleji se může řezný/žací nástroj otáčet.

Nastavený výkonnostní stupeň ovlivňuje provozní dobu akumulátoru. Čím nižší je výkonnostní stupeň, tím delší je provozní doba akumulátoru.

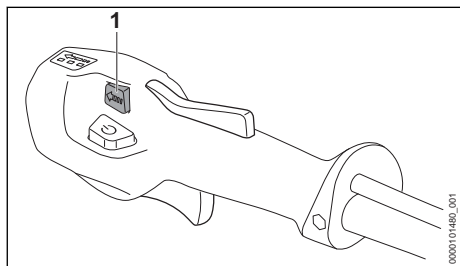

- ▶ Stisknete přepínač úrovně napájení (1). Světla LED svítí a udávají nastavený výkonnostní stupeň.
- ▶ Stisknete přepínač úrovně napájení (1). Tím je nastaven následující výkonnostní stupeň. Po třetím výkonnostním stupni následuje opět první výkonnostní stupeň.
- ▶ Stisknete přepínač úrovně napájení (1) tolikrát, až je nastaven požadovaný výkonnostní stupeň.
- ▶ Pokud se používá pilový kotouč: nastavte výkonnostní stupeň č. 3.

12.3 Vyžínání pomocí trojramenného vyžínacího nože

Vzdálenost žacího nástroje od země určuje výšku kosení.

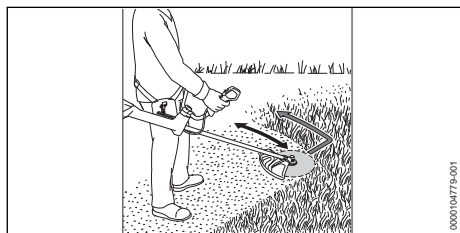

- ▶ Pokud se používá kovový žací nástroj: vyžínajte levým pásmem kovového žacího nástroje.
- ▶ Pomalu a kontrolovaně krácejte vpřed.

Aby se dosáhlo optimálního výkonu, dbejte na dodržování doporučených teplotních mezí,  20.4.

12.4 Prořezávání pomocí trojramenného vyžínacího nože

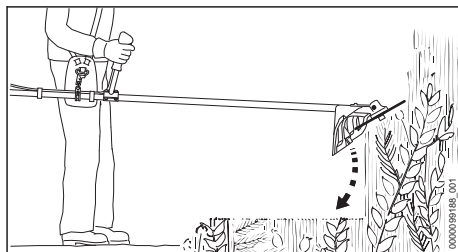

- ▶ Kovový řezný/žací nástroj ponořte zhora do houští.
- ▶ Kovový řezný/žací nástroj nezvedejte nad výšku boků.

12.5 Řezání pilovým kotoučem

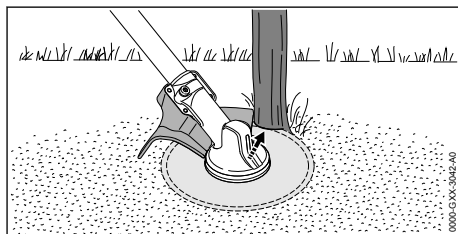

- ▶ Opřete levou stranu ochranného krytu o kmen.
- ▶ Přefízněte kmen jedním řezem na plný plyn.
- ▶ Dodržujte bezpečnostní odstup od dalšího nejbližšího pracovního pásma, který činí nejméně 2 délky stromu.

13 Po skončení práce

13.1 Po skončení práce

- ▶ Vypněte křovinořez/vyžínač a vyjměte akumulátor.
- ▶ Pokud je křovinořez/vyžínač mokry: nechejte křovinořez/vyžínač uschnout.
- ▶ Pokud je akumulátor mokry nebo vlhký: akumulátor nechte uschnout,  20.4.
- ▶ Křovinořez/vyžínač vyčistěte.
- ▶ Vyčistěte ochranný kryt.
- ▶ Vyčistěte žací nástroj.
- ▶ Vyčistěte akumulátor.
- ▶ Pokud je namontován kovový řezný/žací nástroj: nasadte vhodný přepravní kryt.

14 Přeprava

14.1 Přeprava křovinořezu/vyžínače

- ▶ Vypněte křovinořez/vyžínač a vyjměte akumulátor.
- ▶ Pokud je namontován kovový řezný/žací nástroj: nasadte vhodný přepravní kryt.

Nošení křovinořezu/vyžínače

- ▶ Křovinořez/vyžínač noste jednou rukou za tyč tak, aby řezný/žací nástroj směřoval dozadu a křovinořez/vyžínač byl vyvážený.

Přeprava křovinořezu/vyžínače ve vozidle

- ▶ Křovinořez/vyžínač zajistěte tak, aby se nemohl převrátit ani pohnout.

14.2 Přeprava akumulátoru

- ▶ Vypněte křovinořez/vyžínač a vyjměte akumulátor.
- ▶ Zajistěte, aby byl akumulátor ve stavu odpovídajícím bezpečnosti.
- ▶ Akumulátor zabalte tak, aby se v balení nemohl pohybovat.
- ▶ Obal zajistěte tak, aby se nemohl pohybovat.

Akumulátor podléhá požadavkům pro přepravu nebezpečných nákladů. Akumulátor je zařazen jako UN 3480 (lithium-iontové baterie) a byl přezkoušen podle manuálu UN Zkoušky a kritéria, díl III, podkapitola 38.3.

Přepřavní předpisy jsou uvedené na adrese www.stihl.com/safety-data-sheets.

15 Skladování

15.1 Skladování křovinořezu/vyžínače

- ▶ Vypněte křovinořez/vyžínač a vyjměte akumulátor.
- ▶ Pokud je namontován kovový řezný/žací nástroj: nasadte vhodný přepravní kryt.

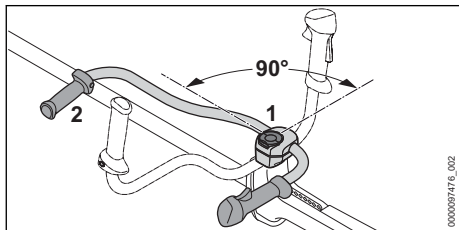

- ▶ Povolte roubíkový šroub (1) a vyšroubujte jej tak daleko, až se dá trubkou rukojeti (2) otočit.
- ▶ Trubkovou rukojeť (2) otočte ve směru chodu hodinových ručiček o 90° a sklopte ji dolů.
- ▶ Roubíkový šroub (1) pevně utáhněte.

- ▶ Křovinořez/vyžínač skladujte tak, aby byly splněny níže uvedené podmínky:
 - Křovinořez/vyžínač se nemůže převrátit ani pohnout.
 - Křovinořez/vyžínač je mimo dosah dětí.
 - Křovinořez/vyžínač je čistý a suchý.
- ▶ Pokud budete křovinořez/vyžínač skladovat déle než 30 dní: demontujte řezný/žací nástroj.

15.2 Skladování akumulátoru

STIHL doporučuje skladovat akumulátor ve stavu nabití mezi 40 % a 60 % (2 zeleně svítící LED).

- ▶ Akumulátor skladujte tak, aby byly splněny níže uvedené podmínky:
 - Akumulátor je mimo dosah dětí.
 - Akumulátor je čistý a suchý.
 - Akumulátor je v uzavřeném prostoru.
 - Akumulátor je od křovinořezu/vyžínače odpojen.
 - Pokud je akumulátor uložen v nabíječce: odpojte síťový konektor a uložte akumulátor se stavem nabití mezi 40 % a 60 % (2 zeleně svítící světla LED).
 - Akumulátor neskladujte mimo udávané teplotní rozsahy, ☐ 20.3.

UPOZORNĚNÍ

- Pokud se akumulátor neskladuje tak, jak je popsáno v tomto návodu k použití, může dojít k jeho úplnému vybití a nevratnému poškození.
 - ▶ Před uskladněním vybitý akumulátor nabijte. STIHL doporučuje skladovat akumulátor ve stavu nabití mezi 40 % a 60 % (2 zeleně svítící LED).
 - ▶ Akumulátor skladujte odděleně od křovinořezu/vyžínače.

16 Čištění

16.1 Čištění křovinořezu/vyžínače

- ▶ Vypněte křovinořez/vyžínač a vyjměte akumulátor.
- ▶ Křovinořez/vyžínač vyčistěte vlhkým hadrem.
- ▶ Vyčistěte větrací štěrby štětcem.
- ▶ Odstraňte z akumulátorové šachty cizí předměty a vyčistěte akumulátorovou šachtu vlhkým hadrem.
- ▶ Elektrické kontakty v akumulátorové šachtě vyčistěte štětcem nebo měkkým kartáčem.

16.2 Čištění ochranného krytu a řezného/žacího nástroje

- ▶ Vypněte křovinořez/vyžínač a vyjměte akumulátor.
- ▶ Ochranný kryt a řezný/žací nástroj vyčistěte vlhkým hadrem nebo měkkým štětcem.

16.3 Čištění vzduchového filtru

- ▶ Vypněte křovinořez/vyžínač a vyjměte akumulátor.

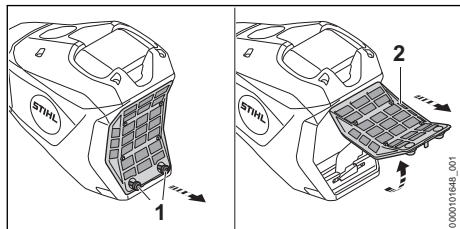

- ▶ Prostor kolem vzduchového filtru (2) očistěte vlhkým hadrem nebo štětcem.
- ▶ Otáčejte šrouby (1) proti směru hodinových ručiček tak dlouho, až lze vzduchový filtr (2) sejmout.
- ▶ Vzduchový filtr (2) vyklopte nahoru a sejměte ho.
- ▶ Nečistoty na vnější straně vzduchového filtru (2) spláchněte pod tekoucí vodou.
- ▶ Pokud je vzduchový filtr (2) poškozený: vzduchový filtr (2) vyměňte.
- ▶ Vzduchový filtr (2) nechejte na vzduchu uschnout.
- ▶ Vzduchový filtr (2) vsadte do skříně a sklopte ho dolů. Vzduchový filtr (2) musí ke skříně těsně kolem dokola přiléhat.
- ▶ Šrouby (1) zašroubujte a pevně utáhněte.

16.4 Čištění akumulátoru

- ▶ Akumulátor vyčistit vlhkým hadrem.

17 Údržba

17.1 Časové intervaly pro údržbu

Časové intervaly pro údržbu jsou závislé na okolních podmínkách a na pracovních podmínkách.

STIHL doporučuje níže uvedené časové intervaly pro údržbu:

Před montáží řezného/žacího nástroje

- ▶ Zkontrolujte, zda z hřídele nevytekl převodový tuk.
- ▶ Pokud došlo k vytečení převodového tuku je třeba si nechat zkontrolovat odborným prodejcem STIHL stav naplnění ve skříně převodovky.

Vždy po 50 provozních hodinách

- ▶ Vyčistěte vzduchový filtr.

Ročně

- ▶ Nechte křovinořez/vyžínač zkontrolovat odborným prodejcem STIHL.

17.2 Ostření a vyvážení kovového řezného/žacího nástroje

Správné ostření a vyvažování kovového řezného/žacího nástroje vyžaduje velkou praxi.

STIHL doporučuje nechat kovové řezné/žací nástroje ostřit a vyvažovat u odborného prodejce výrobků STIHL.

- ▶ Kovové řezné/žací nástroje ostřit tak, jak je to popsáno v návodu k použití a na obalu používaného řezného/žacího nástroje.

18 Oprava

18.1 Oprava křovinořezu/vyžínače a řezného/žacího nástroje

Uživatel nemůže křovinořez/vyžínač a řezný/žací nástroj opravovat sám.

- ▶ Pokud je křovinořez/vyžínač nebo řezný/žací nástroj poškozen: křovinořez/vyžínač nebo řezný/žací nástroj nepoužívejte a vyhledejte odborného prodejce STIHL.



18.2 Údržba a opravy akumulátoru

Na akumulátoru nemusí být prováděny žádné údržbářské úkony a nemusí být opravován.

- ▶ Pokud je akumulátor defektní nebo poškozený: akumulátor vyměnit.

19 Odstranění poruch

19.1 Odstranění poruch na křovinořezu/vyžínači nebo akumulátoru

Porucha	Světla LED na akumulátoru	Příčina	Odstranění závady
Při zapnutí křovinořez/vyžínač nenabíhá.	1 světlo LED bliká zeleně.	Stav nabití akumulátoru je příliš nízký.	<ul style="list-style-type: none"> ➤ Akumulátor zcela nabijte tak, jak je to popsáno v návodu k použití pro nabíječky STIHL AL 101, 301, 301-4, 501.
	1 světlo LED svítí červeně.	Akumulátor je příliš teplý nebo příliš studený.	<ul style="list-style-type: none"> ➤ Vyměňte akumulátor. ➤ Nechte akumulátor vychladnout nebo zahřát.
	3 světla LED blikají červeně.	V křovinořezu/vyžínači došlo k poruše.	<ul style="list-style-type: none"> ➤ Vyměňte akumulátor. ➤ Vyčistěte elektrické kontakty v akumulátorové šachtě. ➤ Vsaďte akumulátor. ➤ Zapněte křovinořez/vyžínač. ➤ Pokud 3 světla LED i nadále červeně blikají: křovinořez/vyžínač nepoužívejte a vyhledejte odborného prodejce STIHL.
	3 světla LED svítí červeně.	Křovinořez/vyžínač je příliš horký.	<ul style="list-style-type: none"> ➤ Vyměňte akumulátor. ➤ Křovinořez/vyžínač nechte vychladnout.
	4 světla LED blikají červeně.	V akumulátoru došlo k poruše.	<ul style="list-style-type: none"> ➤ Vyměňte akumulátor a opět ho vsaďte. ➤ Zapněte křovinořez/vyžínač. ➤ Pokud 4 světla LED i nadále červeně blikají: akumulátor nepoužívejte a vyhledejte odborného prodejce STIHL.
		Elektrické spojení mezi křovinořezem/vyžínačem a akumulátorem je přerušeno.	<ul style="list-style-type: none"> ➤ Vyměňte akumulátor. ➤ Vyčistěte elektrické kontakty v akumulátorové šachtě. ➤ Vsaďte akumulátor.
		Křovinořez/vyžínač nebo akumulátor je vlhký.	<ul style="list-style-type: none"> ➤ Nechte křovinořez/vyžínač nebo akumulátor vyschnout,  20.4.
		Spínač je před aktivací deblokačního tlačítka již stisknutý.	<ul style="list-style-type: none"> ➤ Zapínejte křovinořez/vyžínač tak, jak je to popsáno v tomto návodu k použití.
Křovinořez/vyžínač se za provozu vypíná.	3 světla LED svítí červeně.	Křovinořez/vyžínač je příliš horký.	<ul style="list-style-type: none"> ➤ Vyměňte akumulátor. ➤ Křovinořez/vyžínač nechte vychladnout.
		Došlo k elektrické závadě.	<ul style="list-style-type: none"> ➤ Vyměňte akumulátor a opět ho vsaďte. ➤ Zapněte křovinořez/vyžínač.
Provozní doba křovinořezu/vyžínače je příliš krátká.		Akumulátor není zcela nabitý.	<ul style="list-style-type: none"> ➤ Akumulátor zcela nabijte tak, jak je to popsáno v návodu k použití pro nabíječky STIHL AL 101, 301, 301-4, 501.
		Životnost akumulátoru je překročena.	<ul style="list-style-type: none"> ➤ Vyměňte akumulátor.
Výkonostní stupně nelze nastavit.		Spínač je stisknutý a křovinořez/vyžínač je zapnutý.	<ul style="list-style-type: none"> ➤ Pusťte spínač a stisknutou držte jen pojistku spínače. ➤ Nastavte výkonostní stupeň tak, jak je to popsáno v tomto návodu k použití.
Akumulátor s  nelze pomocí aplikace STIHL connected najít.		Rádiové rozhraní Bluetooth® na akumulátoru nebo na koncovém mobilním zařízení je deaktivováno.	<ul style="list-style-type: none"> ➤ Zaktivujte rádiové rozhraní Bluetooth® na akumulátoru a na koncovém mobilním zařízení.

Porucha	Světla LED na akumulátoru	Příčina	Odstranění závady
		Vzdálenost mezi akumulátorem a koncovým mobilním zařízením je příliš velká.	<ul style="list-style-type: none"> ► Vzdálenost zmenšete, viz 20.1. ► Pokud i nadále nemůže být akumulátor pomocí aplikace STIHL connected nalezen: vyhledejte odborného prodejce STIHL.

19.2 Podpora a pomoc pro použití výrobku

Podporu a pomoc pro použití výrobku lze získat u odborného prodejce výrobků STIHL.

Možnosti kontaktu a další informace naleznete pod <https://support.stihl.com> oder www.stihl.com.

20 Technická data

20.1 Křovinořez/vyžinač STIHL FSA 400.0 K

- Přípustné akumulátory: STIHL AP
- Hmotnost s nejtěžším ochranným krytem, bez řezného/žacího nástroje, bez akumulátoru: 7,9 kg
- Délka bez řezného/žacího nástroje: 1680 mm
- Nejvyšší otáčky řezného/žacího nástroje: 9500 1/min
- Elektrický druh ochrany: IPX4 (ochrana proti vodě stříkající ze všech stran)

Délka provozní doby je uvedena na adrese www.stihl.com/battery-life.

20.2 Akumulátor STIHL AP

- Akumulátorová technologie: lithium-iontový
- napětí: 36 V
- kapacita v Ah: viz výkonový štítek
- obsah energie ve Wh: viz výkonový štítek
- Hmotnost v kg: viz výkonový štítek
- Rádiové rozhraní Bluetooth® (pouze pro akumulátory s ):
 - Spojení dat: Bluetooth® 5.1. Mobilní koncové zařízení musí být kompatibilní s Bluetooth® Low Energy 5.0 a podporovat Generic Access Profile (GAP).
 - Kmitočtové pásmo: pásmo ISM 2,4 GHz
 - Vyzařovaný maximální vysílací výkon: 1 mW
 - Dosah signálu: cca 10 m. Síla signálu je závislá na okolních podmínkách a mobilním koncovém zařízení. Dosah může v závislosti na vnějších podmínkách, včetně použitého přijímače, silně kolísat. V uzavřených místnostech a skrz kovové bariéry (například stěny, regály, kufry) může být dosah zřetelně menší.

VAROVÁNÍ

- Akumulátor není chráněn proti všem okolním vlivům. Pokud je akumulátor vystaven určitým okolním vlivům, může začít hořet nebo explodovat. Může dojít k těžkým úrazům osob a ke vzniku věcných škod.
 - Nenabíjejte akumulátor při teplotě nižší než -20 °C a vyšší než +50 °C.
 - Křovinořez/vyžinač nebo akumulátor nepoužívejte při teplotě nižší než -20 °C a vyšší než +50 °C.
 - Křovinořez/vyžinač nebo akumulátor neskladujte při teplotě nižší než -20 °C a vyšší než +70 °C.

20.4 Doporučené teplotní rozsahy

Za účelem dosažení optimálního výkonu křovinořezu/vyžinače a akumulátoru dbejte na dodržování následujících teplotních mezí:

- Nabíjení: 5 °C až 40 °C
- Použití: -10 °C až +40 °C
- Skladování: -20 °C až +50 °C

Pokud je akumulátor nabíjen, používán nebo skladován mimo doporučené teplotní rozsahy, může dojít ke snížení jeho výkonu.

Pokud je akumulátor mokrý, nebo vlhký, nechte akumulátor vyschnout minimálně 48 h při teplotě nad +15 °C a pod +50 °C a při vlhkosti nižší než 70 %. Vyšší vlhkost může prodloužit dobu sušení.

20.5 Akustické a vibrační hodnoty

Firma STIHL doporučuje používat ochranu sluchu.

- Hladina akustického tlaku L_{pA} měřená podle normy IEC 62841-4-4: 92 dB(A), nejistota měření K_{pA} : 2 dB(A)

- Hladina akustického výkonu L_{WA} měřená podle normy IEC 62841-4-4: 110 dB(A), nejistota měření K_{WA} : 2 dB(A)
- Hodnota vibrací a_{HV} měřená podle normy IEC 62841-4-4
 - Ovládací rukojeť: 1,5 m/s², nejistota měření K_a : 2,0 m/s²
 - Levá rukojeť: 1,3 m/s², nejistota měření K_a : 2,0 m/s²
- Hodnota vibrací p_F zjištěná podle normy EN ISO 5349-3:
 - Ovládací rukojeť: 17 m/s², nejistota měření K_p : 3 m/s²
 - Levá rukojeť: 18 m/s², nejistota měření K_p : 3 m/s²

Uvedené hodnoty hluku a vibrací byly měřeny standardizovanou zkušební metodou a lze je použít k porovnání elektrických spotřebičů. Skutečně vznikající akustické a vibrační hodnoty se

mohou od uvedených hodnot odchylovat, závisí to na druhu a způsobu použití a využívaného příslušenství. Uvedené akustické a vibrační hodnoty se mohou použít pro prvotní odhad akustické a vibrační zátěže. Skutečná akustická a vibrační zátěž se musí odhadnout. Je možno přihlídnout také k době, kdy je elektrický stroj vypnutý, a době, kdy je stroj sice zapnutý, avšak běží bez zatížení.

Údaje ke splnění směrnice 2002/44/ES pro zaměstnavatele o vibracích viz www.stihl.com/vib.

20.6 REACH

REACH je názvem ustanovení EG o registraci, klasifikaci a povolení chemikálií.

Informace ohledně splnění ustanovení REACH se nacházejí pod www.stihl.com/reach.

21 Kombinace řezných/žacích nástrojů, ochranných krytů a nosných systémů

21.1 Kombinace žacích nástrojů, ochranných krytů a nosných systémů

Řezný/žací nástroj	Ochranný kryt	Nosný systém
<ul style="list-style-type: none"> – Trojramenný vyžínací nůž 300-3 (Ø 300 mm) – Trojramenný vyžínací nůž 305-2 „Spezial“ (Ø 305 mm) 	<ul style="list-style-type: none"> – Ochranný kryt pro kovové žací nástroje 	<ul style="list-style-type: none"> – Dvouramenní závěsné zařízení s rychlorozepínacím zařízením
<ul style="list-style-type: none"> – Pílový kotouč 200-22 s dlátovými zuby (Ø 200 mm) – Pílový kotouč 200-22 s dlátovými zuby HP (Ø 200 mm) – Pílový kotouč 200-44 se špičatými zuby (Ø 200 mm) 	<ul style="list-style-type: none"> – Doraz s průměrem 200 mm 	
<ul style="list-style-type: none"> – Pílový kotouč 225-22 s dlátovými zuby HP (Ø 225 mm) – Pílový kotouč 225-24 s dlátovými zuby (Ø 225 mm) – Pílový kotouč 225-24 s dlátovými zuby MAXI (Ø 225 mm) – Pílový kotouč 225-36 tvrdokov (Ø 225 mm) – Pílový kotouč 225-48 se špičatými zuby (Ø 225 mm) 	<ul style="list-style-type: none"> – Doraz s průměrem 225 mm 	

Popis nosných systémů



Dvouramenní závěsné zařízení

22 Náhradní díly a příslušenství

22.1 Náhradní díly a příslušenství

STIHL Tyto symboly označují originální náhradní díly STIHL a originální příslušenství STIHL.

STIHL doporučuje používat originální náhradní díly STIHL a originální příslušenství STIHL.

Náhradní díly a příslušenství jiných výrobců nemohou být i přes pečlivý monitoring trhu firmou STIHL posouzeny ohledně jejich spolehlivosti, bezpečnosti a vhodnosti a STIHL také nemůže ručit za jejich použití.

Originální náhradní díly STIHL a originální příslušenství STIHL jsou k dostání u odborného prodejce výrobků STIHL.

23 Likvidace

23.1 Likvidace křovinořezu/vyžínače a akumulátoru

Informace týkající se likvidace jsou k dostání u místních úřadů a odborného prodejce STIHL.

Nesprávná likvidace může být zdraví škodlivá a zatěžovat životní prostředí.

- ▶ Výrobky STIHL včetně obalů odevzdejte na vhodném sběrném místě k opětovnému zhodnocení v souladu s místními předpisy.
- ▶ Nelikvidujte s domácím odpadem.

24 Shoda s předpisy EU

EU prohlášení o shodě je dostupné na stránkách stihl.link/compliance.

Formulář pro hlášení bezpečnostních slabých míst a další informace jsou dostupné na stránkách vdp.stihl.com.

25 Adresy

Hlavní sídlo firmy STIHL

ANDREAS STIHL AG & Co. KG
Postfach 1771
D-71307 Waiblingen

Distribuční společnost STIHL

ČEŠKA REPUBLIKA

Andreas STIHL, spol. s r.o.
Chrlická 753
664 42 Modřice

26 Všeobecné bezpečnostní pokyny pro elektrické stroje

26.1 Úvod



VAROVÁNÍ

- **Přečtěte si všechny bezpečnostní pokyny, návody, ilustrace a technické údaje, jimiž je toto elektronářadí opatřeno.** V důsledku nedodržení následujících pokynů může dojít k úrazu elektrickým proudem, požáru nebo jiným těžkým úrazům. **Všechny bezpečnostní pokyny a návody bezpečně uložte pro budoucí další použití.**

Pojem „elektronářadí“ používaný v bezpečnostních pokynech se vztahuje na elektronářadí napájené ze sítě (se síťovým kabelem) nebo na elektronářadí napájené akumulátorem (bez síťového kabelu).

26.2 Bezpečnost pracoviště

- a) **Své pracoviště udržujte v čistém stavu a dobře osvětlené.** Neopátek nebo neosvětlené pracoviště mohou vést k úrazům.
- b) **Nikdy s elektrickým strojem nepracujte v prostředí ohroženém explozemi, ve kterém se nacházejí hořlavé kapaliny, plyny nebo vznětlivý prach jakéhokoli druhu.** Elektrické stroje produkují elektrické jiskry, které by mohly vznětlivý prach či vznětlivé výpary zapálit.
- c) **Během práce s elektrickým strojem nepouštějte děti a jiné osoby do jeho blízkosti.** V případě odpuštění pozornosti by mohlo dojít ke ztrátě vaší kontroly nad elektrickým strojem.

26.3 Elektrická bezpečnost

- a) **Elektronářadí nikdy nenechávejte na dešti či v mokru.** Vniknutí vody do elektronářadí zvyšuje riziko úrazu elektrickým proudem.

26.4 Bezpečnost osob

- a) **Při práci buďte pozorní, dbejte na to, co děláte, a s elektrickým strojem pracujte vždy s rozmyslem.** Nikdy s elektrickým strojem nepracujte, jste-li unaveni nebo pod vlivem drog, alkoholu či léků. Jakákoliv krátká momentální nepozornost během práce s elektrickým strojem může mít za následek vážné úrazy.
- b) **Noste osobní ochranné vybavení a zásadně vždy ochranné brýle.** Použití osobního ochranného vybavení, jako např. ochranné

- protiprašné masky, bezpečnostních bot s hrubou, neklouzavou podrážkou, ochranné přilby nebo ochrany sluchu, podle druhu a použití elektrického stroje, snižuje riziko úrazů.
- c) **Zabraňte nechtěnému, samovolnému naskočení stroje. Ještě dříve, než připojíte elektrický stroj na síťové napájení a/nebo na akumulátor, než ho zdvihnete nebo hodláte přenést, se bezpodmínečně přesvědčte o tom, že je vypnutý.** Pokud máte při přenášení elektrického stroje prst na spínači nebo elektrický stroj připojujete na síťové napájení v zapnutém stavu, může to vést k úrazům.
- d) **Před zapnutím elektrického stroje vždy zásadně odstraňte nářadí k jeho seřizování nebo šroubováky.** Nářadí či klíče, které by se nacházely v jednom z rotujících dílů stroje, by mohly vést k úrazům.
- e) **Vyhnete se jakémukoli abnormálnímu držení těla. Zajistěte si pevný postoj a udržujte neustále správnou rovnováhu.** Tím můžete elektrický stroj lépe kontrolovat i v neočekávaných situacích.
- f) **Noste vhodný oděv. Nikdy nenoste široký, volný oděv ani žádné šperky a ozdoby. Vlasy a oděv udržujte ve správné vzdálenosti od pohybujících se částí stroje.** Volný oděv, šperky, ozdoby či dlouhé vlasy by se mohly zachytit v pohybujících se částech stroje.
- g) **Pokud je možné namontovat zařízení odsávající nebo zachycující prach, je třeba je připojit a správně použít.** Použití zařízení pro odsávání prachu může snížit ohrožení zdravím vlivem prachu.
- h) **Nepodléhejte falešnému pocitu bezpečnosti a nezanedbávejte bezpečnostní pravidla pro elektrické stroje, i když jste po mnohanásobném použití s elektrickým strojem dobře obeznámeni.** Nepozorné zacházení a jednání může během zlomků vteřiny vést k těžkým úrazům.
- nedá zapnout či vypnout, je nebezpečný a musí být opraven.
- c) **Než začnete na stroji provádět seřizovací úkony, výměnu pracovních nástrojů nebo elektrický stroj odložíte, zásadně vždy nejdříve vytáhněte elektrickou vidlici ze zásuvky a/nebo odstraňte vyjímatelný akumulátor.** Toto bezpečnostní opatření zabrání jakémukoli nechtěnému naskočení elektrického stroje.
- d) **Nepoužívané elektrické stroje skladujte mimo dosah dětí. Nikdy nedovolte používat tento elektrický stroj žádným osobám, které nejsou s tímto elektrickým strojem obeznámeny a které si nepřetčetly tyto pokyny a návody.** Elektrické stroje jsou nebezpečné v případě, že jsou používány nezkušenými osobami.
- e) **Elektrické stroje a pracovní nástroje pečlivě ošetřujte. Kontrolujte, zda pohyblivé díly stroje dokonale fungují a nezadrhávají se, zda jednotlivé součásti nejsou zlomené či jinak poškozené, že funkce elektrického stroje není negativně ovlivněna. Před zahájením práce s elektrickým strojem nechte poškozené díly opravit.** Příčina mnoha úrazů spočívá ve špatné údržbě elektrických strojů.
- f) **Řezné nástroje udržujte v čistém a správně naostřeném stavu. Pečlivě ošetřované řezné nástroje s ostrými břity mají nižší sklon k zaklesnutí a jejich vedení při práci je snadnější.**
- g) **Elektrický stroj, používané nářadí a pracovní nástroje atd. používejte patřičně podle těchto pokynů a návodů. Zásadně přitom zohledněte také pracovní podmínky a práce naplánované k provedení.** Použití elektrických strojů k jinému než k předurčenému použití může vést k nebezpečným situacím.
- h) **Udržujte rukojeti a plochy k uchopení v suchém, čistém stavu, bez oleje a tuků.** Kluzké rukojeti a plochy k uchopení nedovolují žádnou bezpečnou obsluhu a kontrolu elektrického stroje v nepředvídatelných situacích.

26.5 Použití a zacházení s elektrickým strojem

- a) **Elektrický stroj nikdy nepřetěžujte. Pro svoji práci používejte elektrický stroj, který je pro ni určen.** S vhodným elektrickým strojem pracujete v uvedeném výkonnostním pásmu lépe a bezpečněji.
- b) **Nikdy nepoužívejte elektrický stroj, jehož spínač je defektní.** Elektrický stroj, který se již

26.6 Použití a zacházení s akumulátorovým strojem

- a) **Nabíjení akumulátorů provádějte pouze výrobem doporučenými nabíječkami.** Nabíječka, která je vhodná pro určitý druh akumulátorů, hrozí v případě použití s jinými akumulátory nebezpečí požáru.

- b) **V elektrických nástrojích používejte pouze pro ně předurčené akumulátory.** Při použití jiných akumulátorů může hrozit nebezpečí úrazu či požáru.
- c) **Akumulátor, který právě není používán, nepřechovávat v blízkosti kancelářských spínaček, mincí, klíčů, hřebíků, šroubů a jiných kovových předmětů, které by mohly způsobit přemostění kontaktů.** Zkrat mezi kontakty akumulátoru může mít za následek popálení či požár.
- d) **Při nesprávném použití může z akumulátoru vytéct kapalina. Vyhněte se kontaktu s ní. Při náhodném kontaktu s kapalinou se ihned opláchnout vodou. Pokud by se kapalina dostala do očí, obraťte se navíc s žádostí o pomoc na lékaře.** Z akumulátoru vytékající kapalina může způsobit podráždění pokožky nebo popálení.
- e) **Nepoužívejte žádný poškozený nebo pozmeněný akumulátor.** Poškozené nebo pozmeněné akumulátory se mohou chovat nepředvídatelně a mohou vést k požáru, explozi nebo úrazům.
- f) **Nikdy nevystavujte akumulátor ohni nebo vysokým teplotám.** Oheň nebo teploty nad 130 °C (265 °F) mohou vyvolat explozi.
- g) **Dodržujte všechny pokyny a odkazy k nabíjení a nenabíjejte akumulátor nebo akumulátorový stroj nikdy mimo v návodu k použití uvedeného tepelného pásma.** Falešné nabíjení nebo nabíjení mimo dovoleného tepelného pásma může akumulátor zničit a zvýšit nebezpečí požáru.
- b) **Zkontrolujte, zda se v pracovní oblasti nevy-skytují žádná volně žijící zvířata.** Volně žijící zvířata mohou být zraněna běžícím strojem.
- c) **Důkladně prohlédněte pracovní oblast a odstraňte všechny kameny, klacky, dráty, kosti a jiná cizí tělesa.r.** Vymrštěné části mohou způsobit zranění.
- d) **Před použitím strojů vždy zkontrolujte, zda nejsou žací nástroj nebo pilový list a žací nebo pilová jednotka poškozeny.** Poškozené díly zvyšují riziko poranění.
- e) **Dodržujte pokyny k výměně pracovních nástrojů.** Neodborně utažené matice nebo šrouby pilových listů mohou poškodit pilový list, nebo způsobit jeho uvolnění.
- f) **Jmenovité otáčky řezného/žacího nástroje musí být nejméně tak vysoké jako jsou nejvyšší otáčky uvedené na stroji.** Řezné/žací nástroje, které se otáčí rychleji než jmenovité otáčky, se mohou rozlomit nebo vymrštit.
- g) **Noste ochranu očí, hlavy a ochranné rukavice.** Vhodné osobní ochranné pomůcky sníží počet úrazů způsobených odmrštěnými díly nebo náhodným kontaktem s žací strunou nebo pilovým listem.
- h) **Během provozu stroje noste vždy protisklu-zovou ochrannou obuv. Nikdy nepracujte naboso či v otevřených sandálech.** Tím se snižuje riziko poranění nohou při kontaktu s rotující žací strunou nebo pilovým listem.
- i) **Během provozu stroje noste vždy bezpečnostní obuv. Nikdy nepracujte naboso či v otevřených sandálech.** Tím se snižuje riziko poranění nohou při kontaktu s rotující žací strunou nebo pilovým listem.

26.7 Servis

- a) **Elektrický stroj nechávejte opravovat pouze kvalifikovaným odborným personálem a pouze za použití originálních náhradních dílů.** Tím je zajištěno, že bezpečnost elektrického stroje zůstane zachována.
- b) **Neprovádějte nikdy údržbu poškozeného akumulátoru.** Veškeré údržbářské úkony na akumulátorech by měly být prováděny pouze výrobcem nebo zplnomocněnými servisními dílnami.

26.8 Bezpečnostní pokyny pro vyží-nače trávy, křovinořezy a křovi-nořezy s pilovým listem

- a) **Nepoužívejte zahradní nůžky za špatného počasí, zejména když hrozí bouřky.** Tím se snižuje nebezpečí zasažení bleskem.
- j) **Během provozu stroje noste vždy dlouhé kal-hoty.** Odkrytá pokožka zvyšuje pravděpodobnost zranění způsobená vymrštěnými objekty.
- k) **Při práci se strojem se nepřibližujte k osobám stojícím okolo.** Vymrštěné části mohou způsobit vážná zranění.
- l) **Během provozu stroje používejte vždy obě ruce.** Stroj držte oběma rukama, zabrání se tím ztrátě kontroly nad strojem.
- m) **Stroj držte jen za izolované plochy rukojetí, protože žací struna nebo pilový list mohou narazit na skrytá elektrická vedení, nebo na vlastní síťový kabel.** Kontakt žací struny nebo pilového listu s kabelem pod napětím může přivést napětí také na kovové části

stroje a v důsledku toho způsobit úraz elektrickým proudem.

- n) **Dbejte vždy na pevný postoj a používejte stroj, pouze když stojíte na zemi.** Kluzký podklad nebo nestabilní plochy pro stání mohou vést ke ztrátě stability nebo kontroly nad strojem.
- o) **Stroj nepoužívejte na příliš strmých svazích.** Snižuje se tak riziko ztráty kontroly, uklouznutí a pádu, což by mohlo vést ke zranění.
- p) **Při práci na svazích se ujistěte, že stojíte bezpečně; pracujte vždy příčně ke svahu, nikdy ne směrem nahoru nebo dolů, a buďte velmi opatrní při změně směru práce.** Snižuje se tak riziko ztráty kontroly, uklouznutí a pádu, což by mohlo vést ke zranění.
- q) **Zachovávejte při práci patřičný odstup všech částí těla od žací struny nebo pilového listu. Před zapnutím stroje se ujistěte, že se žací struna nebo pilový list ničeho nedotýkájí.** Okamžik nepozornosti při provozu stroje může vést k úrazům vás nebo jiných osob.
- r) **Se strojem nikdy nepracujte ve výšce nad pasem.** To pomáhá zabránit neúmyslnému kontaktu s žací strunou nebo pilovým listem a umožňuje lepší ovládání stroje v neočekávaných situacích.
- s) **Buďte při řezání křoví a houští, které je napnuté, připraveni na zpětné odpružení.** Při uvolnění dřevních vláken může křoví nebo houští uživatele zasáhnout a/nebo způsobit ztrátu kontroly nad strojem.
- t) **Buďte obzvláště opatrní při řezání podrostu a mladých stromků.** Slabý materiál se může v pilovém listu zachytit a udeřit vás nebo vám způsobit ztrátu rovnováhy.
- u) **Mějte stroj pod kontrolou a nedotýkejte se pilových listů nebo jiných nebezpečných částí během jejich pohybu.** To snižuje riziko úrazu v důsledku pohybujících se částí.
- v) **Noste stroj vypnutý a odvrácený směrem od těla.** Správná manipulace se strojem snižuje pravděpodobnost náhodného kontaktu s rotujícím pilovým listem.
- w) **Při přepravě nebo skladování stroje vždy nasaďte ochrannou krytku na kovový pilový list.** Správná manipulace se strojem snižuje pravděpodobnost náhodného kontaktu s pilovým listem.
- x) **Používejte pouze výrobcem dané náhradní struny, řezací hlavy a pilové listy.** Nesprávné

náhradní díly mohou zvýšit riziko prasknutí a úrazu.

- y) **Než budete odstraňovat zaklesnutý materiál nebo provádět údržbu stroje, zajistěte, aby byl spínač vypnutý a akumulátor odstraněn.** Nenadálé spuštění stroje při odstraňování zaklesnutého materiálu může vést k závažným úrazům.

26.9 Bezpečnostní pokyny pro zpětný ráz

Zpětný ráz je náhlý pohyb stroje orientovaný do strany, dopředu nebo dozadu, který se může vyskytnout při zaseknutí řezného/žacího nástroje nebo zaháknutí v objektu, jako je mladý strom nebo pařez. Může být tak silný, že stroj a/nebo obsluhující osoba je vržena do libovolného směru, což v konečném důsledku způsobí ztrátu kontroly nad strojem.

Zpětnému rázu a odpovídajícímu ohrožení je možné zabránit vhodnými preventivními opatřeními, která jsou uvedena níže.

- a) **Stroj držte pevně oběma rukama a pažemi zaujměte polohu, ve které jste schopni zachytit síly zpětného rázu. Držte se na levé straně stroje.** Zpětný ráz může nečekaným pohybem stroje zvýšit riziko úrazu. Obsluhující osoba může zvládat zpětné síly vhodnými bezpečnostními opatřeními.
- b) **Pokud dojde k zaseknutí pilového listu nebo přerušíte práci, vypněte stroj a držte jej klidně v materiálu, dokud se pilový list nezastaví. V případě zaseknutého pilového listu se nikdy nepokoušejte vyjmout stroj z materiálu nebo jej vytáhnout směrem dozadu, dokud se pilový list pohybuje; jinak může nastat zpětný ráz.** Zjistěte a odstraňte příčinu zaseknutí pilového listu.
- c) **Nepoužívejte tupé nebo poškozené pilové listy.** Tupé nebo poškozené pilové listy zvyšují riziko zaseknutí nebo zaháknutí v objektu a mohou vést ke zpětnému rázu.
- d) **Zajistěte, aby byl vždy dobrý výhled na stříhaný/řezaný materiál.** Zpětný ráz je pravděpodobnější v místech, kde je stříhaný/řezaný materiál hůře vidět.
- e) **Pokud se při práci blíží jiná osoba, stroj vypněte.** V případě zpětného rázu může snadno dojít k zásahu jiných osob rotujícím pilovým listem a tím k jejich zranění.

Tartalomjegyzék

1	Erre a használati útmutatóra vonatkozó információk.....	194
2	Áttekintés.....	195
3	Biztonsági tudnivalók.....	196
4	Az aljnövényzet-tisztító használatra való előkészítése.....	203
5	Akku töltés és LED-ek.....	203
6	Bluetooth®-os rádióinterfész aktiválása és inaktíválása.....	204
7	Aljnövényzet-tisztító összeszerelése.....	204
8	Az aljnövényzet-tisztító beállítása a felhasználó számára.....	206
9	Az akku behelyezése és kivevése.....	207
10	Az aljnövényzet-tisztító bekapcsolása és kikapcsolása.....	207
11	Az aljnövényzet-tisztító és az akkumulátor ellenőrzése.....	208
12	Munkavégzés az aljnövényzet-tisztítóval	208
13	Munka után.....	209
14	Szállítás.....	210
15	Tárolás.....	210
16	Tisztítás.....	211
17	Karbantartás.....	211
18	Javítás.....	211
19	Hibaelhárítás.....	212
20	Műszaki adatok.....	213
21	Kombinációk vágószerszámokból, védőelemekből és hordozórendszerekből.....	214
22	Pótalkatrészek és tartozékok.....	215
23	Ártalmatlanítás.....	215
24	EU-megfelelőség.....	215
25	Címek.....	215
26	Általános biztonsági előírások az elektromos szerszámokhoz.....	215

FONTOS! HASZNÁLAT ELŐTT OLVASSA EL, ÉRTSE MEG ÉS ÓRIZZE MEG.

1 Erre a használati útmutatóra vonatkozó információk

1.1 Vonatkozó dokumentumok

A helyi biztonsági előírások érvényesek.

- ▶ A jelen használati utasításon túl olvassa el, értse meg és tartsa meg az alábbi dokumentumokat is:
 - A használt vágószerszám használati utasítása és csomagolása
 - A használt hordozórendszer használati utasítása
 - Biztonsági utasítások, STIHL AP akkumulátor
 - A STIHL AL 101, 301, 301-4, 501 töltőkészülékek használati utasítása
 - Biztonsági információk, a beépített akkumulátorral ellátott STIHL-termékekre és akku-

mulátorokra vonatkozóan: www.stihl.com/safety-data-sheets

A STIHL connected és a kompatibilis termékek tekintetében további információ, illetve a GYIK a www.connect.stihl.com webhelyen, vagy a STIHL márkakereskedésben rendelkezésre áll.

A Bluetooth® szövédjegy és ábrás védjegy (logó) a Bluetooth SIG, Inc. bejegyzett védjegye és tulajdona. A szövédjegy/képes védjegy STIHL által történő mindennemű felhasználása licenc alatt történik.

A  szimbólummal ellátott akkumulátorok Bluetooth®-os rádióinterfesszel vannak felszerelve. A helyi üzemeltetési korlátozásokat (például repülőgépeken vagy kórházakban) be kell tartani.

1.2 A figyelmeztetések jelölése a szövegben



FIGYELMEZTETÉS

- Olyan veszélyekre utal, amelyek súlyos sérüléseket vagy halált okozhatnak.
 - ▶ A megnevezett intézkedésekkel súlyos sérülések vagy halál kerülhető el.

TUDNIVALÓ

- Olyan veszélyekre utal, amelyek anyagi károkat okozhatnak.
 - ▶ A megnevezett intézkedésekkel anyagi károk kerülhetők el.

1.3 Szimbólumok a szövegben



Ez a szimbólum e használati útmutató egyik fejezetére utal.

2 Áttekintés

2.1 Aljnövényzet-tisztító és akkumulátor

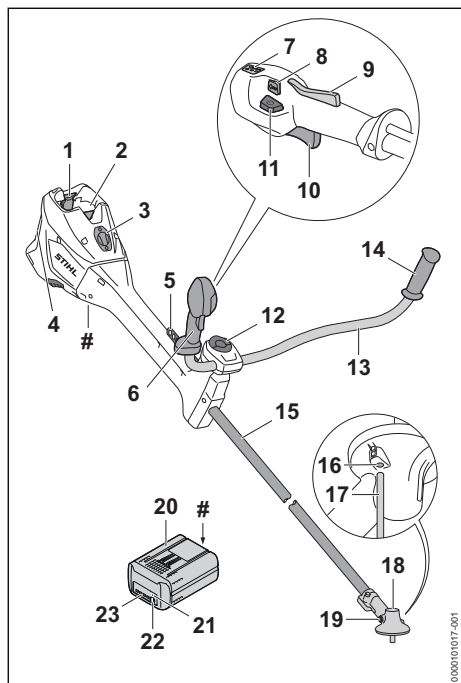

1 Záremeltyű

A záremeltyűk tartják az akkumulátort az akkumulátorüregben.

2 Akkumulátorüreg

Az akkumulátorüreg befogadja az akkumulátort.

3 Fedél⁹

A fedél a Smart Connector 2 A helyét takarja.

4 Légszűrő

A légszűrő kiszűri a motor által beszívott levegőt.

5 Perforált lécs

A perforált lécs a hordozórendszer beakasztására szolgál.

6 Kezelőfogantyú

A kezelőfogantyú az aljnövényzet-tisztító kezelésére, tartására és vezetésére szolgál.

7 LED-ek

A LED-ek a beállított teljesítményszintet mutatják.

8 Teljesítményfokozat-gomb

A teljesítményfokozat-gomb a teljesítményszint beállítására szolgál.

9 Kapcsolóemelőúzar

A kapcsolóemelőúzar a kapcsolóemelőt oldja ki.

10 Kapcsolóemelő

A kapcsolóemelő be- és kikapcsolja az aljnövényzet-tisztítót.

11 Kioldógomb

A kioldógomb az aljnövényzet-tisztító bekapcsolására szolgál.

12 Szorítócsavar

A szorítócsavar erősíti oda a fogantyúcsövet a fogantyútámhoz.

13 Fogantyúcső

A fogantyúcső köti össze a kezelőfogantyút és a fogantyút a nyéllal.

14 Fogantyú

A fogantyú az aljnövényzet-tisztító tartására és vezetésére szolgál.

15 Szár

A szár köti össze valamennyi alkatrészt.

16 Nyílások a dugaszolótűskéhez

A dugaszolótűskének szánt nyílások befogadják a dugaszolótűskét.

17 Dugaszoló tűske

A dugaszoló tűske blokkolja a tengelyt a vágószerszám felszerelésekor.

18 Hajtóműház

A hajtóműház lefedi a hajtóművet.

19 Zárócsavar

A zárócsavar lezárja a STIHL hajtóműszírnak szánt nyílást.

20 Akkumulátor

Az akkumulátor látja el az aljnövényzet tisztítót energiával.

21 „BLUETOOTH[®] LED (csak jelzésű akkumulátorokhoz)

A LED megmutatja a Bluetooth[®] rádiós interfész aktiválását és inaktíválását.

⁹A fedél a motorház része. A fedelet csak a Smart Connector 2 A felszereléséhez vegye le, és tárolja biztonságosan a későbbi újbóli beszereléshez. Az aljnövényzet -tisztítót mindig a fedéllel vagy a Smart Connector 2 A csatlakozóval felszerelve használja.

22 Nyomógomb

Az akkumulátoron lévő LED-eket a nyomógomb aktiválja. Ez aktiválja és inaktíválja a Bluetooth® rádiós interfészt (ha van).

23 LED-ek

A LED-ek az akkumulátorok töltési állapotát és üzemzavarokat jeleznek ki.

Teljesítménytábla a gépszámmal

2.2 Védők és vágószerszámok

A védőt és a vágószerszámokat példaként ábrázoljuk. Az engedélyezett kombinációkat ebben a használati utasításban találja,  21.1.

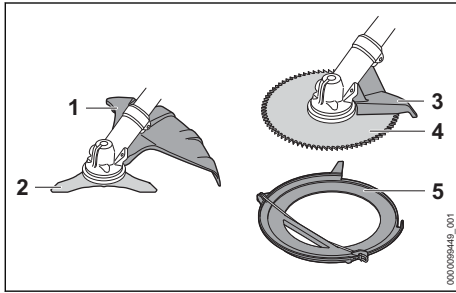

1 Védő, fém vágószerszámokhoz

A fém vágószerszámokhoz tartozó védő védi a kezelőt a felvert tárgyaktól és a fűvágólappal vagy a bozótvágó késsel való érintkezéstől.

2 Bozótvágó kés

A bozótvágó kés bozót vágására alkalmas.

3 Ütköző

Az ütköző védi a kezelőt a felvert tárgyakkal és a körfűrészlappal történő érintkezéssel szemben, valamint munka közben az aljnövényzet-tisztító fán történő megtámasztására is szolgál.

4 Körfűrészlap

A körfűrészlap cserjék és fák vágására alkalmas.

5 Szállítási védőelem

A szállítási védőelem akadályozza meg, hogy a felhasználó érintkezzen a fém vágószer-számmal.

2.3 Szimbólumok

A szimbólumok az aljnövényzet -tisztítón, a védőn és az akkumulátoron lehetnek feltüntetve és a következőket jelentik:



1 LED pirosan világít. Túl meleg vagy túl hideg az akkumulátor.



4 LED pirosan villog. Üzemzavar áll fenn az akkumulátorban.



Nyomja meg a kioldógombot az aljnövényzet tisztító bekapcsolásához és a teljesítményfokozatok beállításához.



Ez a szimbólum jelöli a kioldógombot.



Ez a szimbólum megmutatja a vágószer-szám forgásirányát.

max Ø XXX Ez a szimbólum a vágószer-szám maxi-mális átmérőjét milliméterben.



Ez a szimbólum megmutatja a vágószer-szám legnagyobb fordulatszámát.



Ezt az akkumulátort STIHL töltőkészülékkel töltik. Az engedélyezett töltőkészülékek a jelen biztonsági utasításban vannak megadva.



Az akkumulátornak van Bluetooth®-os rádióinterfésze, és a STIHL connected app-pal össze lehet kapcsolni.



A szimbólum mellett látható adat az akkumulátornak a cellagyártó specifikációja szerinti energiatartalmára utal. A használat során rendelkezésre álló akkumulátorenergia ennél alacsonyabb.



Ne ártalmatlanítsa a terméket a háztartási hulladékkal együtt.

3 Biztonsági tudnivalók

3.1 Figyelmeztető szimbólumok

3.1.1 Figyelmeztető szimbólumok

Az aljnövényzet-tisztítón vagy az akkumulátoron lévő figyelmeztető szimbólumok jelentése:



Tartsa be a biztonsági előírásokat és azok intézkedéseit.



Olvassa el, értse meg, és tartsa meg a használati utasítást.



Viseljen védőszemüveget, hallásvédőt és védősisakot.



Viseljen védőcsizmát.



Viseljen munkakesztyűt.



Tartsa be a visszacsapódásra vonatkozó biztonsági előírásokat és azok intézkedéseit.



Tartsa be a felvert tárgyakra vonatkozó biztonsági előírásokat és azok intézkedéseit.



Tartsa be a biztonsági távolságot.



Ne érintse meg a forró felületet.



A munka megszakításakor, szállításakor, tárolás, karbantartás vagy javítás esetén vegye ki az akkumulátort.



Óvja az akkumulátort nyílt lángtól és hőtől.

3.1.2 Védő, fém vágószerszámokhoz

A fém védőszerszámokhoz való védőn lévő figyelmeztető szimbólumok jelentése:

Ezt a védőt fűvágó lapokhoz használja.



Ezt a védőt bozótívágó késekhez használja.



Ezt a védőt ne használja nyírófejhez.



Ezt a védőt ne használja aprítókésekhez.



Ezt a védőt ne használja körfűrészlapokhoz.

3.2 Rendeltetésszerű használat

A STIHL FSA 400.0 K aljnövényzet-tisztítót a következő feladatokra használják:

- bozótívágó késsel: bozót nyírására max. 20 mm-es átmérőig
- körfűrészlappal: cserjék és fák fűrészelésére max. 70 mm-es törzsátmérőig

Az aljnövényzet-tisztítót esőben is lehet használni.

Az aljnövényzet-tisztítót egy STIHL AP akkumulátor látja el energiával.

A(z) **G** szimbólummal ellátott akkumulátorok a STIHL connected App-pal kombinálva lehetővé teszik a személyre szabást és az akkumulátorra Bluetooth®-technológiával történő információátvitelt.

▲ FIGYELMEZTETÉS

- A STIHL által az aljnövényzet-tisztítóhoz nem engedélyezett akkumulátorok tűzveszélyesek és robbanásokat okozhatnak. Súlyos, akár halálos személyi sérülések következhetnek be, és anyagi károk keletkezhetnek.
 - ▶ Az aljnövényzet-tisztítót STIHL AP akkumulátorral használja.
- Amennyiben az aljnövényzet-tisztítót vagy az akkumulátort nem rendeltetés szerint használják, súlyos vagy halálos személyi sérülések, és anyagi károk keletkezhetnek.
 - ▶ Az aljnövényzet-tisztítót a jelen használati utasításban leírt módon használja.
 - ▶ Az akkumulátort a jelen használati utasításban leírt módon, valamint a STIHL connected app-ban és a www.connect.stihl.com honlapok leírtak szerint használja.

3.3 A felhasználóval szemben támasztott követelmények

▲ FIGYELMEZTETÉS

- A felhasználók betanítás nélkül nem tudják az aljnövényzet-tisztító és az akkumulátor veszélyeit felismerni vagy felbecsülni. A felhasználó vagy más személyek súlyos személyi sérüléseket szenvedhetnek el vagy meg is halhatnak.



- ▶ Olvassa el, értse meg, és tartsa meg a használati utasítást.

- ▶ Amennyiben az aljnövényzet-tisztítót vagy az akkumulátort továbbadja más személynek: adja át vele együtt a használati utasítást is.

- ▶ Bizonyosodjon meg arról, hogy a felhasználó megfelel a következő követelményeknek:
 - A felhasználó kipihent.
 - A felhasználó fizikailag, érzékszervileg és szellemileg képes az aljnövényzet-tisztítót és az akkumulátort kezelni és

azzal dolgozni. Amennyiben a felhasználó fizikai, érzékszervi vagy szellemi képességeinél fogva korlátozottan képes erre, a felhasználó csak felügyelet mellett vagy egy felelős személy utasításai szerint dolgozhat a berendezésel.

- A felhasználó képes felismerni és felbecsülni az aljnövényzet-tisztító és az akkumulátor veszélyeit.
 - A felhasználó nagykorú vagy a felhasználó a nemzeti jogszabályok szerint felügyelet mellett képzést fog kapni a szakmára.
 - A felhasználó részesült STIHL márkakereskedés általi oktatásban, mielőtt először használná az aljnövényzet-tisztítót.
 - A felhasználó nem áll alkohol, orvosságok vagy drogok hatása alatt.
- ▶ Amennyiben bizonytalanságok merülnének fel: Forduljon STIHL márkakereskedéshez.

3.4 Ruházat és felszerelés

▲ FIGYELMEZTETÉS

- Munkavégzés közben a hosszú haj becsipődhet az aljnövényzet-tisztítóba kézi porszívóba. A felhasználó súlyos sérülést szenvedhet.
 - ▶ A hosszú haját kösse össze és rögzítsük úgy, hogy a váll fölé érjen.
- A munkavégzés során a tárgyak nagy sebességgel repülhetnek fel. A felhasználó megsérülhet.



- ▶ Viseljen szorosan illeszkedő védőszemüveget. A megfelelő védőszemüvegek az EN 166 vagy EN ISO 16321 szabvány vagy a nemzeti előírások szerint ellenőrzöttek és a megfelelő jelöléssel kaphatók a kereskedésekben.

- ▶ Viseljen arcvédőt.
- ▶ Viseljen ellenálló anyagból készült hosszú nadrágot.
- Munka közben zaj keletkezik. A zaj halláskárosodást okozhat.



- ▶ Viseljen hallásvédőt.

- A leeső tárgyak fejsérüléseket okozhatnak.
 - ▶ Ha munka közben tárgyak zuhanhatnak le: Viseljen védősisakot.



- Munkavégzés közben por kavarodhat fel. A belélegzett por károsíthatja az egészséget és allergiás reakciókat válthat ki.

- ▶ Ha por keveredik fel: Viseljen porvédőmaszkot.
- A nem megfelelő ruházat beakadhat fába, bozótba és az aljnövényzet-tisztítóba. A nem megfelelő ruházatot viselő kezelők súlyosan megsérülhetnek.
 - ▶ Viseljen testhez simuló ruházatot.
 - ▶ Ne viseljen sálát és ékszert.
- Munkavégzés közben a kezelő érintkezésbe kerülhet a forgó vágószerzámmal. A felhasználó súlyos sérülést szenvedhet.
 - ▶ Viseljen ellenálló anyagú lábbelit.



- ▶ Amennyiben fém vágószerzámot használ: Használjon acél orr-részes védőcsizmát.

- ▶ Viseljen ellenálló anyagból készült hosszú nadrágot.
- A vágószerzám fel- és leszereléskor, illetve a tisztítás vagy a karbantartás közben a kezelő érintkezésbe kerülhet a vágószerzámmal vagy a hossztolókéssel. A felhasználó megsérülhet.



- ▶ Viseljen ellenálló anyagú munkakesztyűt.

- Ha a kezelő nem megfelelő lábbelit visel, elcsúszhat. A felhasználó megsérülhet.
 - ▶ Viseljen csúszásmentes talpú, erős, zárt lábbelit.

3.5 Munkaterületet és környezet

3.5.1 Aljnövényzet-tisztító

▲ FIGYELMEZTETÉS

- A beavatatlan személyek, a gyermekek és állatok nem tudják az aljnövényzet-tisztítót és a felrepített tárgyak veszélyeit felismerni és felbecsülni. A beavatatlan személyek, a gyermekek és állatok súlyos sérüléseket szenvedhetnek és anyagi károk keletkezhetnek.



- ▶ A beavatatlan személyeket, a gyermekeket és állatokat tartsa 15 m-es körzetben távol a munkaterülettől.

- ▶ A tárgytól 15 m-es távolságot kell tartani.
- ▶ Ne hagyja őrizetlenül az aljnövényzet-tisztítót.
- ▶ Gondoskodjon róla, hogy a gyermekek ne tudjanak az aljnövényzet-tisztítóval.
- Az aljnövényzet-tisztító elektromos alkatrészei szikrákat gerjeszhetnek. A szikrák gyúlékony vagy robbanékony környezetben tűzvészeket és robbanásokat okozhatnak. Súlyos, akár

halálos személyi sérülések következhetnek be, és anyagi károk keletkezhetnek.

- ▶ Ne dolgozzon gyúlékony vagy robbanékony környezetben.

3.5.2 Akkumulátor

▲ FIGYELMEZTETÉS

- A beavatatlan személyek, a gyermekek és állatok nem tudják az akkumulátor veszélyeit felismerni és felbecsülni. A beavatatlan személyek, gyermekek és állatok súlyos sérüléseket szenvedhetnek.
 - ▶ A beavatatlan személyeket, gyermekeket és állatokat tartsa távol.
 - ▶ Ne hagyja őrizetlenül az akkumulátort.
 - ▶ Biztosítsa, hogy gyermekek ne tudjanak az akkumulátorral játszani.
- Az akkumulátor nincs védve az összes környezeti hatás ellen. Amennyiben az akkumulátort kiteszük bizonyos környezeti hatásoknak, az akkumulátor tüzet foghat, felrobbanhat vagy javíthatatlanul károsodik. Súlyos személyi sérülések és anyagi károk keletkezhetnek.



- ▶ Óvja az akkumulátort nyílt lángtól és hőtől.
- ▶ Az akkumulátort ne dobja tűzbe.

- ▶ Ne töltse, ne használja és ne tárolja az akkumulátort a megadott hőmérsékleti határértékeken kívül, ☑ 20.3.



- ▶ Az akkumulátort nem szabad folyadékba meríteni.

- ▶ Tartsa távol az akkumulátort a fémből készült kis tárgytól.
- ▶ Az akkumulátort ne tegye ki magas nyomásnak.
- ▶ Az akkumulátort ne tegye ki mikrohullámú sugárzásnak.
- ▶ Óvjuk az akkumulátort a vegyi anyagoktól, a sóktól és a műtrágyáktól.

3.6 Biztonságos állapot

3.6.1 Aljnövényszívó tisztító

Az aljnövényszívó tisztító akkor van biztonságos állapotban, amikor a következő feltételek teljesülnek:

- Az aljnövényszívó tisztító sértetlen.
- Az aljnövényszívó tisztító tiszta.
- A kezelőelemek működnek és nincsenek módosítva.
- A vágószerszámnak és a védőnek a jelen használati utasításban megadott egyik kombinációján van felszerelve.

- A vágószerszám és védő felszerelése megfelelő.
- Eredeti, ehhez az aljnövényszívó tisztítóhoz való STIHL tartozék van felszerelve.
- A tartozék megfelelően van felszerelve.

▲ FIGYELMEZTETÉS

- Nem biztonságos állapotban az alkatrészek nem működnek megfelelően, és a biztonsági berendezések hatástalanná válnak. Súlyos vagy halálos személyi sérülések következhetnek be.
 - ▶ Ne dolgozzon sérült aljnövényszívó tisztítóval.
 - ▶ Ha az aljnövényszívó tisztító bepiszkolódott: tisztítsa meg az aljnövényszívó tisztítót.
 - ▶ Ne módosítsa az aljnövényszívó tisztítót. Kivétel: A vágószerszámnak és a védőnek a jelen használati utasításban megadott egyik kombinációjának felszerelése.
 - ▶ Amennyiben a kezelőelemek nem működnek: ne dolgozzon az aljnövényszívó tisztítóval.
 - ▶ Eredeti, ehhez az aljnövényszívó tisztítóhoz való STIHL tartozékot szereljen fel.
 - ▶ A vágószerszámot és a védőt a jelen használati utasításban leírt módon szerelje fel.
 - ▶ A tartozékot a jelen használati utasításban vagy a tartozék használati utasításában leírt módon szerelje fel.
 - ▶ Ne dugjon tárgyakat az aljnövényszívó tisztító nyílásaiba.
 - ▶ Az elhasznált vagy megrongálódott tájékoztató táblákat ki kell cserélni.
 - ▶ Amennyiben bizonytalanságok merülnének fel: Forduljon STIHL márkakereskedéshez.

3.6.2 Védő

A védőelem akkor van biztonságos állapotban, amikor a következő feltételek teljesülnek:

- A védő sértetlen.
- A védőn lévő csavarok a helyes meghúzási nyomatékkal vannak meghúzva.

▲ FIGYELMEZTETÉS

- Nem biztonságos állapotban az alkatrészek nem működnek megfelelően, és a biztonsági berendezések hatástalanná válnak. A felhasználó súlyos sérülést szenvedhet.
 - ▶ Ne dolgozzon sérült védővel.
 - ▶ A védőn lévő csavarokat húzza meg a helyes meghúzási nyomatékkal, ☑ 7.2.1.
 - ▶ Amennyiben bizonytalanságok merülnének fel: Forduljon STIHL márkakereskedéshez.

3.6.3 Fém vágószerszám

A fém vágószerszám akkor van biztonságos állapotban, amikor a következő feltételek teljesülnek:

- A fém vágószerszám és a felszerelhető tartozékok sértetlenek.
- A fém vágószerszám nincs eldeformálódva.
- A fém vágószerszám felszerelése megfelelő és szorosan meg van húzva.
- A fém vágószerszám élezése megfelelő.
- A fém vágószerszám a vágóéleken nem sorjás.
- Nem lépte túl a kopási határt.
- Ha nem a STIHL által gyártott fém vágószereszt számot használ, az nem lehet se nehezebb, se vastagabb, se más formájú, se rosszabb minőségű, és az átmérője sem lehet nagyobb, mint a STIHL által engedélyezett legnagyobb fém vágószereszt számé.

▲ FIGYELMEZTETÉS

- Nem biztonságos állapotban leoldhatnak és elpattanhatnak a fém vágószereszt szám részei. Súlyos személyi sérülések következhetnek be.
 - ▶ Mindig sértetlen fém vágószereszt számmal és sértetlen felszerelhető tartozékokkal dolgozzon.
 - ▶ Szakszerűen élezze a fém vágószereszt számot.
 - ▶ A vágóéleken lévő sorjákat reszelővel távolítsa el.
 - ▶ Adja le a fém vágószereszt számot egy STIHL márkakereskedésben kiegyensúlyozás céljából.
 - ▶ Vegye figyelembe és tartsa be a kopási határokat.
 - ▶ Az ebben a használati utasításban megadott fém vágószereszt számot használja.
 - ▶ Amennyiben bizonytalanságok merülnének fel: Forduljon STIHL márkakereskedéshez.

3.6.4 Akkumulátor

Az akkumulátor akkor van biztonságos állapotban, amikor a következő feltételek teljesülnek:

- Az akkumulátor sértetlen.
- Az akkumulátor tiszta és száraz.
- Az akkumulátor működik és nincs módosítva.

▲ FIGYELMEZTETÉS

- Nem biztonságos állapotban az akkumulátor nem működhet tovább biztonságosan. Súlyos személyi sérülések következhetnek be.
 - ▶ Ne dolgozzon sérült és működésképtelen akkumulátorral.
 - ▶ Ne töltsön sérült vagy hibás akkumulátort.
 - ▶ Ha az akkumulátor bepiszkolódott: Tisztítsa meg az akkumulátort.

- ▶ Ha az akkumulátor vizes vagy nedves: Hagyja az akkumulátort megszáradni, ☐ 20.4.
- ▶ Ne módosítsa az akkumulátort.
- ▶ Ne dugjon tárgyakat az akkumulátor nyílásába.
- ▶ Az akkumulátor elektromos érintkezőit ne kösse össze fémtárgyakkal és ne zárja rövidre.
- ▶ Az akkumulátort nem szabad felnyitni.
- ▶ Az elhasználadott vagy megrongálódott táblákat ki kell cserélni.
- A sérült akkumulátorból folyadék léphet ki. Amennyiben a folyadék érintkezésbe kerül a bőrrel vagy szemmel, bőr- és szemirritáció következhet be.
 - ▶ Kerülje a folyadékkal való érintkezést.
 - ▶ Amennyiben érintkezésbe került a bőrrel: Mossa le az érintett bőrfelületet bő vízzel és szappannal.
 - ▶ Amennyiben érintkezésbe került a szemmel: Öblítse a szemet minimum 15 percen át bő vízzel és forduljon orvoshoz.
- A sérült vagy hibás akkumulátor szokatlan szagot, füstöt bocsáthat ki vagy éghet. Súlyos, akár halálos személyi sérülések következhetnek be, és anyagi károk keletkezhetnek.
 - ▶ Ha az akkumulátor szokatlan szagú vagy füstöt bocsát ki: Ne használja az akkumulátort és tartsa távol gyúlékony anyagoktól.
 - ▶ Ha az akkumulátor ég: Próbálja meg az akkumulátor lángját tűzoltó készülékkel vagy vízzel eloltani.

3.7 Munkálatok

▲ FIGYELMEZTETÉS

- A felhasználó bizonyos helyzetekben nem tud koncentrált odafigyeléssel tovább dolgozni. A kezelő megbotolhat, eleshet és súlyosan megsérülhet.
 - ▶ Nyugodtan és megfontoltan dolgozzon.
 - ▶ Amennyiben a fény- és látásviszonyok gyengék: ne dolgozzon az aljnövényzet-tisztítóval.
 - ▶ Egyedül kezelje az aljnövényzet-tisztítót.
 - ▶ Vezesse a vágószereszt számot a talajhoz közel és a talajra vízszintesen.
 - ▶ Fordítson figyelmet az akadályokra.
 - ▶ A talajon állva dolgozzon, és őrizze meg az egyensúlyát.
 - ▶ Ha fáradtság jelei jelentkeznek: Iktasson be egy szünetet.
- A forgó vágószereszt szám megvághatja a kezelőt. A felhasználó súlyos sérülést szenvedhet.
 - ▶ Ne érintse meg a forgó vágószereszt számot.

- ▶ Amennyiben a vágószerszámot tárgy akadályozza: kapcsolja ki az aljnövényzet-tisztítót és vegye ki az akkumulátort. Csak ezután távolítsa el a tárgyat.
- Ha az aljnövényzet-tisztító nem rendeltetés-szerű igénybevételnek van kitéve (pl. erősza-kos behatás ütés vagy leesés által), lehetséges, hogy az aljnövényzet tisztító nincsen biz-tonságos állapotban. Súlyos személyi sérülé-sek és anyagi károk keletkezhetnek.
 - ▶ Ellenőrizze az aljnövényzet tisztítót, hogy biztonságos állapotban van-e.
 - ▶ Amennyiben bizonytalanságok merülnének fel: Forduljon STIHL márkakereskedéshez.
- Amennyiben az aljnövényzet-tisztító munka-végzés közben változik vagy szokatlanul viselkedik, előfordulhat, hogy nincs biztonságos állapotban. Súlyos személyi sérülések és anyagi károk keletkezhetnek.
 - ▶ Hagyja abba a munkát, vegye ki az akku-mulátort és forduljon STIHL márkakereske-déshez.
- Munkavégzés közben az aljnövényzet-tisztító rezgéseket generálhat.



▶ Viseljen kesztyűt.

- ▶ Tartson szüneteket.
- ▶ Amennyiben vérkeringési zavarok tünetei (Raynaud-szindróma) jelentkeznek: forduljon orvoshoz.
- Amennyiben munkavégzés közben a vágó-szerszám idegen tárgyat talál el, az vagy annak leváló részei nagy sebességgel felre-pülhetnek. Személyi sérülések és anyagi károk keletkezhetnek.
 - ▶ Távolítsa el az idegen tárgyakat a munkate-rületről.
- Ha a forgó vágószerszám kemény tárgyat ér, szikrák keletkezhetnek és a vágószerszám megsérülhet. A szikrák gyúlékony környezetben tüzet okozhatnak. Súlyos, akár halálos személyi sérülések következhetnek be, és anyagi károk keletkezhetnek.
 - ▶ Ne dolgozzon gyúlékony környezetben.
 - ▶ Bizonyosodjon meg arról, hogy a vágószerszám biztonságos állapotban van.
- Amikor a kapcsolóelemlyűt elengedik, azután a vágószerszám még rövid ideig tovább forog. Ez súlyos személyi sérülésekkel járhat.
 - ▶ Várja meg amíg a vágószerszám leáll.
- A felhasználó veszélyes helyzetben pánikba eshet és előfordulhat, hogy nem veszi le a hordozórendszert. A felhasználó súlyos sérü-lést szenvedhet.

- ▶ Gyakorolja a hordozórendszer levételét.

3.8 Visszaható erő

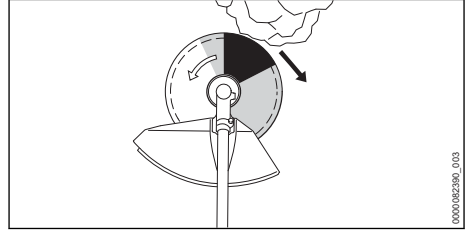

A visszacsapódásnak a következő okai lehetnek:

- A forgó fém vágószerszám a szűrkével jelzett területen vagy a feketével jelzett területen kemény tárgyba ütközik és gyorsan lefékez.
- A forgó fém vágószerszám beakadt.

A feketével jelzett területen áll fenn a legna-gyobb veszélye a visszacsapódásnak.

▲ FIGYELMEZTETÉS

- Ezen okokból kifolyólag a vágószerszám forgó mozgása erőteljesen lefékeződhet vagy le is állhat és a vágószerszám jobbra vagy a kezelő irányába lökődhet (fekete nyíl). A kezelő elveszítheti az uralmát az aljnövényzet-tisztító felett. Súlyos vagy halálos személyi sérülések következhetnek be.
 - ▶ Fogja két kézzel az aljnövényzet-tisztítót.
 - ▶ A használati utasításban leírt módon dol-gozzon.
 - ▶ Ne dolgozzon a feketével jelölt területtel.
 - ▶ A jelen használati utasításban ismertetett egyik vágószerszám, védő és hordozórend-szer kombinációt használja.
 - ▶ Szakszerűen élezze a fém vágószerszá-mot.
 - ▶ Teljes gázzal dolgozzon.

3.9 Szállítás

3.9.1 Aljnövényzet-tisztító

▲ FIGYELMEZTETÉS

- Munkavégzés közben a hajtóműház felhevül-het. A kezelő megégetheti magát.
 - ▶ Ne érintse meg a forró hajtóműhá-zat.



- Szállítás közben az aljnövényzet-tisztító felbo-ruulhat vagy mozoghat. Személyi sérülések és anyagi károk keletkezhetnek.



▶ Vegye ki az akkumulátort.

- ▶ Amennyiben fém vágószerszám van felszerelve: szereljen fel szállítási védőelemet.
- ▶ Biztosítsa az aljnövényzet-tisztítót feszítőhevederekkel, szíjjal vagy egy hálóval úgy, hogy ne tudjon felborulni vagy mozogni.

3.9.2 Akkumulátor

▲ FIGYELMEZTETÉS

- Az akkumulátor nincs védve az összes környezeti hatás ellen. Amennyiben az akkumulátort kitesszük bizonyos környezeti hatásoknak, az akkumulátor megrongálódhat és anyagi károk következhetnek be.
 - ▶ Ne szállítson sérült akkumulátort.
- Szállítás közben az akkumulátor felborulhat vagy mozoghat. Személyi sérülések és anyagi károk keletkezhetnek.
 - ▶ Az akkumulátort úgy csomagolja be, hogy ne mozoghasson.
 - ▶ Úgy biztosítsa ki a csomagot, hogy ne tudjon mozogni.

3.10 Tárolás

3.10.1 Aljnövényzet-tisztító

▲ FIGYELMEZTETÉS

- A gyermekek nem tudják az aljnövényzet-tisztító veszélyeit felismerni és felbecsülni. Ezért súlyos sérüléseket szenvedhetnek.
 - ▶ Vegye ki az akkumulátort.



- ▶ Amennyiben fém vágószerszám van felszerelve: szereljen fel szállítási védőelemet.
- ▶ Az aljnövényzet-tisztítót gyermekek által nem hozzáférhető helyen kell tartani.

- Az aljnövényzet-tisztító elektromos érintkezői és fém alkatrészei nedvesség hatására berozsdásodhatnak. Az aljnövényzet-tisztító károsodhat.



▶ Vegye ki az akkumulátort.

- ▶ Az aljnövényzet-tisztítót tisztán és szárazon tárolja.

3.10.2 Akkumulátor

▲ FIGYELMEZTETÉS

- A gyermekek nem tudják az akkumulátor veszélyeit felismerni és felbecsülni. Ezért súlyos sérüléseket szenvedhetnek.
 - ▶ Az akkumulátort gyermekek által nem hozzáférhető helyen kell tartani.
- Az akkumulátor nincs védve az összes környezeti hatás ellen. Amennyiben az akkut kitesszük bizonyos környezeti hatásoknak, megjavíthatatlanná válhat.
 - ▶ Az akkut tisztán és szárazon tárolja.
 - ▶ Az akkumulátor zárt helyiségben tárolja.
 - ▶ Az akkumulátor el van különítve az aljnövényzet-tisztítótól.
 - ▶ Amennyiben az akkumulátort a töltőkészletben tárolja: Húzza ki a hálózati dugaszt, és az akkumulátort 40% és 60% közötti töltöttségi állapotban (2 zölden világító LED) tárolja.
 - ▶ Ne tárolja az akkumulátort a megadott hőmérsékleti tartományokon kívül, ☞ 20.3.

3.11 Tisztítás, karbantartás és javítás

▲ FIGYELMEZTETÉS

- Amennyiben tisztítás, karbantartás vagy javítás során az akkumulátor be van helyezve, az aljnövényzet-tisztító véletlenül beindulhat. Súlyos személyi sérülések és anyagi károk keletkezhetnek.



▶ Vegye ki az akkumulátort.

- Munkavégzés közben a hajtóműház felhevülhet. A kezelő megégetheti magát.

▶ Ne érintse meg a forró hajtóműházat.



- A dörzshatású tisztítószerek, a vízszugárral vagy hegyes tárgyakkal való tisztítás megrongálhatja az aljnövényzet-tisztítót, a védőt, a vágószerszámot vagy az akkumulátort. Amennyiben az aljnövényzet-tisztítót, a védőt, a vágószerszámot, vagy az akkumulátort nem megfelelően tisztítják, az alkatrészek esetleg nem működnek megfelelően és a biztonsági berendezések hatástalanná válnak. Súlyos személyi sérülések következhetnek be.
 - ▶ Az aljnövényzet-tisztítót, a védőt, a vágószerszámot és az akkumulátort a jelen használati utasításban leírt módon tisztítsa.

- Amennyiben az aljnövényzet-tisztítót, a védőt, a vágószerszámot vagy az akkumulátort nem megfelelőképpen tartják karban vagy javítják, az alkatrészek esetleg nem működnek megfelelően és a biztonsági berendezések hatástalanná válnak. Súlyos vagy halálos személyi sérülések következhetnek be.
 - ▶ Az aljnövényzet-tisztítót, a védőt és az akkumulátort ne tartsa karban saját maga és ne javítsa.
 - ▶ Amennyiben az aljnövényzet-tisztító, a védő vagy az akkumulátor karbantartása vagy javítása szükséges: Forduljon STIHL márkakereskedéshez.
 - ▶ A vágószerszám karbantartását a használt vágószerszám használati utasításában leírt módon vagy a használt vágószerszám csomagolásán leírt módon végezze.
- A vágószerszámok tisztításakor vagy karbantartásakor a kezelő megvághatja magát az éles vágóélekkel. A kezelő megsérülhet.



- ▶ Viseljen ellenálló anyagú munkesztyűt.

4 Az aljnövényzet-tisztító használatra való előkészítése

4.1 Az aljnövényzet-tisztító használatra való előkészítése

Minden munkakezdés előtt a következő lépéseket kell megtenni:

- ▶ Bizonyosodjon meg róla, hogy a következő alkotóelemek biztonságos állapotban vannak:
 - Aljnövényzet-tisztító, 3.6.1.
 - Védő, 3.6.2.
 - Fém vágószerszám, 3.6.3.
 - Akkumulátor, 3.6.4.
- ▶ Az akkumulátor vizsgálata, 11.2.
- ▶ Teljesen töltsse fel az akkumulátort a STIHL AL 101, 301, 301-4, 501 töltőkészülékek használati utasításában ismertetett módon.
- ▶ Tisztítsa meg az aljnövényzet-tisztítót, 16.1.
- ▶ A kétkeszkes fogantyú felszerelése, 7.1.
- ▶ Válassza ki a vágószerszám, védő és hordozórendszer kombinációját, 21.1.
- ▶ A védő felszerelése, 7.2.1.
- ▶ Szerelje fel a fém vágószerszámot, 7.3.
- ▶ A hordozórendszer felvétele és beállítása, 8.1.
- ▶ A kétkeszkes fogantyú beállítása, 8.2.

- ▶ Egyensúlyozza ki az aljnövényzet-tisztító, 8.3.
- ▶ Kezelőelemek vizsgálata, 11.1.
- ▶ Amennyiben nem tudja az összes lépést kivitelezni: ne használja az aljnövényzet tisztítót és forduljon STIHL márkakereskedéshez.

4.2 Az akkumulátor összekapcsolása a STIHL connected App-pal, Bluetooth®-os rádióinterfészel

- ▶ Aktiválja a Bluetooth®-os rádióinterfészt a mobilkészüléken.
- ▶ Aktiválja a Bluetooth®-os rádióinterfészt az akkumulátoron, 6.1.
- ▶ Töltse le a STIHL connected App-ot az App Store-ból a mobilkészülékre, és hozzon létre fiókot.
- ▶ Nyissa meg a STIHL connected App-ot és jelentkezzen be.
- ▶ Adja hozzá az akkumulátort a STIHL connected App-ban, és kövesse a képernyőn megjelenő utasításokat.

Kapcsolatfelvételi lehetőségeket és további tájékoztatást a <https://support.stihl.com> vagy az STIHL connected App-ban talál.

A STIHL connected App-ban piactól függően érhető el.

5 Akku töltés és LED-ek

5.1 Akkumulátortöltés

A töltési idő különböző tényezőktől függ, pl. az akkumulátor hőmérsékletétől vagy a környezeti hőmérséklettől. Az optimális teljesítményért vegye figyelembe a javasolt hőmérsékleti tartományokat, 20.4. A tényleges töltési idő eltérhet a megadott töltési időtől. A töltési időről bővebben a www.stihl.com/charging-times oldalon tájékozódhat.

- ▶ Az akkumulátort a STIHL AL 101, 301, 301-4, 501 töltőkészülék használati utasításában leírt módon töltsse.

5.2 A töltési állapot kijelzése

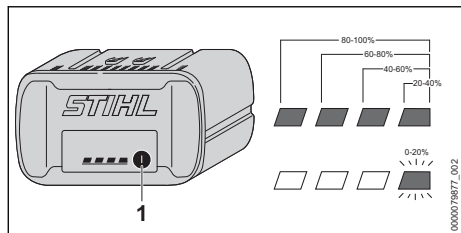

- ▶ Nyomja meg a nyomógombot (1).
A LED-ek kb. 5 mp-ig zölden világítanak, és kijelzik a töltési állapotot.
- ▶ Amennyiben a jobb oldali LED zölden villog: Töltse fel az akkumulátort.

5.3 Az akkumulátoron lévő LED-ek

A LED-ek az akkumulátor töltési állapotát vagy üzemzavarokat jelezhetik ki. A LED-ek zölden vagy pirosan világíthatnak vagy villoghatnak.

Ha a LED-ek zölden világítanak vagy villognak, akkor a töltöttségi szintet jelzik.

- ▶ Amennyiben a LED-ek pirosan világítanak vagy villognak: Üzemzavarok elhárítása, 19.1.

Zavar támadt az aljnövényzet-tisztítóban vagy az akkumulátorban.

6 Bluetooth®-os rádióinterfész aktiválása és inaktíválása

6.1 Bluetooth®-os rádióinterfész aktiválása

- ▶ Ha az akkumulátor rendelkezik Bluetooth®-os rádióinterfesszel: Nyomja meg a nyomógombot, és tartsa nyomva, amíg a szimbólum melletti "BLUETOOTH®" LED kék színnel világít kb. 3 másodpercig.

Az akkumulátoron aktíválva van a Bluetooth®-os rádióinterfész.

6.2 Bluetooth®-os rádióinterfész inaktíválása

- ▶ Ha az akkumulátor rendelkezik Bluetooth®-os rádióinterfesszel: Nyomja meg a nyomógombot, és tartsa nyomva, amíg a szimbólum melletti "BLUETOOTH®" LED hatszor kéken villog .

Az akkumulátoron lévő Bluetooth®-os rádióinterfész inaktíválva van.

6.3 Az akkumulátor visszaállítása a gyári beállításra a Bluetooth®-rádióinterfesszel (csak AP 200.0 S, 300 S, 300.0 S, 500.0 S)

Ha az akkumulátort visszaállítják a gyári beállításra, minden felhasználóspecifikus adat törlődik.

- ▶ Gyorsan egymás után négyszer nyomja meg a nyomógombot és a negyediknél addig tartsa lenyomva, ameddig a LED „BLUETOOTH®“ a mellett kéken nem villog.
- ▶ Azonnal engedje el a nyomógombot.
- ▶ Csatlakoztassa az akkumulátort a STIHL connected App-pal és ellenőrizze, hogy törlésre került-e valamennyi felhasználóspecifikus adat.

7 Aljnövényzet-tisztító összeszerelése

7.1 A kétkezes fogantyú felszerelése

- ▶ Kapcsolja ki az aljnövényzet-tisztítót és vegye ki az akkumulátort.

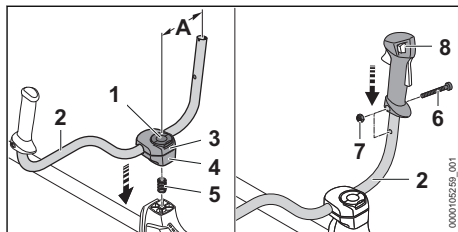

- ▶ Hajtsa fel a szorítócsavar (1) kengyelét és annyira forgassa el jobbról balra, hogy a fogantyúcső (2) már csak kicsit legyen befogva.
- ▶ Helyezze be a rugót (5) alulról az alsó szorítóhéjba (4).
- ▶ Helyezze a szorítóhéjakat (3 és 4) a szárra és csavarja be a szorítócsavart (1).
- ▶ Billentse fel a fogantyúcsövet (2) és igazítsa be oly módon, hogy az (A) távolság kb. 16 cm legyen.
- ▶ Húzza meg a szorítócsavart (1), és hajtsa rá a kengyelt.
- ▶ Csavarja ki a csavart (6).
- ▶ Helyezze a kezelőfogantyút (8) a fogantyúcsőre (2) úgy, hogy a kezelőfogantyú és a fogantyúcső furatai fedjék egymást és kapcsolóelemtyű a hajtóműház irányába nézzen.
- ▶ Helyezze be az anyát (7).

- ▶ Csavarja be a csavart (6) és húzza meg szorosán.

A kétkezes fogantyút nem kell ismét leszerelni.

7.2 Védő és ütköző fel- és leszerelése

7.2.1 Védő és ütköző felszerelése

- ▶ Kapcsolja ki az aljnövényzet-tisztítót és vegye ki az akkumulátort.

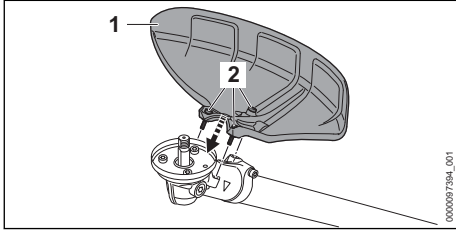

- ▶ Helyezze fel a védőt (1) a hajtóműházra.
- ▶ Csavarja be a csavarokat (2), majd húzza meg 10 Nm nyomatékkal.

7.2.2 Védő és ütköző leszerelése

- ▶ Kapcsolja ki az aljnövényzet-tisztítót és vegye ki az akkumulátort.
- ▶ Csavarja ki a csavarokat.
- ▶ Vegye le a védőt.

7.3 Fém vágószerzők fel- és leszerelése

7.3.1 A bozótívágó kés felszerelése

- ▶ Kapcsolja ki az aljnövényzet-tisztítót és vegye ki az akkumulátort.

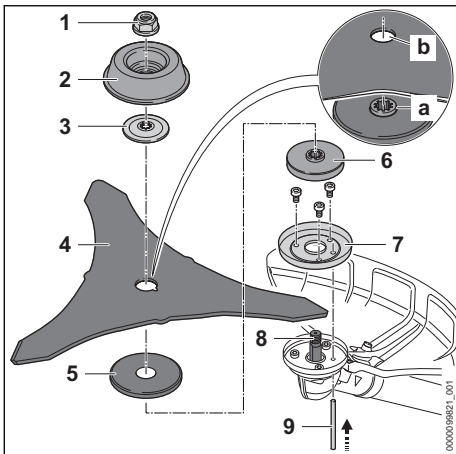

- ▶ A kaszáláshoz való védőgyűrűt (7) szerelje fel.

- ▶ Tegye fel a nyomótányért (6) és a védőtárcsát (5).
- ▶ Helyezze a bozótívágó kését (4) a védőtárcsára (5).
A szalag (a) nyúljon a bozótívágó kés (4) furatába (b).
- ▶ Helyezze a nyomótányért (3) a bozótívágó késre (4) úgy, hogy a kúpos rész felfelé nézzen.
- ▶ Helyezze a futótányért (2) a kaszáláshoz a nyomótányérra (3) úgy, hogy a zárt oldal felfelé mutasson.
- ▶ Nyomja be a furatba a dugaszoló tuskét (9) ütközésig és tartsa nyomva.
- ▶ Addig forgassa óramutató járásával megengedett irányban a bozótívágó kését (4), hogy a dugaszoló túske (9) bekattanjon.
A tengely (8) le van blokkolva.
- ▶ Az anyát (1) forgassa el az óramutató járásával ellentétes irányba és húzza meg.
- ▶ Húzza le a dugaszolótüskét (9).

7.3.2 Körfűrészlap felszerelése

- ▶ Kapcsolja ki az aljnövényzet-tisztítót és vegye ki az akkumulátort.

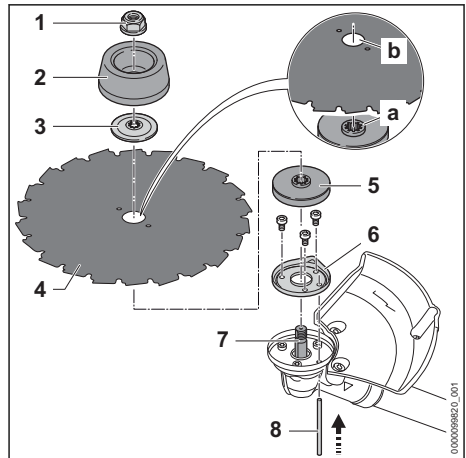

- ▶ A fűrészeléshez való védőgyűrűt (6) szerelje fel.
- ▶ A nyomótányért (5) helyezze fel.
- ▶ A körfűrészlapot (4) helyezze a nyomótányérra (5). A vágóéleket úgy helyezze, hogy azok ugyanabba az irányba álljanak, ahogy azt az ütközőn lévő nyíl mutatja.
A szalag (a) nyúljon be a fém vágószerzőm furatába (b).
- ▶ Helyezze a nyomótárcsát (3) a körfűrészlapra (4) úgy, hogy a kúpos rész felfelé nézzen.

- ▶ Helyezze a futótányért (2) a fűrészeléshez a nyomótárcsára (3) úgy, hogy a zárt oldal felé mutasson.
- ▶ Nyomja be a furatba a dugaszoló tuskét (8) ütközésig és tartsa nyomva.
- ▶ Addig forgassa óramutató járásával megegyező irányban a körfűrészlapot (4), hogy a dugaszoló tuské (8) bektanjon. A tengely (7) le van blokkolva.
- ▶ Az anyát (1) forgassa el az óramutató járásával ellentétes irányba és húzza meg.
- ▶ Húzza le a dugaszoló tuskét (8).

7.3.3 A fém vágószerzám leszerelése

- ▶ Kapcsolja ki az aljnövényzet-tisztítót és vegye ki az akkumulátort.
- ▶ Nyomja be a furatba a dugaszoló tuskét ütközésig és tartsa nyomva.
- ▶ Addig forgassa óramutató járásával megegyező irányban a fém vágószerzámot, amíg a dugaszoló tuské be nem kattan. A tengely le van blokkolva.
- ▶ Csavarja le az anyát az óramutató járásának megfelelő irányban.
- ▶ Vegye le a rögzítőalkatrészeket, a fém vágószerzámokat és a nyomótányért.
- ▶ Húzza le a dugaszoló tuskét.

8 Az aljnövényzet-tisztító beállítása a felhasználó számára

8.1 Kettős vállheveder felhelyezése és beállítása

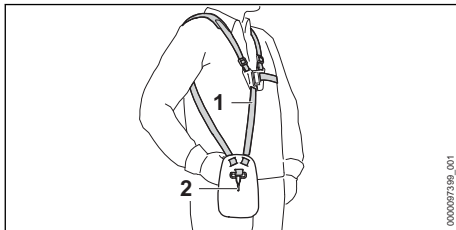

- ▶ Helyezzen fel kettős vállhevedert (1).
- ▶ A kettős vállhevedert (1) úgy állítsa be, hogy a karabinerhorog (2) kb. tenyéryüre legyen a jobb csípő alatt.

8.2 A kétkezes fogantyú beállítása

A felhasználó testmagasságától függően a kétkezes fogantyút különböző pozíciókba lehet állítani.

- ▶ Kapcsolja ki az aljnövényzet-tisztítót és vegye ki az akkumulátort.

- ▶ Akassza be az aljnövényzet-tisztítót a perforált szalagnál fogva a hordozórendszeren lévő karabinerhorogba.

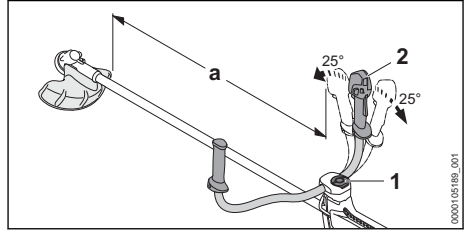

- ▶ Lazítsa ki a szorítócsavart (1).
- ▶ Billentse a kétkezes fogantyút (2) a kívánt pozícióba.
- ▶ Döntse meg a kétkezes fogantyút (2) úgy, hogy a távolság (a) ne csökkenjen 750 mm alá.
- ▶ Húzza meg szorosan a szorítócsavart (1).

8.3 Az aljnövényzet-tisztító kiegyensúlyozása

Az akkumulátor és a vágószerzám befolyásolja az aljnövényzet-tisztító egyensúlyát. Az aljnövényzet tisztítót a felszerelt vágószerzámmal és a behelyezett akkumulátorral kell kiegyensúlyozni.

A felszerelt vágószerzámától függően az aljnövényzet tisztító kiegyensúlyozását eltérő módon kell végezni.

Ha bozótívágó kés van felszerelve:

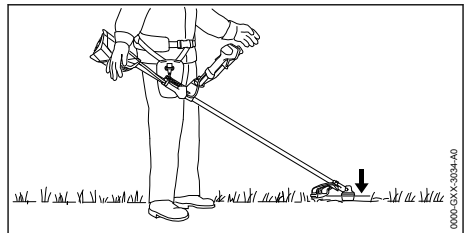

A bozótívágó késnek kissé fel kell feküdnie a talajra.

Amennyiben körfűrészlappal van felszerelve:

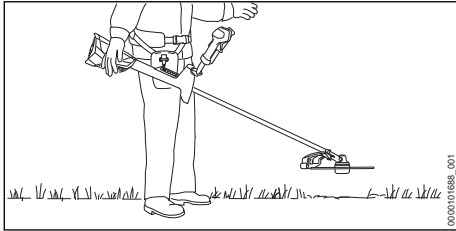

A körfűrészlapnak körülbelül 20 cm-rel a talaj felett kell lennie.

- ▶ Kapcsolja ki az aljnövényzet-tisztítót.

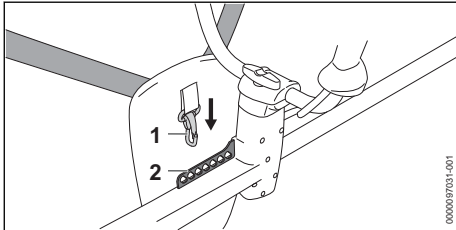

- ▶ Akassza be a perforált láncot (2) a karabinerhorgba (1).
- ▶ Hagyja kilengeni az aljnövényzet tisztítót.
- ▶ Ha egy vágószerszám helyzetét kilengett állapotban igazítani kell: a karabinerhorgot (1) akassza be a perforált láncra (2) egy másik lyukba, és ismét hagyja kilengeni.

9 Az akku behelyezése és kivevése

9.1 Az akkumulátor behelyezése

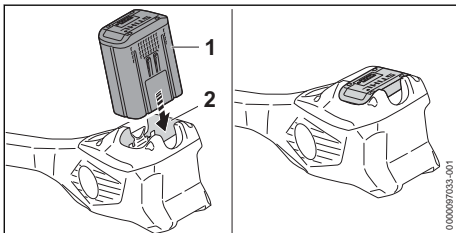

- ▶ Tolja az akkumulátort (1) ütközésig az akkumulátorüregbe (2). Az akkumulátor (1) kattánással bereteszelődik és rögzül.

9.2 Vegye ki az akkumulátort

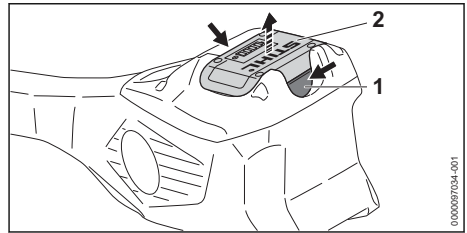

- ▶ Nyomja le mindkét záremeltyűt (1). Az akkumulátor (2) ki van reteszelve és kivehető.

10 Az aljnövényzet-tisztító bekapcsolása és kikapcsolása

10.1 Az aljnövényzet-tisztító bekapcsolása

- ▶ Az aljnövényzet-tisztítót úgy tartsa jobb kezével a kezelőfogantyúnál fogva, hogy a hüvelykujja körbefogja a fogantyúrész (2).
- ▶ Az aljnövényzet-tisztítót úgy tartsa a bal kézzel a fogantyúnál fogva, hogy a hüvelykujja körbefogja a fogantyút.

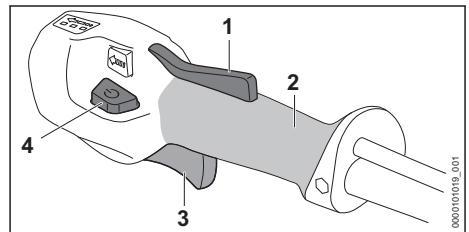

- ▶ Nyomja le kézzel a kapcsolóemeltyűzár (1), és tartsa lenyomva.
- ▶ Nyomja meg a kioldógombot (4). A LED-ek világítanak és az utoljára beállított teljesítményfokozatot mutatják.
- ▶ Nyomja le mutatóujjával a kapcsolóemeltyűt (3), és tartsa lenyomva. Az aljnövényzet-tisztító gyorsul és a vágószerszám forog.

Minél tovább nyomja be a kapcsolóemeltyűt (3), annál gyorsabban mozog a vágószerszám.

Az aljnövényzet-tisztító úgy is bekapcsolható, hogy először megnyomja a kioldógombot (4), majd 5 másodpercen belül (amíg a LED-ek villognak) megnyomja a kapcsolóemeltyűzár (1). Ezzel a kapcsolóemeltyű (3) kiold, és az aljnövényzet-tisztító használatra kész.

Ha a bekapcsolás után elengedik a kapcsolóemeltűt (3) és a kapcsolóemeltűzárát (1), akkor a LED-ek még 5 másodpercig világítanak. Amíg a LED-ek villognak, addig az aljnövényzet-tisztító a kioldógomb (4) működtetése nélkül újra bekapcsolható.

10.2 Kapcsolja ki az aljnövényzet-tisztítót

- ▶ Engedje el a kapcsolóemeltűt és a kapcsolóemeltűzárát.
 - ▶ Várja meg, amíg leáll a vágószerszám.
 - ▶ Amennyiben a vágószerszám tovább forog: vegye ki az akkumulátort és forduljon STIHL márkakereskedéshez.
- Az aljnövényzet-tisztító meghibásodott.

11 Az aljnövényzet-tisztító és az akkumulátor ellenőrzése

11.1 Kezelőelemek vizsgálata

A kapcsolóemeltűzár és a kapcsolóemeltű

- ▶ Vegye ki az akkumulátort.
 - ▶ Próbálja meg megnyomni a kapcsolóemeltűt anélkül, hogy megnyomná a kapcsolóemeltűzárát.
 - ▶ Amennyiben a kapcsolóemeltűt le lehet nyomni: ne használja az aljnövényzet-tisztítót – forduljon egy STIHL márkakereskedéshez. A kapcsolóemeltűzár meghibásodott.
 - ▶ Nyomja le a kapcsolóemeltűzárát, és tartsa lenyomva.
 - ▶ Nyomja le a kapcsolóemeltűt és engedje el újból.
 - ▶ Amennyiben a kapcsolóemeltű vagy a kapcsolóemeltűzár nehezen működik vagy nem ugrik vissza kiindulási helyzetébe: ne használja tovább az aljnövényzet-tisztítót és forduljon STIHL márkakereskedéshez.
- A kapcsolóemeltű vagy a kapcsolóemeltűzár meghibásodott.

Az aljnövényzet-tisztító bekapcsolása

- ▶ Helyezze be az akkumulátort.
 - ▶ Nyomja le a kapcsolóemeltűzárát, és tartsa lenyomva.
 - ▶ Nyomja meg a kioldógombot.
 - ▶ Nyomja le a kapcsolóemeltűt és tartsa lenyomva.
 - ▶ A vágószerszám forog.
 - ▶ Ha 3 LED az akkumulátoron pirosan villog: vegye ki az akkumulátort és forduljon STIHL márkakereskedéshez.
- Zavar támadt az aljnövényzet-tisztítóban.
- ▶ Engedje el a kapcsolóemeltűt.

Rövid időn belül a vágószerszám leáll.

- ▶ Amennyiben a vágószerszám tovább forog: vegye ki az akkumulátort és forduljon STIHL márkakereskedéshez.
- Az aljnövényzet-tisztító meghibásodott.

11.2 Az akkumulátor vizsgálata

- ▶ Nyomja le az akkumulátoron található nyomógombot.
 - ▶ A LED-ek világítanak vagy villognak.
 - ▶ Amennyiben a LED-ek nem világítanak vagy villognak: Ne használja az akkumulátort és forduljon egy STIHL márkaszervizhez.
- Üzemzavar áll fenn az akkumulátorban.

12 Munkavégzés az aljnövényzet-tisztítóval

12.1 Az aljnövényzet-tisztító megtartása és vezetése

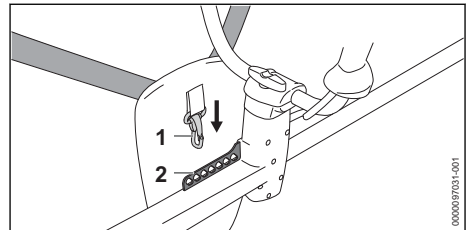

- ▶ Akassza be a perforált lécet (2) a karabinerhorgba (1).

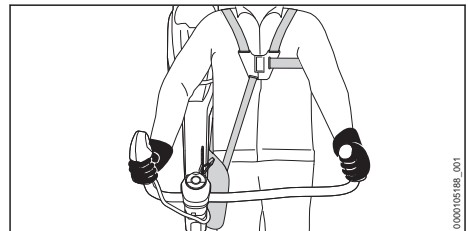

- ▶ Az aljnövényzet-tisztítót úgy tartsa jobb kezével a kezelőfogantyúnál fogva, hogy a hüvelykujja körbefogja a fogantyúrészét.
- ▶ Az aljnövényzet-tisztítót úgy tartsa a bal kézzel a fogantyúnál fogva, hogy a hüvelykujja körbefogja a fogantyút.

12.2 A teljesítményfokozat beállítása

Használatától függően 3 teljesítményszintet lehet beállítani. A LED-ek a beállított teljesítményszintet mutatják. Minél magasabb a teljesítményszint, annál gyorsabban mozog a vágószerszám.

A beállított teljesítményszint hatással van az akkumulátor működési idejére. Minél alacsonyabbra van állítva a teljesítményszint, annál hosszabb az akkumulátor működési ideje.

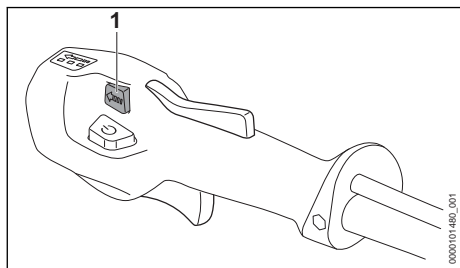

- ▶ Nyomja meg a teljesítményfokozat-gombot (1).
A LED-ek világítanak és a beállított teljesítményfokozatot mutatják.
- ▶ Nyomja meg a teljesítményfokozat-gombot (1).
A következő teljesítményfokozat be van állítva. A harmadik teljesítményfokozat után ismét az első teljesítményfokozat következik.
- ▶ Nyomja meg annyiszor a teljesítményfokozat-gombot (1), hogy a kívánt teljesítményfokozat legyen beállítva.
- ▶ Amennyiben körfűrészlapot használ: Állítsa be a 3-as teljesítményfokozatot.

12.3 Kaszálás bozótívágó késsel

A vágószerszám és a talaj közötti távolság határozza meg a vágási magasságot.



- ▶ Kaszáljon a fém vágószerszám bal oldalával.
- ▶ Lassan, és a berendezést irányítása alatt tartva haladjon előre.

Az optimális teljesítményért vegye figyelembe a javasolt hőmérsékleti tartományokat, 20.4.

12.4 Ritktás bozótívágó késsel

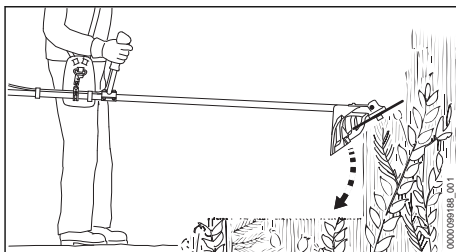

- ▶ Felülről hatoljon a fém vágószerszámmal a bozótba.
- ▶ Ne emelje a fém vágószerszámot csípőmagasság fölé.

12.5 Fűrészelés körfűrészlappal

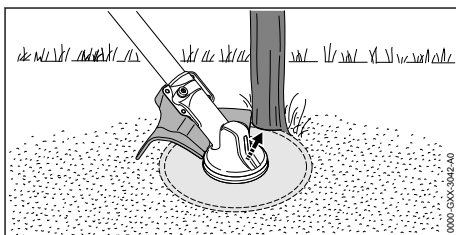

- ▶ Támassza meg a védő bal oldalát a törzsön.
- ▶ Vágja el a törzset teljes gázzal és egy vágással.
- ▶ A következő munkavégzési területtől tartson legalább 2 fa hossznyi védőtávolságot.

13 Munka után

13.1 Munkavégzés után

- ▶ Kapcsolja ki az aljnövényzet-tisztítót és vegye ki az akkumulátort.
- ▶ Ha az aljnövényzet-tisztító nedves: szárítsa meg az aljnövényzet-tisztítót.
- ▶ Ha az akkumulátor vizes vagy nedves: Hagyja az akkumulátort megszáradni, 20.4.
- ▶ Tisztítsa meg az aljnövényzet-tisztítót.
- ▶ Tisztítsa meg a védőelemet.
- ▶ Tisztítsa meg a vágószerszámot.
- ▶ Tisztítsa meg az akkumulátort.
- ▶ Amennyiben fém vágószerszám van felszerelve: Szereljen fel megfelelő szállítási védőelemet.

14 Szállítás

14.1 Az aljnövényzet-tisztító szállítása

- ▶ Kapcsolja ki az aljnövényzet-tisztítót és vegye ki az akkumulátort.
- ▶ Amennyiben fém vágószerszám van felszerelve: Szereljen fel megfelelő szállítási védőletemet.

Az aljnövényzet-tisztító hordozása

- ▶ Az aljnövényzet tisztítót a szárnál fogva vigye kézben úgy, hogy a vágószerszám hátrafelé nézzen és az aljnövényzet-tisztító egyensúlyban legyen.

Az aljnövényzet-tisztító szállítása gépjárműben

- ▶ Úgy biztosítsa az aljnövényzet-tisztítót, hogy az ne tudjon felborulni vagy mozogni.

14.2 Az akkumulátor szállítása

- ▶ Kapcsolja ki az aljnövényzet-tisztítót és vegye ki az akkumulátort.
- ▶ Bizonyosodjon meg róla, hogy az akkumulátor biztonságos állapotban van.
- ▶ Úgy csomagolja el az akkumulátort, hogy az ne tudjon mozogni a csomagolásban.
- ▶ Úgy biztosítsa ki a csomagot, hogy ne tudjon mozogni.

Az akkumulátorra a veszélyes áruk szállítására vonatkozó követelmények érvényesek. Az akkumulátor UN 3480 (lítium-ionos akkumulátorok) besorolású, valamint az Ellenőrzések és kritériumok ENSZ kézikönyv, III. rész, 38.3 szakaszának megfelelően lett megvizsgálva.

A szállítási feltételekről bővebben a www.stihl.com/safety-data-sheets oldalon tájékozódhat.

15 Tárolás

15.1 Az aljnövényzet-tisztító tárolása

- ▶ Kapcsolja ki az aljnövényzet-tisztítót és vegye ki az akkumulátort.
- ▶ Amennyiben fém vágószerszám van felszerelve: Szereljen fel megfelelő szállítási védőletemet.

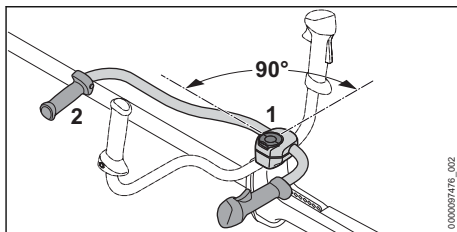

- ▶ Lazítsa meg a szorítócsavart (1) és csavarja ki azt, annyira, hogy a fogantyúcsövet (2) el lehessen forgatni.
- ▶ Forgassa el a fogantyúcsövet (2) 90°-al az óramutató járásával megegyező irányba és billentse lefelé.
- ▶ Húzza meg szorosan a szorítócsavart (1).
- ▶ Az aljnövényzet-tisztítót úgy tárolja, hogy a következő feltételek teljesüljenek:
 - az aljnövényzet-tisztítót, hogy az ne tudjon felborulni vagy mozogni.
 - Az aljnövényzet-tisztítót gyermekek által nem hozzáférhető helyen kell tartani.
 - Az aljnövényzet-tisztító tiszta és száraz.
- ▶ Amennyiben az aljnövényzet-tisztítót 30 napnál hosszabb ideig kívánja tárolni: szerelje le a vágószerszámot.

15.2 Akkumulátor tárolása

A STIHL azt ajánlja, hogy az akkumulátort 40 % és 60 % (2 zölden világító LED) közötti töltöttségi szinten tárolja.

- ▶ Az akkumulátort úgy tárolja, hogy a következő feltételek teljesüljenek:
 - Az akkumulátor gyermekek által nem hozzáférhető helyen van.
 - Az akkumulátor tiszta és száraz.
 - Az akkumulátor zárt helyiségben van.
 - Az akkumulátor külön el van különítve az aljnövényzet-tisztítótól.
 - Amennyiben az akkumulátort a töltőkészletben tárolja: Húzza ki a hálózati dugaszt, és az akkumulátort 40% és 60% közötti töltöttségi állapotban (2 zölden világító LED) tárolja.
 - Ne tárolja az akkumulátort a megadott hőmérsékleti tartományokon kívül, ☞ 20.3.

TUDNIVALÓ

- Ha nem úgy tárolják az akkumulátort, ahogy az a jelen használati utasításban elő van írva, akkor az akkumulátor teljesen lemerülhet és megjavíthatatlanul károsodhat.
 - ▶ A lemerült akkumulátort tárolás előtt töltsse fel. A STIHL azt ajánlja, hogy az akkumulá-

tort 40% és 60% (2 zölden világító LED) közötti töltöttségi szinten tárolja.

- ▶ Az akkumulátor el van különítve az aljnövényzet-tisztítótól.

16 Tisztítás

16.1 Az aljnövényzet-tisztító megtisztítása

- ▶ Kapcsolja ki az aljnövényzet-tisztítót és vegye ki az akkumulátort.
- ▶ Az aljnövényzet tisztítót nedves ruhával tisztítsa meg.
- ▶ Tisztítsa meg a szellőzőnyílásokat ecsettel.
- ▶ Távolítsa el az idegentesteket az akkumulátorüregből és tisztítsa meg az akkumulátorüreg nedves kendővel.
- ▶ Az akkumulátorüregben lévő elektromos érintkezőket ecsettel vagy puha kefével tisztítsa meg.

16.2 A védő és a vágószerszám tisztítása

- ▶ Kapcsolja ki az aljnövényzet-tisztítót és vegye ki az akkumulátort.
- ▶ A védőt és a vágószerszámot nedves ruhával vagy puha kefével tisztítsa meg.

16.3 A légszűrő tisztítása

- ▶ Kapcsolja ki az aljnövényzet-tisztítót és vegye ki az akkumulátort.

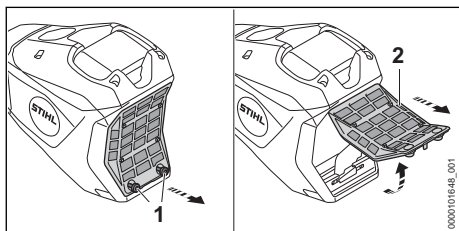

- ▶ Tisztítsa meg a levegőszűrő (2) környékét nedves kendővel vagy ecsettel.
- ▶ Forgassa addig a csavarokat (1) az óramutató járásával ellentétes irányba, hogy a légőszűrőt (2) le lehessen venni.
- ▶ Hajtsa fel a levegőszűrőt (2) és vegye le.
- ▶ Folyó víz alatt mossa le a durva szennyeződések a levegőszűrő (2) külső oldaláról.
- ▶ Amennyiben a levegőszűrő (2) meg van sérülve: Cseréljen levegőszűrőt (2).
- ▶ Hagyja megszáradni a levegőszűrőt (2) szabad levegőn.
- ▶ Tegye be a levegőszűrőt (2) a szűrőházba és hajtsa le.

A levegőszűrőnek (2) körben a ház szélén kell feküdni.

- ▶ Csavarja be a csavarokat (1) és húzza meg szorosra.

16.4 Az akku tisztítása

- ▶ Az akkut nedves ruhával tisztítsa meg.

17 Karbantartás

17.1 Karbantartási időközök

A karbantartási időközök a környezeti feltételek és a munkafeltételek függvényei. A STIHL cég az alábbi karbantartási időközöket ajánlja:

Vágószerszám felszerelése előtt

- ▶ Ellenőrizze le, hogy a tengelyen kifolyt-e hajtóműzsír.
- ▶ Ha kifolyt a hajtóműzsír: Ellenőriztesse a hajtóműházban a töltöttségi szintet STIHL márkaszervizben.

Minden 50. üzemóra elteltével

- ▶ Tisztítsa meg a légszűrőt.

Évente

- ▶ Ellenőriztesse az aljnövényzet-tisztítót STIHL márkakereskedésben.

17.2 A fém vágószerszám élezése és kiegyensúlyozása

A fém vágószerszámok szakszerű élezése és kiegyensúlyozása nagyon sok gyakorlatot követel.

A STIHL azt ajánlja, hogy a fém vágószerszámok élezését és kiegyensúlyozását bízva STIHL márkaszervizre.

- ▶ A fém vágószerszámot a használati útmutatójának megfelelően vagy a használt vágószerzszám csomagolásán leírt módon élezze.

18 Javítás

18.1 Az aljnövényzet-tisztító és a vágószerszám javítása

A felhasználó nem tudja saját maga az aljnövényzet-tisztítót és a vágószerzszámot megjavítani.

- ▶ Amennyiben az aljnövényzet-tisztító vagy a vágó szerzszám megsérült: ne használja tovább az aljnövényzet-tisztítót vagy a vágószerzszámot és forduljon STIHL márkakereskedéshez.

18.2 Az akku karbantartása és javítása



- ▶ Amennyiben az akku hibás vagy megsérült: Cserélje ki az akkut.

Az akkut nem kell karbantartani és nem lehet javítani.

19 Hibaelhárítás

19.1 Az aljnövényzet-tisztító vagy az akkumulátor üzemzavarainak elhárítása

Üzemzavar	Az akkumulátoron lévő LED-ek	Oka	Megoldás
Bekapcsoláskor az aljnövényzet-tisztító nem indul be.	1 LED zölden villog.	Túl alacsony az akkumulátor feltöltöttsége.	▶ Amennyire csak lehet, töltsse fel az akkumulátort a STIHL AL 101, 301, 301-4, 501 töltőkészülékek használati utasításában ismertetett módon.
	1 LED pirosan világít.	Túl meleg vagy túl hideg az akkumulátor.	▶ Vegye ki az akkumulátort. ▶ Várja meg, amíg az akkumulátor lehül vagy felmelegszik.
	3 LED pirosan villog.	Zavar támadt az aljnövényzet-tisztítóban.	▶ Vegye ki az akkumulátort. ▶ Tisztítsa meg az elektromos érintkezőket az akkumulátorüregben. ▶ Helyezze be az akkumulátort. ▶ Kapcsolja be az aljnövényzet-tisztítót. ▶ Ha továbbra is 3 LED villog pirosan: ne használja az aljnövényzet-tisztítót és forduljon STIHL márkakereskedéshez.
	3 LED pirosan világít.	Az aljnövényzet-tisztító túl meleg.	▶ Vegye ki az akkumulátort. ▶ Hagyja lehűlni az aljnövényzet tisztítót.
	4 LED pirosan villog.	Üzemzavar áll fenn az akkumulátorban.	▶ Vegye ki, majd helyezze be újra az akkumulátort. ▶ Kapcsolja be az aljnövényzet-tisztítót. ▶ Ha továbbra is 4 LED villog pirosan: ne használja az akkumulátort és forduljon STIHL márkakereskedéshez.
		Az aljnövényzet-tisztító és az akkumulátor közötti elektromos összeköttetés megszakadt.	▶ Vegye ki az akkumulátort. ▶ Tisztítsa meg az elektromos érintkezőket az akkumulátorüregben. ▶ Helyezze be az akkumulátort.
		Az aljnövényzet-tisztító vagy az akkumulátor nedves.	▶ Hagyja megszáradni az aljnövényzet-tisztítót vagy az akkumulátort,  20.4.
		A kapcsolóelemtyűt már a kioldógomb megnyomása előtt megnyomták.	▶ Az aljnövényzet-tisztítót a jelen használati utasításban leírt módon kapcsolja be.
Az aljnövényzet-tisztító üzem közben kikapcsol.	3 LED pirosan világít.	Az aljnövényzet-tisztító túl meleg.	▶ Vegye ki az akkumulátort. ▶ Hagyja lehűlni az aljnövényzet tisztítót.
		Elektromos zavar áll fenn.	▶ Vegye ki, majd helyezze be újra az akkumulátort. ▶ Kapcsolja be az aljnövényzet-tisztítót.
Az aljnövényzet-tisztító működési ideje túl rövid.		Az akkumulátor nincs teljesen feltöltve.	▶ Amennyire csak lehet, töltsse fel az akkumulátort a STIHL AL 101, 301, 301-4, 501 töltőkészülékek használati utasításában ismertetett módon.
		Az akkumulátor élettartama lejárt.	▶ Cserélje ki az akkumulátort.

Üzemzavar	Az akkumulátoron lévő LED-ek	Oka	Megoldás
Nem állíthatók be a teljesítményfokozatok.		A kapcsolóemelyű be van nyomva és az aljnövényzet-tisztító be van kapcsolva.	<ul style="list-style-type: none"> ▶ Engedje el a kapcsolóemelyűt és csak a kapcsolóemelyűzárát tartsa nyomva. ▶ A teljesítményfokozatot a jelen használati utasításban leírt módon állítsa be.
A  szimbólummal jelölt akkumulátor nem található meg a STIHL connected alkalmazással.		Az akkumulátoron vagy a mobilkészüléken a Bluetooth®-os rádióinterfész inaktívva van.	<ul style="list-style-type: none"> ▶ Aktiválja a Bluetooth®-os rádióinterfészt az akkumulátoron és a mobilkészüléken.
		Az akkumulátor és a mobilkészülék között túl nagy a távolság.	<ul style="list-style-type: none"> ▶ Csökkentse a távolságot,  20.1. ▶ Ha az akkumulátort továbbra sem nem lehet a STIHL connected App-pal megtalálni: forduljon STIHL márkakereskedéshez.

19.2 Terméktámogatás és segítség az alkalmazáshoz

Terméktámogatást és az alkalmazáshoz segítséget STIHL márkaszerviznél kaphat.

Kapcsolatfelvételi lehetőségeket és további tájékoztatást a <https://support.stihl.com> vagy a www.stihl.com címen talál.

20 Műszaki adatok

20.1 STIHL FSA 400.0 K aljnövényzet-tisztító

- Engedélyezett akkumulátorok: STIHL AP
- Súly a legnehezebb védővel, vágószerszám akkumulátor nélkül, vágószerszámmal és védővel: 7,9 kg
- Hossz vágószerszám nélkül: 1680 mm
- A vágószerszám legnagyobb fordulatszáma: 9500 1/min
- Elektromos védelmi fokozat: IPX4 (freccsenő víz elleni védelem minden oldalról)

A működési időről bővebben a www.stihl.com/battery-life oldalon tájékozódhat.

20.2 STIHL AP akkumulátor

- Akkumulátoros technológia: Lítiumionos
- Feszültség: 36 V
- Kapacitás Ah-ban: lásd a teljesítménytáblát
- Energiatartalom Wh-ban: lásd a teljesítménytáblát
- Súly kg-ban: lásd a teljesítménytáblát
- Bluetooth®-os rádióinterfész (csak a  szimbólummal ellátott akkumulátorok esetén):
 - Adatkapcsolat: Bluetooth® 5.1. A mobil eszköznek kompatibilisnek kell lennie Blue-

tooth® Low Energy 5.0-val és támogatnia kell a Generic Access Profile (GAP)-t.

- Frekvenciasáv: ISM sáv 2,4 GHz
- Max. sugárzott átviteli teljesítmény: 1 mW
- Hatósugár: kb. 10 m. A hatósugár a környezeti feltételektől és a mobil eszköz tulajdonságaitól függ. A hatósugár a külső körülményektől függően, az alkalmazott vevőkészüléket is beleértve, erősen változó lehet. Zárt helyiségekben és fém akadályok (például falak, polcok, bőröndök) miatt a hatósugár jelentősen gyengébb lehet.
- A mobilkészülék operációs rendszerével szemben támasztott követelmények: Android vagy iOS (az aktuális verzió vagy újabb)

Az akkumulátor teljesítménye a használt akkumulátoros terméktől függően változhat.

20.3 Hőmérsékleti határértékek



FIGYELMEZTETÉS

- Az akkumulátor nincs védve az összes környezeti hatás ellen. Amennyiben az akkumulátort kitesszük bizonyos környezeti hatásoknak, az akkumulátor tüzet foghat vagy fellobbanhat. Súlyos személyi sérülések és anyagi károk keletkezhetnek.
 - ▶ Ne töltsé az akkumulátort - 20 °C alatt vagy + 50 °C felett.
 - ▶ Ne használja az aljnövényzet-tisztítót vagy az akkumulátort - 20 °C alatt vagy + 50 °C felett.
 - ▶ Ne tárolja az aljnövényzet-tisztítót vagy az akkumulátort - 20 °C alatt vagy + 70 °C felett.

20.4 Ajánlott hőmérsékleti tartományok

Az aljnövényzet-tisztító és az akkumulátor optimális teljesítménye érdekében tartsa be a következő hőmérsékleti tartományokat:

- Töltés: + 5 °C és + 40 °C között
- Használat: - 10 °C és + 40 °C között
- Tárolás: - 20 °C és + 50 °C között

Ha az akkumulátort a javasolt hőmérsékleti tartományokon kívül töltik, használják vagy tárolják, akkor csökkenhet a teljesítmény.

Ha az akkumulátor nedves vagy nedves, hagyja az akkumulátort legalább 48 órán át száradni + 15 °C felett és + 50 °C alatt, valamint 70 % alatti páratartalom mellett. A magasabb páratartalom meghosszabbíthatja a száradási időt.

20.5 Zaj- és rezgésértékek

A STIHL azt javasolja, hogy viseljen hallásvédőt.

- Zajszint L_{pA} az 62841-4-4: szerint mérve: 92 dB(A) mérési bizonytalanság K_{pA} : 2 dB(A)
- Zajteljesítményszint L_{WA} az IEC 62841-4-4 szerint mérve: 110 dB(A), bizonytalanság K_{WA} : 2 dB(A)
- Rezgésérték a_{HV} az IEC 62841-4-4 szerint mérve
 - Kezelőfogantyú: 1,5 m/s², mérési bizonytalanság K_a : 2,0 m/s²
 - bal oldali fogantyú: 1,3 m/s², mérési bizonytalanság K_a : 2,0 m/s²
- Rezgésérték p_F az EN ISO 5349-3 szerint meghatározva:

- Kezelőfogantyú: 17 m/s², bizonytalanság K_p : 3 m/s²
- bal oldali fogantyú: 18 m/s², mérési bizonytalanság K_p : 3 m/s²

A meghatározott hang- és rezgésértékeket szabványosított vizsgálati eljárás szerint mértük, és ezek az elektromos készülékek összehasonlítására használhatók. A ténylegesen fellépő hang- és vibrációs értékek eltérhetnek a megadott értékektől, az alkalmazás módjától és a használat tartozékoktól függően. A megadott hang- és rezgésértékek a hang- és rezgésexpoziáció kezdeti értékeléséhez használhatók. A tényleges hang- és rezgésérhelést fel kell mérni. Ennek során tekintettel lehet lenni azokra az időtartamokra is, amikor az elektromos gép kikapcsolt állapotban van, valamint azokra is, amikor a gép ugyan be van kapcsolva, de terhelés nélkül működik.

A 2002/44/EK irányelv munkaadókra vonatkozó rezgéssel kapcsolatos előírásainak betartásáról szóló információk a www.stihl.com/vib webhelyen található.

20.6 REACH

A REACH megnevezés az Európai Unió által meghatározott előírás a kémiai anyagok regisztrálásához, értékeléséhez és engedélyezéséhez.

A REACH rendelet betartásához szükséges információkról a www.stihl.com/reach oldalon tájékozódhat.

21 Kombinációk vágószerszámokból, védőelemekből és hordozórendszerekből

21.1 Kombinációk vágószerszámokból, védőkől és hordozórendszerekből

Vágószerszám	Védő	Hordozórendszer
<ul style="list-style-type: none"> – Bozótívágó kés 300-3 (Ø 300 mm) – Bozótívágó kés 305-2 „Spezial“ (Ø 305 mm) 	– Védő, fém vágószerszámokhoz	– Kettős vállheveder gyorskioldó készülékkel
<ul style="list-style-type: none"> – Körfűrészlap 200-22, vésőfogú (Ø 200 mm) – Körfűrészlap 200-22, vésőfogú HP (Ø 200 mm) – Körfűrészlap 200-44, hegyes fogú (Ø 200 mm) 	– Ütköző, átmérője 200 mm	
<ul style="list-style-type: none"> – Körfűrészlap 225-22, vésőfogú HP (Ø 225 mm) – Körfűrészlap 225-24, vésőfogú (Ø 225 mm) – Körfűrészlap 225-24, vésőfogú MAXI (Ø 225 mm) 	– Ütköző, átmérője 225 mm	

Vágószerszám	Védő	Hordozórendszer
– Körfűrészlap 225-36, keményfém (Ø 225 mm) – Körfűrészlap 225-48, hegyes fogú (Ø 225 mm)		

A hordozórendszerek leírása



Kettős vállheveder

22 Pótalkatrészek és tartozékok

22.1 Pótalkatrészek és tartozékok

STIHL Ezek a szimbólumok eredeti STIHL pótalkatrészeket és eredeti STIHL tartozékokat jelölnek.

A STIHL eredeti STIHL pótalkatrészek és eredeti STIHL tartozékok használatát ajánlja.

A STIHL a folyamatos piacfigyelés ellenére sem tudja megítélni más gyártók pótalkatrészeit és tartozékait megbízhatóság, biztonság és alkalmaság tekintetében, valamint a STIHL nem tud azok alkalmazásáért felelősséget vállalni.

Eredeti STIHL pótalkatrészek és eredeti STIHL tartozékok STIHL márkakereskedésben kaphatók.

23 Ártalmatlanítás

23.1 Aljnövényzet-tisztító és akkulátor eltávolítása

A hulladékkezeléssel kapcsolatos információk a helyi hatóságoknál vagy STIHL márkakereskedésben beszerezhetők.

A szakszerűtlen ártalmatlanítás károsíthatja az egészséget és megterhelheti a környezetet.

- ▶ A STIHL termékeket a csomagolással együtt vigye el újrahasznosítás céljából egy megfelelő gyűjtőhelyre a helyi előírásoknak megfelelően.
- ▶ Tilos a háztartási szemétkébe kidobni.

24 EU-megfelelőség

Az EU-megfelelőségi nyilatkozat itt érhető el: stihl.link/compliance.

A biztonsági réseket bejelentő űrlap és további információk a következő címen találhatóak: vdp.stihl.com.

25 Címek

www.stihl.com

26 Általános biztonsági előírások az elektromos szerszámokhoz

26.1 Bevezető



FIGYELMEZTETÉS

- **Olvassa el az összes biztonsági előírást, utasítást, ábrát és műszaki adatot, amelyekkel ezt az elektromos szerszámot ellátták.** Ha nem tartja be az alábbi utasításokat, annak áramütés, égési sérülés és/vagy súlyos sérülés lehet a következménye. **Őrizze meg az összes biztonsági előírást és utasítást a későbbi használatához.**

A biztonsági előírásokban használt „elektromos szerszám” megjelölés egyaránt vonatkozik a hálózati árammal működtetett (hálózati vezetékkel rendelkező), valamint az akkumulátorról működtetett (hálózati vezeték nélküli) elektromos szerszámokra.

26.2 Munkaterületi biztonság

- a) **A munkaterület legyen mindig tiszta és jól megvilágított.** A rendetlen vagy a meg nem világított munkaterület balesetveszélyes.
- b) **Az elektromos szerszámmal tilos robbanásveszélyes környezetben dolgozni, ahol éghető folyadékok, gáz vagy por található.** Az elektromos szerszámok szikrákat keltenek, amelyek lángra lobbantathatják a porokat vagy gőzöket.
- c) **Az elektromos szerszám használata közben tartsa távol a munkaterülettől gyerekeket és másokat.** Ha elterelik a figyelmét, elveszítheti az elektromos szerszám feletti uralmát.

26.3 Elektromos biztonság

- a) **Az elektromos szerszámot ne érje eső és nedvesség.** Növeli az áramütés veszélyét, ha az elektromos szerszámba víz kerül.

26.4 Személyi biztonság

- a) **Figyelmesen dolgozzon, figyeljen arra, amit csinál, és körültekintően bánjon az elektromos szerszámmal.** Tilos használni az elektromos szerszámot fáradtság esetén, valamint drogok, alkohol vagy gyógyszerek hatása alatt. Az elektromos szerszám használata közbeni pillanatnyi figyelemkiesés is súlyos sérülésekkel járhat.
- b) **Mindig viseljen egyéni védőfelszerelést, és mindig hordjon védőszemüveget.** Az elektromos szerszám fajtájától és alkalmazásától függő személyi védőfelszerelés, úgymint a porvédő maszk, csúszásmentes biztonsági cipő, védősisak vagy zajvédő viselése, csökkenti a sérülések veszélyét.
- c) **Kerülje el a véletlenszerű üzembe helyezést.** Győződjön meg arról, hogy az elektromos szerszám kikapcsolt állapotban van, mielőtt az áramellátáshoz és/vagy az akkumulátorhoz csatlakoztatja, felveszi vagy viszi. Ha az elektromos szerszám vitelekor az ujjá a kapcsolón van, vagy ha az elektromos szerszámot bekapcsolt állapotban csatlakoztatja az áramellátáshoz, könnyen baleset történhet.
- d) **Az elektromos szerszám bekapcsolása előtt távolítsa el a beállításhoz szükséges szerszámokat és villáskulcsokat.** Az elektromos szerszám forgó alkatrészén lévő szerszám vagy kulcs sérülést okozhat.
- e) **Kerülje el a rendellenes testtartást. Ügyeljen a szilárd álláshelyzetre, és mindig tartsa meg egyensúlyát.** Ezáltal váratlan helyzet esetén is biztosabban meg tudja tartani az elektromos szerszámot.
- f) **Viseljen megfelelő ruházatot.** Tilos a bő ruházat és ékszerek viselése. Haját és ruházatát tartsa távol a mozgó alkatrészekről. A laza ruházat, az ékszer vagy a hosszú haj beleakadhat a mozgó alkatrészekbe.
- g) **Amennyiben lehetőség van porelszívó- és -felfogó berendezések felszerelésére, ezeket csatlakoztassa és használja helyesen.** A porelszívó adapter alkalmazása csökkenti a por általi veszélyeztetést.
- h) **Ne adja át magát hamis biztonságérzetnek és ne hagyja figyelmen kívül az elektromos szerszámokra vonatkozó biztonsági előírásokat,**

még akkor sem, ha már úgy érzi, többszöri használat után már kellően jártas az elektromos szerszám kezelését illetően. A figyelmetlen használat a másodperc tört része alatt súlyos sérülésekhez vezethet.

26.5 Az elektromos szerszám használata és kezelése

- a) **Ne terhelje túl az elektromos szerszámot.** A munkavégzéshez használja az ahhoz legjobban illő elektromos szerszámot. A megfelelő elektromos szerszámmal a meghatározott teljesítménytartományon belül sokkal jobban és biztonságosabban végezheti a munkáját.
- b) **Tilos használni olyan elektromos szerszámot, amelynek rossz a kapcsolója.** Az olyan elektromos szerszám, amely nem kapcsolható be vagy ki, veszélyes, ezért meg kell javítani.
- c) **Húzza ki a csatlakozódugót a hálózati csatlakozójelzőből, és/vagy távolítsa el a levehető akkumulátort, mielőtt gépbeállítást végezne, munkaeszközrészeket cserélné vagy az elektromos szerszámot elténné.** Ezzel az óvintézkedéssel megakadályozza az elektromos szerszám véletlen beindulását.
- d) **Az elektromos szerszámot olyan helyen tárolja, ahol gyermekek nem férhetnek hozzá.** Ne használja olyan személy az elektromos szerszámot, aki nem ismeri a használatát vagy nem olvasta el a használati utasítást. Az elektromos szerszám használata nagyon veszélyes, ha azt tapasztalatlan személy használja.
- e) **Gondosan tartsa karban az elektromos szerszámokat és a munkaeszközöket.** Ellenőrizze le, hogy a mozgó alkatrészek kifogástalanul működnek, nem akadnak, az alkatrészek nem törtek vagy sérültek, mert ezek hátrányosan befolyásolják az elektromos szerszám működését. A sérült alkatrészeket az elektromos szerszám használata előtt javítsa meg. Sok balesetet okoznak a rosszul karbantartott elektromos szerszámok.
- f) **A vágószerszámokat tartsa éles és tiszta állapotban.** Az éles vágóélű, gondosan ápolat vágószerszámok kevésbé szorulnak be, és könnyebben irányíthatóak.
- g) **Az elektromos szerszámot, a munkaeszközöket, munkaeszközöket stb. kizárólag ezeknek az utasításoknak megfelelően használja.** Vegye figyelembe emellett a munkafeltételeket és az elvégzendő munkát is. Veszélyes

helyzeteket okozhat, ha az elektromos szerszámot nem a rendeltetése szerinti célra használja.

- h) **Tartsa mindig szárazon, tisztán, olaj- és zsírmentesen a markolatokat és a fogantyúfelületeket.** A csúszós markolatok és fogantyúfelületek nem teszik lehetővé az elektromos szerszám biztonságos kezelését és irányítását az előre nem látható situációkban.

26.6 Az akkumulátoros szerszám használata és kezelése

- a) **Csak a gyártó által ajánlott töltő készülékkel töltsse fel az akkumulátort.** Egy olyan töltő készülék esetében, amelyik csak bizonyos akkumulátor fajtákhoz használható, fennáll a tűzveszély, amennyiben más fajta akkumulátort töltenek fel vele.
- b) **Az elektromos szerszámokban csak az arra célra szánt akkumulátorokat használja.** Más akkumulátorok használata sérülést és tüzet okozhat.
- c) **A használaton kívüli akkumulátort tartsa távol az irodai gémkapcsoktól, érméktől, szegektől, csavaroktól és más olyan kisméretű fém tárgyaktól, amelyek az érintkezők rövidzárlatát okozhatják.** Az akkumulátor érintkezők közötti rövidzárlat égési sérülést, vagy tüzet okozhat.
- d) **Hibás használat során az akkumulátorból kifolyhat a benne lévő folyadék. Ne érjen önhöz a folyadék. Ha véletlenül érintkezett vele, öblítse le vízzel. Ha a folyadék a szemébe kerül, a kimosáson kívül haladéktalanul forduljon orvoshoz.** A kifolyó akkumulátor folyadék bőrpírt, vagy égést is okozhat.
- e) **Ne használjon sérült vagy módosított akkumulátort.** A sérült vagy módosított akkumulátorok előre nem látható módon viselkedhetnek és tűz-, robbanás- vagy sérülésveszélyhez vezethetnek.
- f) **Soha ne tegyen ki akkumulátort tűznek vagy túl magas hőmérsékletnek.** A tűz, vagy a 130 °C (265 °F) feletti hőmérséklet robbanást idézhet elő.
- g) **Kövesse a töltésre vonatkozó összes előírást és soha ne töltsse az akkumulátort vagy az akkumulátoros szerszámot az üzemeltetési útmutatóban meghatározott hőmérsékleti tartományon kívül.** A hibás, vagy az engedélyezett hőmérsékleti tartományon kívüli töltés az akkumulátor károsodásához és a tűzveszély növekedéséhez vezethet.

26.7 Szerviz

- a) **Az elektromos szerszámokat csakis szakképzett szakemberekkel és csakis eredeti alkatrészeket felhasználva javíttassuk meg.** Ezáltal biztosított az, hogy az elektromos szerszám használata továbbra is biztonságos maradjon.
- b) **Sérült akkumulátorok karbantartása, javítása tilos!** Az akkumulátorok karbantartását, javítását kizárólag a gyártó, vagy a gyártó által felhatalmazott ügyfélszolgálatok végezhetik.

26.8 Biztonsági utasítások fűnyíróhoz, aljnővényzet-tisztítókhoz és fűrészlapos aljnővényzet-tisztítókhoz

- a) **Ne használja a gépet rossz időben, különösen akkor, ha zivatarveszély áll fenn.** Ez csökkenti a villámcsapás veszélyét.
- b) **Alaposan vizsgálja meg a munkavégzési területet, vannak-e ott vadállatok.** A gép megsebesítheti a vadállatokat.
- c) **Alaposan vizsgálja meg a munkavégzési területet, és távolítson el minden követ, ágat, drótot, csontot és más idegen testet.** A felre-pített tárgyak sérüléseket okozhatnak.
- d) **A gépek használata előtt ellenőrizze le, hogy a vágószerszám vagy a fűrészlap és a vágóegység nem sérült.** A sérült alkatrészek növelik a sérülés kockázatát.
- e) **Kövesse a az alkalmazott szerszámok cseréjére vonatkozó utasításokat.** A nem megfelelően meghúzott fűrészlap anyák vagy csavarok vagy károsíthatják a fűrészlapot, vagy a fűrészlap meglazulását okozhatják.
- f) **A vágószerszám névleges fordulatszámának legalább akkorának kell lennie, mint a gépen feltüntetett maximális fordulatszám.** A névleges sebességüknél gyorsabban forgó vágószerszámok eltörhetnek és szétrepülhetnek.
- g) **Viseljen szem-, fejdődt és védőkesztyűt.** A megfelelő egyéni védőfelszerelés csökkenti a repülő alkatrészekből vagy a vágószállal vagy a fűrészlappal való véletlen érintkezésből eredő sérüléseket.
- h) **A gép üzemeltetésekor mindig csúszásgátló munkavédelmi lábbelit viseljen. Soha ne dolgozzon mezítláb vagy nyitott lábbeliben, szandálban.** Ezzel csökkenti a lábsérülés veszélyét, ha a forgó vágóállal vagy fűrészlappal érintkezne.

- i) **A gép üzemeltetések mindig munkavédelmi lábbelit viseljen. Soha ne dolgozzon mezítláb vagy nyitott lábbeliben, szandálban.** Ezzel csökkenti a lábsérülés veszélyét, ha a forgó vágóstállal vagy fűrészlappal érintkezne.
- j) **A gép üzemeltetések mindig hosszú szárú nadrágot viseljen.** A csupasz bőr növeli a kidobott tárgyak okozta sérülés valószínűségét.
- k) **A közelben állókat a gép üzemelésekor tartsa távol.** A felépített tárgyak súlyos sérüléseket okozhatnak.
- l) **A gép üzemeltetések használja mindig mindkét kezét.** Mindig két kézzel tartsa a gépet, nehogy elveszítse felette az uralmát.
- m) **A gépet csak a szigetelt markolatfelületeken fogja meg, mivel a vágószál vagy a fűrészlap eltalálhatja a rejtett elektromos vezetékeket vagy a készülék saját hálózati vezetékét.** A vágószál vagy a fűrészlap áramot vezető vezetékkel való érintkezések a gép fémből készült részeiben feszültség keletkezhet és áramütést okozhat.
- n) **Ügyeljen mindig a stabil álláshelyzetre, és csak talajon állva használja a gépet.** A csúszós talaj vagy instabil felület az egyensúly vagy a gép feletti uralom elvesztéséhez vezethet.
- o) **Ne működtesse a gépet túl meredek lejtőkön.** Ezzel csökkenti az irányítás elvesztésének, az elcsúszásnak és az elesésnek a veszélyét, ami sérüléseket okozhatna.
- p) **Lejtőn végzett munka esetén ügyeljen a biztonságos állásra. Mindig a lejtőre merőlegesen végezze a munkát, és soha ne felfelé vagy lefelé, valamint legyen rendkívül óvatos a munkavégzés irányának megváltoztatásakor.** Ezzel csökkenti az irányítás elvesztésének, az elcsúszásnak és az elesésnek a veszélyét, ami sérüléseket okozhatna.
- q) **Munka közben minden testrészét tartsa távol a vágószáltól vagy a fűrészlaptól. Mielőtt bekapcsolja a gépet, győződjön meg arról, hogy a vágószál vagy a fűrészlap nem ér hozzá semmihez.** Ha a gép használatakor nem figyelünk, még ha csak egy pillanatra is, az sérüléseket okozhat Önnek vagy másoknak.
- r) **Ne működtesse a gépet csípőmagasság felett.** Ez segít elkerülni a véletlen érintkezést a vágószállal vagy a fűrészlappal és váratlan helyzetekben a gép jobb irányítását teszi lehetővé.
- s) **Feszülő bozótos és fás szárú növények vágásakor készüljön fel arra, hogy azok visszacsaphatnak.** Ahogy a farostok ellazulnak, a bozót vagy fás szárú növény eltalálhatja a kezelőt és/vagy iránythatatlanná teheti a gépet.
- t) **Különös óvatossággal járjon el az aljnövényzet és a facsemeték vágása során.** A vékony anyag beakadhat a fűrészlapba és Önhöz csapódhat, vagy kibillentheti Önt egyensúlyából.
- u) **Tartsa a gépet ellenőrzés alatt, és ne érintse meg a fűrészlapokat vagy más veszélyes alkatrészeket, amíg azok mozgásban vannak.** Ez csökkenti a mozgó alkatrészek okozta sérülések kockázatát.
- v) **A gépet kikapcsolva és a testétől távol vigye.** A gép szakszerű kezelése csökkenti a forgó fűrészlappal való véletlen érintkezés valószínűségét.
- w) **A gép szállításkor vagy tároláskor mindig tegye a fém fűrészlapra a védősapkát.** A gép szakszerű kezelése csökkenti a fűrészlappal való véletlen érintkezés valószínűségét.
- x) **Csak a gyártó által meghatározott csereszálakat, vágófejeket és fűrészlapokat használja.** A nem megfelelő pótalkatrészek növelhetik a törés és sérülés kockázatát.
- y) **Mielőtt eltávolítaná a beszorult anyagot vagy karbantartást végezne a gépen, győződjön meg róla, hogy a kapcsoló ki van kapcsolva, és az akkumulátor el van távolítva.** Ha a becsípődött anyag eltávolításakor a gép váratlanul működésbe lép, az súlyos sérülésekhez vezethet.

26.9 Biztonsági előírások a visszarágással kapcsolatban

A visszarágás a gép hirtelen oldalirányú, előre vagy hátra mozgása, amely akkor fordulhat elő, ha a vágószerszám beszorul vagy beleakad egy tárgyba, például egy fiatal fába vagy tuskóba. Ez olyan heves lehet, hogy a gépet és/vagy a kezelőt bármilyen irányba kilöki, ami végső soron a gép feletti uralom elvesztéséhez vezethet.

A visszarágás és az azzal kapcsolatos veszélyek az alábbiakban ismertetett megfelelő óvintézkedésekkel elkerülhetők.

- a) **Szorosan fogja a gépet mindkét kezével, és karjait olyan pozícióban tartsa, amelyben**

elháríthatja a visszacsapódási erőhatásokat. Tartózkodjon a géptől balra. A visszarúgás növelheti a sérülés kockázatát a gép váratlan mozgása miatt. A kezelő megfelelő óvintézkedések megtételével uralhatja a visszarúgási erőket.

- b) Ha a fűrészlap megszorul vagy Ön megszakítja a munkát akkor, kapcsolja ki a gépet és tartsa azt nyugodtan az anyagban, amíg a fűrészlap teljesen le nem áll. Ha a fűrészlap elakadt, soha ne próbálja meg eltávolítani a gépet az anyagtól vagy hátrahúzni, miközben a fűrészlap mozog; ellenkező esetben visszarúgás léphet fel. Derítse ki és szüntesse meg a fűrészlap elakadásának okát.
- c) Ne használjon életlen vagy sérült vágótárcsát. Ne használjon sérült vagy életlen fűrészlapot. Az életlen vagy sérült fűrészlapok növelik az elakadás vagy a tárgyakra való beakadás kockázatát, és visszarúgást okozhatnak.
- d) Mindig biztosítson jó rálátást a vágandó anyagra. A visszarúgás valószínűbb azokon a területeken, ahol nehezen látható a vágott anyag.
- e) Kapcsolja ki a gépet, ha a munka során egy másik személy közeledik. Visszarúgás esetén a forgó fűrészlap könnyebben eltalálhatja és megsebesítheti a másik személyt.

Índice

1	Informações relativas a este manual de instruções.....	219
2	Vista geral.....	220
3	Indicações de segurança	222
4	Tomar a motorçoadora operacional.....	228
5	Carregamento da bateria e LEDs.....	229
6	Ativar e desativar a interface sem fios Bluetooth®.....	229
7	Armar a motorçoadora.....	230
8	Configurar a motorçoadora para o utilizador.....	231
9	Colocação e remoção da bateria.....	232
10	Ligar e desligar a motorçoadora.....	233
11	Verificar a motorçoadora e a bateria.....	233
12	Trabalhar com a motorçoadora.....	234
13	Após o trabalho.....	235
14	Transporte.....	235
15	Armazenamento.....	235
16	Limpeza.....	236
17	Fazer a manutenção.....	236
18	Reparar.....	237
19	Eliminação de avarias.....	237
20	Dados técnicos.....	238

21	Combinações de ferramentas de corte, proteções e sistemas de suporte.....	240
22	Peças de reposição e acessórios.....	240
23	Eliminar.....	240
24	Conformidade da UE.....	241
25	Endereços.....	241
26	Indicações de segurança gerais para ferramentas eléctricas.....	241

IMPORTANTE! LER, COMPREENDER E GUARDAR ANTES DE UTILIZAR.

1 Informações relativas a este manual de instruções

1.1 Documentos aplicáveis

Aplicam-se as prescrições de segurança locais.

- ▶ Além deste manual de instruções, devem ser lidos, compreendidos e guardados os seguintes documentos:
 - Manual de instruções e embalagem da ferramenta de corte utilizada
 - Manual de instruções do sistema de suporte usado
 - Indicações de segurança para baterias STIHL AP
 - Manual de instruções dos carregadores STIHL AL 101, 301, 301-4, 501
 - Informações de segurança sobre baterias e produtos com bateria integrada STIHL: www.stihl.com/safety-data-sheets

Para mais informações sobre STIHL connected, produtos compatíveis e perguntas frequentes consulte a página www.connect.stihl.com ou contacte um concessionário especializado STIHL.

A marca nominativa e os símbolos gráficos (logótipos) Bluetooth® são marcas registadas e propriedade da Bluetooth SIG, Inc. Qualquer utilização desta marca nominativa e/ou destes símbolos gráficos pela STIHL é realizada sob licença.

As baterias com  estão equipadas com uma interface sem fios Bluetooth®. Devem ser consideradas as restrições operacionais de certos locais (por exemplo, em aviões ou hospitais).

1.2 Identificação das advertências no texto

! ATENÇÃO

- A indicação chama a atenção para perigos que podem provocar ferimentos graves ou a morte.
 - ▶ As medidas mencionadas podem evitar ferimentos graves ou a morte.

AVISO

- A indicação chama a atenção para perigos que podem provocar danos materiais.
 - ▶ As medidas mencionadas podem evitar danos materiais.

1.3 Símbolos no texto

 Este símbolo faz referência a um capítulo deste manual de instruções.

2 Vista geral

2.1 Motorroçadora e bateria

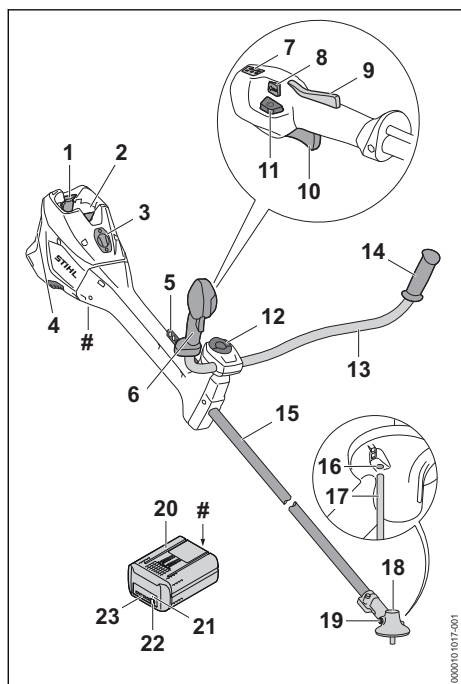

- 1 Alavanca de bloqueio**
As alavancas de bloqueio mantêm a bateria no compartimento da bateria.
- 2 Compartimento da bateria**
O compartimento da bateria aloja a bateria.
- 3 Cobertura¹⁰**
A cobertura destina-se a ser um espaço reservado para o Smart Connector 2 A.
- 4 Filtro de ar**
O filtro de ar filtra o ar aspirado pelo motor.
- 5 Barra perfurada**
A barra perfurada serve para pendurar o sistema de suporte.
- 6 Cabo de operação**
A pega de comando destina-se a operar, segurar e dirigir a motorroçadora.
- 7 LEDs**
Os LEDs indicam o nível de potência selecionado.
- 8 Botão seletor do nível de potência**
O botão seletor do nível de potência destina-se a ajustar o nível de potência.
- 9 Bloqueio da alavanca de comando**
O bloqueio da alavanca de comando bloqueia a alavanca de comando.
- 10 Alavanca de comando**
A alavanca de comando liga e desliga a motorroçadora.
- 11 Botão de desbloqueio**
O botão de desbloqueio serve para ligar a motorroçadora.
- 12 Parafuso com pega**
O parafuso com pega aperta o tubo do punho no apoio do cabo.
- 13 Tubo do punho**
O tubo do punho une o cabo de operação e a pega à haste.
- 14 Pega**
A pega destina-se a segurar e conduzir a motorroçadora.
- 15 Haste**
A haste une todos os componentes.
- 16 Abertura para o pino**
A abertura para o pino aloja o pino.

¹⁰A tampa faz parte da caixa do motor. Retirar a cobertura apenas para instalar um Smart Connector 2 A e guardá-la em segurança para posterior reinstalação. Utilizar sempre a motorroçadora com a cobertura ou o Smart Connector 2 A instalados.

17 Pino

O pino bloqueia o eixo durante a incorporação de uma ferramenta de corte.

18 Caixa da engrenagem

A caixa da engrenagem cobre a engrenagem.

19 Bujão roscado

O bujão roscado fecha a abertura para a massa lubrificante para engrenagens da STIHL.

20 Bateria

A bateria fornece energia à motorroçadora.

21 LED "BLUETOOTH®" (só para baterias com )

O LED indica a ativação e a desativação da interface sem fios Bluetooth®.

22 Tecla de pressão

A tecla de pressão ativa os LEDs na bateria. Ela ativa e desativa a interface Bluetooth® sem fios (se existir).

23 LEDs

Os LEDs mostram o nível de carga da bateria e indicam falhas.

Placa de identificação com o número da máquina**2.2 Proteções e ferramentas de corte**

As proteções e as ferramentas de corte são apresentadas a título de exemplo. As combinações que podem ser usadas estão indicadas neste manual de instruções,  21.1.

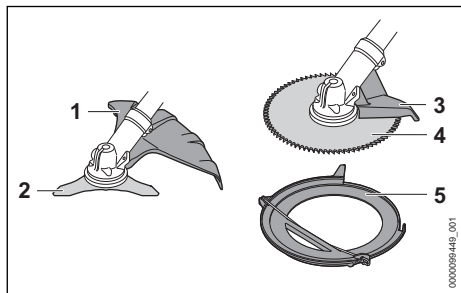
**1 Proteção para ferramentas de corte metálicas**

A proteção para ferramentas de corte metálicas resguarda o utilizador de objetos lançados a alta velocidade e do contacto com a faca para cortar mata espessa.

2 Faca para cortar mata espessa

Esta faca corta mata espessa.

3 Encosto

O encosto protege o utilizador de objetos arremessados a grande velocidade e do contacto com a lâmina circular e destina-se a apoiar a motorroçadora na madeira durante o trabalho.

4 Lâmina circular

A lâmina circular serra arbustos e árvores.

5 Proteção de transporte

A proteção de transporte protege contra o contacto com ferramentas de corte metálicas.

2.3 Símbolos

Os símbolos podem estar presentes na motorroçadora, na proteção e na bateria e têm o seguinte significado:



1 LED acende-se a vermelho. A bateria está demasiado quente ou demasiado fria.



4 LEDs piscam a vermelho. Existe uma falha na bateria.



Premir o botão de desbloqueio para ligar a motorroçadora e ajustar os níveis de potência.



Este símbolo identifica o botão de desbloqueio.



Este símbolo indica o sentido de rotação da ferramenta de corte.

max Ø XXX Este símbolo indica o diâmetro máximo da ferramenta de corte em milímetros.



Este símbolo indica o número de rotações máximo da ferramenta de corte.



Esta bateria é carregada com um carregador STIHL. Os carregadores permitidos estão especificados nestas instruções de segurança.



A bateria tem uma interface sem fios Bluetooth® e pode ser ligada à aplicação STIHL connected.



A indicação ao lado do símbolo chama a atenção para o conteúdo energético da bateria de acordo com a especificação do fabricante das células da bateria. O conteúdo energético disponível durante a utilização é menor.



Não eliminar o produto juntamente com o lixo doméstico.

3 Indicações de segurança

3.1 Símbolos de aviso

3.1.1 Símbolos de aviso

Os símbolos de aviso presentes na motorroçadora ou na bateria têm os seguintes significados:



Respeitar as instruções de segurança e as respetivas medidas a tomar.



Ler, compreender e guardar o manual de instruções.



Usar óculos de proteção, proteção auditiva e capacete de proteção.



Usar botas de segurança.



Usar luvas de trabalho.



Respeitar as indicações de segurança relativas a ressaltos e as respetivas medidas a tomar.



Seguir as instruções de segurança referentes à projeção de objetos e às respetivas medidas a tomar.



Manter uma distância de segurança.



Não tocar na superfície quente.



Retirar a bateria durante pausas no trabalho e durante o transporte, o armazenamento, a manutenção ou a reparação.



Proteger a bateria do calor e do fogo.

3.1.2 Proteção para ferramentas de corte metálicas

Os símbolos de aviso presentes na proteção para ferramentas de corte metálicas têm o seguinte significado:



Utilizar esta proteção para lâminas para cortar erva.



Utilizar esta proteção para facas para cortar mata espessa.



Não utilizar esta proteção para cabeçotes de corte.



Não utilizar esta proteção para lâminas de trituração.



Não utilizar esta proteção para lâminas circulares.

3.2 Utilização prevista

A motorroçadora STIHL FSA 400.0 K destina-se às seguintes aplicações:

- com uma faca para cortar mata espessa: corte de mata espessa com um diâmetro até 20 mm
- com uma lâmina circular: corte de arbustos e árvores com um diâmetro de tronco até 70 mm

A motorroçadora pode ser usada à chuva.

Esta motorroçadora é alimentada por uma bateria STIHL AP.

Em combinação com a aplicação STIHL connected, a bateria com permite a personalização e a transmissão de informações sobre a bateria com base na tecnologia Bluetooth®.

⚠ ATENÇÃO

- As baterias não autorizadas pela STIHL para a motorroçadora podem provocar incêndios e explosões. As pessoas podem sofrer ferimentos graves ou fatais e podem ocorrer danos materiais.
 - ▶ Usar a motorroçadora com uma bateria STIHL AP.
- Caso a motorroçadora ou a bateria não seja usada conforme o previsto, podem ocorrer ferimentos graves ou mortais em pessoas e danos materiais.
 - ▶ Usar a motorroçadora tal como descrito neste manual de instruções.
 - ▶ Usar a bateria conforme descrito neste manual de instruções, na aplicação STIHL connected e em www.connect.stihl.com.

3.3 Requisitos a cumprir pelo utilizador

⚠ ATENÇÃO

- Utilizadores sem formação não conseguem identificar nem avaliar os perigos da motorroçadora e da bateria. O utilizador ou outras pessoas podem sofrer ferimentos graves ou fatais.



- ▶ Ler, compreender e guardar o manual de instruções.

- ▶ Caso a motorroçadora ou a bateria seja entregue a uma outra pessoa: entregar o manual de instruções.
- ▶ Certificar-se de que o utilizador cumpre os seguintes requisitos:
 - O utilizador não está cansado.
 - O utilizador está fisicamente, mentalmente e psicologicamente apto para operar e trabalhar com a motorroçadora ou a bateria. Se o utilizador apresentar capacidades físicas, sensoriais ou mentais limitadas, este apenas poderá trabalhar com o equipamento sob supervisão ou depois de ter sido instruído por uma pessoa responsável.
 - O utilizador consegue identificar e avaliar os riscos da motorroçadora e da bateria.
 - O utilizador é maior de idade ou está a frequentar um curso de formação profissional sob orientação, em conformidade com os regulamentos nacionais.
 - O utilizador recebeu uma formação de um concessionário especializado STIHL ou de uma pessoa tecnicamente competente, antes de trabalhar pela primeira vez com a motorroçadora.
 - O utilizador não está sob o efeito de álcool, medicamentos ou drogas.
- ▶ Caso existam dúvidas: consultar um concessionário especializado STIHL.

3.4 Vestuário e equipamento

⚠ ATENÇÃO

- Durante o trabalho, cabelos compridos correm o risco de serem puxados pela motorroçadora. O utilizador poderá sofrer ferimentos graves.
 - ▶ Prender os cabelos compridos e certificar-se de que ficam apanhados acima dos ombros.

- Durante o trabalho, podem ser lançados objetos a alta velocidade. O utilizador pode ficar ferido.



- ▶ Usar óculos de proteção justos. Os óculos de proteção adequados foram testados segundo a norma EN 166, EN ISO 16321 ou segundo regulamentos nacionais e podem ser adquiridos no retalho com a correspondente marcação.

- ▶ Usar uma proteção facial.
- ▶ Usar calças compridas feitas de material resistente.

- Durante o trabalho produz-se ruído. O ruído pode prejudicar a audição.



- ▶ Usar uma proteção auditiva.

- A queda de objetos pode provocar ferimentos na cabeça.



- ▶ Caso possam cair objetos durante o trabalho: usar capacete de proteção.

- Durante o trabalho pode levantar-se poeira. As poeiras inaladas podem ser nocivas e provocar reações alérgicas.

- ▶ Caso se levante poeira: usar uma máscara de proteção contra poeira.

- Peças de vestuário inadequado podem ficar presas em ramos, silvados e na motorroçadora. Utilizadores sem vestuário adequado poderão sofrer ferimentos graves.

- ▶ Usar vestuário justo ao corpo.
- ▶ Não usar cachecol/lenço nem joias.

- Durante o trabalho, o utilizador pode entrar em contacto com a ferramenta de corte em rotação. O utilizador poderá sofrer ferimentos graves.

- ▶ Usar calçado de material resistente.



- ▶ Se for usada uma ferramenta de corte metálica: usar botas de segurança com biqueiras de aço.

- ▶ Usar calças compridas feitas de material resistente.

- Na montagem e desmontagem da ferramenta de corte e durante a limpeza ou manutenção o utilizador pode entrar em contacto com a ferramenta de corte ou a lâmina de traçamento. O utilizador pode ficar ferido.



- ▶ Use luvas de proteção de material resistente.

- O utilizador pode escorregar caso use calçado desadequado. O utilizador pode ficar ferido.
 - ▶ Usar calçado fechado e resistente, com sola antiderrapante.

3.5 Zona de trabalho e meio circundante

3.5.1 Motorroçadora

▲ ATENÇÃO

- Pessoas não envolvidas, crianças e animais não conseguem identificar nem avaliar os riscos da motorroçadora e de objetos projetados a alta velocidade. Pessoas que não estejam envolvidas na atividade, bem como crianças e animais, poderão sofrer ferimentos graves e poderão ocorrer danos materiais.



- ▶ Manter pessoas não envolvidas, crianças e animais afastados do local de trabalho num raio de 15 m.

- ▶ Respeitar uma distância de 15 m em relação a objetos.
- ▶ Não deixar a motorroçadora sem supervisão.
- ▶ Assegurar que as crianças não conseguem brincar com a motorroçadora.

- Os componentes elétricos da motorroçadora podem gerar faíscas. As faíscas podem provocar incêndios e explosões em ambientes facilmente inflamáveis ou explosivos. As pessoas podem sofrer ferimentos graves ou fatais e podem ocorrer danos materiais.
 - ▶ Não trabalhar em ambientes facilmente inflamáveis e explosivos.

3.5.2 Bateria

▲ ATENÇÃO

- Pessoas não envolvidas, crianças e animais não conseguem identificar nem avaliar os riscos da bateria. Pessoas não envolvidas, crianças e animais podem sofrer ferimentos graves.
 - ▶ Manter afastadas(os) as pessoas não envolvidas, as crianças e os animais.
 - ▶ Não deixar a bateria sem supervisão.
 - ▶ Assegurar que as crianças não conseguem brincar com a bateria.
- A bateria não está protegida contra todas as influências ambientais. A bateria pode incendiar-se, explodir ou ficar danificada de forma irreparável caso seja sujeita a determinadas influências ambientais. As pessoas podem sofrer ferimentos graves e podem ocorrer danos materiais.



- ▶ Proteger a bateria do calor e do fogo.
- ▶ Não atirar a bateria para o fogo.

- ▶ Não carregar, usar nem guardar a bateria fora dos limites de temperatura indicados, 20.3.



- ▶ Não mergulhar a bateria em líquidos.

- ▶ Manter a bateria afastada de peças metálicas pequenas.
- ▶ Não sujeitar a bateria a uma pressão elevada.
- ▶ Não expor a bateria a micro-ondas.
- ▶ Proteger a bateria de produtos químicos, sais e de adubos.

3.6 Estado de acordo com as exigências de segurança

3.6.1 Motorroçadora

A motorroçadora é considerada segura se forem cumpridas as seguintes condições:

- A motorroçadora não apresenta danos.
- A motorroçadora está limpa.
- Os elementos de comando funcionam e não foram modificados.
- Está instalada uma combinação de ferramenta de corte e proteção indicada neste manual de instruções.
- A ferramenta de corte e a proteção estão montadas corretamente.
- Apenas estão incorporados acessórios originais da STIHL para esta motorroçadora.
- Os acessórios estão montados corretamente.

▲ ATENÇÃO

- Num estado que não cumpra as exigências de segurança, os componentes podem deixar de funcionar corretamente e os equipamentos de segurança podem ficar sem efeito. As pessoas podem sofrer ferimentos graves ou fatais.
 - ▶ Não trabalhar com uma motorroçadora danificada.
 - ▶ Se a motorroçadora estiver suja: limpar a motorroçadora.
 - ▶ Não modificar a motorroçadora. Exceção: incorporação de uma combinação de ferramenta de corte e proteção indicada neste manual de instruções.
 - ▶ Caso os elementos de comando não funcionem: não trabalhar com a motorroçadora.

- ▶ Incorporados apenas acessórios originais da STIHL para esta motorroçadora.
- ▶ Incorporar a ferramenta de corte e a proteção tal como descrito neste manual de instruções.
- ▶ Montar os acessórios conforme descrito neste manual de instruções ou no manual de instruções do respetivo acessório.
- ▶ Não introduzir objetos nos orifícios da motorroçadora.
- ▶ Substituir as placas informativas gastas ou danificadas.
- ▶ Caso existam dúvidas: consultar um concessionário especializado STIHL.

3.6.2 Proteção

A proteção é segura se forem cumpridas as seguintes condições:

- A proteção não apresenta danos.
- Os parafusos na proteção estão apertados com o binário de aperto correto.

▲ ATENÇÃO

- Num estado que não cumpra as exigências de segurança, os componentes podem deixar de funcionar corretamente e os equipamentos de segurança podem ficar sem efeito. O utilizador poderá sofrer ferimentos graves.
 - ▶ Não trabalhar com uma proteção danificada.
 - ▶ Apertar os parafusos na proteção com o binário de aperto correto,  7.2.1.
 - ▶ Caso existam dúvidas: consultar um concessionário especializado STIHL.

3.6.3 Ferramenta de corte metálica

A ferramenta de corte metálica cumpre as exigências de segurança, caso estejam satisfeitas as seguintes condições:

- A ferramenta de corte metálica e as peças de aplicação não estão danificadas.
- A ferramenta de corte metálica não está deformada.
- A ferramenta de corte metálica está instalada e apertada corretamente.
- A ferramenta de corte metálica está afiada corretamente.
- A ferramenta de corte metálica não tem rebarba nos bordos cortantes.
- Os limites do desgaste não estão ultrapassados.
- Se for usada uma ferramenta de corte metálica não fabricada pela STIHL este não deve ser mais pesada, nem mais grossa, nem ter uma forma diferente, nem qualidade inferior, nem um diâmetro maior do que a ferramenta

de corte metálica maior autorizada pela STIHL.

▲ ATENÇÃO

- Num estado que não cumpra as exigências de segurança, componentes da ferramenta de corte metálica podem soltar-se e ser arremessados. As pessoas podem sofrer ferimentos graves.
 - ▶ Não trabalhar com uma ferramenta de corte metálica nem peças de fixação danificadas.
 - ▶ Afiar corretamente a ferramenta de corte metálica.
 - ▶ Remover a rebarba nos bordos de corte.
 - ▶ A ferramenta de corte metálica deve ser equilibrada por um concessionário especializado STIHL.
 - ▶ Observar e respeitar os limites de desgaste.
 - ▶ Utilizar uma ferramenta de corte metálica indicada neste manual de instruções.
 - ▶ Caso existam dúvidas: consultar um concessionário especializado STIHL.

3.6.4 Bateria

A bateria é considerada segura se forem cumpridas as seguintes condições:

- A bateria não apresenta danos.
- A bateria está limpa e seca.
- A bateria funciona e não foi alterada.

▲ ATENÇÃO

- Num estado que não cumpra as exigências de segurança, a bateria pode deixar de funcionar de modo seguro. As pessoas podem sofrer ferimentos graves.
 - ▶ Trabalhar com uma bateria funcional e não danificada.
 - ▶ Não carregar uma bateria danificada ou com defeito.
 - ▶ Se a bateria estiver suja: limpar a bateria.
 - ▶ Se a bateria estiver molhada ou húmida: deixar secar a bateria,  20.4.
 - ▶ Não alterar a bateria.
 - ▶ Não introduzir objetos nos orifícios da bateria.
 - ▶ Nunca ligar os contactos elétricos da bateria a objetos metálicos e curto-circuitar.
 - ▶ Não abrir a bateria.
 - ▶ Substituir as placas de indicação gastas ou danificadas.
- Uma bateria danificada pode derramar líquido. Se o líquido entrar em contacto com a pele ou com os olhos, podem ocorrer irritações nestas zonas.
 - ▶ Evitar o contacto com o líquido.

- ▶ Caso tenha havido contacto com a pele: Lavar as partes afetadas da pele com bastante água e sabão.
- ▶ Caso tenha havido contacto com os olhos: lavar os olhos com muita água durante, pelo menos, 15 minutos e consultar um médico.
- Uma bateria danificada ou defeituosa pode apresentar um odor incomum, fumo ou incêndio. As pessoas podem sofrer ferimentos graves ou fatais e podem ocorrer danos materiais.
 - ▶ Se a bateria emitir um cheiro estranho ou deitar fumo: não usar a bateria e mantê-la afastada de materiais combustíveis.
 - ▶ Se a bateria se incendiar: tentar apagar o incêndio na bateria com um extintor ou água.
- ▶ Caso existam dúvidas: consultar um concessionário especializado STIHL.
- Se, durante o trabalho, a motorroçadora apresentar um comportamento diferente ou estranho, a motorroçadora poderá estar comprometida em termos de segurança. As pessoas podem sofrer ferimentos graves e podem ocorrer danos materiais.
 - ▶ Terminar o trabalho, retirar a bateria e consultar um concessionário especializado STIHL.
- Durante o trabalho, a motorroçadora pode produzir vibrações.
 - ▶ Utilizar luvas.



3.7 Trabalhar

▲ ATENÇÃO

- Em determinadas situações, o utilizador poderá não conseguir continuar a trabalhar com total concentração. O utilizador pode tropeçar, cair e sofrer ferimentos graves.
 - ▶ Trabalhar de forma calma e concentrada.
 - ▶ Caso as condições de luz e de visibilidade não sejam boas: não trabalhar com a motorroçadora.
 - ▶ Usar a motorroçadora sozinho.
 - ▶ Conduzir a ferramenta de corte ao nível do solo e paralelo a este.
 - ▶ Prestar atenção a obstáculos.
 - ▶ Trabalhar com os pés no chão e manter o equilíbrio.
 - ▶ Se surgirem sinais de cansaço: fazer uma pausa no trabalho.
- A ferramenta de corte em rotação pode cortar o utilizador. O utilizador poderá sofrer ferimentos graves.
 - ▶ Não tocar na ferramenta de corte em rotação.
 - ▶ Se a ferramenta de corte estiver bloqueada por um objeto: desligar a motorroçadora e retirar a bateria. Remover o objeto apenas depois deste processo.
- Se a motorroçadora for submetida a um esforço não conforme o previsto (por ex., um golpe violento ou uma queda), é possível que a motorroçadora deixe de estar num estado de funcionamento seguro. As pessoas podem sofrer ferimentos graves e podem ocorrer danos materiais.
 - ▶ Verificar se a motorroçadora está em estado de funcionamento seguro.
- ▶ Fazer pausas no trabalho.
- ▶ Caso existam indícios de problemas de circulação sanguínea (síndrome de Raynaud): consultar um médico.
- Se, durante o trabalho, a ferramenta de corte tocar num objeto estranho, este ou partes deste podem ser projetados a alta velocidade. As pessoas podem sofrer ferimentos e podem ocorrer danos materiais.
 - ▶ Remover os objetos estranhos da área de trabalho.
- Se a ferramenta de corte em rotação tocar num objeto duro, podem produzir-se faíscas e a ferramenta de corte metálica pode ficar danificada. As faíscas podem provocar incêndios em ambientes facilmente inflamáveis. As pessoas podem sofrer ferimentos graves ou fatais e podem ocorrer danos materiais.
 - ▶ Não trabalhar em ambientes facilmente inflamáveis.
 - ▶ Certificar-se de que a ferramenta de corte se encontra num estado seguro.
- Quando a alavanca de comando é solta, a ferramenta de corte ainda gira durante mais algum tempo. As pessoas podem sofrer ferimentos graves.
 - ▶ Aguardar até que a ferramenta de corte deixe de girar.
- Numa situação de perigo, o utilizador pode entrar em pânico e não pousar o sistema de suporte. O utilizador poderá sofrer ferimentos graves.
 - ▶ Como pousar o sistema de suporte.

3.8 Forças de reação

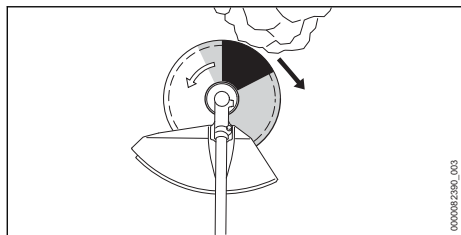

Pode ocorrer um rebate pela seguinte causa:

- A ferramenta de corte metálica em rotação toca com a área assinalada a cinzento ou com a área assinalada a preto num objeto duro e é travada rapidamente.
- A ferramenta de corte metálica fica emperada.

O maior perigo de rebate reside na área assinalada a preto.

⚠ ATENÇÃO

- Esta causa pode travar ou parar repentinamente o movimento de rotação da ferramenta de corte e a ferramenta de corte pode ser empurrada para a direita ou no sentido do utilizador (seta preta). O utilizador pode perder o controlo sobre a motorroçadora. As pessoas podem sofrer ferimentos graves ou fatais.
 - ▶ Segurar na motorroçadora com as duas mãos.
 - ▶ Trabalhar conforme descrito neste manual de instruções.
 - ▶ Não trabalhar com a área assinalada a preto.
 - ▶ Utilizar uma combinação de ferramenta de corte, proteção e sistema de suporte indicada neste manual de instruções.
 - ▶ Afilar corretamente a ferramenta de corte metálica.
 - ▶ Trabalhar na potência máxima.

3.9 Transporte

3.9.1 Motorroçadora

⚠ ATENÇÃO

- Durante o trabalho a caixa da engrenagem pode ficar quente. O utilizador pode queimar-se.



- ▶ Não tocar na caixa da engrenagem quente.

- Durante o transporte, a motorroçadora pode tombar-se ou mover-se. As pessoas podem

sofrer ferimentos e podem ocorrer danos materiais.



- ▶ Remover a bateria.

- ▶ Se estiver incorporada uma ferramenta de corte metálica: incorporar a proteção de transporte.
- ▶ Segurar a motorroçadora com esticadores, correias ou uma rede, de forma a não tombar nem se mover.

3.9.2 Bateria

⚠ ATENÇÃO

- A bateria não está protegida contra todas as influências ambientais. Se a bateria for exposta a determinadas influências ambientais, ela pode ser danificada e podem ocorrer danos materiais.
 - ▶ Não transportar uma bateria danificada.
- Durante o transporte, a bateria pode tombar-se ou mover-se. As pessoas podem sofrer ferimentos e podem ocorrer danos materiais.
 - ▶ Colocar a bateria na embalagem, de forma que não se possa mover.
 - ▶ Prender a embalagem de forma a que não possa mover-se.

3.10 Armazenamento

3.10.1 Motorroçadora

⚠ ATENÇÃO

- As crianças não conseguem identificar nem avaliar os perigos da motorroçadora. As crianças podem sofrer ferimentos graves.



- ▶ Remover a bateria.

- ▶ Se estiver incorporada uma ferramenta de corte metálica: incorporar a proteção de transporte.
- ▶ Guardar a motorroçadora fora do alcance de crianças.
- Os contactos elétricos na motorroçadora e em componentes metálicos podem ficar corroídos devido à humidade. A motorroçadora pode ficar danificada.



- ▶ Remover a bateria.

- ▶ Guardar a motorroçadora limpa e seca.

3.10.2 Bateria

▲ ATENÇÃO

- As crianças não conseguem identificar nem avaliar os perigos da bateria. As crianças podem sofrer ferimentos graves.
 - ▶ Guardar a bateria fora do alcance de crianças.
- A bateria não está protegida contra todas as influências ambientais. A bateria pode danificar-se de forma irreparável caso seja sujeita a determinadas influências ambientais.
 - ▶ Guardar a bateria limpa e seca.
 - ▶ Guardar a bateria num local fechado.
 - ▶ Guardar a bateria separada da motorroçadora.
 - ▶ Se a bateria for guardada no carregador: tirar a ficha de rede da tomada e guardar a bateria com um nível de carga entre 40% e 60% (2 LEDs acesos a verde).
 - ▶ Não guardar a bateria fora dos limites de temperatura indicados,  20.3.

3.11 Limpeza, manutenção e reparação

▲ ATENÇÃO

- Se, durante a limpeza, manutenção ou reparação, a bateria estiver colocada, a motorroçadora pode ligar-se involuntariamente. As pessoas podem sofrer ferimentos graves e podem ocorrer danos materiais.
 - ▶ Remover a bateria.



- Durante o trabalho a caixa da engrenagem pode ficar quente. O utilizador pode queimar-se.
 - ▶ Não tocar na caixa da engrenagem quente.



- Produtos de limpeza agressivos, a limpeza com jato de água ou objetos afiados podem danificar a motorroçadora, a proteção, a ferramenta de corte ou a bateria. Caso a motorroçadora, a proteção, a ferramenta de corte ou a bateria não sejam limpos corretamente, poderá haver componentes que deixem de funcionar corretamente e equipamentos de segurança que fiquem fora de serviço. As pessoas podem sofrer ferimentos graves.
 - ▶ Efetuar a limpeza da motorroçadora, da proteção, da ferramenta de corte e da bate-

ria tal como descrito neste manual de instruções.











- Caso a manutenção ou a reparação da motorroçadora, da proteção, da ferramenta de corte ou da bateria não seja feita corretamente, poderá haver componentes que deixarão de funcionar corretamente e equipamentos de segurança que ficarão fora de serviço. As pessoas podem sofrer ferimentos graves ou fatais.
 - ▶ Não efetuar a manutenção ou a reparação da motorroçadora, da proteção e da bateria por conta própria.
 - ▶ Se a motorroçadora, a proteção ou a bateria necessitarem de manutenção ou reparação: consultar um concessionário especializado STIHL.
 - ▶ Efetuar a manutenção da ferramenta de corte tal como descrito no manual de instruções da ferramenta de corte utilizada ou na embalagem da ferramenta de corte utilizada.
- Durante a limpeza ou manutenção das ferramentas de corte, o utilizador pode cortar-se nos bordos cortantes afiados. O utilizador pode ficar ferido.
 - ▶ Use luvas de proteção de material resistente.







4 Tornar a motorroçadora operacional

4.1 Tornar a motorroçadora operacional

Antes de iniciar qualquer trabalho, é necessário executar os seguintes passos:

- ▶ Certificar-se de que os seguintes componentes se encontram num estado seguro:
 - Motorroçadora,  3.6.1.
 - Proteção,  3.6.2.
 - Ferramenta de corte metálica,  3.6.3.
 - Bateria,  3.6.4.
- ▶ Verificar a bateria,  11.2.
- ▶ Carregar totalmente a bateria conforme descrito no manual de instruções dos carregadores STIHL AL 101, 301, 301-4, 501.
- ▶ Limpar a motorroçadora,  16.1.
- ▶ Montar o cabo para duas mãos,  7.1.
- ▶ Selecionar a combinação da ferramenta de corte, proteção e sistema de suporte,  21.1.
- ▶ Aplicar a proteção,  7.2.1.
- ▶ Incorporar a ferramenta de corte metálica,  7.3.

- ▶ Colocar e ajustar o sistema de suporte,  8.1.
- ▶ Ajustar o cabo para duas mãos,  8.2.
- ▶ Equilibrar a motorroçadora,  8.3.
- ▶ Verificar os elementos de comando,  11.1.
- ▶ Se não for possível executar os passos: não utilizar a motorroçadora e consultar um concessionário especializado STIHL.

4.2 Ligar a bateria com interface sem fios Bluetooth® à aplicação STIHL connected

- ▶ Ativar a interface sem fios Bluetooth® no dispositivo móvel.
- ▶ Ativar a interface sem fios Bluetooth® na bateria,  6.1.
- ▶ Descarregar a aplicação STIHL connected da App Store para o dispositivo móvel e criar uma conta.
- ▶ Abrir a aplicação STIHL connected e iniciar uma sessão.
- ▶ Adicionar a bateria na aplicação STIHL connected e seguir as instruções que são exibidas no ecrã.

Encontrará formas de contacto e mais informações em <https://support.stihl.com> ou na aplicação STIHL connected.

A disponibilidade da aplicação STIHL connected varia de mercado para mercado.

5 Carregamento da bateria e LEDs

5.1 Carregar a bateria

O tempo de carregamento depende de diferentes fatores, por ex. da temperatura da bateria ou da temperatura ambiente. Para usufruir da plena capacidade, é necessário respeitar os intervalos de temperatura recomendados,  20.4. O tempo de carregamento real pode divergir do tempo de carregamento indicado. O tempo de carregamento está indicado em www.stihl.com/charging-times.

- ▶ Carregar a bateria conforme descrito no manual de instruções dos carregadores STIHL AL 101, 301, 301-4, 501.

5.2 Indicação do nível de carga

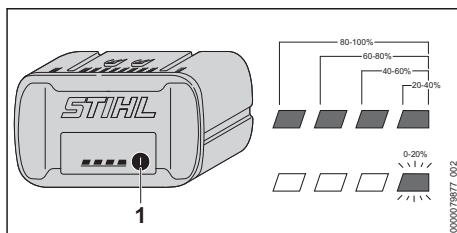

- ▶ Premir a tecla de pressão (1). Os LEDs acendem-se a verde durante aprox. 5 segundos, indicando o nível de carga.
- ▶ Caso o LED do lado direito emita uma luz intermitente a verde: carregar a bateria.

5.3 LEDs na bateria

Os LEDs podem indicar o nível de carga da bateria ou falhas. Os LEDs podem estar acesos ou a piscar a verde ou a vermelho.

Se os LEDs se acenderem ou piscarem a verde, isso indica o nível de carga.

- ▶ Caso os LEDs estejam acesos ou a piscar a vermelho: eliminar falhas,  19.1. Há uma falha na motorroçadora ou na bateria.

6 Ativar e desativar a interface sem fios Bluetooth®

6.1 Ativar a interface sem fios Bluetooth®

- ▶ Se a bateria tiver uma interface sem fios Bluetooth®: premir a tecla de pressão e mantê-la premida até o LED "BLUETOOTH®" ao lado do símbolo  se acender durante aprox. 3 segundos em azul.

A interface sem fios Bluetooth® na bateria está ativada.

6.2 Desativar a interface sem fios Bluetooth®

- ▶ Se a bateria tiver uma interface sem fios Bluetooth®: premir a tecla de pressão e mantê-la premida até o LED "BLUETOOTH®" ao lado do símbolo  piscar 6 vezes em azul. A interface sem fios Bluetooth® na bateria está desativada.

6.3 Repor a bateria com interface sem fios Bluetooth® para as configurações de fábrica (apenas AP 200.0 S, 300 S, 300.0 S, 500.0 S)

Se a bateria for reposta para as configurações de fábrica, todos os dados específicos do utilizador serão eliminados.

- ▶ Premir a tecla de pressão 4 vezes rapidamente uma após a outra e na quarta vez mantê-la premida até o LED "BLUETOOTH®" ao lado do símbolo  piscar a azul.
- ▶ Soltar a tecla de pressão imediatamente.
- ▶ Conectar a bateria com a aplicação STIHL connected e verificar se todos os dados específicos do utilizador foram eliminados.

7 Armar a motorçoçadora

7.1 Montar o cabo para duas mãos

- ▶ Desligar a motorçoçadora e retirar a bateria.

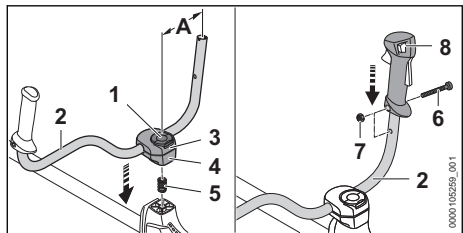

- ▶ Abrir basculando o arco do parafuso com pega (1) e girar para a esquerda até o tubo do punho (2) ainda ser apertado ligeiramente.
- ▶ Colocar a mola (5) pela parte de baixo no prato de aperto inferior (4).
- ▶ Colocar os pratos de aperto (3 e 4) na haste e enroscar o parafuso com pega (1).
- ▶ Virar o tubo do punho (2) para cima e direcioná-lo de modo a que a distância (A) seja de 16 cm.
- ▶ Apertar o parafuso com pega (1) e fechar o arco.
- ▶ Desapertar e retirar o parafuso (6).
- ▶ Colocar o cabo de operação (8) no tubo do punho (2) de forma a que o furo do cabo de operação fique alinhado com o furo do tubo do punho e que a alavanca de comando fique virada para a caixa de engrenagem.
- ▶ Inserir a porca (7).
- ▶ Enroscar e apertar bem o parafuso (6).

O cabo para duas mãos não necessita de voltar a ser desmontado.

7.2 Incorporar e desmontar proteção e encosto

7.2.1 Montar proteção e encosto

- ▶ Desligar a motorçoçadora e retirar a bateria.

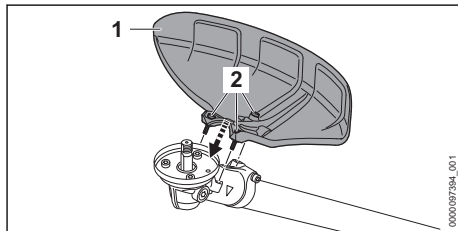

- ▶ Colocar a proteção (1) na caixa da engrenagem.
- ▶ Enroscar os parafusos (2) e apertar bem com um binário de aperto de 10 Nm.

7.2.2 Desmontar proteção e encosto

- ▶ Desligar a motorçoçadora e retirar a bateria.
- ▶ Desaparafusar os parafusos.
- ▶ Remover o resguardo.

7.3 Incorporar e desmontar a ferramenta de corte metálica

7.3.1 Aplicar a faca para cortar mata espessa

- ▶ Desligar a motorçoçadora e retirar a bateria.

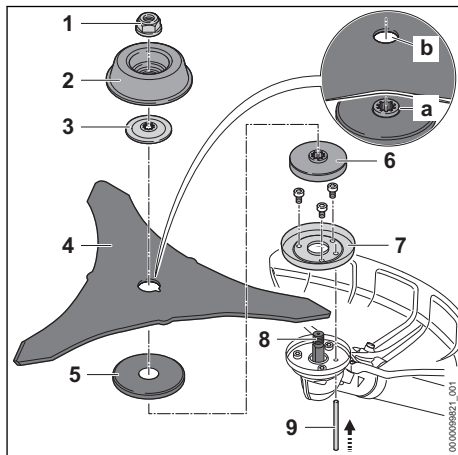

- ▶ Aplicar o anel de proteção (7) para operações de corte de relva.
- ▶ Colocar o prato de pressão (6) e a anilha de proteção (5).

- ▶ Colocar a faca para cortar mata espessa (4) sobre a anilha de proteção (5).
O colar (a) tem de entrar um pouco dentro do furo (b) da faca para cortar mata espessa (4).
- ▶ Colocar o prato de pressão (3) na faca para cortar mata espessa (4) de forma a que a parte abaulada fique virada para cima.
- ▶ Pousar o prato de marcha (2) para operações de corte de relva no prato de pressão (3) de forma a que o lado fechado fique virado para cima.
- ▶ Pressionar o pino (9) até encostar no furo e manter premido.
- ▶ Girar a faca para cortar mata espessa (4) para a esquerda, até o pino (9) encaixar.
O eixo (8) está bloqueado.
- ▶ Enroscar a porca (1) para a esquerda e apertá-la bem.
- ▶ Retirar o pino (9).

7.3.2 Aplicar a lâmina circular

- ▶ Desligar a motorroçadora e retirar a bateria.

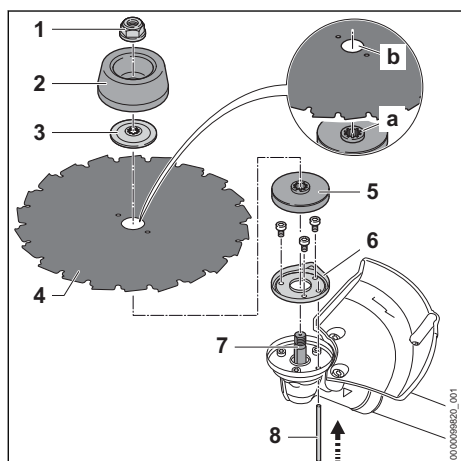

- ▶ Aplicar o anel de proteção (6) para operações de serragem.
- ▶ Colocar o prato de pressão (5).
- ▶ Colocar a lâmina circular (4) em cima do prato de pressão (5). Alinhar os bordos cortantes de forma a que fiquem virados para o mesmo lado da seta do sentido de rotação no encosto.
O colar (a) tem de entrar um pouco dentro do furo (b) da ferramenta de corte metálica.
- ▶ Colocar o prato de pressão (3) na lâmina circular (4) de forma a que a parte abaulada fique virada para cima.
- ▶ Pousar o prato de marcha (2) para operações de serragem no prato de pressão (3), de

forma a que o lado fechado fique virado para cima.

- ▶ Pressionar o pino (8) até encostar no furo e manter pressionado.
- ▶ Girar a lâmina de corte (4) para a esquerda, até o pino (8) encaixar.
O eixo (7) está bloqueado.
- ▶ Enroscar a porca (1) para a esquerda e apertá-la bem.
- ▶ Retirar o pino (8).

7.3.3 Desmontar a ferramenta de corte metálica

- ▶ Desligar a motorroçadora e retirar a bateria.
- ▶ Pressionar o pino até encostar no furo e manter premido.
- ▶ Girar a ferramenta de corte metálica para a direita, até o pino encaixar.
O eixo está bloqueado.
- ▶ Desapertar a porca girando para a direita.
- ▶ Retirar o as peças de fixação, a ferramenta de corte metálica e o prato de pressão.
- ▶ Retirar o pino.

8 Configurar a motorroçadora para o utilizador

8.1 Pôr o cinto duplo para os ombros e ajustar

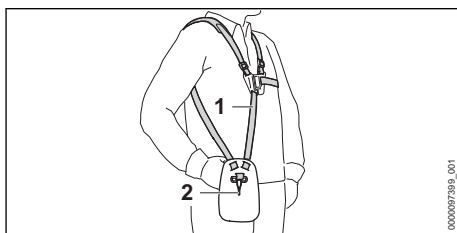

- ▶ Colocar o cinto duplo para os ombros (1).
- ▶ Ajustar o cinto duplo para os ombros (1) de forma que o mosquetão (2) se encontre aproximadamente a largura de uma mão por baixo da anca direita.

8.2 Ajustar o cabo para duas mãos

O cabo para duas mãos pode ser ajustado em diferentes posições em função da altura do utilizador.

- ▶ Desligar a motorroçadora e retirar a bateria.
- ▶ Pendurar a motorroçadora pela barra perfurada no mosquetão do sistema de suporte.

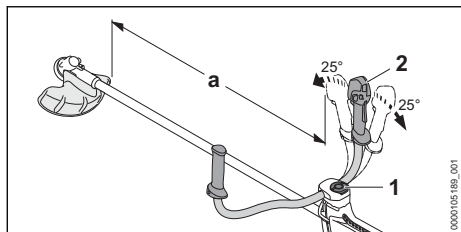

- ▶ Desapertar o parafuso com pega (1).
- ▶ Bascular o cabo para duas mãos (2) para a posição pretendida.
- ▶ Bascular a pega para duas mãos (2) de maneira a que a distância não seja inferior ao valor mínimo (a) de 750 mm.
- ▶ Apertar com firmeza o parafuso com pega (1).

8.3 Equilibrar a motorroçadora

A bateria e a ferramenta de corte têm influência sobre o equilíbrio da motorroçadora. A motorroçadora tem de ser equilibrada com a ferramenta de corte incorporada e a bateria colocada.

A motorroçadora tem de ser equilibrada em conformidade com a ferramenta de corte incorporada.

Se estiver aplicada uma faca para cortar mata espessa:

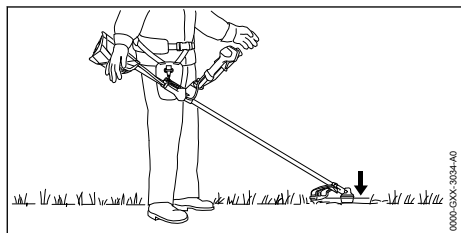

A faca para cortar mata espessa deve pousar levemente no solo.

Caso esteja incorporada uma lâmina circular:

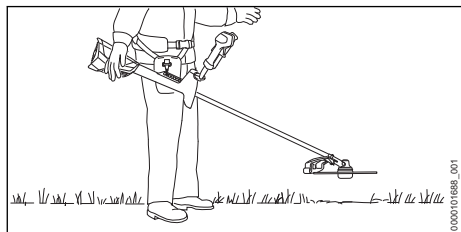

A lâmina circular tem de se encontrar a cerca de 20 cm acima do solo.

- ▶ Desligar a motorroçadora.

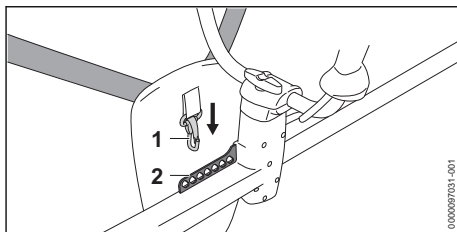

- ▶ Enganchar a barra perfurada (2) no mosquetão (1).
- ▶ Esperar pelo fim do movimento pendular da motorroçadora.
- ▶ Se a posição da ferramenta de corte tiver de ser adaptada no estado oscilante: prender o mosquetão (1) num outro furo na barra perfurada (2) e deixar oscilar novamente.

9 Colocação e remoção da bateria

9.1 Introduzir a bateria

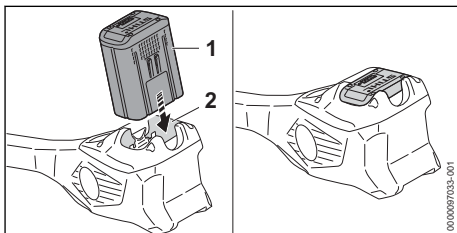

- ▶ Pressionar a bateria (1) até encostar no compartimento da bateria (2). A bateria (1) encaixa com um clique e fica bloqueada.

9.2 Remover a bateria

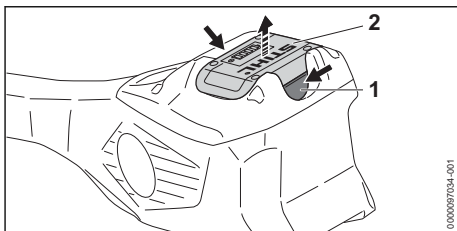

- ▶ Premir as duas alavancas de bloqueio (1). A bateria (2) está desbloqueada e pode ser removida.

10 Ligar e desligar a motorroçadora

10.1 Ligar a motorroçadora

- ▶ Pegar na motorroçadora com a mão direita, pelo cabo de operação, de forma a que o polegar envolva o ponto de pegar (2) do cabo de operação.
- ▶ Com a mão esquerda segurar na motorroçadora pela pega, de forma a que o polegar envolva a pega.

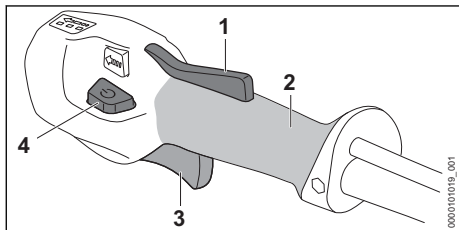

- ▶ Premir o bloqueio da alavanca de comando (1) com a mão e mantê-lo premido.
- ▶ Premir o botão de desbloqueio (4). Os LEDs acendem-se e indicam o último nível de potência selecionado.
- ▶ Premir a alavanca de comando (3) com o dedo indicador e mantê-lo premido. A motorroçadora acelera e a ferramenta de corte gira.

Quanto mais a alavanca de comando (3) for premeida, tanto maior será a velocidade de rotação da ferramenta de corte.

A motorroçadora também pode ser ligada premeindo primeiro o botão de desbloqueio (4) e, nos 5 segundos subsequentes (enquanto os LEDs estiverem a piscar), o bloqueio da alavanca de comando (1). Assim, a alavanca de comando (3) fica desbloqueada e a motorroçadora fica operacional.

Quando a alavanca de comando (3) e o bloqueio da alavanca de comando (1) são largados após a ligação, os LEDs ainda piscam durante 5 segundos. Enquanto os LEDs estiverem a piscar, a motorroçadora pode voltar a ser ligada sem se acionar o botão de desbloqueio (4).

10.2 Desligar a motorroçadora

- ▶ Soltar a alavanca de comando e o bloqueio da alavanca de comando.
- ▶ Aguardar até que a ferramenta de corte deixe de girar.

- ▶ Caso a ferramenta de corte continue a girar: retirar a bateria e consultar um concessionário especializado STIHL. A motorroçadora está avariada.

11 Verificar a motorroçadora e a bateria

11.1 Verificar os elementos de comando

Bloqueio da alavanca de comando e alavanca de comando

- ▶ Remover a bateria.
- ▶ Tentar pressionar a alavanca de comando sem premir o bloqueio da alavanca de comando.
- ▶ Se for possível pressionar a alavanca de comando: não utilizar a motorroçadora e consultar um concessionário especializado STIHL. O bloqueio da alavanca de comando está estragado.
- ▶ Pressionar o bloqueio da alavanca de comando e mantê-lo pressionado.
- ▶ Pressionar a alavanca de comando e largar novamente.
- ▶ Caso a alavanca de comando ou o bloqueio da alavanca de comando se mova com dificuldade ou não recue para a sua posição inicial: não utilizar a motorroçadora e consultar um concessionário especializado STIHL. A alavanca de comando ou o bloqueio da alavanca de comando está estragada(o).

Ligar a motorroçadora

- ▶ Introduzir a bateria.
- ▶ Pressionar o bloqueio da alavanca de comando e mantê-lo pressionado.
- ▶ Premir o botão de desbloqueio.
- ▶ Premir a alavanca de comando e mantê-la premeida. A ferramenta de corte gira.
- ▶ Se os 3 LEDs na bateria piscarem a vermelho: remover a bateria e consultar um concessionário especializado STIHL. Há uma falha na motorroçadora.
- ▶ Largar a alavanca de comando. A ferramenta de corte deixa de girar após pouco tempo.
- ▶ Caso a ferramenta de corte continue a girar: retirar a bateria e consultar um concessionário especializado STIHL. A motorroçadora está avariada.

11.2 Verificar a bateria

- ▶ Premir a tecla de pressão na bateria. Os LEDs estão acesos ou emitem uma luz intermitente.
- ▶ Caso os LEDs não estejam acesos nem emitem uma luz intermitente: Não utilizar a bateria e consultar um revendedor especializado da STIHL. Existe uma avaria na bateria.

12 Trabalhar com a motorroçadora

12.1 Segurar e conduzir a motorroçadora

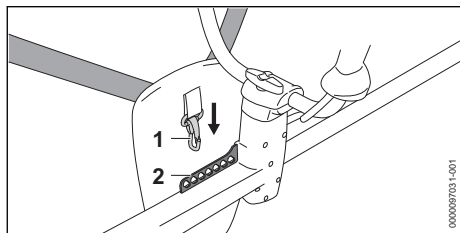

- ▶ Enganchar a barra perfurada (2) no mosquetão (1).

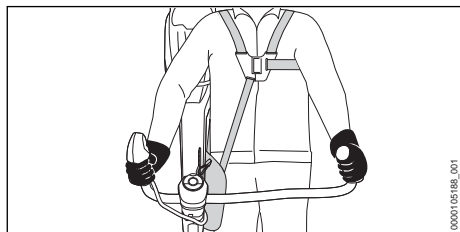

- ▶ Pegar na motorroçadora com a mão direita, pelo cabo de operação, de forma a que o polegar envolva o ponto de pegar do cabo de operação.
- ▶ Com a mão esquerda segurar na motorroçadora pela pega, de forma a que o polegar envolva a pega.

12.2 Selecionar o nível de potência

É possível ajustar 3 níveis de potência de acordo com a aplicação. Os LEDs indicam o nível de potência selecionado. Quanto mais alto for o nível de potência, tanto maior será a velocidade de rotação da ferramenta de corte.

O nível de potência selecionado influencia o tempo de funcionamento da bateria. Quanto mais baixo for o nível de potência, tanto maior será o tempo de funcionamento da bateria.

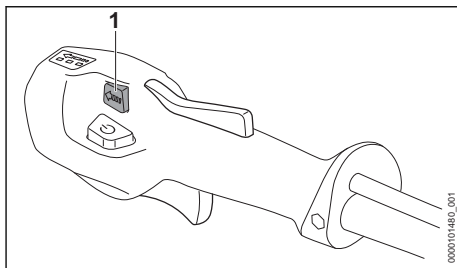

- ▶ Premir o botão seletor do nível de potência (1). Os LEDs acendem-se e indicam o nível de potência selecionado.
- ▶ Premir o botão seletor do nível de potência (1). Está selecionado o próximo nível de potência. Depois do terceiro nível de potência segue novamente o primeiro nível de potência.
- ▶ Premir o botão seletor do nível de potência (1) as vezes necessárias até estar selecionado o nível de potência pretendido.
- ▶ Se for usada uma lâmina circular: selecionar o nível de potência 3.

12.3 Cortar com uma faca para cortar mata espessa

A distância da ferramenta de corte para o solo determina a altura de corte.

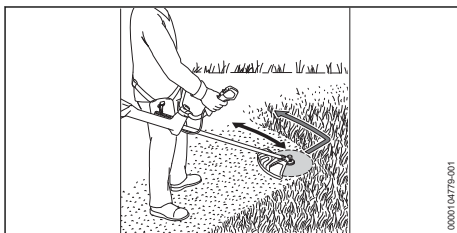

- ▶ Ceifar com a área esquerda da ferramenta de corte metálica.
- ▶ Avançar lentamente e de forma controlada.

Para usufruir da plena capacidade, é necessário respeitar os intervalos de temperatura recomendados, 20.4.

12.4 Desbastar com uma faca para cortar mata espessa

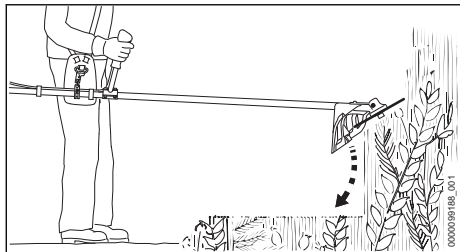

- ▶ Mergulhar a ferramenta de corte metálica na mata espessa desde a parte de cima.
- ▶ Não levantar a ferramenta de corte metálica acima da anca.

12.5 Serrar com uma lâmina circular

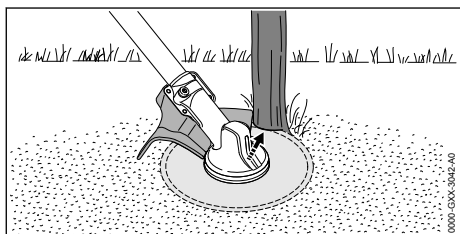

- ▶ Apoiar o lado esquerdo da proteção no tronco.
- ▶ Cortar o tronco com um único corte na potência máxima.
- ▶ Respeitar uma distância de segurança ao próximo local de trabalho de pelo menos 2 comprimentos de árvore.

13 Após o trabalho

13.1 Após o trabalho

- ▶ Desligar a motorroçadora e retirar a bateria.
- ▶ Se a motorroçadora estiver molhada: deixar secar a motorroçadora.
- ▶ Se a bateria estiver molhada ou húmida: deixar secar a bateria, 20.4.
- ▶ Limpar a motorroçadora.
- ▶ Limpar a proteção.
- ▶ Limpar a ferramenta de corte.
- ▶ Limpar a bateria.
- ▶ Se estiver incorporada uma ferramenta de corte metálica: incorporar a proteção de transporte adequada.

14 Transporte

14.1 Transportar a motorroçadora

- ▶ Desligar a motorroçadora e retirar a bateria.

- ▶ Se estiver incorporada uma ferramenta de corte metálica: incorporar a proteção de transporte adequada.

Transportar a motorroçadora na mão

- ▶ Pegar na motorroçadora com uma mão na haste, de forma que a ferramenta de corte fique virada para trás e a motorroçadora esteja equilibrada.

Transportar a motorroçadora num veículo

- ▶ Fixar a motorroçadora de forma a que não possa tombar nem deslocar-se.

14.2 Transportar a bateria

- ▶ Desligar a motorroçadora e retirar a bateria.
- ▶ Certificar-se de que a bateria se encontra num estado seguro.
- ▶ Embalar a bateria de forma a que não se possa mover na embalagem.
- ▶ Prender a embalagem de forma a que não possa mover-se.

A bateria está sujeita às exigências relativas ao transporte de mercadorias perigosas. A bateria está classificada como UN 3480 (baterias de íões de lítio) e foi verificada de acordo com o Manual de Ensaios e Critérios da ONU, Parte III, subsecção 38.3.

Os regulamentos de transporte estão indicados em www.stihl.com/safety-data-sheets.

15 Armazenamento

15.1 Guardar a motorroçadora

- ▶ Desligar a motorroçadora e retirar a bateria.
- ▶ Se estiver incorporada uma ferramenta de corte metálica: incorporar a proteção de transporte adequada.

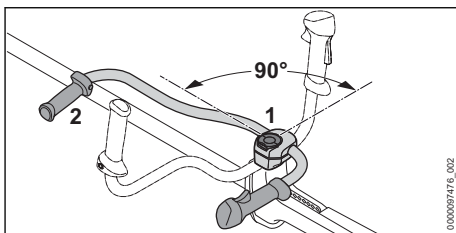

- ▶ Soltar o parafuso com pega (1) e desapertá-lo até que o tubo do punho (2) possa ser girado.
- ▶ Girar o tubo do punho (2) 90° para a direita e para baixo.
- ▶ Apertar com firmeza o parafuso com pega (1).

- ▶ Guardar a motorroçadora de forma a cumprir as seguintes condições:
 - A motorroçadora não pode tombar nem deslocar-se.
 - A motorroçadora está fora do alcance de crianças.
 - A motorroçadora está limpa e seca.
- ▶ Se a motorroçadora for guardada durante mais de 30 dias: desmontar a ferramenta de corte.

15.2 Guardar a bateria

A STIHL recomenda que a bateria seja guardada com um nível de carga entre 40% e 60% (2 LEDs acesos a verde).

- ▶ Guardar a bateria de forma a cumprir as seguintes condições:
 - A bateria está fora do alcance de crianças.
 - A bateria está limpa e seca.
 - A bateria está num local fechado.
 - A bateria está separada da motorroçadora.
 - Se a bateria for guardada no carregador: tirar a ficha de rede da tomada e guardar a bateria com um nível de carga entre 40% e 60% (2 LEDs acesos a verde).
 - A bateria não está guardada fora dos limites de temperatura especificados,  20.3.

AVISO

- Se a bateria não for guardada da forma descrita neste manual de instruções, ela pode sofrer descarga profunda e ficar danificada de forma irreparável.
 - ▶ Carregar uma bateria descarregada antes de a guardar. A STIHL recomenda que a bateria seja guardada com um nível de carga entre 40% e 60% (2 LEDs acesos a verde).
 - ▶ Guardar a bateria separada da motorroçadora.

16 Limpeza

16.1 Limpar a motorroçadora

- ▶ Desligar a motorroçadora e retirar a bateria.
- ▶ Limpar a motorroçadora com um pano húmido.
- ▶ Limpar as ranhuras de ventilação com um pincel.
- ▶ Remover elementos estranhos do compartimento da bateria e limpar o compartimento da bateria com um pano húmido.
- ▶ Limpar os contactos eléctricos no compartimento da bateria com um pincel ou uma escova macia.

16.2 Limpar a proteção e a ferramenta de corte

- ▶ Desligar a motorroçadora e retirar a bateria.
- ▶ Limpar a proteção e a ferramenta de corte com um pano húmido ou uma escova macia.

16.3 Limpar o filtro do ar

- ▶ Desligar a motorroçadora e retirar a bateria.

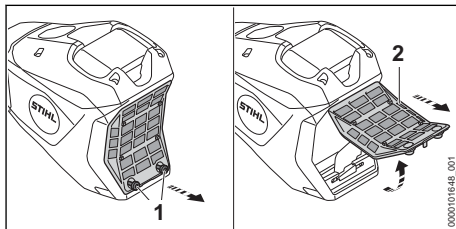

- ▶ Limpar a área do filtro de ar (2) com um pano húmido ou um pincel.
- ▶ Girar os parafusos (1) para a esquerda até que o filtro de ar (2) possa ser removido.
- ▶ Virar o filtro de ar (2) para cima e remover.
- ▶ Lavar a sujidade maior no lado de fora do filtro do ar (2) com água corrente.
- ▶ Se o filtro do ar (2) estiver danificado: substituir o filtro do ar (2).
- ▶ Deixar o filtro de ar (2) secar ao ar.
- ▶ Inserir o filtro do ar (2) na caixa do filtro e virar para baixo.
 - O filtro do ar (2) tem de ficar rente a todo o redor da caixa.
- ▶ Enroscar e apertar bem os parafusos (1).

16.4 Limpeza da bateria

- ▶ Limpar a bateria com um pano húmido.

17 Fazer a manutenção

17.1 Intervalos de manutenção

Os intervalos de manutenção dependem das condições ambientais e de trabalho. A STIHL recomenda os seguintes intervalos de manutenção:

Antes da aplicação de uma ferramenta de corte

- ▶ Verificar se houve fugas de lubrificante para engrenagens no veio.
- ▶ Se tiver havido alguma fuga de lubrificante para engrenagens: pedir a um concessionário especializado STIHL para verificar o nível de enchimento na caixa da engrenagem.

Todas as 50 horas de funcionamento

- ▶ Limpar os filtros do ar.

Anualmente

- ▶ Mandar verificar a motorroçadora num concessionário especializado STIHL.

17.2 Afiar e equilibrar a ferramenta de corte metálica

É preciso muita prática para afiar e equilibrar ferramentas de corte metálicas da forma correta.

A STIHL recomenda que as ferramentas de corte metálicas sejam afiadas e equilibradas por um revendedor especializado da STIHL.

- ▶ Afiar a ferramenta de corte metálica de forma descrita no manual de instruções e na embalagem da ferramenta de corte usada.

18 Reparar

18.1 Reparar a motorroçadora e a ferramenta de corte

O utilizador não deve reparar a motorroçadora nem a ferramenta de corte por conta própria.

- ▶ Caso a motorroçadora ou a ferramenta de corte estejam danificadas: não utilizar a

motorroçadora nem a ferramenta de corte e consultar um concessionário especializado STIHL.

18.2 Manutenção e reparação da bateria



A bateria não necessita de manutenção e não pode ser reparada.

- ▶ Caso a bateria esteja com defeito ou danificada: Substituir a bateria.

19 Eliminação de avarias

19.1 Eliminar falhas da motorroçadora ou da bateria

Falha	LEDs na bateria	Causa	Solução
A motorroçadora não começa a funcionar quando se liga.	1 LED pisca a verde.	O nível de carga da bateria é demasiado reduzido.	▶ Carregar totalmente a bateria tal como descrito no manual de instruções dos carregadores STIHL AL 101, 301, 301-4, 501.
	1 LED acende-se a vermelho.	A bateria está demasiado quente ou demasiado fria.	▶ Remover a bateria. ▶ Deixar a bateria arrefecer ou aquecer.
	3 LEDs piscam a vermelho.	Há uma falha na motorroçadora.	▶ Remover a bateria. ▶ Limpar os contactos eléctricos no compartimento da bateria. ▶ Introduzir a bateria. ▶ Ligar a motorroçadora. ▶ Se continuarem a piscar 3 LEDs a vermelho: não utilizar a motorroçadora e consultar um concessionário especializado STIHL.
	3 LEDs acendem-se a vermelho.	A motorroçadora está quente demais.	▶ Remover a bateria. ▶ Deixar a motorroçadora arrefecer.
	4 LEDs piscam a vermelho.	Existe uma falha na bateria.	▶ Retirar a bateria e inseri-la novamente. ▶ Ligar a motorroçadora. ▶ Se continuarem a piscar 4 LEDs a vermelho: não utilizar a bateria e consultar um concessionário especializado STIHL.
		A ligação elétrica entre a motorroçadora e a bateria está interrompida.	▶ Remover a bateria. ▶ Limpar os contactos eléctricos no compartimento da bateria. ▶ Introduzir a bateria.

Falha	LEDs na bateria	Causa	Solução
		A motorroçadora ou a bateria está húmida.	► Deixar secar a motorroçadora ou a bateria,  20.4.
		A alavanca de comando já está a ser premida antes do acionamento do botão de desbloqueio.	► Ligar a motorroçadora conforme descrito neste manual de instruções.
A motorroçadora desliga-se em pleno funcionamento.	3 LEDs acendem-se a vermelho.	A motorroçadora está quente demais.	► Remover a bateria. ► Deixar a motorroçadora arrefecer.
		Existe uma falha elétrica.	► Retirar a bateria e inseri-la novamente. ► Ligar a motorroçadora.
O tempo de funcionamento da motorroçadora é demasiado curto.		A bateria não está totalmente carregada.	► Carregar totalmente a bateria tal como descrito no manual de instruções dos carregadores STIHL AL 101, 301, 301-4, 501.
		A vida útil da bateria foi excedida.	► Substituir a bateria.
Não é possível ajustar os níveis de potência.		A alavanca de comando está premida e a motorroçadora está ligada.	► Soltar a alavanca de comando e manter premido apenas o bloqueio da alavanca de comando. ► Ajustar o nível de potência conforme descrito no presente manual de instruções.
A aplicação STIHL connected não consegue encontrar a bateria com  .		A interface sem fios Bluetooth® na bateria ou no dispositivo móvel está desativada.	► Ativar a interface sem fios Bluetooth® na bateria e no dispositivo móvel.
		A distância entre a bateria e o dispositivo móvel é grande demais.	► Reduzir a distância,  20.1. ► Se a bateria continuar a não ser detetável pela aplicação STIHL connected: consultar um concessionário especializado STIHL.

19.2 Assistência pós-venda e apoio na aplicação

Pode obter assistência pós-venda e apoio na aplicação no concessionário especializado da STIHL.

Encontrará formas de contacto e mais informações em <https://support.stihl.com> ou www.stihl.com.

20 Dados técnicos

20.1 Motorroçadora STIHL FSA 400.0 K

- Baterias permitidas: STIHL AP
- Peso com equipamento de proteção mais pesado, sem ferramenta de corte, sem bateria: 7,9 kg

- Comprimento sem ferramenta de corte: 1680 mm
- Número de rotações máximo da ferramenta de corte: 9500 rpm
- Grau de proteção elétrica: IPX4 (proteção contra salpicos de água de todas as direções)

O tempo de funcionamento está indicado em www.stihl.com/battery-life.

20.2 Bateria STIHL AP

- Tecnologia da bateria: íões de lítio
- Tensão: 36 V
- Capacidade em Ah: ver placa de identificação
- Quantidade de energia em Wh: ver placa de identificação
- Peso em kg: ver placa de identificação
- Interface sem fios Bluetooth® (só para baterias com ):

- Ligação de dados: Bluetooth® 5.1. O dispositivo móvel tem de ser compatível com Bluetooth® Low Energy 5.0 e suportar Generic Access Profile (GAP).
- Banda de frequência: banda ISM 2,4 GHz
- Potência de transmissão máxima irradiada: 1 mW
- Alcance do sinal: aprox. 10 m. A intensidade do sinal depende das condições ambientais e do dispositivo móvel. O alcance pode variar consideravelmente de acordo com as condições exteriores, incluindo o aparelho recetor usado. O alcance pode diminuir claramente no interior de espaços fechados e devido a barreiras metálicas (por exemplo, paredes, estantes, estojos).
- Requisitos do sistema operativo do dispositivo móvel: Android ou iOS (na versão atual ou mais recente)

A potência da bateria pode variar em função do produto a bateria que for utilizado.

20.3 Limites de temperatura



- A bateria não está protegida contra todas as influências ambientais. A bateria pode incendiar-se ou explodir caso seja sujeita a determinadas influências ambientais. As pessoas podem sofrer ferimentos graves e podem ocorrer danos materiais.
 - ▶ Não carregar a bateria a temperaturas inferiores a - 20 °C ou superiores a + 50 °C.
 - ▶ Não usar a motorroçadora ou a bateria a temperaturas inferiores a - 20 °C ou superiores a + 50 °C.
 - ▶ Não guardar a motorroçadora ou a bateria a temperaturas inferiores a - 20 °C ou superiores a + 70 °C.

20.4 Intervalos de temperatura recomendados

Para assegurar a plena capacidade da motorroçadora e da bateria, é favor respeitar os seguintes intervalos de temperatura:

- Carregamento: + 5 °C até + 40 °C
- Utilização: - 10 °C até + 40 °C
- Armazenamento: - 20 °C até + 50 °C

A capacidade pode sofrer uma redução se a bateria for carregada, utilizada ou guardada fora dos intervalos de temperatura recomendados.

Se a bateria estiver molhada ou húmida, deixar secar a bateria durante, pelo menos, 48 h a uma temperatura acima dos + 15 °C e abaixo dos + 50 °C, bem como a uma humidade do ar inferior a 70%. Se a humidade do ar for superior, isso poderá prolongar o tempo de secagem.

20.5 Valores sonoros e valores de vibração

A STIHL aconselha a utilização de uma proteção auditiva.

- Nível de pressão sonora L_{pA} medido de acordo com a norma IEC 62841-4-4: 92 dB(A), incerteza K_{pA} : 2 dB(A)
- Nível de potência sonora L_{WA} medido de acordo com a norma IEC 62841-4-4: 110 dB(A), Incerteza K_{WA} : 2 dB(A)
- Valor de vibração a_{hv} medido de acordo com a norma IEC 62841-4-4
 - Cabo de operação: 1,5 m/s², Incerteza K_a : 2,0 m/s²
 - Pega esquerda: 1,3 m/s², Incerteza K_a : 2,0 m/s²
- Valor de vibração p_F determinado de acordo com a norma EN ISO 5349-3:
 - Cabo de operação: 17 m/s², Incerteza K_p : 3 m/s²
 - Pega esquerda: 18 m/s², Incerteza K_p : 3 m/s²

Os valores sonoros e de vibração indicados foram medidos com um processo de verificação normalizado e podem ser utilizados para a comparação de aparelhos elétricos. Os valores sonoros e de vibração reais podem divergir dos valores indicados em função do tipo de utilização e dos acessórios utilizados. Os valores sonoros e de vibração indicados podem ser utilizados para uma primeira estimativa do nível sonoro e de vibração. É necessário avaliar o nível sonoro e de vibração real. Nesse sentido, também podem ser considerados os períodos durante os quais a máquina elétrica está desligada, e os períodos durante os quais está ligada, mas funciona sem carga.

As informações relativas ao cumprimento da diretiva relativa às prescrições mínimas de proteção da saúde e segurança dos trabalhadores em caso de exposição aos riscos devidos a agentes físicos (vibrações) 2002/44/CE encontram-se em www.stihl.com/vib.

20.6 REACH

REACH designa um decreto CE para registar, avaliar e autorizar produtos químicos.

Informações para cumprir o decreto REACH podem ser consultadas no site www.stihl.com/reach.

21 Combinações de ferramentas de corte, proteções e sistemas de suporte

21.1 Combinações de ferramentas de corte, proteções e sistemas de suporte

Ferramenta de corte	Proteção	Sistema de suporte
<ul style="list-style-type: none"> - Faca para cortar mata espessa 300-3 (Ø 300 mm) - Faca para cortar mata espessa 305-2 "Spezial" (Ø 305 mm) 	<ul style="list-style-type: none"> - Proteção para ferramentas de corte metálicas 	<ul style="list-style-type: none"> - Cinto duplo para os ombros com dispositivo de desengate rápido
<ul style="list-style-type: none"> - Lâmina circular 200-22 HP dente de cinzel (Ø 200 mm) - Lâmina circular 200-22 dente de cinzel HP (Ø 200 mm) - Lâmina circular 200-44 dentes pontiagudos (Ø 200 mm) 	<ul style="list-style-type: none"> - Encosto com 200 mm de diâmetro 	
<ul style="list-style-type: none"> - Lâmina circular 225-22 dente de cinzel HP (Ø 225 mm) - Lâmina circular 225-24 dente de cinzel HP (Ø 225 mm) - Lâmina circular 225-24 dente de cinzel MAXI (Ø 225 mm) - Lâmina circular 225-36 metal duro (Ø 225 mm) - Lâmina circular 225-48 dentes pontiagudos (Ø 225 mm) 	<ul style="list-style-type: none"> - Encosto com 225 mm de diâmetro 	

Descrição dos sistemas de transporte



Cinto duplo para os ombros

22 Peças de reposição e acessórios

22.1 Peças de reposição e acessórios

STIHL Estes símbolos identificam peças de reposição originais da STIHL e acessórios originais da STIHL.

A STIHL recomenda a utilização de peças de reposição originais da STIHL e acessórios originais da STIHL.

Peças de reposição e acessórios de outros fabricantes não podem ser avaliados pela STIHL quanto a fiabilidade, segurança e adequação apesar do constante acompanhamento oferecido e a STIHL não se pode responsabilizar pela sua utilização.

As peças de reposição originais da STIHL e os acessórios originais da STIHL estão disponíveis num revendedor especializado da STIHL.

23 Eliminar

23.1 Eliminar a motorroçadora e a bateria

É possível obter informações sobre a eliminação junto da administração local ou num concessionário especializado STIHL.

Uma eliminação incorreta pode causar danos à saúde e ao ambiente.

- ▶ Entregar os produtos STIHL, incluindo a embalagem, de acordo com as normas locais, num local de recolha adequado para valorização de resíduos.
- ▶ Não eliminar juntamente com o lixo doméstico.

24 Conformidade da UE

A declaração de conformidade da UE está disponível em stihl.link/compliance.

Um formulário para comunicar vulnerabilidades de segurança e mais informações estão disponíveis em vdp.stihl.com verfügbar.

25 Endereços

www.stihl.com

26 Indicações de segurança gerais para ferramentas eléctricas

26.1 Introdução



- **Leia todas as indicações de segurança, instruções, imagens e dados técnicos que acompanham esta ferramenta eléctrica.** O incumprimento das indicações apresentadas em seguida poderá provocar choques eléctricos, incêndios e/ou ferimentos graves. **Guarde todas as instruções de segurança e as indicações para consulta futura.**

O termo "ferramenta eléctrica" utilizado nas indicações de segurança refere-se a ferramentas eléctricas com ligação a tomadas eléctricas (mediante um cabo de alimentação) ou a ferramentas eléctricas a bateria (sem cabo de alimentação).

26.2 Segurança no local de trabalho

- a) **Mantenha o seu espaço de trabalho limpo e bem iluminado.** Desordem ou espaços de trabalho não iluminados podem provocar acidentes.
- b) **Não trabalhe com a ferramenta eléctrica numa atmosfera potencialmente explosiva, na qual existam líquidos, gases ou poeiras inflamáveis.** As ferramentas eléctricas produzem faíscas que podem inflamar a poeira ou os vapores.
- c) **Mantenha crianças e outras pessoas afastadas durante a utilização da ferramenta eléctrica.** A distração pode fazê-lo perder o controlo sobre a ferramenta eléctrica.

26.3 Segurança eléctrica

- a) **Mantenha as ferramentas eléctricas afastadas da chuva ou da humidade.** A penetração de água numa ferramenta eléctrica aumenta o risco de um choque eléctrico.

26.4 Segurança de pessoas

- a) **Esteja atento ao que está a fazer e tenha bom senso ao trabalhar com uma ferramenta eléctrica. Não utilize uma ferramenta eléctrica se estiver cansado ou sob o efeito de drogas, álcool ou medicamentos.** Um momento de descuido durante a utilização da ferramenta eléctrica pode provocar ferimentos graves.
- b) **Use equipamento de proteção individual e sempre óculos de proteção.** O uso de um equipamento de proteção individual, como a máscara anti poeira, calçado de segurança antiderrapante, capacete de proteção ou proteção auditiva, conforme o tipo e a utilização da ferramenta eléctrica, reduz o risco de ferimentos.
- c) **Evite uma colocação em funcionamento involuntária. Certifique-se de que a ferramenta eléctrica está desligada antes de a ligar ao abastecimento de corrente e/ou à bateria, de a levantar ou transportar.** Se tiver o dedo no interruptor durante o transporte da ferramenta eléctrica ou se ligar a ferramenta eléctrica enquanto estiver conectada ao abastecimento de corrente, isso pode causar acidentes.
- d) **Tire as ferramentas de regulação ou a chave de bocas antes de ligar a ferramenta eléctrica.** Uma ferramenta ou chave que se encontre dentro de uma peça em rotação da ferramenta eléctrica pode provocar ferimentos.
- e) **Evite uma postura anormal. Adote uma postura segura e mantenha sempre o equilíbrio.** Dessa forma conseguirá controlar melhor a ferramenta eléctrica em situações inesperadas.
- f) **Use vestuário adequado. Não use vestuário largo nem adornos. Mantenha o cabelo e o vestuário afastados de peças em movimento.** Vestuário solto, adornos ou cabelo comprido podem ser apanhados pelas peças em movimento.
- g) **Se puderem ser montados equipamentos para a aspiração e recolha do pó, estes deverão ser conectados e usados corretamente.** A utilização de uma aspiração de pó pode diminuir as ameaças causadas pela poeira.
- h) **Não induza falsos sentimentos de segurança nem ignore as regras de segurança relativas às ferramentas eléctricas, mesmo quando**

estiver familiarizado com a ferramenta eléctrica após inúmeras utilizações. Numa fração de segundo um manuseamento negligente pode provocar ferimentos graves.

26.5 Utilização e manuseamento da ferramenta eléctrica

- a) **Não sobrecarregue a ferramenta eléctrica. Utilize a ferramenta eléctrica adequada ao seu trabalho.** Com a ferramenta eléctrica adequada trabalha melhor e com maior segurança no intervalo de potência indicado.
- b) **Não utilize uma ferramenta eléctrica cujo interruptor esteja defeituoso.** Uma ferramenta eléctrica que já não possa ser ligada nem desligada é perigosa e tem que ser reparada.
- c) **Tire a ficha da tomada de corrente e/ou retire a bateria antes de efetuar regulações no aparelho, substituir acessórios ou deixar de utilizar o aparelho.** Esta medida de precaução evita um arranque involuntário da ferramenta eléctrica.
- d) **Guarde as ferramentas eléctricas que não utiliza fora do alcance de crianças. Não autorize a ferramenta eléctrica seja utilizada por pessoas que não estejam familiarizadas com ela nem tenham lido estas instruções.** As ferramentas eléctricas são perigosas quando são utilizadas por pessoas sem experiência.
- e) **Execute a manutenção a ferramentas eléctricas e da ferramenta de aplicação com cuidado. Verifique se as peças móveis funcionam corretamente e não emperram, se existem peças de tal forma partidas ou danificadas que prejudiquem a função da ferramenta eléctrica. Mandê reparar as peças danificadas antes de utilizar a ferramenta eléctrica.** Muitos acidentes são causados pela má manutenção de ferramentas eléctricas.
- f) **Mantenha as ferramentas de corte afiadas e limpas.** Ferramentas de corte com bordos cortantes afiados cuidadosamente preservadas bloqueiam menos vezes e são mais fáceis de manusear.
- g) **Utilize a ferramenta eléctrica, ferramentas de aplicação, etc. em conformidade com estas instruções. Considere ao mesmo tempo as condições de trabalho e a atividade a executar.** A utilização de ferramentas eléctricas para outras utilizações além das previstas pode provocar situações perigosas.

- h) **Mantenha os cabos e as superfícies dos cabos secos, limpos e sem óleo nem gordura.** Cabos e superfícies dos cabos escorregadios não permitem uma operação segura e um controlo da ferramenta eléctrica em situações imprevistas.

26.6 Utilização e manuseamento da ferramenta a bateria

- a) **Carregue a bateria apenas com carregadores recomendados pelo fabricante.** Há risco de incêndio caso um carregador, que seja adequado para um determinado tipo de baterias, seja usado com outras baterias.
- b) **Nas ferramentas eléctricas utilize apenas as baterias previstas.** A utilização de outras baterias pode provocar ferimentos e risco de incêndio.
- c) **Mantenha a bateria não usada afastada de cliques, moedas, chaves, pregos, parafusos ou outros objetos metálicos, que possam provocar uma ligação em ponte dos contactos.** Um curto-circuito entre os contactos da bateria pode provocar queimaduras ou incêndio.
- d) **Se for mal utilizada, a bateria pode largar líquido. Evite o contacto com este líquido. Em caso de contacto acidental lavar com água. Se o líquido entrar em contacto com os olhos, procure assistência médica.** O líquido derramado da bateria pode provocar irritações cutâneas ou queimaduras.
- e) **Não utilize uma bateria danificada ou alterada.** Baterias danificadas ou alteradas podem comportar-se de forma imprevisível e ser a causa de incêndio, explosão ou ferimentos.
- f) **Não exponha uma bateria ao fogo nem a temperaturas demasiado elevadas.** Fogo e temperaturas superiores a 130 °C (265 °F) podem provocar uma explosão.
- g) **Siga todas as instruções sobre o carregamento e nunca carregue a bateria ou a ferramenta a bateria fora da gama de temperaturas indicada no manual de instruções.** Um carregamento errado ou fora da gama de temperaturas pode destruir a bateria e aumentar o risco de incêndio.

26.7 Serviço de assistência técnica

- a) **A sua ferramenta eléctrica apenas deve ser reparada por especialistas qualificados e unicamente com peças de reposição origi-**

nais. Só assim se garante a manutenção da segurança da ferramenta eléctrica.

- b) **Nunca faça a manutenção de baterias danificadas.** Qualquer manutenção de baterias apenas deve ser realizada pelo fabricante ou postos de assistência ao cliente autorizados.

26.8 Indicações de segurança referentes a aparadoras de relva, motorroçadoras e motorroçadoras com folha de serra

- a) **Não utilize a máquina com mau tempo, especialmente quando existir o risco de trovoadas.** Isto reduz o risco de ser atingido por um raio.
- b) **Inspecione bem a área de trabalho para se assegurar da ausência de animais selvagens.** Os animais selvagens poderiam ser feridos pela máquina em funcionamento.
- c) **Inspecione bem a área de trabalho e remova todas as pedras, paus, arames, ossos e outros corpos estranhos.** A projecção dessas peças pode causar ferimentos.
- d) **Antes de utilizar as máquinas, assegure-se sempre de que a ferramenta de corte ou a folha de serra e a unidade de cortar ou de serrar não estão danificadas.** Peças danificadas aumentam o risco de ferimento.
- e) **Siga as instruções relativamente à troca de ferramenta.** Porcas ou parafusos mal apertados(os) nas folhas de serra podem danificar a folha da serra ou até fazer com que ela se desprendam.
- f) **A velocidade nominal da ferramenta de corte tem de corresponder, no mínimo, à velocidade de rotação máxima especificada na máquina.** Usar as ferramentas de corte a uma velocidade superior à sua velocidade de rotação nominal, pode fazer com que se quebrem e sejam projetadas.
- g) **Use equipamentos de proteção adequados para os olhos, a cabeça e as mãos.** O uso de equipamento de proteção individual reduz o risco de ferimentos causados por peças projetadas ou pelo contacto accidental com o fio de corte ou a folha da serra.
- h) **Ao operar a máquina, use sempre calçado protetor antiderrapante. Nunca trabalhe descalço nem com sandálias abertas.** Assim reduz-se o risco de ferimentos nos pés causados pelo contacto com o fio de corte ou a folha da serra em rotação.

- i) **Ao operar a máquina, use sempre calçado de segurança. Nunca trabalhe descalço nem com sandálias abertas.** Assim reduz-se o risco de ferimentos nos pés causados pelo contacto com o fio de corte ou a folha da serra em rotação.
- j) **Durante o funcionamento da máquina, deverá usar sempre calças compridas.** A pele exposta está mais sujeita a sofrer ferimentos causados por objetos projetados.
- k) **Ao operar a máquina, mantenha todas as outras pessoas afastadas.** A projecção de peças pode causar ferimentos graves.
- l) **Ao operar a máquina, use sempre as duas mãos.** Segure na máquina com ambas as mãos para evitar uma eventual perda de controlo.
- m) **Segure na máquina sempre pelas partes isoladas da pega, uma vez que o fio de corte ou a folha de serra pode atingir linhas eléctricas ocultas ou o próprio cabo de alimentação.** O contacto do fio de corte ou da folha de serra com uma linha condutora de tensão pode colocar peças metálicas da máquina sob tensão, e provocar um choque eléctrico.
- n) **Adote sempre uma postura segura e utilize a máquina apenas quando estiver de pé em piso firme.** Um solo escorregadio ou superfícies instáveis pode(m) provocar a perda de equilíbrio ou do controlo sobre a máquina.
- o) **Não opere a máquina em encostas excessivamente íngremes.** Isso reduzirá o risco de perder o controlo, escorregar e cair, o que poderia causar ferimentos.
- p) **Ao trabalhar em encostas, tenha sempre os pés firmemente assentes no chão; trabalhe sempre paralelamente à base do declive, nunca para cima ou para baixo, e seja extremamente cuidadoso ao mudar o sentido em que trabalha.** Isso reduzirá o risco de perder o controlo, escorregar e cair, o que poderia causar ferimentos.
- q) **Durante o trabalho, mantenha todas as partes do corpo afastadas do fio de corte ou da folha da serra. Antes de ligar a máquina, assegure-se de que o fio de corte ou a folha da serra não tocam em nada.** Basta um momento de desatenção durante a operação da máquina para causar ferimentos em si próprio ou em terceiros.
- r) **Não opere a máquina a uma altura acima da anca.** Isso ajudará a evitar um contacto accidental com o fio de corte ou a folha da serra

e permitirá manter um melhor controlo sobre a máquina sempre que surja uma situação inesperada.

- s) **Ao cortar mato e plantas lenhosas que estejam sob tensão, preste atenção à força de ressalto.** Quando as fibras da madeira deixam de estar sob tensão, o mato ou as plantas lenhosas podem atingir o operador e/ou fazer perder o controlo sobre a máquina.
- t) **Seja particularmente cuidadoso(a) quando cortar sub-bosques e árvores jovens.** O material fino pode prender-se na folha da serra e bater contra si ou fazê-lo(a) perder o equilíbrio.
- u) **Mantenha sempre o controlo sobre a máquina e não toque em folhas de serra ou noutras peças perigosas enquanto estas ainda estiverem em movimento.** Assim, reduzirá o risco de ferimentos causados por peças em movimento.
- v) **Quando transportar a máquina, desligue-a primeiro e mantenha-a sempre virada para o lado oposto ao seu corpo.** O manuseamento correto da máquina reduz a probabilidade de um contacto acidental com a folha de serra em rotação.
- w) **Ao transportar ou armazenar a máquina, coloque sempre a capa de proteção na folha de serra metálica.** O manuseamento correto da máquina reduz a possibilidade de um contacto acidental com a folha da serra.
- x) **Use apenas fios de corte, cabeças de corte e folhas de serra de reposição que cumpram os requisitos do fabricante.** Peças de reposição incorretas podem aumentar o risco de quebra e ferimentos.
- y) **Assegure-se de que o interruptor está desligado e a bateria retirada antes de remover qualquer material encravado ou efetuar a manutenção da máquina.** Uma ativação inesperada da máquina ao remover material encravado pode levar a ferimentos graves.

26.9 Indicações de segurança referentes ao ressalto

O ressalto é um movimento repentino da máquina para o lado, para a frente ou para trás que pode ocorrer quando a ferramenta de corte emperra ou fica entalada num objeto como uma árvore jovem ou um cepo. Pode ser tão forte que a máquina e/ou o operador é impulsionada(o) numa direção qualquer, o que resulta na perda de controlo sobre a máquina.

O ressalto e os respetivos perigos inerentes podem ser evitados por medidas de precaução adequadas descritas a seguir.

- a) **Segure a máquina com firmeza com as duas mãos e coloque os seus braços numa posição que lhe permita compensar as forças do ressalto. Mantenha-se do lado esquerdo da máquina.** Um ressalto pode aumentar o risco de ferimentos devido ao movimento inesperado da máquina. O operador poderá dominar as forças do ressalto adotando as medidas cautelares adequadas.
- b) **Se a folha da serra emperrar, ou quando quiser interromper o seu trabalho, desligue a máquina e mantenha-a ainda dentro do material que está a cortar até a folha da serra parar completamente. Se a folha da serra ficar emperrada, nunca tente remover a máquina do material de corte nem puxá-la para trás enquanto a folha da serra ainda estiver em movimento; caso contrário, poderá ocorrer um ressalto.** Averigue e elimine a causa para o emperramento da folha da serra.
- c) **Não utilize folhas de serra rombas ou danificadas.** Folhas de serra que estejam rombas ou danificadas aumentam o risco de emperramento ou entalamento num objeto e podem causar um ressalto da máquina.
- d) **Assegure-se de que mantém sempre uma posição que lhe permita ver bem o material de corte.** É mais provável ocorrer um ressalto em áreas onde seja mais difícil ver bem o material que se está a cortar.
- e) **Desligue a máquina sempre que alguém se aproximar de si ao estar a trabalhar.** Terceiros poderão ser atingidos e feridos pela folha de serra em rotação ao ocorrer um ressalto da máquina.

Содержание

1	Информация к данному руководству по эксплуатации.....	245
2	Обзор.....	246
3	Указания по технике безопасности.....	247
4	Подготовка кустореза к эксплуатации. 255	
5	Зарядка аккумуляторов и светодиоды на аккумуляторе.....	255
6	Активация и деактивация интерфейса радиосвязи Bluetooth®.....	256
7	Сборка кустореза.....	256
8	Настройка кустореза для пользователя.....	258

9	Установка и извлечение аккумулятора.....	259
10	Включение и выключение кустореза...	259
11	Проверка кустореза и аккумулятора.....	260
12	Работа с кусторезом.....	260
13	После работы.....	261
14	Транспортировка.....	261
15	Хранение.....	262
16	Очистка.....	262
17	Техническое обслуживание.....	263
18	Ремонт.....	263
19	Устранение неисправностей.....	264
20	Технические данные	265
21	Комбинации режущих инструментов, защиты и системы ношения.....	267
22	Запасные части и принадлежности	267
23	Утилизация.....	267
24	Соответствие.....	268
25	Адреса.....	268
26	Общие указания по технике безопасности для электроинструментов	268

ВАЖНО! ПЕРЕД ИСПОЛЬЗОВАНИЕМ ПРОЧЕСТЬ, ПОНЯТЬ И СОХРАНИТЬ.

1 Информация к данному руководству по эксплуатации

1.1 Действующие документы

Действуют местные правила техники безопасности.

- ▶ В дополнение к настоящей инструкции по эксплуатации должны быть прочтены, усвоены и сохранены следующие документы.
 - Инструкция по эксплуатации и упаковка используемого режущего инструмента
 - Руководство по эксплуатации используемой системы ношения
 - Указания по технике безопасности для аккумулятора STIHL AP
 - Инструкция по эксплуатации зарядных устройств STIHL AL 101, 301, 301-4, 501
 - Информация по технике безопасности для аккумуляторов STIHL и изделий со встроенным аккумулятором: www.stihl.com/safety-data-sheets

Дополнительную информацию о совместимых с STIHL connected изделиях, а также наиболее часто задаваемые вопросы можно найти на сайте www.connect.stihl.com или у дилера STIHL.

Словесный знак и символы (логотипы) Bluetooth® являются зарегистрированными товарными знаками и собственностью компании Bluetooth SIG, Inc. Любое применение этого словесного знака и символов компанией STIHL осуществляется по лицензии.

Аккумуляторы с  оборудованы интерфейсом радиосвязи Bluetooth®. Соблюдайте местные ограничения по применению (например, в самолетах или больницах).

1.2 Обозначение предупредительных сообщений в тексте



ПРЕДУПРЕЖДЕНИЕ

- Указывает на возможные опасности, которые могут привести к тяжелым травмам или летальному исходу.
 - ▶ Описанные меры помогут предотвратить тяжелые травмы или летальный исход.

УКАЗАНИЕ

- Указывает на возможные опасности, которые могут привести к материальному ущербу.
 - ▶ Описанные меры помогут избежать материального ущерба.

1.3 Символы в тексте



Данный символ указывает на главу в данной инструкции по эксплуатации.

2 Обзор

2.1 Кусторез и аккумулятор

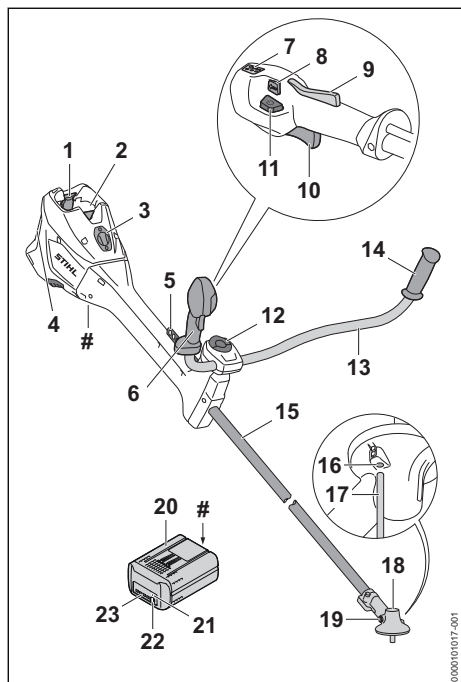

1 Фиксатор

Фиксаторы удерживают аккумулятор в аккумуляторном отсеке.

2 Аккумуляторный отсек

В аккумуляторном отсеке размещается аккумулятор.

3 Кожух¹¹

Крышка замещает Smart Connector 2 A.

4 Воздушный фильтр

Воздушный фильтр очищает воздух, поступающий в двигатель.

5 Перфорированная планка

Перфорированная планка служит для монтажа системы ношения.

6 Рукоятка управления

Рукоятка управления служит для управления, удержания и ведения кустореза.

7 Светодиоды

Светодиоды отображают установленный уровень мощности.

8 Кнопка уровня мощности

Кнопка уровня мощности служит для установки уровня мощности.

9 Фиксатор рычага переключения

Фиксатор рычага переключения разблокирует рычаг переключения.

10 Рычаг переключения

Рычаг переключения включает и выключает кусторез.

11 Кнопка разблокировки

Кнопка разблокировки служит для включения кустореза.

12 Болт с закруткой

Болт с закруткой зажимает трубчатую рукоятку на опоре рукоятки.

13 Трубчатая рукоятка

Трубчатая рукоятка соединяет ручку управления и рукоятку со штоком.

14 Рукоятка

Рукоятка предназначена для удерживания и ведения кустореза.

15 Шток

Шток соединяет все узлы.

16 Отверстие для вставного стержня

В отверстие для вставного стержня устанавливается вставной стержень.

17 Вставной стержень

Вставной стержень блокирует вал при монтаже режущего инструмента.

18 Корпус редуктора

Корпус редуктора защищает редуктор.

19 Резьбовая пробка

Резьбовая пробка закрывает отверстие для редукторной смазки STIHL.

20 Аккумулятор

Аккумулятор обеспечивает кусторез электроэнергией.

21 Светодиод «BLUETOOTH®» (только для аккумуляторов с)

Светодиод показывает, когда интерфейс радиосвязи Bluetooth® активирован и деактивирован.

¹¹Кожух является частью корпуса двигателя. Снимать кожух только для монтажа Smart Connector 2 A и сохранить для дальнейшей установки обратно. Использовать кусторез только с установленной крышкой или Smart Connector 2 A.

22 Кнопка

Кнопка активирует светодиоды на аккумуляторе. Она активирует и деактивирует интерфейс радиосвязи Bluetooth® (при наличии).

23 Светодиоды

Светодиоды отображают уровень заряда аккумулятора и неисправности.

Заводская табличка с серийным номером**2.2 Защита и режущие инструменты**

Защита и режущие инструменты изображены в качестве примера. Разрешаемые для применения комбинации приведены в данном руководстве по эксплуатации,  21.1.

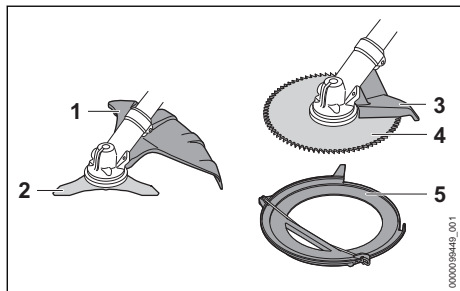
**1 Защита для металлических режущих инструментов**

Защита для металлических режущих инструментов предохраняет пользователя от выброшенных вверх предметов и от контакта с ножом для густой поросли.

2 Нож для густой поросли

Этот нож предназначен для густой поросли.

3 Упор

Упор защищает пользователя от выброшенных вверх предметов и от контакта с пильным полотном, а также служит для опоры кустореза о дерево во время работы.

4 Пильное полотно

Пильное полотно спиливает кусты и деревья.

5 Защита при транспортировке

Защита при транспортировке предохраняет от контакта с металлическими режущими инструментами.

2.3 Защитные очки

Защитные очки входят в комплект поставки.
Количество: 1 шт.

2.4 Символы

Символы, которые могут находиться на кусторезе, защите и аккумуляторе, означают следующее.



1 светодиод горит красным светом. Аккумулятор перегрелся или переохладился.



Мигают 4 красных светодиода. Аккумулятор неисправен.



Нажать кнопку разблокировки, чтобы включить кусторез и настроить уровень мощности.



Это символ кнопки разблокировки.



Этим символом обозначено направление вращения режущего инструмента.

max Ø xxx Этим символом обозначен максимальный диаметр режущего инструмента в миллиметрах.



Этим символом обозначена максимальная частота вращения режущего инструмента.



Для зарядки аккумулятора используется зарядное устройство STIHL. Допустимые зарядные устройства указаны в данных указаниях по технике безопасности.



Аккумулятор оборудован интерфейсом радиосвязи Bluetooth® и может быть подключен к приложению STIHL connected.



Значение рядом с символом представляет собой энергоемкость аккумулятора согласно спецификации изготовителя ячеек. Реальная энергоемкость при эксплуатации ниже.



Не утилизировать изделие вместе с бытовыми отходами.

3 Указания по технике безопасности**3.1 Предупреждающие символы****3.1.1 Предупреждающие символы**

Предупреждающие символы на кусторезе или аккумуляторе означают следующее:



Соблюдайте меры предосторожности и правила техники безопасности.



Прочсть, усвоить и сохранить инструкцию по эксплуатации.



Носить защитные очки, наушники и защитную каску.



Носить защитные сапоги.



Носить рабочие перчатки.



Соблюдать меры предосторожности и правила техники безопасности в случае отдачи.



Следовать правилам техники безопасности и мерам предосторожности в отношении вылетающих на высокой скорости предметов.



Соблюдать безопасное расстояние.



Не касаться горячей поверхности.



Извлекать аккумулятор на время перерывов в работе, транспортировки, хранения, технического обслуживания или ремонта.



Беречь аккумулятор от воздействия высоких температур и огня.

3.1.2 Защита для металлических режущих инструментов

Предупреждающие символы на защите для металлических режущих инструментов означают следующее.



Использовать эту защиту применительно к режущим дискам для скашивания травы.



Использовать эту защиту применительно к ножам для густой поросли.



Не использовать эту защиту для косильных головок.



Не использовать эту защиту для ножа-измельчителя.



Не использовать эту защиту для пильных полотен.

3.2 Применение по назначению

Кусторез STIHL FSA 400.0 K предназначен для использования в следующих целях:

- с ножом для густой поросли: скашивание густой поросли диаметром до 20 мм;
- с пильным полотном: скашивание кустарников и деревьев с диаметром ствола до 70 мм.

Кусторез можно использовать во время дождя.

В качестве источника электроэнергии для кустореза служит аккумулятор STIHL AP.

Аккумулятор с **С** в сочетании с приложением STIHL connected обеспечивает персонализацию и передачу информации об аккумуляторе на базе технологии Bluetooth®.

▲ ПРЕДУПРЕЖДЕНИЕ

- Использование аккумуляторов, не разрешенных для кустореза компанией STIHL, может привести к возгоранию и взрыву. Возможны тяжелые или смертельные травмы, а также материальный ущерб.
 - ▶ Использовать кусторез с аккумулятором STIHL AP.
- Применение кустореза или аккумулятора не по назначению может привести к тяжелым травмам или летальному исходу, а также материальному ущербу.
 - ▶ Использовать кусторез, как описано в инструкции по эксплуатации.
 - ▶ Использовать аккумулятор, как описано в данной инструкции по эксплуатации, в приложении STIHL connected и на сайте www.connect.stihl.com.

3.3 Требования к пользователю

▲ ПРЕДУПРЕЖДЕНИЕ

- Пользователи, не прошедшие инструктаж, могут не понять или неправильно оценить

риски, связанные с эксплуатацией кустореза и аккумулятора. Пользователь или другие лица могут получить тяжелые травмы вплоть до смертельных.



- ▶ Прочитать, усвоить и сохранить инструкцию по эксплуатации.

- ▶ В случае передачи кустореза или аккумулятора другому лицу: передать в комплекте инструкцию по эксплуатации.
- ▶ Убедиться в том, что пользователь соответствует следующим требованиям.
 - Пользователь достаточно отдохнул.
 - Физическое, сенсорное и умственное состояние пользователя позволяет управлять кусторезом или аккумулятором и работать с ними. Если пользователь обладает лишь ограниченными физическими, сенсорными или умственными способностями к управлению машиной, он может работать только под наблюдением ответственного лица или руководствуясь его указаниями.
 - Пользователь способен распознать и оценить опасности, связанные с кусторезом и аккумулятором.
 - Пользователь достиг совершеннолетия или получает профессиональное образование под надзором согласно действующим в стране предписаниям.
 - Пользователь проинструктирован дилером STIHL или компетентным лицом перед первой эксплуатацией кустореза.
 - Пользователь не находится под воздействием алкоголя, медицинских или наркотических препаратов.
- ▶ В случае неясностей обратиться к дилеру STIHL.

3.4 Одежда и снаряжение

▲ ПРЕДУПРЕЖДЕНИЕ

- При работе длинные волосы могут быть затянуты в кусторез. Пользователь может получить тяжелые травмы.
 - ▶ Длинные волосы убрать и закрепить так, чтобы они находились поверх плеч.
- Во время работы существует вероятность выброса предметов с высокой скоростью. Возможно травмирование пользователя.



- ▶ Надевать плотно прилегающие защитные очки. Подходят защитные очки, которые прошли испытания в соответствии со стандартами EN 166, EN ISO 16321 или национальными предписаниями и имеются в продаже с соответствующей маркировкой.

- ▶ Носить защитную лицевую маску.
- ▶ Носить длинные брюки из прочного материала.

- Во время работы возникает шум. Шум может повредить органам слуха.



- ▶ Носить наушники.

- Падающие сверху предметы могут поранить голову.



- ▶ При опасности падения сверху предметов во время работы: носить защитную каску.

- Во время работы возможно образование пыли. Пыль, попавшая в дыхательные пути, может причинить вред здоровью и вызвать аллергические реакции.

- ▶ В случае запыления: носить пылезащитную маску.

- Несоответствующая одежда может запутаться в ветках, кустах и попасть в кусторез. Пользователи без соответствующей одежды могут получить тяжелые травмы.

- ▶ Носить плотно прилегающую одежду.
- ▶ Снять шарфы и украшения.

- Во время работы возможен случайный контакт пользователя с вращающимся режущим инструментом. Пользователь может получить тяжелые травмы.

- ▶ Носить обувь из прочного материала.



- ▶ Если используется металлический режущий инструмент: носить защитные сапоги с носками со стальной вставкой.

- ▶ Носить длинные брюки из прочного материала.

- В процессе установки и демонтажа, а также во время чистки или технического обслуживания возможен контакт пользователя с режущим инструментом или отрезным ножом. Возможно травмирование пользователя.



- ▶ Носить рабочие перчатки из прочного материала.

- Если на пользователе несоответствующая обувь, он может поскользнуться. Возможно травмирование пользователя.
 - ▶ Носить прочную, закрытую обувь с рифленой подошвой.

3.5 Рабочая зона и окружающее пространство

3.5.1 Кусторез

▲ ПРЕДУПРЕЖДЕНИЕ

- Посторонние лица, дети и животные могут не понять и неправильно оценить опасности, связанные с кусторезом и выбросом предметов. Посторонние лица, дети и животные могут получить тяжелые травмы, возможен также материальный ущерб.

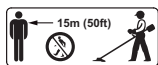

- ▶ Посторонние, дети и животные должны находиться не ближе 15 м от рабочей зоны устройства.

- ▶ Соблюдать дистанцию 15 м от предметов.
- ▶ Не оставлять кусторез без присмотра.
- ▶ Не допускать игры детей с кусторезом.
- Электрические узлы кустореза могут искрить. В легковоспламеняющейся или взрывоопасной среде искры могут стать причиной пожара и взрыва. Возможны тяжелые или смертельные травмы, а также материальный ущерб.
 - ▶ Запрещено работать в легковоспламеняющихся и взрывоопасных средах.

3.5.2 Аккумулятор

▲ ПРЕДУПРЕЖДЕНИЕ

- Посторонние лица, дети и животные могут не понять и неправильно оценить опасности, связанные с аккумулятором. Посторонние лица, дети и животные могут получить тяжелые травмы.
 - ▶ Не подпускать близко посторонних лиц, детей и животных.
 - ▶ Не оставлять аккумулятор без присмотра.
 - ▶ Не допускать игры детей с аккумулятором.
- Аккумулятор не защищен от каких-либо внешних воздействий. При определенных внешних воздействиях аккумулятор может загореться, взорваться или получить необратимые повреждения. Это может привести к тяжелым травмам и материальному ущербу.



- ▶ Беречь аккумулятор от воздействия высоких температур и огня.
- ▶ Не бросать аккумулятор в огонь.

- ▶ Запрещается заряжать, использовать и хранить аккумулятор в условиях, не отвечающих указанным ограничениям по температуре, 20.3.



- ▶ Не погружать аккумулятор в жидкости.

- ▶ Хранить аккумулятор вдали от мелких металлических предметов.
- ▶ Не подвергать аккумулятор воздействию высокого давления.
- ▶ Не подвергать аккумулятор воздействию микроволнового излучения.
- ▶ Предохранять аккумулятор от воздействия химических веществ и солей.

3.6 Безопасное состояние

3.6.1 Кусторез

- Кусторез находится в безопасном состоянии при выполнении следующих условий.
- Кусторез не поврежден.
 - Кусторез чистый.
 - Органы управления исправны, в их конструкцию не вносились никакие изменения.
 - Установлена указанная в настоящем руководстве по эксплуатации комбинация режущего инструмента и защиты.
 - Режущий инструмент и защита установлены правильно.
 - Используются оригинальные принадлежности STIHL для данного кустореза.
 - Принадлежности установлены надлежащим образом.

▲ ПРЕДУПРЕЖДЕНИЕ

- В небезопасном состоянии узлы не могут работать надлежащим образом, и предохранительные устройства могут выйти из строя. Это может привести к тяжелым травмам или летальному исходу.
 - ▶ Работать с неповрежденным кусторезом.
 - ▶ Если кусторез загрязнен, его необходимо очистить.
 - ▶ Не изменять конструкцию кустореза. Исключение: монтаж указанной в настоящей инструкции по эксплуатации комбинации режущего инструмента и защиты.
 - ▶ Если органы управления не работают: не пользоваться кусторезом.

- ▶ Устанавливать на кусторез оригинальные принадлежности STIHL.
- ▶ Режущий инструмент и защиту устанавливать, как описано в настоящей инструкции по эксплуатации.
- ▶ Устанавливать принадлежности в соответствии с описанием в настоящей инструкции по эксплуатации или в инструкции по эксплуатации принадлежностей.
- ▶ Не помещать предметы в отверстия кустореза.
- ▶ Заменять изношенные или поврежденные указательные таблички.
- ▶ В случае неясностей обратиться к дилеру STIHL.

3.6.2 Защита

Защита находится в безопасном состоянии при выполнении следующих условий.

- Защита не повреждена.
- Винты на защите затянуты с необходимым моментом затяжки.

▲ ПРЕДУПРЕЖДЕНИЕ

- В небезопасном состоянии узлы не могут работать надлежащим образом, и предохранительные устройства могут выйти из строя. Это чревато тяжелыми травмами пользователя.
 - ▶ Работать с неповрежденной защитой.
 - ▶ Винты на защите затянуть с необходимым моментом затяжки, **▣** 7.2.1.
 - ▶ В случае неясностей обратиться к дилеру STIHL.

3.6.3 Металлический режущий инструмент

Металлический режущий инструмент находится в безопасном состоянии, если выполняются следующие условия:

- Металлический режущий инструмент и навесное оборудование не повреждены.
- Металлический режущий инструмент не деформирован.
- Металлический режущий инструмент правильно установлен и надежно затянут.
- Металлический режущий инструмент правильно заточен.
- На режущих кромках металлического режущего инструмента отсутствуют заусенцы.
- Пределы износа не превышены.
- Металлический режущий инструмент, изготовленный другими производителями, а не фирмой STIHL, не должен быть тяжелее, толще, худшего качества, иметь другую форму, а также диаметр больше макси-

мального диаметра металлического режущего инструмента, допущенного STIHL.

▲ ПРЕДУПРЕЖДЕНИЕ

- В небезопасном состоянии части металлического режущего инструмента могут отделяться и отлетать в сторону. Это может стать причиной тяжелых травм.
 - ▶ Разрешается работать только с неповрежденным металлическим режущим инструментом и навесным оборудованием.
 - ▶ Надлежащим образом заточить металлический режущий инструмент.
 - ▶ Удалить заусенцы на режущих кромках.
 - ▶ Передать металлический режущий инструмент дилеру STIHL для балансировки.
 - ▶ Принять во внимание и соблюдать предельный износ.
 - ▶ Разрешается применять только указанный в руководстве по эксплуатации металлический режущий инструмент.
 - ▶ В случае неясностей обратиться к дилеру STIHL.

3.6.4 Аккумулятор

Аккумулятор находится в безопасном состоянии при выполнении следующих условий.

- Аккумулятор не поврежден.
- Аккумулятор чистый и сухой.
- Аккумулятор находится в рабочем состоянии и его конструкция не подвергалась изменениям.

▲ ПРЕДУПРЕЖДЕНИЕ

- В небезопасном состоянии аккумулятор не может надежно работать. Это может стать причиной тяжелых травм.
 - ▶ Разрешается использовать только неповрежденный и исправный аккумулятор.
 - ▶ Запрещено заряжать поврежденный или неисправный аккумулятор.
 - ▶ Если аккумулятор загрязнен, его необходимо очистить.
 - ▶ Если аккумулятор мокрый или влажный, его необходимо просушить, **▣** 20.4.
 - ▶ Не изменять конструкцию аккумулятора.
 - ▶ Не помещать предметы в отверстия аккумулятора.
 - ▶ Не соединять контакты аккумулятора с металлическими предметами, это может вызвать короткое замыкание.
 - ▶ Запрещается вскрывать аккумулятор.
 - ▶ Замените изношенные или поврежденные указательные таблички.

- Из поврежденного аккумулятора может вытечь жидкость. Контакт жидкости с кожей или глазами может вызвать раздражение кожи или глаз.
 - ▶ Избегать контакта с жидкостью.
 - ▶ Если произошел контакт с кожей: обильно промыть места контакта на коже водой с мылом.
 - ▶ В случае попадания в глаза: обильно промывать глаза водой в течение не менее 15 минут, после чего обратиться к врачу.
- Поврежденный или неисправный аккумулятор может издавать необычный запах, дымиться или гореть. Возможны тяжелые или смертельные травмы, а также материальный ущерб.
 - ▶ Если аккумулятор издает необычный запах или дымится: не использовать аккумулятор и держать его на безопасном расстоянии от горючих веществ.
 - ▶ При возгорании аккумулятора: попытаться погасить пламя огнетушителем или водой.

3.7 Работа

▲ ПРЕДУПРЕЖДЕНИЕ

- В некоторых ситуациях пользователь при работе может потерять концентрацию. Пользователь может споткнуться, упасть и получить тяжелые травмы.
 - ▶ Работать нужно спокойно, максимально контролируя ситуацию.
 - ▶ При плохих условиях освещения и плохой видимости не работать с кусторезом.
 - ▶ Кусторез предназначен для использования одним человеком.
 - ▶ Вести режущий инструмент горизонтально и близко к земле.
 - ▶ Обращать внимание на препятствия.
 - ▶ При работе стоять на земле и держать равновесие.
 - ▶ При появлении признаков усталости сделать перерыв.
- Вращающийся режущий инструмент может причинить порезы пользователю. Пользователь может получить тяжелые травмы.
 - ▶ Запрещается касаться вращающегося режущего инструмента.
 - ▶ Если режущий инструмент заблокирован каким-либо предметом: выключить кусторез и извлечь аккумулятор. Только после этого удалить предмет.
- Если кусторез подвергался нагрузке, которая не предусмотрена при использовании по назначению (например, силовому воздействию при ударе или падении), то его состояние может не соответствовать требованиям безопасности. Это может привести к тяжелым травмам и материальному ущербу.
 - ▶ Проверить, соответствует ли состояние кустореза требованиям безопасности.
 - ▶ В случае возникновения вопросов обращаться к дилеру STIHL.
- Если в процессе работы с кусторезом происходят изменения или режим его работы меняется, возможно, кусторез находится в небезопасном состоянии. Это может привести к тяжелым травмам и материальному ущербу.
 - ▶ Прекратить работу, извлечь аккумулятор и обратиться к дилеру STIHL.
- При работе кустореза возможны вибрации.
 - ▶ Пользоваться перчатками.
- Делать перерывы в работе.
- При появлении признаков нарушения кровообращения (синдром белых пальцев): проконсультироваться с врачом.
- Если в процессе работы режущий инструмент наткнется на посторонний предмет, то возможен выброс этого предмета или его частей с высокой скоростью. Это может привести к травмам и материальному ущербу.
 - ▶ Удалить посторонние предметы из рабочей зоны.
- При попадании вращающегося режущего инструмента на твердый предмет возможно образование искр и повреждение режущего инструмента. Искры в легковоспламеняющейся среде могут стать причиной пожара. Возможны тяжелые или смертельные травмы, а также материальный ущерб.
 - ▶ Не работать в легковоспламеняющейся среде.
 - ▶ Убедиться в том, что режущий инструмент находится в безопасном состоянии.
- После отпущения рычага переключения режущий инструмент продолжает вращаться в течение непродолжительного времени. Это может стать причиной тяжелых травм.
 - ▶ Дождаться остановки режущего инструмента.
- В опасной ситуации пользователь может запаниковать и не снять систему ношения.



Пользователь может получить тяжелые травмы.

- ▶ Потренироваться в снятии системы ношения.

3.8 Реакционные силы

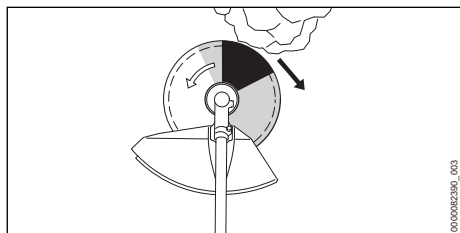

Отдача может возникать по следующим причинам.

- Вращающийся металлический режущий инструмент попадает выделенной серым или черным цветом зоной на твердый предмет, в результате чего происходит быстрое торможение.
- Вращающийся металлический режущий инструмент заклинен.

Максимальная опасность возникновения отдачи имеет место в выделенной черным зоне.

▲ ПРЕДУПРЕЖДЕНИЕ

- По этим причинам возможно резкое торможение или прекращение вращательного движения режущего инструмента, в результате чего возможно отбрасывание режущего инструмента вправо или в направлении пользователя (черная стрелка). Пользователь может потерять контроль над кусторезом. Это может привести к тяжелым травмам или летальному исходу.
 - ▶ Крепко держать кусторез обеими руками.
 - ▶ Работать в соответствии с указаниями, приведенными в настоящей инструкции по эксплуатации.
 - ▶ Не работать выделенной черным зоной.
 - ▶ Использовать указанную в настоящей инструкции по эксплуатации комбинацию режущего инструмента, защиты и системы ношения.
 - ▶ Надлежащим образом заточить металлический режущий инструмент.
 - ▶ Работать на полном газу.

3.9 Транспортировка

3.9.1 Кусторез

▲ ПРЕДУПРЕЖДЕНИЕ

- Во время работы корпус редуктора может нагреваться. Пользователь может получить ожоги.



- ▶ Не прикасаться к горячему корпусу редуктора.

- Во время транспортировки кусторез может перевернуться или сдвинуться. Это может привести к травмам и материальному ущербу.



- ▶ Извлечь аккумулятор.

- ▶ Если установлен металлический режущий инструмент: установить защиту для транспортировки.
- ▶ Закрепить кусторез стяжными ремнями, лентами или сеткой, чтобы он не мог опрокинуться и сместиться.

3.9.2 Аккумулятор

▲ ПРЕДУПРЕЖДЕНИЕ

- Аккумулятор не защищен от всех внешних воздействий. Определенные внешние воздействия могут привести к повреждению аккумулятора и к материальному ущербу.
 - ▶ Не транспортировать поврежденный аккумулятор.
- Во время транспортировки аккумулятор может перевернуться или сдвинуться. Это чревато травмами и материальным ущербом.
 - ▶ Вложить аккумулятор в упаковку так, чтобы он не двигался.
 - ▶ Зафиксировать упаковку так, чтобы она не двигалась.

3.10 Хранение

3.10.1 Кусторез

▲ ПРЕДУПРЕЖДЕНИЕ

- Дети могут не осознать и неправильно оценить опасности, связанные с кусторезом. Это может привести к тяжелым травмам детей.



- ▶ Извлечь аккумулятор.

- ▶ Если установлен металлический режущий инструмент: установить защиту для транспортировки.
- ▶ Хранить кусторез в недоступном для детей месте.
- Электрические контакты кустореза и металлические узлы могут подвергнуться коррозии из-за сырости. Возможно повреждение кустореза.



- ▶ Извлечь аккумулятор.

- ▶ Хранить кусторез в чистом и сухом состоянии.

3.10.2 Аккумулятор

▲ ПРЕДУПРЕЖДЕНИЕ

- Дети могут не осознать и неправильно оценить опасности, связанные с аккумулятором. Это может привести к тяжелым травмам детей.
 - ▶ Хранить аккумулятор в недоступном для детей месте.
- Аккумулятор не защищен от всех внешних воздействий. Определенные внешние воздействия на аккумулятор могут привести к его необратимому повреждению.
 - ▶ Хранить аккумулятор в чистом и сухом состоянии.
 - ▶ Хранить аккумулятор в закрытом помещении.
 - ▶ Хранить аккумулятор извлеченным из кустореза.
 - ▶ Если аккумулятор хранится в зарядном устройстве: извлечь штепсельную вилку из розетки и хранить аккумулятор с уровнем заряда 40–60 % (2 светодиода горят зеленым светом).
 - ▶ Не хранить аккумулятор в условиях, не отвечающих указанным ограничениям по температуре,  20.3.

3.11 Очистка, техническое обслуживание и ремонт

▲ ПРЕДУПРЕЖДЕНИЕ

- Если при очистке, техническом обслуживании или ремонте аккумулятор вставлен, возможно неконтролируемое включение кустореза. Это может привести к тяжелым травмам и материальному ущербу.



- ▶ Извлечь аккумулятор.

- Во время работы корпус редуктора может нагреваться. Пользователь может получить ожоги.



- ▶ Не прикасаться к горячему корпусу редуктора.

- Агрессивные чистящие средства, очистка водяной струей или острыми предметами могут повредить кусторез, защиту, режущий инструмент или аккумулятор. Неправильная очистка кустореза, защиты, режущего инструмента или аккумулятора приводит к неполадкам в работе узлов и выходу системы безопасности из строя. Это может привести к тяжелым травмам.
 - ▶ Очищать кусторез, защиту, режущий инструмент и аккумулятор, как описано в настоящей инструкции по эксплуатации.
- Неправильное выполнение технического обслуживания или ремонта кустореза, защиты, режущего инструмента или аккумулятора может приводить к неполадкам в работе узлов и выходу системы безопасности из строя. Это может привести к тяжелым травмам или летальному исходу.
 - ▶ Не производить самостоятельную очистку или техническое обслуживание кустореза, защиты и аккумулятора.
 - ▶ Если необходимо выполнить техническое обслуживание или ремонт кустореза, защиты или аккумулятора: обратиться к дилеру STIHL.
 - ▶ Выполнить техническое обслуживание режущего инструмента так, как описано в инструкции по эксплуатации режущего инструмента или на упаковке используемого режущего инструмента.
- При очистке или техническом обслуживании режущего инструмента пользователь может порезаться об острые режущие кромки. Возможно травмирование пользователя.

















- ▶ Носить рабочие перчатки из прочного материала.

4 Подготовка кустореза к эксплуатации

4.1 Подготовка кустореза к эксплуатации

Каждый раз перед началом работы выполнять следующие действия.

- ▶ Убедиться в том, что следующие узлы находятся в безопасном состоянии.
 - Кусторез,  3.6.1.
 - Защита,  3.6.2.
 - Металлический режущий инструмент,  3.6.3.
 - Аккумулятор,  3.6.4.
- ▶ Проверить аккумулятор,  11.2.
- ▶ Полностью зарядить аккумулятор в соответствии с описанием в инструкции по эксплуатации зарядных устройств STIHL AL 101, 301, 301-4, 501.
- ▶ Очистить кусторез,  16.1.
- ▶ Установить двуручную рукоятку,  7.1.
- ▶ Выбрать комбинацию из режущего инструмента, защиты и переносной системы,  21.1.
- ▶ Установить защиту,  7.2.1.
- ▶ Установить металлический режущий инструмент,  7.3.
- ▶ Надеть и настроить систему ношения,  8.1.
- ▶ Настроить двуручную рукоятку,  8.2.
- ▶ Уравновесить кусторез,  8.3.
- ▶ Проверить элементы управления,  11.1.
- ▶ Если попытки выполнения предписанных действий заканчиваются безуспешно: не использовать кусторез и обратиться к дилеру STIHL.

4.2 Подключение аккумулятора с интерфейсом радиосвязи Bluetooth® к приложению STIHL connected

- ▶ Активировать интерфейс радиосвязи Bluetooth® на мобильном устройстве связи.
- ▶ Активировать интерфейс радиосвязи Bluetooth® на аккумуляторе,  6.1.
- ▶ Загрузить приложение STIHL connected из магазина приложений в мобильное устройство связи и создать учетную запись.
- ▶ Открыть приложение STIHL connected и войти в систему.
- ▶ Добавить аккумулятор в приложение STIHL connected и следовать указаниям на экране.

Контактные данные и дополнительная информация имеются на сайте <https://support.stihl.com/> или в приложении STIHL connected.

Приложение STIHL connected доступно в зависимости от региона.

5 Зарядка аккумуляторов и светодиоды на аккумуляторе

5.1 Зарядка аккумулятора

Время зарядки зависит от различных факторов, в том числе от температуры аккумулятора и от окружающей температуры. Для обеспечения оптимальной мощности необходимо соблюдать рекомендованные температурные диапазоны,  20.4. Фактическое время зарядки может отличаться от указанного. Время зарядки указано на веб-сайте www.stihl.com/charging-times.

- ▶ Заряжать аккумулятор в соответствии с описанием в инструкции по эксплуатации зарядных устройств STIHL AL 101, 301, 301-4, 501.

5.2 Индикация уровня заряда

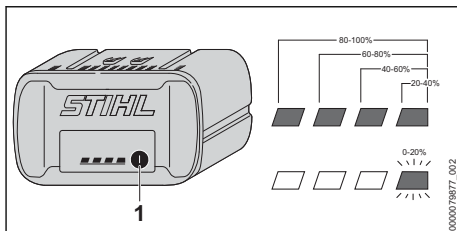

- ▶ Нажать кнопку (1). Светодиоды ок. 5 секунд горят зеленым светом, отображая уровень заряда.
- ▶ Если правый светодиод мигает зеленым светом: зарядить аккумулятор.

5.3 Светодиоды на аккумуляторе

Светодиоды показывают уровень заряда или неисправности аккумулятора. Светодиоды могут светиться или мигать зеленым или красным светом.

Если светодиоды светятся или мигают зеленым, показывается уровень заряда.

- ▶ Если светодиоды горят или мигают красным светом, устранить неисправности,  19.1.
Неисправность кустореза или аккумулятора.

6 Активация и деактивация интерфейса радиосвязи Bluetooth®

6.1 Активация интерфейса радиосвязи Bluetooth®

- ▶ Если аккумулятор оборудован интерфейсом радиосвязи Bluetooth®: нажать кнопку и удерживать ее нажатой, пока светодиод BLUETOOTH® рядом с символом  не начнет светиться синим светом в течение прибл. 3 секунд.

Интерфейс радиосвязи Bluetooth® на аккумуляторе активирован.

6.2 Деактивация интерфейса радиосвязи Bluetooth®

- ▶ Если аккумулятор оборудован интерфейсом радиосвязи Bluetooth®: нажать кнопку и удерживать ее нажатой, пока светодиод BLUETOOTH® рядом с символом  не мигнет синим светом шесть раз.

Интерфейс радиосвязи Bluetooth® на аккумуляторе деактивирован.

6.3 Сброс аккумулятора с интерфейсом радиосвязи Bluetooth® до заводских настроек (только аккумулятор AP 200.0 S, 300 S, 300.0 S, 500.0 S)

При сбросе аккумулятора к заводским настройкам все пользовательские данные удаляются.

- ▶ Нажмите кнопку четыре раза подряд и удерживайте ее нажатой четвертый раз, пока светодиод «BLUETOOTH®» рядом с символом  не начнет мигать синим.
- ▶ Сразу же отпустите кнопку.
- ▶ Подключите аккумулятор к приложению STIHL connected и убедитесь, что все пользовательские данные удалены.

7 Сборка кустореза

7.1 Монтаж двуручной рукоятки

- ▶ Выключить кусторез и извлечь аккумулятор.

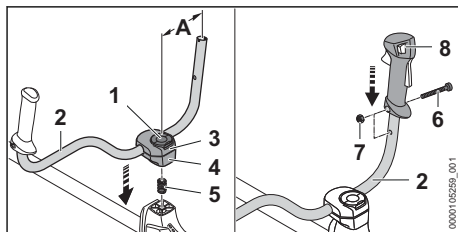

- ▶ Раскрыть хомут болта с закруткой (1) и поворачивать против часовой стрелки до тех пор, пока трубчатая рукоятка (2) не будет слегка зажата.
- ▶ Вставить пружину (5) снизу в нижний хомут (4).
- ▶ Установить хомуты (3 и 4) на шток и вкрутить болт с закруткой (1).
- ▶ Отвести трубчатую рукоятку (2) вверх и отрегулировать таким образом, чтобы расстояние (A) составляло около 16 см.
- ▶ Затянуть болт с закруткой (1) и захлопнуть хомут.
- ▶ Выкрутить винт (6).
- ▶ Установить рукоятку управления (8) на трубчатую рукоятку (2) так, чтобы отверстие рукоятки управления совпало с отверстием трубчатой рукоятки и чтобы рычаг переключения был обращен в направлении корпуса редуктора.
- ▶ Вставить гайку (7).
- ▶ Ввернуть и прочно затянуть винт (6).

Повторно демонтировать двуручную рукоятку не требуется.

7.2 Монтаж и демонтаж защиты и упора

7.2.1 Монтаж защиты и упора

- ▶ Выключить кусторез и извлечь аккумулятор.

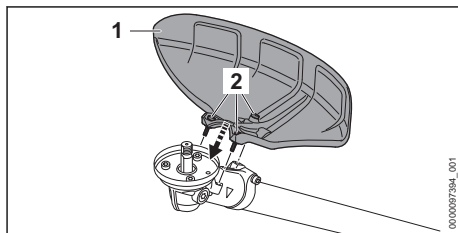

- ▶ Установить защиту (1) на корпус редуктора.

- ▶ Вкрутить винты (2) и затянуть с моментом затяжки 10 Н·м.

7.2.2 Демонтаж защиты и упора

- ▶ Выключить кусторез и извлечь аккумулятор.
- ▶ Выкрутить винты.
- ▶ Снять защиту.

7.3 Монтаж и демонтаж металлического режущего инструмента

7.3.1 Установка ножа для густой поросли

- ▶ Выключить кусторез и извлечь аккумулятор.

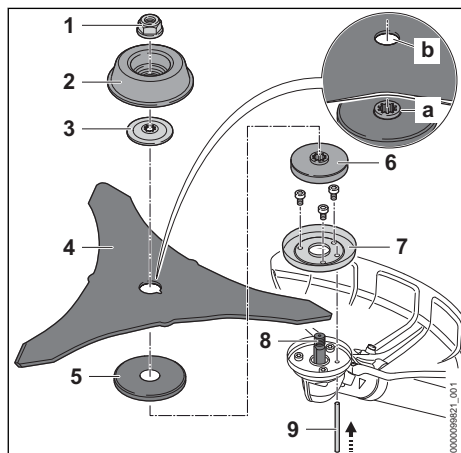

- ▶ Установить предохранительное кольцо (7) для кошения.
- ▶ Установить прижимной диск (6) и защитную шайбу (5).
- ▶ Положить нож для густой поросли (4) на защитную шайбу (5). Буртик (а) должен входить в отверстие (b) ножа для густой поросли (4).
- ▶ Установить прижимной диск (3) на нож для густой поросли (4) так, чтобы выпуклость была обращена вверх.
- ▶ Установить подвижный диск (2) для кошения на прижимной диск (3) так, чтобы закрытая сторона была обращена вверх.
- ▶ Установить вставной стержень (9) до упора в отверстие и удерживать его прижатым.
- ▶ Поворачивать нож для густой поросли (4) против часовой стрелки до тех пор, пока вставной стержень (9) не будет зафиксирован. Вал (8) заблокирован.
- ▶ Навернуть гайку (1) против часовой стрелки и прочно затянуть.

- ▶ Вынуть вставной стержень (9).

7.3.2 Установка пыльного полотна

- ▶ Выключить кусторез и извлечь аккумулятор.

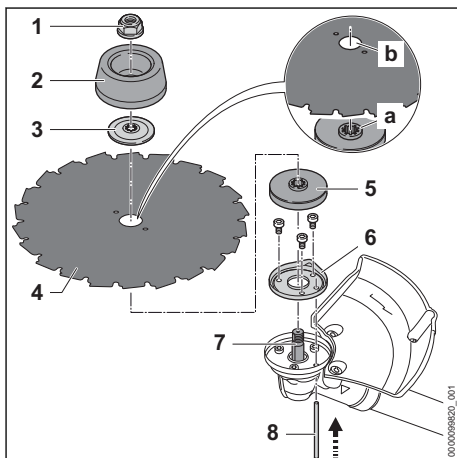

- ▶ Смонтировать предохранительное кольцо (6) для пиления
- ▶ Установить прижимной диск (5).
- ▶ Наложить пыльное полотно (4) на прижимной диск (5). Выровнять режущие кромки так, чтобы они были обращены в одном направлении согласно стрелке направления вращения на упоре. Буртик (а) должен входить в отверстие (b) металлического режущего инструмента.
- ▶ Установить прижимной диск (3) на пыльное полотно (4) так, чтобы выпуклость была обращена вверх.
- ▶ Установить подвижный диск (2) для пиления на прижимной диск (3) так, чтобы закрытая сторона была обращена вверх.
- ▶ Установить вставной стержень (8) до упора в отверстие и удерживать его прижатым.
- ▶ Поворачивать пыльное полотно (4) против часовой стрелки до тех пор, пока вставной стержень (8) не будет зафиксирован. Вал (7) заблокирован.
- ▶ Навернуть гайку (1) против часовой стрелки и прочно затянуть.
- ▶ Вынуть вставной стержень (8).

7.3.3 Демонтаж металлического режущего инструмента

- ▶ Выключить кусторез и извлечь аккумулятор.
- ▶ Установить вставной стержень до упора в отверстие и удерживать его прижатым.

- ▶ Поворачивать металлический режущий инструмент по часовой стрелке до тех пор, пока вставной стержень не будет зафиксирован. Вал заблокирован.
- ▶ Открутить гайку по часовой стрелке.
- ▶ Снять части крепежа, металлический режущий инструмент и прижимной диск.
- ▶ Извлечь вставной стержень.

8 Настройка кустореза для пользователя

8.1 Надевание и настройка двухплечного ремня

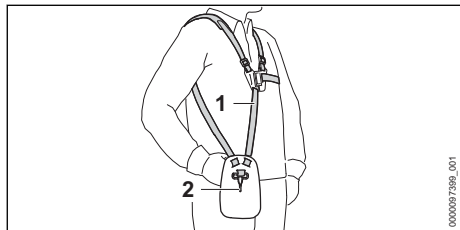

- ▶ Установить двухплечный ремень (1).
- ▶ Настроить двухплечный ремень (1) так, чтобы крюк карабина (2) находился под правым бедром приблизительно на ширину ладони.

8.2 Настройка двуручной рукоятки

Двуручную рукоятку можно устанавливать в различные положения в зависимости от роста пользователя.

- ▶ Выключить кусторез и извлечь аккумулятор.
- ▶ Вставить кусторез за перфорированную планку в крючок-карабин переносной системы.

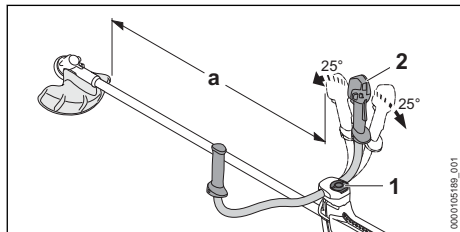

- ▶ Ослабить болт с закруткой (1).
- ▶ Повернуть в нужное положение двуручную рукоятку (2).

- ▶ Откинуть двуручную рукоятку (2) так, чтобы соблюдалось минимальное расстояние (а) 750 мм.
- ▶ Прочно затянуть болт с закруткой (1).

8.3 Уравновешивание кустореза

Аккумулятор и режущий инструмент влияют на баланс кустореза. Кусторез с установленным режущим инструментом и вставленным аккумулятором необходимо отбалансировать.

Кусторез балансируется различными способами в зависимости от смонтированного режущего инструмента.

Если установлен нож для густой поросли:

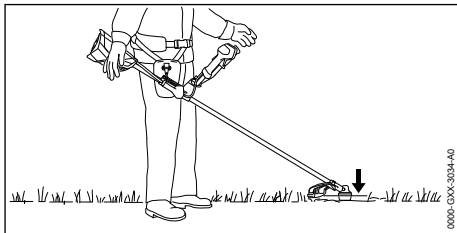

нож для густой поросли должен слегка прилегать к земле.

Если установлено пильное полотно:

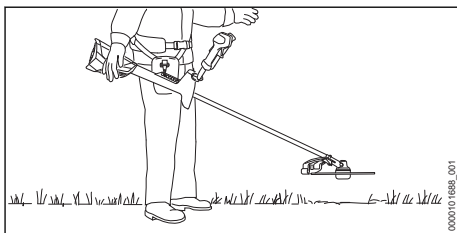

пильное полотно должно находиться на высоте примерно 20 см от земли.

- ▶ Выключить кусторез.

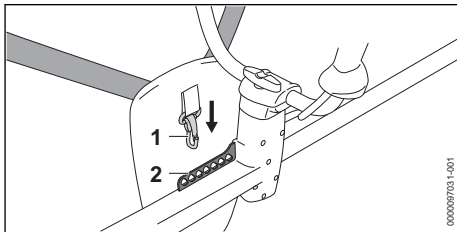

- ▶ Вставить перфорированную планку (2) в крючок-карабин (1).
- ▶ Дать кусторезу уравновеситься.

- ▶ Если в уравновешенном состоянии необходимо отрегулировать положение режущего инструмента: вставить крючок-карабин (1) в другое отверстие в перфорированной планке (2) и дать заново уравновеситься.

9 Установка и извлечение аккумулятора

9.1 Установка аккумулятора

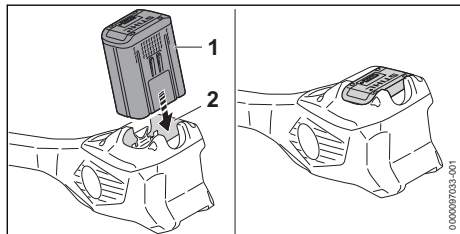

- ▶ Вставить аккумулятор (1) в аккумуляторный отсек (2) до упора. Аккумулятор (1) фиксируется и крепится со щелчком.

9.2 Извлечение аккумулятора

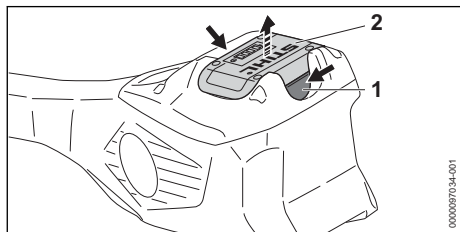

- ▶ Нажать на оба фиксатора (1). Аккумулятор (2) разблокирован и может быть извлечен.

10 Включение и выключение кустореза

10.1 Включение кустореза

- ▶ Держать кусторез правой рукой за рукоятку управления так, чтобы большой палец охватывал рукоятку управления в соответствующем месте захвата (2).
- ▶ Держать кусторез левой рукой за рукоятку так, чтобы большой палец охватывал рукоятку.

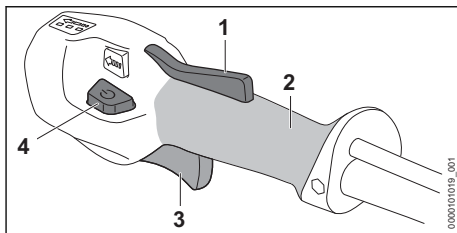

- ▶ Нажать на фиксатор рычага переключения (1) и удерживать в нажатом положении.
- ▶ Нажать кнопку разблокировки (4). Светодиоды загораются и показывают последний установленный уровень мощности.
- ▶ Указательным пальцем нажать рычаг переключения (3) и удерживать его в нажатом положении. Кусторез ускоряется, и режущий инструмент начинает вращаться.

Чем глубже нажат рычаг переключения (3), тем быстрее движется режущий инструмент.

Кусторез можно также включить нажатием сначала кнопки разблокировки (4), а затем в течение 5 секунд (пока мигают светодиоды) нажатием фиксатора рычага переключения (1). Рычаг переключения (3) тем самым разблокирован, и кусторез готов к эксплуатации.

Если рычаг переключения (3) и фиксатор рычага переключения (1) отпускают после включения, то светодиоды мигают еще 5 секунд. Пока светодиоды мигают, кусторез можно повторно включить без задействования кнопки разблокировки (4).

10.2 Выключение кустореза

- ▶ Отпустить рычаг переключения и фиксатор рычага переключения.
- ▶ Подождать, пока режущий инструмент не перестанет вращаться.
- ▶ Если режущий инструмент продолжает вращаться: извлечь аккумулятор и обратиться к дилеру STIHL. Кусторез неисправен.

11 Проверка кустореза и аккумулятора

11.1 Проверка элементов управления

Фиксатор рычага переключения и рычаг переключения

- ▶ Извлечь аккумулятор.
- ▶ Попытаться нажать рычаг переключения, не нажимая фиксатор рычага переключения.
- ▶ Если рычаг переключения удастся нажать: не использовать кусторез и обратиться к дилеру STIHL. Фиксатор рычага переключения неисправен.
- ▶ Нажать на фиксатор рычага переключения и удерживать в этом положении.
- ▶ Нажать и снова отпустить рычаг переключения.
- ▶ Если рычаг переключения или фиксатор рычага переключения перемещается с трудом или не возвращается в исходное положение: не использовать кусторез и обратиться к дилеру STIHL. Рычаг переключения или фиксатор рычага переключения неисправен.

Включение кустореза

- ▶ Установить аккумулятор.
- ▶ Нажать на фиксатор рычага переключения и удерживать в этом положении.
- ▶ Нажать кнопку разблокировки.
- ▶ Нажать и удерживать рычаг переключения. Режущий инструмент вращается.
- ▶ Если 3 светодиода на аккумуляторе мигают красным светом: извлечь аккумулятор и обратиться к дилеру STIHL. Кусторез неисправен.
- ▶ Отпустить рычаг переключения. Режущий инструмент перестает вращаться через непродолжительное время.
- ▶ Если режущий инструмент продолжает вращаться: извлечь аккумулятор и обратиться к дилеру STIHL. Кусторез неисправен.

11.2 Проверить аккумулятор

- ▶ Нажать кнопку на аккумуляторе. Светодиоды светятся или мигают.
- ▶ Если светодиоды не светятся и не мигают: не использовать аккумулятор и обратиться к дилеру STIHL. Неполадки, связанные с аккумулятором.

12 Работа с кусторезом

12.1 Как держать и вести кусторез

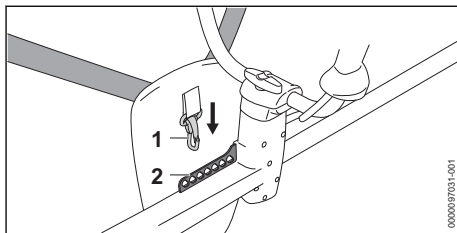

- ▶ Вставить перфорированную планку (2) в крючок-карабин (1).

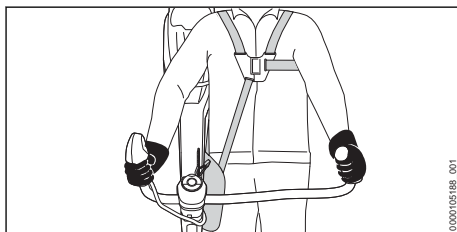

- ▶ Держать кусторез правой рукой за рукоятку управления так, чтобы большой палец охватывал рукоятку управления в соответствующем месте захвата.
- ▶ Держать кусторез левой рукой за рукоятку так, чтобы большой палец охватывал рукоятку.

12.2 Регулировка уровня мощности

В зависимости от типа выполняемой работы можно установить 3 уровня мощности. Светодиоды служат индикатором установленного уровня мощности. Чем выше уровень мощности, тем быстрее может вращаться режущий инструмент.

Установленный уровень мощности влияет на время работы аккумулятора. Чем ниже уровень мощности, тем больше время работы аккумулятора.

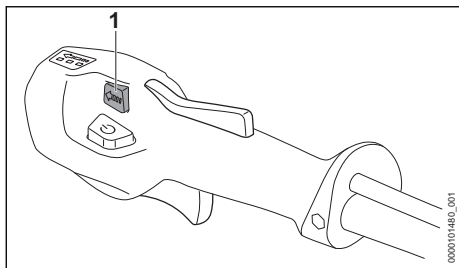

- ▶ Нажать кнопку уровня мощности (1). Светодиоды горят и показывают установленный уровень мощности.
- ▶ Нажать кнопку уровня мощности (1). Установлен следующий уровень мощности. После третьего уровня мощности снова устанавливается первый уровень мощности.
- ▶ Нажимать кнопку уровня мощности (1) до тех пор, пока не будет настроена нужная ступень мощности.
- ▶ Если используется пильный диск: установить уровень мощности 3.

12.3 Косьба с ножом для густой поросли

Расстояние от режущего инструмента до земли определяет высоту среза.

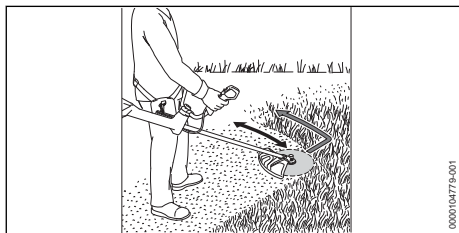

- ▶ Косьба выполняется левой частью металлического режущего инструмента.
- ▶ Продвигаться медленно и осторожно.

Для обеспечения оптимальной мощности необходимо соблюдать рекомендованные температурные диапазоны, 20.4.

12.4 Прореживание с ножом для густой поросли

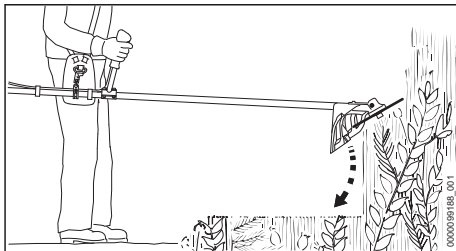

- ▶ Погрузить металлический режущий инструмент сверху в густую поросль.
- ▶ Не поднимать металлический режущий инструмент выше уровня бедра.

12.5 Пиление пильным полотном

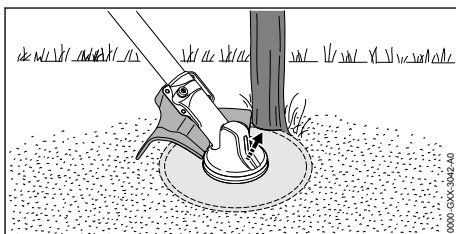

- ▶ Опереть левую сторону защиты о ствол.
- ▶ Перепилить ствол в один проход на полном газу.
- ▶ Безопасным расстоянием до следующей рабочей зоны считается как минимум 2 длины ствола.

13 После работы

13.1 После работы

- ▶ Выключить кусторез и извлечь аккумулятор.
- ▶ Если кусторез мокрый: просушить кусторез.
- ▶ Если аккумулятор мокрый или влажный, просушить его, 20.4.
- ▶ Очистить кусторез.
- ▶ Очистить защиту.
- ▶ Очистить режущий инструмент.
- ▶ Очистить аккумулятор.
- ▶ Если установлен металлический режущий инструмент: смонтировать подходящую защиту при транспортировке.

14 Транспортировка

14.1 Транспортировка кустореза

- ▶ Выключить кусторез и извлечь аккумулятор.

- ▶ Если установлен металлический режущий инструмент: смонтировать подходящую защиту при транспортировке.

Переноска кустореза

- ▶ Переносите кусторез одной рукой за шток так, чтобы режущий инструмент был обращен назад и кусторез был сбалансирован.

Транспортировка кустореза в транспортном средстве

- ▶ Зафиксировать кусторез, чтобы он не мог опрокинуться или сместиться.

14.2 Транспортировка аккумулятора

- ▶ Выключить кусторез и извлечь аккумулятор.
- ▶ Убедиться в том, что аккумулятор находится в безопасном состоянии.
- ▶ Упаковать аккумулятор так, чтобы он не двигался в упаковке.
- ▶ Зафиксировать упаковку так, чтобы она не двигалась.

На аккумулятор распространяются требования по транспортировке опасных грузов. Аккумулятор имеет классификацию UN 3480 (литий-ионные аккумуляторные батареи) и проверен в соответствии с руководством ООН "Испытания и критерии", часть III, подраздел 38.3.

Предписания по транспортировке см. на веб-сайте www.stihl.com/safety-data-sheets.

15 Хранение

15.1 Хранение кустореза

- ▶ Выключить кусторез и извлечь аккумулятор.
- ▶ Если установлен металлический режущий инструмент: смонтировать подходящую защиту при транспортировке.

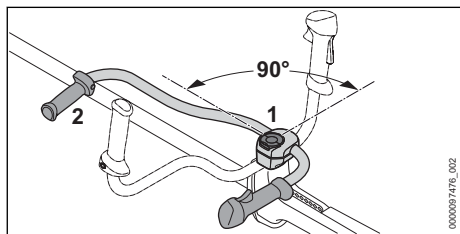

- ▶ Ослабить болт с закруткой (1) и выкрутить настолько, чтобы трубчатая рукоятка (2) могла вращаться.
- ▶ Повернуть трубчатую рукоятку (2) на 90° против часовой стрелки и откинуть ее вниз.
- ▶ Прочно затянуть болт с закруткой (1).

- ▶ Хранить кусторез так, чтобы выполнялись следующие условия.
 - Кусторез не может опрокинуться и сдвинуться.
 - Кусторез недоступен для детей.
 - Кусторез чистый и сухой.
- ▶ При хранении кустореза дольше 30 дней: демонтировать режущий инструмент.

15.2 Хранение аккумулятора

Компания STIHL рекомендует хранить аккумулятор с уровнем заряда от 40 % до 60 % (горят 2 зеленых светодиода).

- ▶ Хранить аккумулятор так, чтобы были выполнены следующие условия.
 - Аккумулятор недоступен для детей.
 - Аккумулятор чистый и сухой.
 - Аккумулятор находится в закрытом помещении.
 - Аккумулятор извлечен из кустореза.
 - Если аккумулятор хранится в зарядном устройстве: извлечь штепсельную вилку из розетки и хранить аккумулятор с уровнем заряда 40–60 % (2 светодиода горят зеленым светом).
 - При хранении аккумулятора соблюдаются указанные ограничения по температуре, 20.3.

УКАЗАНИЕ

- Если аккумулятор хранится не так, как это указано в данном руководстве по эксплуатации, может наступить глубокий разряд аккумулятора, что приведет к необратимым повреждениям.
 - ▶ Перед началом хранения необходимо зарядить разряженный аккумулятор. Компания STIHL рекомендует хранить аккумулятор с уровнем заряда 40–60 % (2 светодиода горят зеленым светом).
 - ▶ Хранить аккумулятор извлеченным из кустореза.

16 Очистка

16.1 Очистка кустореза

- ▶ Выключить кусторез и извлечь аккумулятор.
- ▶ Очистить кусторез влажной тканью.
- ▶ Очистить вентиляционные отверстия кисточкой.
- ▶ Удалить посторонние предметы из аккумуляторного отсека и очистить его влажной салфеткой.

- ▶ Очистить электрические контакты в аккумуляторном отсеке кисточкой или мягкой щеткой.

16.2 Очистка защиты и режущего инструмента

- ▶ Выключить кусторез и извлечь аккумулятор.
- ▶ Очистить защиту и режущий инструмент влажной тканью или мягкой щеткой.

16.3 Очистка воздушного фильтра

- ▶ Выключить кусторез и извлечь аккумулятор.

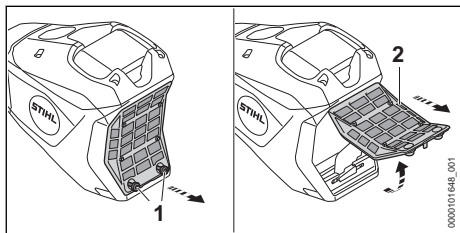

- ▶ Очистить поверхность вокруг воздушного фильтра (2) влажной тканью или кисточкой.
- ▶ Отвернуть винты (1) против часовой стрелки настолько, чтобы можно было снять воздушный фильтр (2).
- ▶ Откинуть воздушный фильтр (2) вверх и снять.
- ▶ Удалить загрязнения с наружной стороны воздушного фильтра (2), промыв под струей воды.
- ▶ Если воздушный фильтр (2) поврежден: заменить воздушный фильтр (2).
- ▶ Оставить сохнуть воздушный фильтр (2) на воздухе.
- ▶ Воздушный фильтр (2) вставить в корпус и откинуть вниз. Воздушный фильтр (2) должен по всему периметру плотно прилегать к корпусу.
- ▶ Вернуть и прочно затянуть винты (1).

16.4 Очистка аккумулятора

- ▶ Очистить аккумулятор влажной тряпкой.

17 Техническое обслуживание

17.1 Периодичность технического обслуживания

Интервалы технического обслуживания зависят от окружающих условий и условий

эксплуатации. STIHL рекомендует следующие интервалы технического обслуживания.

До монтажа режущего инструмента

- ▶ Проверить, вышла ли редукторная смазка на валу.
- ▶ Если редукторная смазка вышла: передать уровень наполнения в корпусе редуктора на проверку дилеру STIHL.

Через каждые 50 часов

- ▶ Очистить воздушный фильтр.

Ежегодно

- ▶ Отдать кусторез на проверку дилеру STIHL.

17.2 Заточка и балансировка металлического режущего инструмента

Для правильной заточки и балансировки металлических режущих инструментов требуется большой навык.

STIHL рекомендует выполнять заточку и балансировку металлических режущих инструментов у дилера STIHL.

- ▶ Выполнять заточку металлических режущих инструментов в соответствии с описанием в руководстве по эксплуатации и упаковке используемого режущего инструмента.

18 Ремонт

18.1 Ремонт кустореза и режущего инструмента

Пользователь не должен самостоятельно ремонтировать кусторез и режущий инструмент.

- ▶ Если кусторез или режущий инструмент повреждены: не использовать кусторез или режущий инструмент и обратиться к дилеру STIHL.

18.2 Техническое обслуживание и ремонт аккумулятора



Аккумулятор не требует обслуживания и не может быть отремонтирован.

- ▶ Если аккумулятор поврежден или неисправен, его следует заменить.

19 Устранение неисправностей

19.1 Устранение неисправностей кустореза или аккумулятора

Неисправность	Светодиоды на аккумуляторе	Причина	Устранение
При включении кусторез не запускается.	1 светодиод мигает зеленым цветом.	Слишком низкий уровень заряда аккумулятора.	<ul style="list-style-type: none"> ▶ Полностью зарядить аккумулятор так, как описано в инструкции по эксплуатации зарядных устройств STIHL AL 101, 301, 301-4, 501.
	1 светодиод горит красным светом.	Аккумулятор перегрелся или переохладился.	<ul style="list-style-type: none"> ▶ Извлечь аккумулятор. ▶ Дать аккумулятору остыть или нагреться.
	3 светодиода мигают красным светом.	Кусторез неисправен.	<ul style="list-style-type: none"> ▶ Извлечь аккумулятор. ▶ Очистить контакты в аккумуляторном отсеке. ▶ Установить аккумулятор. ▶ Включить кусторез. ▶ Если по-прежнему мигают 3 красных светодиода: не использовать кусторез и обратиться к дилеру STIHL.
	3 светодиода горят красным светом.	Кусторез слишком горячий.	<ul style="list-style-type: none"> ▶ Извлечь аккумулятор. ▶ Дать кусторезу остыть.
	Мигают 4 красных светодиода.	Аккумулятор неисправен.	<ul style="list-style-type: none"> ▶ Извлечь аккумулятор и вставить обратно. ▶ Включить кусторез. ▶ Если 4 светодиода по-прежнему мигают красным светом: не используйте аккумулятор и обратитесь к дилеру STIHL.
		Нарушено электрическое соединение между кусторезом и аккумулятором.	<ul style="list-style-type: none"> ▶ Извлечь аккумулятор. ▶ Очистить контакты в аккумуляторном отсеке. ▶ Установить аккумулятор.
		Влага на кусторезе или аккумуляторе.	<ul style="list-style-type: none"> ▶ Просушить кусторез или аккумулятор,  20.4.
		Рычаг переключения уже был нажат до активации кнопки разблокировки.	<ul style="list-style-type: none"> ▶ Включать кусторез, как описано в инструкции по эксплуатации.
Кусторез выключается при работе.	3 светодиода горят красным светом.	Кусторез слишком горячий.	<ul style="list-style-type: none"> ▶ Извлечь аккумулятор. ▶ Дать кусторезу остыть.
		Неисправность электрической части.	<ul style="list-style-type: none"> ▶ Извлечь аккумулятор и вставить обратно. ▶ Включить кусторез.
Кусторез работает в течение слишком короткого времени.		Аккумулятор заряжен не полностью.	<ul style="list-style-type: none"> ▶ Полностью зарядить аккумулятор так, как описано в инструкции по эксплуатации зарядных устройств STIHL AL 101, 301, 301-4, 501.

Неисправность	Светодиоды на аккумуляторе	Причина	Устранение
		Превышен срок службы аккумулятора.	▶ Заменить аккумулятор.
Невозможно установить уровни мощности.		Рычаг переключения нажат, и кусторез включен.	▶ Отпустить рычаг переключения и удерживать нажатым только фиксатор рычага переключения. ▶ Настроить уровень мощности согласно описанию в настоящей инструкции по эксплуатации.
Аккумулятор с  не удается обнаружить с помощью приложения STIHL connected.		Интерфейс радиосвязи Bluetooth® на аккумуляторе или на мобильном оконечном устройстве связи деактивирован.	▶ Активировать интерфейс радиосвязи Bluetooth® на аккумуляторе и на мобильном устройстве связи.
		Расстояние между аккумулятором и мобильным устройством связи слишком велико.	▶ Уменьшить расстояние,  20.1. ▶ Если аккумулятор не удается обнаружить с помощью приложения STIHL connected, обратиться к дилеру STIHL.

19.2 Вспомогательные материалы и пособие к применению

Вспомогательные материалы и пособие к применению можно получить у дилера STIHL.

Контактные данные и дополнительная информация имеются на сайте <https://support.stihl.com/> или www.stihl.com.

20 Технические данные

20.1 Кусторез STIHL FSA 400.0 K

- Разрешенные к применению аккумуляторы: STIHL AP
- Масса с наиболее тяжелой защитой, без режущего инструмента, без аккумулятора: 7,9 кг
- Длина без режущего инструмента: 1680 мм
- Максимальная частота вращения режущего инструмента: 9500 об/мин
- Класс электрической защиты: IPX4 (защита от брызг воды со всех сторон)

Срок эксплуатации указан на веб-сайте www.stihl.com/battery-life.

20.2 Аккумулятор STIHL AP

- Тип: литий-ионный
- Напряжение: 36 В
- Емкость в А*ч: см. заводскую табличку
- Энергоемкость в Вт*ч: см. заводскую табличку

- Масса в кг: см. заводскую табличку
- Интерфейс радиосвязи Bluetooth® (только для аккумуляторов с ):
 - Передача данных: Bluetooth® 5.1. Мобильное устройство связи должно быть совместимо с Bluetooth® Low Energy 5.0 и поддерживать Generic Access Profile (GAP).
 - Полоса частот: полоса ISM, 2,4 ГГц
 - Максимальная излучаемая мощность передачи: 1 мВт
 - Радиус приема сигнала: прибл. 10 м. Интенсивность сигнала зависит от окружающих условий и мобильного устройства связи. Радиус действия может существенно меняться в зависимости от внешних условий, включая используемое приемное устройство. В закрытых помещениях и вследствие металлических барьеров (например, стен, стеллажей, чемованов) радиус действия может значительно снижаться.
 - Требования к операционной системе мобильного устройства связи: Android или iOS (текущая версия или выше)

Мощность аккумулятора может отличаться в зависимости от используемого аккумуляторного изделия.

20.3 Ограничения по температуре



ПРЕДУПРЕЖДЕНИЕ

- Аккумулятор не защищен от всех внешних воздействий. При определенных внешних воздействиях аккумулятор может загореться или взорваться. Это может привести к тяжелым травмам и материальному ущербу.
 - ▶ Не заряжать аккумулятор при температуре ниже $-20\text{ }^{\circ}\text{C}$ или выше $+50\text{ }^{\circ}\text{C}$.
 - ▶ Не использовать кусторез или аккумулятор при температуре ниже $-20\text{ }^{\circ}\text{C}$ или выше $+50\text{ }^{\circ}\text{C}$.
 - ▶ Не хранить кусторез или аккумулятор при температуре ниже $-20\text{ }^{\circ}\text{C}$ или выше $+70\text{ }^{\circ}\text{C}$.

20.4 Рекомендуемые диапазоны температур

Для обеспечения оптимальной мощности кустореза и аккумулятора необходимо соблюдать следующие диапазоны температур.

- Зарядка: от $+5\text{ }^{\circ}\text{C}$ до $+40\text{ }^{\circ}\text{C}$
- Эксплуатация: от $-10\text{ }^{\circ}\text{C}$ до $+40\text{ }^{\circ}\text{C}$
- Хранение: от $-20\text{ }^{\circ}\text{C}$ до $50\text{ }^{\circ}\text{C}$

Если аккумулятор заряжается, используется или хранится за пределами рекомендуемых диапазонов температуры, его мощность может снизиться.

Если аккумулятор мокрый или влажный, его необходимо просушить в течение мин. 48 часов при температуре от $+15\text{ }^{\circ}\text{C}$ до $+50\text{ }^{\circ}\text{C}$ и влажности воздуха до 70 %. Более высокая влажность воздуха может увеличить время просушки.

20.5 Уровни шума и вибрации

Компания STIHL рекомендует работать в наушниках.

- Уровень звукового давления L_{pA} , измеренный согласно IEC 62841-4-4: 92 дБ(А) , погрешность K_{pA} : 2 дБ(А)
- Уровень звуковой мощности L_{WA} , измеренный согласно IEC 62841-4-4: 110 дБ(А) , погрешность K_{WA} : 2 дБ(А)
- Значение уровня вибрации a_{hv} согласно IEC 62841-4-4

- Рукоятка управления: $1,5\text{ м/с}^2$, погрешность K_a : $2,0\text{ м/с}^2$
- Левая рукоятка: $1,3\text{ м/с}^2$, погрешность K_a : $2,0\text{ м/с}^2$
- Уровень вибрации r_F , определенный согласно EN ISO 5349-3:
 - Рукоятка управления: 17 м/с^2 , погрешность K_p : 3 м/с^2
 - Левая рукоятка: 18 м/с^2 , погрешность K_p : 3 м/с^2

Указанные значения уровня шума и вибрации были измерены в соответствии со стандартной процедурой испытаний и могут использоваться для сравнения электроприборов. Фактически возникающие значения шума и вибраций могут отклоняться от указанных, в зависимости от вида применения и от используемых принадлежностей. Указанные значения шума и вибраций могут использоваться для первой оценки вибрационной и шумовой нагрузки. Следует оценить фактическую вибрационную и шумовую нагрузку. При этом может также учитываться время, на которое электроприбор отключен, и время, на которое он был включен, но работает без нагрузки.

Информацию по выполнению требований Директивы для работодателей относительно уровня вибрации 2002/44/EC см. на сайте www.stihl.com/vib.

20.6 REACH

REACH – это регламент ЕС для регистрации, оценки и допуска химических веществ.

Сведения для выполнения регламента REACH указаны на странице www.stihl.com/reach.

20.7 Установленный срок службы

Полный установленный срок службы – до 30 лет.

Установленный срок службы предполагает регулярность технического обслуживания и ухода в соответствии с требованиями инструкции по эксплуатации.

21 Комбинации режущих инструментов, защиты и системы ношения

21.1 Комбинации из режущих инструментов, защиты и систем ношения

Режущий инструмент	Защита	Система ношения
<ul style="list-style-type: none"> – Нож для густой поросли 300-3 (Ø 300 мм) – Нож для густой поросли 305-2 Special (Ø 305 мм) 	– Защита для металлических режущих инструментов	– Двухплечевой ремень с быстроразъемным устройством
<ul style="list-style-type: none"> – Пильное полотно 200-22, долотообразный зуб (Ø 200 мм) – Пильное полотно 200-22, долотообразный зуб HP (Ø 200 мм) – Пильное полотно 200-44, остроконечный зуб (Ø 200 мм) 	– Упор диаметром 200 мм	
<ul style="list-style-type: none"> – Пильное полотно 225-22, долотообразный зуб HP (Ø 225 мм) – Пильное полотно 225-24, долотообразный зуб (Ø 225 мм) – Пильное полотно 225-24, долотообразный зуб MAXI (Ø 225 мм) – Пильное полотно 225-36, твердый сплав (Ø 225 мм) – Пильное полотно 225-48, остроконечный зуб (Ø 225 мм) 	– Упор диаметром 225 мм	

Описание систем ношения



Двухплечевой ремень

22 Запасные части и принадлежности

22.1 Запасные части и принадлежности

STIHL  Этими символами обозначены оригинальные запчасти и принадлежности STIHL.

Компания STIHL рекомендует использовать оригинальные запчасти STIHL и оригинальные принадлежности STIHL.

Компания STIHL не может ручаться за надежность, безопасность и пригодность запасных частей и принадлежностей других производителей, вследствие чего ответственность компании STIHL за их эксплуатацию исключена.

Оригинальные запасные части STIHL и оригинальные принадлежности STIHL можно купить у дилера STIHL.

23 Утилизация

23.1 Утилизация кустореза и аккумулятора

Информацию об утилизации можно получить в местной администрации или у дилера STIHL.

Ненадлежащая утилизация может нанести вред здоровью и окружающей среде.

- ▶ Изделия STIHL, включая упаковку, необходимо в соответствии с местными предписаниями сдать в пункт сбора вторсырья.
- ▶ Не утилизировать вместе с бытовыми отходами.

24 Соответствие

24.1 Соответствие директивам ЕС

Декларация изготовителя о соответствии директивам ЕС доступна по адресу stihl.link/compliance.

Форма для сообщения об уязвимостях в системе безопасности и дополнительная информация доступны по адресу vdp.stihl.com.

24.2 Знаки соответствия нормам ЕС



Сведения о сертификатах ЕАС и декларациях соответствия, подтверждающих выполнение технических правил и требований Таможенного союза, представлены на сайтах www.stihl.ru/eac или могут быть затребованы по телефону в соответствующем местном представительстве STIHL, ☎ 25.

25 Адреса

STIHL Головной офис

ANDREAS STIHL AG & Co. KG
Badstrasse 115
71336 Waiblingen
Germany

Дочерние компании STIHL

УКРАИНА

ТОВ «Андреас Штіль»
вул. Антонова 10, с. Чайки
08135 Київська обл., Україна
Телефон: +38 044 393-35-30
Факс: +380 044 393-35-70
Гаряча лінія: +38 0800 501 930
E-mail: info@stihl.ua

Представительства STIHL

КАЗАХСТАН

Представительство
ANDREAS STIHL AG & Co. KG
ул. Шагабутдинова, 125А, оф. 2
050026 Алматы, Казахстан
Горячая линия: +7 727 225 55 17

Импортеры STIHL

УКРАИНА

ТОВ «Андреас Штіль»
вул. Антонова 10, с. Чайки
08135 Київська обл., Україна

БЕЛАРУСЬ

ООО «БАЭРТ»
ул. Игнатенко, д. 2, пом. 102
220035, г. Минск, Беларусь

КАЗАХСТАН и КЫРГЫЗСТАН

ИП «ВОРОНИНА Д.И.»
пр. Райымбека 312
050005 Алматы, Казахстан

АРМЕНИЯ

ООО «ЮНИТУЛЗ»
ул. Г. Парпеци 22
0002 Ереван, Армения

26 Общие указания по технике безопасности для электроинструментов

26.1 Введение



ПРЕДУПРЕЖДЕНИЕ

- **Необходимо прочесть все инструкции по технике безопасности, указания, тексты к рисункам и технические данные, имеющиеся для данного электроинструмента.** Несоблюдение приведенных ниже указаний может привести к поражению электрическим током, пожару и/или тяжелым травмам. **Сохранить все инструкции и указания по технике безопасности для последующего пользования.**

Используемое в инструкциях по технике безопасности понятие «Электроинструмент» относится к электроинструментам с питанием от сети (с сетевым шнуром) или к электроинструментам с питанием от аккумулятора (без сетевого шнура).

26.2 Безопасность на рабочем месте

- a) **Следует содержать свою рабочую зону в чистоте и хорошо освещенной.** Беспорядок или не освещенные рабочие зоны могут привести к несчастным случаям.
- b) **Не работать с электроинструментом во взрывоопасной атмосфере, содержащей горючие жидкости, газы или пыль.** Электроинструменты искрят, что может привести к воспламенению пыли или паров.
- c) **При эксплуатации электроинструмента дети и иные лица не должны подходить близко.** При отвлечении внимания можно

потерять контроль над электроинструментом.

26.3 Электробезопасность

- a) **Электроинструмент необходимо защищать от дождя и влаги.** Проникновение воды в электроинструмент повышает опасность поражения электрическим током.

26.4 Безопасность людей

- a) **Будьте внимательны, работайте с электроинструментом осмотрительно и осознанно. Не пользуйтесь электроинструментом в усталом состоянии, а также под влиянием наркотиков, алкоголя или медикаментов.** Невнимательность при пользовании электроинструментом может привести к серьезным травмам.
- b) **Пользуйтесь средствами индивидуальной защиты и всегда носите защитные очки.** Пользование средствами индивидуальной защиты, например, респиратором, нескользящей защитной обувью, защитной каской и берушами в зависимости от вида электроинструмента и его применения снижает опасность получения травм.
- c) **Избегайте бесконтрольного включения. Прежде чем взять электроинструмент в руки, переносить, его или подсоединять к электросети и/или к аккумулятору убедитесь в том, что электроинструмент выключен.** Если при ношении электроинструмента палец руки находится на выключателе или электроинструмент подсоединяется к сети электропитания включенным, возможны несчастные случаи.
- d) **Перед включением электроинструмента уберите регулировочные инструменты и гаечные ключи.** Инструмент или ключ, находящийся во вращающейся части электроинструмента, может стать причиной травм.
- e) **Избегайте неестественного положения тела. Займите устойчивое положение и сохраняйте постоянно равновесие.** Это позволит лучше контролировать электроинструмент в непредвиденных ситуациях.
- f) **Носите надлежащую одежду. Не носите просторную одежду и украшения. Не допускайте попадания волос и одежды в подвижные части.** Свободная одежда,

украшения или длинные волосы могут попасть в подвижные части устройства.

- g) **При возможности монтажа пылеотсасывающих и пылеулавливающих устройств их следует подсоединить и использовать надлежащим образом.** Применение пылеотсасывающего устройства может снизить угрозу для здоровья, вызванную образованием пыли.
- h) **Не поддавайтесь обманчивому чувству безопасности и не пренебрегайте правилами техники безопасности при работе с электроинструментом, даже будучи хорошо знакомы с ним.** Неосторожные действия могут привести к серьезным травмам за доли секунды.

26.5 Применение и обращение с электроинструментом

- a) **Не перегружайте электроинструмент. Применяйте электроинструмент, предназначенный для конкретной работы.** Для оптимальной и безопасной работы используйте подходящий электроинструмент в указанном рабочем диапазоне.
- b) **Ни в коем случае не пользуйтесь электроинструментом с неисправным выключателем.** Не включающийся или не выключающийся электроинструмент опасен и подлежит ремонту.
- c) **Прежде чем выполнить регулировку устройства, заменить сменные насадки или убрать электроинструмент, выньте вилку из розетки и/или извлеките съемный аккумулятор.** Данные меры предосторожности предотвращают бесконтрольный запуск электроинструмента.
- d) **Храните неиспользуемые электроинструменты в недоступном для детей месте. Не допускайте к работе с электроинструментом лиц, которые не обучены обращению с ним или не прочли данные инструкции.** В руках неопытных пользователей электроинструменты представляют опасность.
- e) **Обеспечьте надлежащий уход за электроинструментами и насадками. Проверьте безотказную работу подвижных деталей и отсутствие заедания, сломанных деталей и повреждений которые могут отрицательно сказаться на функции электроинструмента. Перед эксплуатацией электроинструмента отдайте поврежденные части в ремонт.** Многие несчаст-

ные случаи являются следствием ненадлежащего технического обслуживания электроинструмента.

- f) **Режущие инструменты необходимо содержать в чистом и заточенном состоянии.** Режущие инструменты, которые прошли надлежащее техническое обслуживание и имеют остро заточенные режущие кромки, реже застревают, и их легче направлять.
- g) **Используйте электроинструмент, сменные инструменты, насадки и т. п. в соответствии с настоящими инструкциями. При эксплуатации примите во внимание условия и вид выполняемой работы.** Использование электроинструмента не по назначению может привести к опасным ситуациям.
- h) **Рукоятки и их поверхности необходимо содержать в сухом и чистом состоянии, не допускать их загрязнения маслом и смазкой.** Скользкие рукоятки не обеспечивают безопасную работу и контроль электроинструмента в непредвиденных ситуациях.

26.6 Применение и обращение с аккумуляторным инструментом

- a) **Заряжать аккумуляторы только в зарядных устройствах, рекомендуемых изготовителем.** При использовании зарядного устройства, предназначенного для определенного типа аккумуляторов, с другими аккумуляторами, существует опасность возгорания.
- b) **В электроинструментах разрешается применять только предназначенные для них аккумуляторы.** Использование других аккумуляторов может привести к травмам и возгоранию.
- c) **Неиспользуемые аккумуляторы следует хранить на безопасном расстоянии от скрепок, монет, ключей, гвоздей, болтов и других мелких металлических предметов, которые могут перемкнуть контакты.** Короткое замыкание между контактами аккумулятора может привести к ожогам или возгоранию.
- d) **При неправильном использовании из аккумулятора может вытекать жидкость. Избегать контакта с жидкостью. При случайном контакте смыть водой. При попадании жидкости в глаза следует обратиться за помощью к врачу.** Вытекающая аккумуля-

торная жидкость может вызвать раздражение кожи и ожоги.

- e) **Не использовать поврежденные или деформированные аккумуляторы.** Поврежденные или деформированные аккумуляторы могут стать причиной нештатной ситуации и привести к возгоранию, взрыву или травмам.
- f) **Не подвергать аккумулятор воздействию огня или слишком высоких температур.** Огонь или температуры выше 130 °C (265 °F) могут привести к взрыву.
- g) **Следовать всем инструкциям по зарядке и никогда не заряжать аккумулятор или аккумуляторный инструмент при температурах, выходящих за пределы допустимого диапазона, указанного в руководстве по эксплуатации.** Неправильная зарядка или зарядка при температуре вне допустимого диапазона может разрушить аккумулятор и повысить риск возгорания.

26.7 Техническое обслуживание

- a) **Поручить ремонт электроинструмента квалифицированному специалисту, использовать для ремонта только оригинальные запасные части.** Благодаря этому обеспечивается безопасность электроинструмента.
- b) **Техническое обслуживание поврежденного аккумулятора запрещено.** Любое техническое обслуживание аккумулятора должен производить только производитель или служба поддержки клиентов.

26.8 Указания по технике безопасности при эксплуатации триммера, кустореза и кустореза с пильным диском

- a) **Не пользуйтесь машиной при плохой погоде, особенно во время грозы.** Это предотвращает опасность удара молнией.
- b) **Тщательно обследуйте рабочую зону на наличие в ней диких животных.** Работающая машина может травмировать диких животных.
- c) **Тщательно обследуйте рабочую зону и уберите все камни, палки, проволоку, кости и прочие посторонние предметы.** Вылетевшие детали могут нанести травмы.

- d) **Перед использованием машины обязательно убедитесь, что режущий инструмент или пильный диск и режущий или пильный блок не повреждены.** Наличие поврежденных деталей повышает риск получения травм.
- e) **Следуйте инструкциям по замене сменных инструментов.** Неправильно затянутые гайки или винты для крепления пильного диска могут повредить пильный диск или привести к тому, что он отсоединится.
- f) **Номинальное число оборотов режущего инструмента должно быть не меньше, чем указанная на машине максимальная частота вращения.** Режущие инструменты, которые вращаются быстрее своего номинального числа оборотов, могут разрушиться и разлететься в разные стороны.
- g) **Работайте в защитных очках, защитном шлеме и защитных перчатках.** Подходящие средства индивидуальной защиты снижают вероятность травмирования разлетающимися деталями или при случайном контакте с леской или пильным диском.
- h) **При эксплуатации машины всегда надевайте нескользящую защитную обувь. Работать босиком или в открытой обуви запрещено.** Таким образом вы уменьшаете вероятность травмирования ног при контакте с вращающимися леской или пильным диском.
- i) **При работе с машиной обязательно надевайте защитную обувь. Работать босиком или в открытой обуви запрещено.** Таким образом вы уменьшаете вероятность травмирования ног при контакте с вращающимися леской или пильным диском.
- j) **При работе с машиной обязательно надевайте длинные брюки.** При наличии открытых участков тела возрастает вероятность травмирования разлетающимися под действием центробежной силы предметами.
- k) **Во время работы машины окружающие должны находиться на безопасном расстоянии.** Разлетающиеся под действием центробежной силы детали могут нанести серьезные травмы.
- l) **Работая с машиной, всегда держите ее обеими руками.** Держите машину обеими руками, чтобы не потерять контроль над ней.
- m) **Удерживайте машину только за изолированные поверхности рукояток, так как возможен контакт лески или пильного диска со скрытыми электрическими проводами или с сетевым кабелем инструмента.** Контакт лески или пильного диска с токопроводящим проводом может поставить под напряжение металлические комплектующие устройства и привести к удару электрическим током.
- n) **Работайте только в устойчивом положении и используйте машину только стоя на земле.** Скользящая или шаткая опорная поверхность может привести к потере равновесия и контроля над машиной.
- o) **Не работайте с машиной на слишком крутых склонах.** Таким образом уменьшается риск того, что вы потеряете контроль, поскользнетесь или упадете и в результате получите травмы.
- p) **При работе на склонах сохраняйте устойчивое положение; всегда работайте поперек склона, а не вверх-вниз, и будьте очень осторожны при изменении направления работы.** Таким образом уменьшается риск того, что вы потеряете контроль, поскользнетесь или упадете и в результате получите травмы.
- q) **Во время работы все части тела должны находиться на безопасном расстоянии от режущей лески или пильного диска.** Перед включением машины убедитесь, что никакие части тела не касаются лески или пильного диска. Достаточно отвлечься на мгновение при работе с машиной, и это может привести к получению травм вами или другими людьми.
- r) **Не работайте с машиной выше уровня пояса.** Это поможет избежать случайного контакта с леской или пильным диском и позволит лучше контролировать машину в непредвиденных ситуациях.
- s) **При обрезке кустарниковых зарослей и древесной растительности, будьте готовы к тому, что изогнутые, натянутые, напряженные ветки могут отпружинить в вашу сторону.** При снятии внутренних напряжений древесных волокон ветки кустарников и деревьев могут ударить по пользователю и/или вывести машину из-под контроля.

- t) При обрезке кустарника и молодых деревьев необходима особая осторожность. Тонкие побеги, захваченные пильным диском, могут вас ударить или вывести из равновесия.
- u) Постоянно контролируйте работу машины и не прикасайтесь к пильным дискам или другим опасным деталям, если они еще находятся в движении. Это уменьшит риск травмирования движущимися деталями.
- v) Для переноски выключайте машину и держите ее режущим инструментом от себя. Надлежащее обращение с машиной снижает вероятность случайного контакта с вращающимся пильным диском.
- w) При транспортировке или хранении машины обязательно надевайте защитный кожух на металлический пильный диск. Надлежащее обращение с машиной снижает вероятность случайного контакта с пильным диском.
- x) Используйте только запасные лески, режущие головки и пильные диски, указанные изготовителем. При использовании неподходящих запасных частей возрастает опасность поломки оборудования и травмирования пользователей.
- y) Прежде чем удалять застрявший обрезаемый материал или выполнять техническое обслуживание машины убедитесь, что переключатель выключен и аккумулятор извлечен. Неожиданное включение машины во время удаления застрявшего обрезаемого материала может стать причиной серьезных травм.

26.9 Указания по технике безопасности в связи с отдачей

Отдача — это внезапное движение машины вбок, вперед или назад, которое может произойти, если режущий инструмент заклинит или зацепится за какой-либо объект, например молодое дерево или пень. Оно может быть настолько сильным, что может толкнуть машину и/или оператора в любом направлении и в конечном итоге привести к потере контроля над машиной.

Отдачи и соответствующих рисков можно избежать благодаря соответствующим мерам предосторожности, как это описано ниже.

- a) **Крепко удерживайте машину обеими руками и приведите и руки в положение, в котором Вы сможете противостоять уси-**

лиям обратной отдачи. Держитесь слева от машины. Обратная отдача может увеличить риск травмы вследствие неожиданного движения машины. Благодаря соответствующим мерам предосторожности пользователь может справиться с силой отдачи.

- b) **В случае заклинивания пильного диска или прерывания работы выключите машину и спокойно удерживайте ее в обрезаемом материале, пока пильный диск не остановится.** При заклинившем пильном диске никогда не пытайтесь вынимать машину из обрезаемого материала или тянуть ее назад во время движения пильного диска; иначе может произойти отдача. Определите причину защемления пильного диска и устраните ее.
- c) **Не используйте затупленные или поврежденные пильные диски.** Затупленные или поврежденные пильные диски увеличивают риск заклинивания или застревания в объекте и могут привести к возникновению отдачи.
- d) **Всегда следите за хорошим обзором обрезаемого материала.** Отдача более вероятна в тех местах, где трудно увидеть обрезаемый материал.
- e) **Выключайте машину в случае приближения другого человека во время работы.** Существует повышенный риск, что вращающийся пильный диск в случае отдачи ударит и травмирует других людей.

Spis treści

1	Informacje o instrukcji użytkowania.....	273
2	Przegląd.....	273
3	Wskazówki dotyczące bezpieczeństwa pracy.....	275
4	Przygotowanie kosi mechanicznej do użycia.....	282
5	Ładowanie akumulatora i sygnalizacja diodami LED.....	282
6	Aktywacja i dezaktywacja połączenia bezprzewodowego Bluetooth®.....	283
7	Montaż elementów kosi mechanicznej..	283
8	Ustawianie kosi mechanicznej pod użytkownika.....	285
9	Podłączanie i odłączanie akumulatora....	286
10	Włączanie i wyłączenie kosi mechanicznej	286
11	Kontrola kosi mechanicznej i akumulatora	286

12	Praca z kosą mechaniczną.....	287
13	Po zakończeniu pracy.....	288
14	Transport.....	288
15	Przechowywanie.....	289
16	Czyszczenie.....	289
17	Konserwacja.....	290
18	Naprawa.....	290
19	Rozwiązywanie problemów.....	290
20	Dane techniczne.....	292
21	Kombinacje z narzędzi tnących, osłon i systemów przenoszenia.....	293
22	Części zamienne i akcesoria.....	294
23	Utylizacja.....	294
24	Zgodność z przepisami UE.....	294
25	Adresy.....	294
26	Ogólne wskazówki bezpieczeństwa obowiązujące podczas pracy narzędziami z napędem elektrycznym.....	294

WAŻNE! PRZED UŻYCIEM PRZECZYTAĆ, ZROZUMIEĆ I ZACHOWAĆ.

1 Informacje o instrukcji użytkowania

1.1 Obowiązujące dokumenty

Obowiązują lokalne przepisy bezpieczeństwa.

- ▶ Oprócz tej instrukcji użytkowania należy dokładnie zapoznać się z następującymi dokumentami i zachować je na przyszłość:
 - Instrukcja użytkowania i opakowanie używanego narzędzia tnącego
 - Instrukcja obsługi używanego systemu nośnego
 - Zasady bezpieczeństwa dot. akumulatora STIHL AP
 - Instrukcja obsługi ładowarek STIHL AL 101, 301, 301-4, 501
 - Informacja bezpieczeństwa dotycząca akumulatorów STIHL i produktów z zamontowanym akumulatorem: www.stihl.com/safety-data-sheets

Dalsze informacje na temat STIHL connected i produktów kompatybilnych oraz odpowiedzi na najczęściej zadawane pytania można znaleźć na stronie www.connect.stihl.com lub uzyskać u autoryzowanego dealera STIHL.

Znak słowny i znaki graficzne (logo) Bluetooth® są zastrzeżonymi znakami towarowymi Bluetooth SIG, Inc. Używanie tych znaków przez firmę STIHL jest objęte licencją.

Akumulatory z  są wyposażone w interfejs bezprzewodowy Bluetooth®. Należy przestrze-

gać lokalnych ograniczeń użytkowania (np. w samolotach lub szpitalach).

1.2 Ostrzeżenia w treści instrukcji

-  **OSTRZEŻENIE**

 - Ten piktogram oznacza możliwe zagrożenie poważnym lub wręcz śmiertelnym wypadkiem.
 - ▶ Oznaczone nim środki mogą zapobiec poważnemu lub śmiertelnemu wypadkowi.

WSKAZÓWKA

- Ten piktogram oznacza potencjalne zagrożenie szkodami w mieniu.
 - ▶ Oznaczone nim środki mogą zapobiec szkodom w mieniu.

1.3 Symbole w tekście



Ten symbol odsyła do rozdziału niniejszej instrukcji obsługi.

2 Przegląd

2.1 Kosa mechaniczna i akumulator

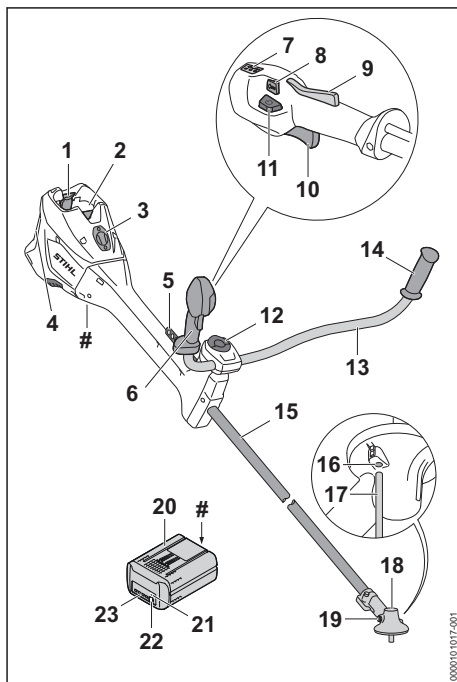

- 1 Dźwignia blokady**
Dźwignie blokady trzymają akumulator w komorze akumulatora.
- 2 Komora akumulatora**
Komora służy do wkładania akumulatora.
- 3 Osłona¹²**
Osłona zabezpiecza miejsce, w którym umieszczona jest Smart Connector 2 A.
- 4 Filtr powietrza**
Filtr powietrza filtruje powietrze zasysane przez silnik.
- 5 Listwa z otworami**
Listwa z otworami służy do zawieszania systemu nośnego.
- 6 Rękojeść manipulacyjna**
Uchwyt manipulacyjny służy do obsługi, trzymania i prowadzenia kosi mechanicznej.
- 7 Diody**
Diody informujące o ustawionym poziomie mocy.
- 8 Przełącznik stopnia mocy**
Przełącznik stopnia mocy służy do ustawiania poziomu mocy.
- 9 Blokada dźwigni przełącznika**
Blokada dźwigni przełącznika służy do odblokowania dźwigni przełącznika.
- 10 Dźwignia przełączająca**
Dźwignia przełącznika służy do włączania i wyłączania kosi mechanicznej.
- 11 Przycisk odblokowujący**
Przycisk odblokowujący służy do włączania kosi mechanicznej.
- 12 Śruba zaciskowa**
Śruba zaciskowa mocuje rurę uchwytu do wspornika uchwytu.
- 13 Rura uchwytu**
Rura uchwytu łączy uchwyt manipulacyjny i uchwyt z wysięgnikiem.
- 14 Uchwyt**
Uchwyt służy do trzymania i prowadzenia kosi mechanicznej.
- 15 Wysięgnik**
Wysięgnik łączy wszystkie elementy.
- 16 Otwór na sworznię blokującą**
Otwór służy do włożenia sworzni blokującego.

- 17 Sworznię blokującą**
Sworznię blokującą blokuje wałek w przypadku zamontowania narzędzia tnącego.
- 18 Obudowa przekładni**
Obudowa przekładni zasłania przekładnię.
- 19 Korek**
Korek zamyka otwór na smar przekładniowy STIHL.
- 20 Akumulator**
Akumulator służy do zasilania kosi mechanicznej.
- 21 Dioda LED „BLUETOOTH®” (tylko dla akumulatorów z )**
Dioda LED wskazuje aktywację i dezaktywację połączenia bezprzewodowego Bluetooth®.
- 22 Przycisk**
Przycisk włącza diody na akumulatorze. Aktywuje on i dezaktywuje połączenie bezprzewodowe Bluetooth® (jeśli jest).
- 23 Diody**
Diody sygnalizują stan naładowania akumulatora i ewentualne usterki.

Tabliczka znamionowa z numerem seryjnym

2.2 Osłony i narzędzia tnące

Osłony i narzędzia tnące pokazano przykładowo. Kombinacje, które wolno stosować, podane są w niniejszej instrukcji obsługi  21.1.

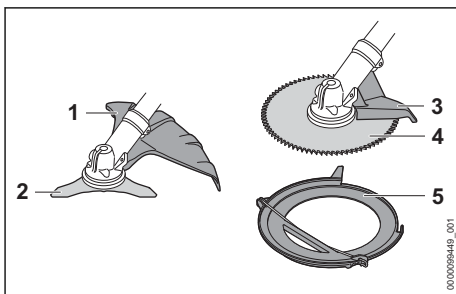

- 1 Osłona do metalowych narzędzi tnących**
Osłona do metalowych narzędzi tnących chroni użytkownika przed wyrzucanymi w górę przedmiotami i przed kontaktem z nożem do wycinania zarośli.

¹²Osłona stanowi część obudowy silnika. Usuwać osłonę tylko w celu montażu urządzenia Smart Connector 2 A i przechowywać w bezpiecznym miejscu do czasu ponownego montażu. Kosi mechanicznej używać zawsze z zamontowaną osłoną lub zamontowanym urządzeniem Smart Connector 2 A.

2 Nóż do wycinania zarośli

Nóż do wycinania zarośli służy do ścinania zarośli.

3 Ogranicznik

Ogranicznik chroni użytkownika przed wyrzucanymi do góry przedmiotami i przed kontaktem z tarczą tnącą oraz służy w trakcie pracy do opierania kosi mechanicznej o drewno.

4 Tarcza tnąca

Tarcza tnąca ścina krzewy i drzewa.

5 Ośłona transportowa

Ośłona transportowa chroni przed kontaktem z metalowymi narzędziami tnącymi.

2.3 Symbole

Na kosie mechanicznej, osłonie i akumulatorze mogą znajdować się symbole o następującym znaczeniu:



1 dioda LED świeci na czerwono. Akumulator jest za ciepły lub za zimny.



4 diody migają na czerwono. Usterka akumulatora.



Nacisnąć przycisk odblokowujący, aby włączyć kosę mechaniczną i ustawić poziom mocy.



Ten symbol oznacza przycisk odblokowujący.



Ten symbol wskazuje kierunek obrotu narzędzia tnącego.

max Ø xxx Ten symbol informuje o maksymalnej średnicy narzędzia tnącego w mm.



Ten symbol wskazuje najwyższą prędkość obrotową narzędzia tnącego.



Do ładowania tego akumulatora służy ładowarka STIHL. Dopuszczalne ładowarki są wymienione w niniejszych wskazówkach bezpieczeństwa.



Akumulator ma połączenie bezprzewodowe Bluetooth® i można go połączyć z aplikacją STIHL connected.



Informacja obok symbolu wskazuje na pojemność akumulatora zgodnie ze specyfikacją producenta. Dostępna pojemność akumulatora jest mniejsza.



Produktu nie wolno wyrzucać do zwykłego pojemnika na odpady komunalne.

3 Wskazówki dotyczące bezpieczeństwa pracy**3.1 Symbole ostrzegawcze****3.1.1 Symbole ostrzegawcze**

Symbole ostrzegawcze na kosie mechanicznej lub akumulatorze mają następujące znaczenie:



Przestrzegać zasad bezpieczeństwa i środków ostrożności.



Przeczytać niniejszą instrukcję obsługi, przestrzegać jej i zachować ją na przyszłość.



Nosić okulary ochronne, ochronę słuchu i kask ochronny.



Nosić obuwie ochronne z cholewkami.



Nosić rękawice ochronne.



Przestrzegać zasad bezpieczeństwa dotyczących odrzucenia wstecznego.



Należy przestrzegać zasad bezpieczeństwa dotyczących wyrzucanych w górę przedmiotów i stosować odpowiednie środki zapobiegawcze.



Zachować bezpieczną odległość.



Nie dotykać gorącej powierzchni.



Wymować akumulator na czas przerw w pracy, transportu, przechowywania, serwisowania lub naprawy.



Chronić akumulator przed wysokimi temperaturami i ogniem.

3.1.2 Ośłona metalowego narzędzia tnącego

Symbole ostrzegawcze na osłonie do metalowych narzędzi tnących mają następujące znaczenie:



Używać tej osłony do tarcz do koszenia trawy.



Używać tej osłony do noży do wycinania zarośli.



Nie używać tej osłony do głowic koszących.



Nie używać tej osłony do noży rozdrabniająjących.



Nie używać tej osłony do tarcz tnących.

3.2 Użytkowanie zgodne z przeznaczeniem

Kosa mechaniczna STIHL FSA 400.0 K jest przeznaczona do następujących zastosowań:

- z użyciem noża do wycinania zarośli: koszenie zarośli o średnicy do 20 mm
- z użyciem tarczy tnącej: cięcie krzewów i drzew o średnicy pnia do 70 mm

Kosa mechaniczna może być używana podczas deszczu.

Ta kosa mechaniczna jest zasilana akumulatorem STIHL AP.

Akumulator z  w połączeniu z aplikacją STIHL connected umożliwia personalizację i przesyłanie informacji na temat akumulatora w oparciu o technologię Bluetooth®.

▲ OSTRZEŻENIE

- Akumulatory, które nie zostały dopuszczone przez firmę STIHL do zastosowania z tą kosą mechaniczną, mogą spowodować pożar lub wybuch. Może dojść do poważnych obrażeń lub śmierci oraz szkód materialnych.
 - ▶ Do zasilania kosi mechanicznej używać wyłącznie akumulatora STIHL AP.
- Skutkiem używania kosi mechanicznej lub akumulatora niezgodnie z przeznaczeniem mogą być poważne obrażenia ciała lub śmierć oraz straty materialne.
 - ▶ Używać kosi mechanicznej wyłącznie w sposób opisany w niniejszej instrukcji użytkowania.
 - ▶ Akumulatora używać w sposób opisany w niniejszej instrukcji użytkowania, aplikacji

STIHL connected oraz na stronie www.connect.stihl.com.

3.3 Wymagania dotyczące użytkownika

▲ OSTRZEŻENIE

- Użytkownicy, którzy nie przejdą przeszkolenia, nie mogą rozpoznawać lub oszacować zagrożeń związanych z użytkowaniem kosi mechanicznej i akumulatora. Może dojść do poważnych obrażeń lub śmierci użytkownika i osób postronnych.



- ▶ Przeczytać niniejszą instrukcję obsługi, przestrzegać jej i zachować ją na przyszłość.

- ▶ W razie przekazania kosi mechanicznej lub akumulatora innej osobie, należy przekazać jej również instrukcję obsługi.

- ▶ Użytkownik musi spełniać następujące wymagania:

- Użytkownik jest wypoczęty.
- Użytkownik jest zdolny pod względem fizycznym i psychicznym do obsługi i używania kosi mechanicznej i akumulatora. Jeżeli użytkownik jest do tego zdolny w ograniczonym zakresie pod względem fizycznym, sensorycznym lub psychicznym, może pracować z urządzeniem wyłącznie pod nadzorem lub po poinstruowaniu przez osobę odpowiedzialną.
- Użytkownik jest w stanie rozpoznać i ocenić zagrożenia powodowane przez kosę mechaniczną i akumulator.
- Użytkownik jest pełnoletni lub odbywa naukę zawodu pod nadzorem zgodnie z krajowymi przepisami.
- Użytkownik został przeszkolony przez autoryzowanego dealera STIHL lub fachowca przed pierwszym użyciem kosi mechanicznej.
- Użytkownik nie jest pod wpływem alkoholu, leków lub narkotyków.
- ▶ W razie wątpliwości skontaktować się z dealerm marki STIHL.

3.4 Odzież i wyposażenie

▲ OSTRZEŻENIE

- Włączona kosa mechaniczna może wciągnąć długie włosy. Może to spowodować poważne obrażenia u użytkownika.
 - ▶ Długie włosy związać i upiąć tak, aby znajdowały się powyżej ramion.

- Podczas pracy może dojść do wyrzucenia różnych przedmiotów z dużą prędkością. Możliwe obrażenia ciała użytkownika.



- ▶ Nosić okulary ochronne ściśle przylegające do twarzy. Odpowiednie okulary ochronne są sprawdzone zgodnie z normami EN 166, EN ISO 16321 albo przepisami krajowymi i są dostępne w handlu z odpowiednim oznaczeniem.

- ▶ Nosić osłonę twarzy.
- ▶ Nosić długie spodnie z wytrzymałego materiału.

- W trakcie pracy powstaje hałas. Hałas może uszkadzać słuch.



- ▶ Nosić odpowiednią ochronę słuchu.

- Spadające przedmioty mogą prowadzić do obrażeń głowy.



- ▶ Jeśli podczas pracy mogą spadać przedmioty, należy nosić kask ochronny.

- Podczas pracy może wzbijać się pył. Wdychanie pyłu może być szkodliwe dla zdrowia i powodować reakcje alergiczne.

- ▶ Jeżeli wzbija się pył, nosić maskę przeciwpyłową.

- Nieodpowiednia odzież robocza może zaczepić się o drzewa lub zarośla i zostać pochwycona przez kosę mechaniczną. Użytkownicy bez odpowiedniej odzieży mogą odnieść poważne obrażenia ciała.

- ▶ Nosić odzież przylegającą ściśle do ciała.
- ▶ Akcesoria takie jak szaliki i biżuteria należy zdjąć.

- Podczas pracy użytkownik może mieć kontakt z wirującym narzędziem tnącym. Może to spowodować poważne obrażenia u użytkownika.

- ▶ Pracować w obuwiu wykonanym z wytrzymałych materiałów.



- ▶ W przypadku używania metalowego narzędzia tnącego nosić obuwie z cholewkami i stalowymi podnoskami.

- ▶ Nosić długie spodnie z wytrzymałego materiału.

- Podczas montażu i demontażu narzędzia tnącego oraz podczas czyszczenia lub konserwacji użytkownik może mieć kontakt z narzędziem tnącym lub nożem korygującym. Możliwe obrażenia ciała użytkownika.



- ▶ Nosić rękawice robocze wykonane z wytrzymałych materiałów.

- Użytkownik noszący nieodpowiednie obuwie może się poślizgnąć. Możliwe obrażenia ciała użytkownika.

- ▶ Nosić solidne, zamknięte obuwie z podeszwami o dobrej przyczepności.

3.5 Stanowisko pracy i otoczenie

3.5.1 Kosa mechaniczna

▲ OSTRZEŻENIE

- Osoby nieupoważnione, małe dzieci i zwierzęta nie potrafią ani rozpoznać, ani tym bardziej prawidłowo ocenić zagrożeń powodowanych przez kosę mechaniczną i wyrzucane przez nią przedmioty. Może dojść do poważnych obrażeń osób postronnych, dzieci i zwierząt oraz szkód materialnych.



- ▶ Osoby postronne, dzieci i zwierzęta nie mogą zbliżać się na odległość poniżej 15 m do miejsca pracy.

- ▶ Zachować odstęp 15 m od przedmiotów.
- ▶ Nie pozostawiać kosi mechanicznej bez nadzoru.
- ▶ Nie pozwolić dzieciom na zabawę kosą mechaniczną.
- Elementy elektryczne kosi mechanicznej mogą wytwarzać iskry. W łatwopalnym lub wybuchowym środowisku iskry mogą być przyczyną pożarów lub eksplozji. Może dojść do poważnych obrażeń lub śmierci oraz szkód materialnych.
- ▶ Nie pracować w środowisku łatwopalnym lub wybuchowym.

3.5.2 Akumulator

▲ OSTRZEŻENIE

- Osoby postronne, dzieci i zwierzęta nie są w stanie rozpoznać ani tym bardziej prawidłowo ocenić zagrożeń powodowanych przez akumulator. Osoby postronne, dzieci i zwierzęta mogą doznać poważnych obrażeń.
- ▶ Nie zezwalać na dostęp osób postronnych, dzieci i zwierząt do urządzenia.
- ▶ Nie pozostawiać akumulatora bez nadzoru.
- ▶ Nie pozwolić dzieciom na zabawę akumulatorem.
- Akumulator nie jest całkowicie odporny na wszystkie czynniki otoczenia. Pod wpływem niektórych zjawisk lub czynników może dojść do jego pożaru, wybuchu lub nieodwracalnego

uszkodzenia. Może dojść do poważnych obrażeń lub szkód materialnych.



- ▶ Chronić akumulator przed wysokimi temperaturami i ogniem.
- ▶ Nie wrzucać akumulatora do ognia.

▶ Temperatura w miejscu ładowania, pracy i przechowywania akumulatora nie może przekraczać podanego zakresu,  20.3.



- ▶ Nie zanurzać akumulatora w cieczach.

- ▶ Trzymać akumulator z dala od małych części metalowych.
- ▶ Chronić akumulator przed nadmiernie wysokim ciśnieniem.
- ▶ Nie narażać akumulatora na działanie mikrofal.
- ▶ Chronić akumulator przed substancjami chemicznymi, solami i nawozem.

3.6 Bezpieczny stan

3.6.1 Kosa mechaniczna

Kosa mechaniczna jest bezpieczna dla użytkownika i otoczenia, jeżeli:

- Nie jest uszkodzona.
- Jest czysta.
- Elementy obsługowe działają i nie zostały zmienione.
- Jest zamontowane narzędzie tnące i osłona podane w niniejszej instrukcji obsługi.
- Narzędzie tnące i osłona są prawidłowo zamontowane.
- Zamontowano oryginalne akcesoria STIHL przeznaczone do tej kosi mechanicznej.
- Akcesoria są zamontowane prawidłowo.

OSTRZEŻENIE

- Jeśli urządzenie nie znajduje się w bezpiecznym stanie, jego elementy mogą działać nieprawidłowo, a zabezpieczenia być nieaktywne. Może dojść do poważnych obrażeń lub śmierci.
 - ▶ Pracować wyłącznie z nieuszkodzoną kosą mechaniczną.
 - ▶ Jeżeli kosa mechaniczna jest zabrudzona: wyczyścić kosę.
 - ▶ Nie modyfikować kosi mechanicznej. Wyjątek: montaż opisanego w niniejszej instrukcji obsługi zestawu narzędzia tnącego i osłony.
 - ▶ Jeżeli elementy obsługowe są niesprawne: nie używać kosi mechanicznej.
 - ▶ Montować oryginalne akcesoria STIHL przeznaczone do tej kosi mechanicznej.

▶ Narzędzie tnące i osłonę zamontować zgodnie z opisem w niniejszej instrukcji obsługi.

▶ Akcesoria montować wyłącznie w sposób opisany w niniejszej instrukcji obsługi lub w instrukcji obsługi akcesoriów.

▶ Nie wkładać niczego w otwory w obudowie kosi mechanicznej.

▶ Wymienić zużyte lub uszkodzone etykiety ostrzegawcze.

▶ W razie wątpliwości skontaktować się z dealerem marki STIHL.

3.6.2 Osłona

Osłona jest bezpieczna dla użytkownika i otoczenia, jeżeli:

- Osłona nie jest uszkodzona.
- Śruby osłony są dokręcone z właściwym momentem obrotowym.

OSTRZEŻENIE

- Jeśli urządzenie nie znajduje się w bezpiecznym stanie, jego elementy mogą działać nieprawidłowo, a zabezpieczenia być nieaktywne. Może to spowodować poważne obrażenia u użytkownika.
 - ▶ Pracować wyłącznie z nieuszkodzoną osłoną.
 - ▶ Dokręcić śruby osłony z właściwym momentem obrotowym  7.2.1.
 - ▶ W razie wątpliwości skontaktować się z dealerem marki STIHL.

3.6.3 Metalowe narzędzie tnące

Metalowe narzędzie tnące jest bezpieczne dla użytkownika i otoczenia, jeżeli:

- Metalowe narzędzie tnące i osprzęt nie są uszkodzone.
- Metalowe narzędzie tnące nie jest zdeformowane.
- Metalowe narzędzie tnące jest prawidłowo zamontowane i mocno dokręcone.
- Metalowe narzędzie tnące jest prawidłowo naostrzone.
- Metalowe narzędzie tnące nie ma zadziorów na krawędziach tnących.
- Granice zużycia nie są przekroczone.
- Jeśli wykorzystywane są metalowe narzędzia tnące innych producentów, to nie mogą one być cięższe ani grubsze, a także nie mogą posiadać innego kształtu, gorszej jakości ani większej średnicy od największego metalowego narzędzia tnącego dopuszczonego przez firmę STIHL.

▲ OSTRZEŻENIE

- Jeśli metalowe narzędzie tnące nie znajduje się w stanie bezpiecznym, jego elementy mogą się poluzować i zostać odrzucone. Skutkiem mogą być poważne obrażenia.
 - ▶ Nie pracować z uszkodzonym metalowym narzędziem tnącym i uszkodzonym osprzętem.
 - ▶ Prawidłowo naostrzyć metalowe narzędzie tnące.
 - ▶ Usunąć zadziory na krawędziach tnących.
 - ▶ Zlecić wyważenie metalowego urządzenia tnącego dealerowi STIHL.
 - ▶ Uwzględnić granice zużycia i przestrzegać ich.
 - ▶ Używać jednego z metalowych narzędzi tnących podanych w niniejszej instrukcji użytkowania.
 - ▶ W razie wątpliwości skontaktować się z dealerem marki STIHL.

3.6.4 Akumulator

Akumulator jest bezpieczny dla użytkownika i otoczenia, jeżeli:

- Nie jest uszkodzony.
- Jest czysty i suchy.
- Działa i nie był modyfikowany.

▲ OSTRZEŻENIE

- W przeciwnym razie akumulator jest niebezpieczny. Skutkiem mogą być poważne obrażenia.
 - ▶ Pracować z użyciem nieuszkodzonego i działającego akumulatora.
 - ▶ Nie ładować akumulatora, jeśli jest uszkodzony lub wadliwy.
 - ▶ Jeśli akumulator jest zabrudzony, wyczyścić go.
 - ▶ Jeżeli akumulator jest mokry lub wilgotny, należy poczekać, aż zupełnie wyschnie,  20.4.
 - ▶ Nie modyfikować akumulatora.
 - ▶ Nie wkładać niczego w otwory w obudowie akumulatora.
 - ▶ Nie zwierać styków elektrycznych akumulatora metalowymi przedmiotami (grozi to zwarcie).
 - ▶ Nie otwierać akumulatora.
 - ▶ Wymienić zużyte lub uszkodzone etykiety ostrzegawcze.
- Uszkodzony akumulator może przeciekać. Płyn ten może spowodować podrażnienie skóry i oczu.
 - ▶ Unikać kontaktu z płynem.

- ▶ W razie kontaktu ze skórą należy umyć dane miejsce dużą ilością wody z mydłem.
- ▶ W razie kontaktu z oczami należy płukać oczy dużą ilością wody przez co najmniej 15 minut i zasięgnąć porady lekarza.
- Uszkodzony lub wadliwy akumulator może wydzielać dziwny zapach, dymić lub zapalić się. Może dojść do poważnych obrażeń lub śmierci oraz szkód materialnych.
 - ▶ Jeżeli akumulator dziwnie pachnie lub zaczyna dymić, nie używać go i nie zbliżać do łatwopalnych substancji.
 - ▶ W przypadku zapalenia się akumulatora: Spróbować ugasić akumulator gaśnicą lub wodą.

3.7 Praca

▲ OSTRZEŻENIE

- W określonych sytuacjach użytkownik może nie zachować koncentracji podczas pracy. Użytkownik może potknąć się, upaść i poważnie zranić.
 - ▶ Pracę wykonywać spokojnie i w sposób przemyślany.
 - ▶ W przypadku niedostatecznego oświetlenia i złej widoczności: nie używać kosi mechanicznej.
 - ▶ Obsługiwać kosę mechaniczną w poje-dynkę.
 - ▶ Prowadzić narzędzie tnące blisko podłoża i poziomo względem niego.
 - ▶ Uważać na przeszkody.
 - ▶ Pracować, stojąc na ziemi i zachowując równowagę.
 - ▶ W przypadku zmęczenia: zrobić przerwę w pracy.
- Obracające się narzędzie tnące może skaleczyć użytkownika. Może to spowodować poważne obrażenia u użytkownika.
 - ▶ Nie dotykać obracającego się narzędzia tnącego.
 - ▶ Jeśli narzędzie tnące jest zablokowane przez inny przedmiot: wyłączyć kosę mechaniczną i wyjąć akumulator. Dopiero wtedy można usunąć przedmiot.
- Jeśli kosa mechaniczna została poddana nadmiernym obciążeniom (np. wskutek działania siły, uderzenia lub upadku), może znajdować się w niebezpiecznym stanie. Może dojść do poważnych obrażeń lub szkód materialnych.
 - ▶ Sprawdzić, czy kosa znajduje się w bezpiecznym stanie technicznym.
 - ▶ W razie wątpliwości skontaktować się z dealerem marki STIHL.

- Jeśli kosa mechaniczna zacznie działać podczas pracy w sposób inny niż zwykle lub nietypowo, może znajdować się w niebezpiecznym stanie. Może dojść do poważnych obrażeń lub szkód materialnych.
 - ▶ Zakończyć pracę, wyjąć akumulator i skontaktować się z dealermem STIHL.
- Podczas pracy kosa mechaniczna może powodować drgania.
 - ▶ Nosić rękawice.



- ▶ Robić przerwy podczas pracy.
- ▶ W przypadku wystąpienia objawów zaburzenia krążenia (objawu Raynauda) zasięgnąć pomocy lekarskiej.
- Jeśli podczas pracy narzędzie tnące natknie się na ciało obce, może dojść do jego wyrzucenia lub wyrzucenia fragmentów z dużą prędkością. Może dojść do obrażeń u osób lub szkód materialnych.
 - ▶ Usuwać niepotrzebne przedmioty z obszaru roboczego.
- Jeśli obracające się narzędzie tnące trafi na twardy przedmiot, mogą powstać iskry i może dojść do uszkodzenia narzędzia tnącego. W łatwopalnym środowisku iskry mogą spowodować pożary. Może dojść do poważnych obrażeń lub śmierci oraz szkód materialnych.
 - ▶ Nie pracować w łatwopalnym środowisku.
 - ▶ Sprawdzić, czy narzędzie tnące nie stwarza zagrożenia.
- Po puszczeniu dźwigni przełącznika narzędzie tnące obraca się jeszcze przez krótki czas. Może dojść do poważnych obrażeń.
 - ▶ Poczekać, aż narzędzie tnące przestanie się obracać.
- W sytuacji zagrożenia użytkownik może wpaść w panikę i nie być w stanie zdjąć systemu nośnego. Może to spowodować poważne obrażenia u użytkownika.
 - ▶ Przeciwiczyć zdejmowanie systemu nośnego.

3.8 Siły reakcji

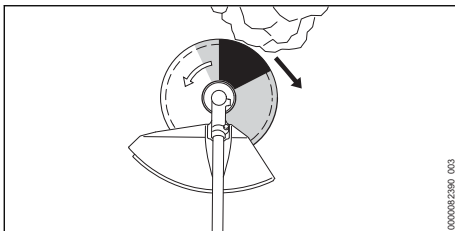

Odrzucenie może mieć następujące przyczyny:

- Obracające się metalowe narzędzie tnące tafia dokładnie w obszar zaznaczony na szaro lub obszar zaznaczony na czarno na twardym przedmiocie i następuje jego szybkie wyhamowanie.
- Obracające się metalowe narzędzie tnące jest zaciśnięte.

Z największym ryzykiem wystąpienia odrzucenia należy liczyć się na obszarze zaznaczonym na czarno.

▲ OSTRZEŻENIE

- W wyniku tych przyczyn może dojść do gwałtownego wyhamowania lub zatrzymania ruchu obrotowego narzędzia tnącego i narzędzie może zostać pchnięte w kierunku użytkownika (czarna strzałka). Użytkownik może utracić kontrolę nad kosą mechaniczną. Może dojść do poważnych obrażeń lub śmierci.
 - ▶ Kosę mechaniczną trzymać oburącz.
 - ▶ Pracować wyłącznie w sposób opisany w niniejszej instrukcji użytkownika.
 - ▶ Nie pracować obszarem zaznaczonym na czarno.
 - ▶ Używać jednej z kombinacji narzędzia tnącego, osłony i systemu przenoszenia podanych w tej instrukcji użytkownika.
 - ▶ Prawidłowo naostrzyć metalowe narzędzie tnące.
 - ▶ Kosić na pełnych obrotach.

3.9 Transport

3.9.1 Kosa mechaniczna

▲ OSTRZEŻENIE

- Obudowa przekładni może nagrzewać się w trakcie pracy. Użytkownik może się poparzyć.
 - ▶ Nie dotykać gorącej obudowy przekładni.
- Kosa mechaniczna może przewrócić się lub przesunąć podczas przewozu pojazdem. Może dojść do obrażeń u osób lub szkód materialnych.



- ▶ Wyciągnąć akumulator.
- ▶ W przypadku zamontowanego metalowego narzędzia tnącego, zamontować osłonę transportową.

- ▶ Zabezpieczyć kosę mechaniczną pasami mocującymi lub siatką w taki sposób, aby nie mogła się przewrócić ani przesunąć.

3.9.2 Akumulator

▲ OSTRZEŻENIE

- Akumulator nie jest całkowicie odporny na wszystkie czynniki otoczenia. Jeśli akumulator jest narażony na określone warunki otoczenia, może ulec uszkodzeniu i mogą powstać szkody materialne.
 - ▶ Nie transportować uszkodzonego akumulatora.
- Akumulator może przewrócić się lub przesunąć podczas przewozu pojazdem. Może dojść do obrażeń lub szkód materialnych.
 - ▶ Zapakować akumulator w odpowiedni pojemnik transportowy lub inne opakowanie, w którym nie będzie się przesunął.
 - ▶ Zabezpieczyć opakowanie, aby nie mogło się poruszyć.

3.10 Przechowywanie

3.10.1 Kosa mechaniczna

▲ OSTRZEŻENIE

- Dzieci nie są w stanie rozpoznać ani ocenić zagrożeń powodowanych przez kosę mechaniczną. Skutkiem mogą być poważne obrażenia u dzieci.



- ▶ Wyciągnąć akumulator.

- ▶ W przypadku zamontowanego metalowego narzędzia tnącego, zamontować osłonę transportową.
- ▶ Przechowywać kosę mechaniczną w miejscu niedostępnym dla dzieci.

- Styki elektryczne kosi mechanicznej oraz podzespoły z metalu mogą zardzewieć od wilgoci. Kosa mechaniczna może ulec uszkodzeniu.



- ▶ Wyciągnąć akumulator.

- ▶ Przechowywać kosę mechaniczną w miejscu suchym i czystym.

3.10.2 Akumulator

▲ OSTRZEŻENIE

- Dzieci nie są w stanie rozpoznać ani ocenić zagrożeń powodowanych przez akumulator.

Skutkiem mogą być poważne obrażenia u dzieci.

- ▶ Akumulator przechowywać w miejscu niedostępnym dla dzieci.
- Akumulator nie jest całkowicie odporny na wszystkie czynniki otoczenia. Akumulator może ulec nieodwracalnemu uszkodzeniu pod wpływem niektórych zjawisk lub czynników.
 - ▶ Akumulator przechowywać w miejscu suchym i czystym.
 - ▶ Akumulator przechowywać w zamkniętym pomieszczeniu.
 - ▶ Przechowywać akumulator oddzielnie od kosi mechanicznej.
 - ▶ Jeśli akumulator jest przechowywany w ładowarce: odłączyć wtyczkę zasilającą i przechowywać akumulator w stanie naładowania między 40% a 60% (2 diody świecą na zielono).
 - ▶ Temperatura w miejscu przechowywania akumulatora nie może przekraczać podanego zakresu,  20.3.

3.11 Czyszczenie, konserwacja i naprawy

▲ OSTRZEŻENIE

- Przed przystąpieniem do czyszczenia, konserwacji lub naprawy należy wyjąć akumulator, aby nie włączyć przypadkowo kosi mechanicznej. Może dojść do poważnych obrażeń lub szkód materialnych.



- ▶ Wyciągnąć akumulator.

- Obudowa przekładni może nagrzewać się w trakcie pracy. Użytkownik może się poparzyć.

- ▶ Nie dotykać gorącej obudowy przekładni.



- Czyszczenie agresywnymi środkami, strumieniem wody lub ostrymi przedmiotami może spowodować uszkodzenie kosi mechanicznej, osłony, narzędzia tnącego lub akumulatora. Nieprawidłowe czyszczenie kosi mechanicznej, osłony, narzędzia tnącego lub akumulatora może spowodować nieprawidłowe działanie podzespołów i wyłączenie działania urządzeń zabezpieczających. Skutkiem mogą być poważne obrażenia.

- ▶ Kosę mechaniczną, osłonę, narzędzie tnące i akumulator czyścić w sposób opisany w instrukcji obsługi.

■ Nieprawidłowa konserwacja lub naprawa kosi mechanicznej, osłony, narzędzia tnącego lub akumulatora może spowodować nieprawidłowe działanie podzespołów i wyłączenie działania urządzeń zabezpieczających. Może dojść do poważnych obrażeń lub śmierci.

- ▶ Nie wolno samodzielnie naprawiać ani konserwować kosi mechanicznej, osłony i akumulatora.
- ▶ Jeśli kosa mechaniczna, osłona lub akumulator wymagają przeglądu lub naprawy, skontaktować się z autoryzowanym dealerm STIHL.
- ▶ Narzędzie tnące konserwować w sposób opisany w instrukcji obsługi lub na opakowaniu używanego narzędzia tnącego.

■ Podczas czyszczenia lub konserwacji narzędzi tnących użytkownik może skaleczyć się o ostre krawędzie tnące. Może to spowodować obrażenia u użytkownika.



- ▶ Nosić rękawice robocze wykonane z wytrzymałych materiałów.

4 Przygotowanie kosi mechanicznej do użycia

4.1 Przygotowanie kosi mechanicznej do użycia

Zawsze przed rozpoczęciem pracy należy wykonać następujące czynności:

- ▶ Sprawdzić bezpieczny stan następujących elementów:
 - Kosa mechaniczna, 3.6.1.
 - Osłona, 3.6.2.
 - Metalowe narzędzie tnące, 3.6.3.
 - Akumulator, 3.6.4.
- ▶ Sprawdzić akumulator, 11.2.
- ▶ Naładować całkowicie akumulator w sposób opisany w instrukcji obsługi ładowarek STIHL AL 101, 301, 301-4, 501.
- ▶ Wyczyścić kosę mechaniczną, 16.1.
- ▶ Zamontować uchwyt dwuręczny, 7.1.
- ▶ Wybrać kombinację narzędzia tnącego, osłony i systemu przenoszenia, 21.1.
- ▶ Zamontować osłonę, 7.2.1.
- ▶ Zdemontować metalowe narzędzie tnące, 7.3.
- ▶ Złożyć i wyregulować system nośny, 8.1.
- ▶ Ustawić uchwyt dwuręczny, 8.2.
- ▶ Wyważyć kosę mechaniczną, 8.3.
- ▶ Sprawdzić elementy obsługowe, 11.1.
- ▶ W przypadku braku możliwości przeprowadzenia powyższych czynności, nie używać kosi

4 Przygotowanie kosi mechanicznej do użycia

mechanicznej i skontaktować się z dealerm STIHL.

4.2 Łączenie akumulatora z połączeniem bezprzewodowym Bluetooth® z aplikacją STIHL connected

- ▶ Aktywować interfejs bezprzewodowy Bluetooth® na urządzeniu mobilnym.
- ▶ Aktywować połączenie bezprzewodowe Bluetooth® na akumulatorze, 6.1.
- ▶ Pobrać na urządzenie mobilne aplikację STIHL connected z odpowiedniego sklepu z aplikacjami i utworzyć konto.
- ▶ Otworzyć aplikację STIHL connected i zalogować się.
- ▶ Dodać akumulator w aplikacji STIHL connected i postępować zgodnie z poleceniami wyświetlanymi na ekranie.

Dane kontaktowe i dalsze informacje można znaleźć na stronie <https://support.stihl.com> lub w aplikacji STIHL connected.

Aplikacja STIHL connected jest dostępna w zależności od rynku.

5 Ładowanie akumulatora i sygnalizacja diodami LED

5.1 Ładowanie akumulatora

Czas ładowania zależy od różnych czynników, np. od temperatury akumulatora i temperatury otoczenia. Dla uzyskania optymalnej sprawności nie przekraczać zalecanych zakresów temperatury, 20.4. Faktyczny czas ładowania może różnić się od podanego czasu. Czas ładowania jest podany na stronie www.stihl.com/charging-times.

- ▶ Akumulator należy ładować w sposób opisany w instrukcjach użytkownika ładowarek STIHL AL 101, 301, 301-4, 501.

5.2 Sygnalizacja stanu naładowania

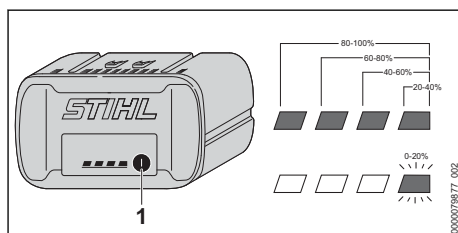

- ▶ Nacisnąć przycisk (1).
Diody zaświecą się na ok. 5 sekund na zielono i zaszykalizują stan naładowania akumulatora.
- ▶ Jeżeli prawa dioda miga na zielono, należy naładować akumulator.

5.3 Diody na akumulatorze

Diody mogą sygnalizować stan naładowania lub awarię akumulatora. Diody mogą świecić lub migać zielonym lub czerwonym światłem.

Jeżeli diody świecą lub migają na zielono, informują o stanie naładowania.

- ▶ Jeżeli diody świecą lub migają na czerwono: usunąć usterki,  19.1.
Występuje usterka kosy mechanicznej lub akumulatora.

6 Aktywacja i dezaktywacja połączenia bezprzewodowego Bluetooth®

6.1 Aktywacja połączenia bezprzewodowego Bluetooth®

- ▶ Jeśli akumulator posiada funkcję połączenia Bluetooth®: Nacisnąć przycisk i przytrzymać wciśnięty, aż dioda LED „BLUETOOTH®” obok symbolu  zaświeci się na niebiesko na ok. 3 sekundy.
Połączenie bezprzewodowe Bluetooth® w akumulatorze jest aktywne.

6.2 Dezaktywacja połączenia bezprzewodowego Bluetooth®

- ▶ Jeśli akumulator posiada funkcję połączenia Bluetooth®: Nacisnąć przycisk i przytrzymać wciśnięty, aż dioda LED „BLUETOOTH®” obok symbolu  sześć razy zamiga na niebiesko.
Połączenie bezprzewodowe Bluetooth® akumulatora jest nieaktywne.

6.3 Przywracanie ustawień fabrycznych akumulatora z połączeniem bezprzewodowym Bluetooth® (tylko AP 200.0 S, 300 S, 300.0 S, 500.0 S)

Przywrócenie ustawień fabrycznych akumulatora spowoduje usunięcie wszystkich danych użytkownika.

- ▶ Szybko nacisnąć przycisk 4 razy z rzędu, za czwartym razem przytrzymując go, aż dioda LED „BLUETOOTH®” obok symbolu  zamiga na niebiesko.
- ▶ Od razu zwolnić przycisk.
- ▶ Połączyć akumulator z aplikacją STIHL connected i sprawdzić, czy wszystkie dane użytkownika zostały usunięte.

7 Montaż elementów kosy mechanicznej

7.1 Montaż uchwyty dwuręcznego

- ▶ Wyłączyć kosę mechaniczną i wyjąć akumulator.

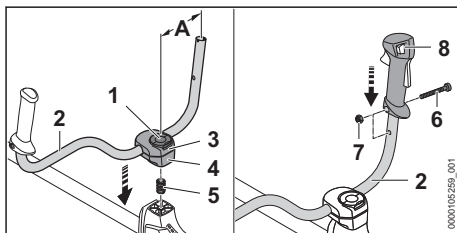

- ▶ Rozłożyć pałąk śruby zaciskowej (1) i obracać przeciwnie do kierunku ruchu wskazówek zegara tak długo, aż rura uchwyty (2) będzie tylko lekko zaciśnięta.
- ▶ Włożyć od dołu sprężynę (5) w dolny zacisk (4).
- ▶ Założyć zaciski (3 i 4) na wysięgniku i wkręcić śrubę zaciskową (1).
- ▶ Odchylić rurę przedniego uchwyty (2) do góry i ustawić w takiej pozycji, żeby odstęp (A) wynosił 16 cm.
- ▶ Dokręcić śrubę zaciskową (1) i złożyć pałąk.
- ▶ Wykręcić śrubę (6).
- ▶ Uchwyt manipulacyjny (8) założyć na rurę uchwyty (2) w taki sposób, aby otwór w uchwycie manipulacyjnym pokrywał się z otworem w rurze uchwyty, a dźwignia przełącznika była skierowana w kierunku obudowy przekładni.
- ▶ Włożyć nakrętkę (7).
- ▶ Wkręcić i dokręcić śrubę (6).

Nie trzeba ponownie demontować uchwyty dwuręcznego.

7.2 Montaż i demontaż osłony i ogranicznika

7.2.1 Montaż osłony i ogranicznika

- ▶ Wyłączyć kosę mechaniczną i wyjąć akumulator.

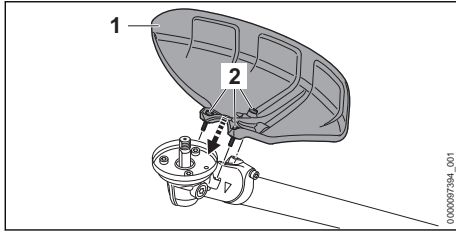

- ▶ Założyć osłonę (1) na obudowę przekładni.
- ▶ Wkręcić śruby (2) i dokręcić je momentem 10 Nm.

7.2.2 Demontaż osłony i ogranicznika

- ▶ Wyłączyć kosę mechaniczną i wyjąć akumulator.
- ▶ Wykręcić śruby.
- ▶ Zdjąć osłonę.

7.3 Montaż i demontaż metalowego narzędzia tnącego

7.3.1 Montaż noża do wycinania zarośli

- ▶ Wyłączyć kosę mechaniczną i wyjąć akumulator.

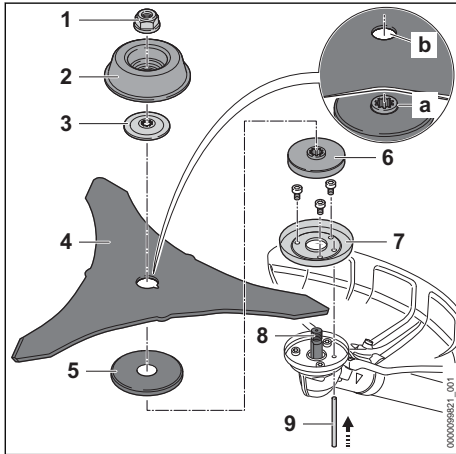

- ▶ Zamontować pierścień ochronny (7) do koszenia.
- ▶ Założyć talerz dociskowy (6) i tarczę ochronną (5).
- ▶ Założyć nóż do wycinania zarośli (4) na tarczę ochronną (5). Kołnierz (a) musi się wsunąć do otworu (b) noża do wycinania zarośli (4).
- ▶ Położyć tarczę dociskową (3) na nóż do wycinania zarośli (4) wypukłą stroną do góry.

- ▶ Położyć tarczę talerzową (2) do koszenia na tarczę dociskową (3) zamkniętą stroną do góry.
- ▶ Trzpień blokujący (9) włożyć w otwór do oporu i przytrzymać.
- ▶ Nóż do wycinania zarośli (4) obracać w lewo, aż trzpień (9) zablokuje się. Wał (8) jest zablokowany.
- ▶ Nakręcić i mocno dokręcić nakrętkę (1) w lewo.
- ▶ Wyjąć trzpień blokujący (9).

7.3.2 Montaż tarczy tnącej

- ▶ Wyłączyć kosę mechaniczną i wyjąć akumulator.

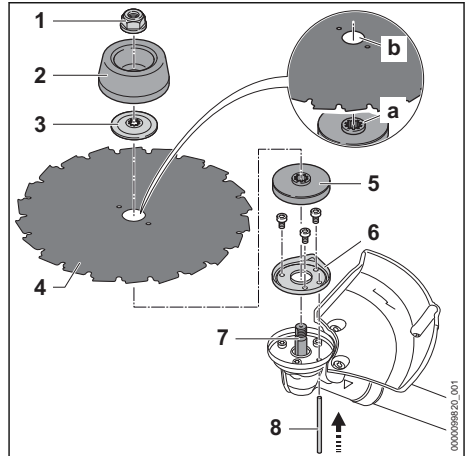

- ▶ Zamontować pierścień ochronny (6) do piłowania.
- ▶ Założyć talerz dociskowy (5).
- ▶ Położyć tarczę tnącą (4) na talerz dociskowy (5). Krawędzie tnące ustawić w taki sposób, aby skierowane były w tę samą stronę, co strzałka dla kierunku obrotów na ograniczniku. Kołnierz (a) musi się wsunąć do otworu (b) w metalowym narzędziu tnącym.
- ▶ Położyć tarczę dociskową (3) na tarczę tnącą (4) wypukłą stroną do góry.
- ▶ Położyć tarczę talerzową (2) do piłowania na tarczę dociskową (3) zamkniętą stroną do góry.
- ▶ Trzpień blokujący (8) włożyć w otwór do oporu i przytrzymać.
- ▶ Obracać tarczę tnącą (4) w lewo, aż trzpień (8) zablokuje się. Wał (7) jest zablokowany.
- ▶ Nakręcić i mocno dokręcić nakrętkę (1) w lewo.
- ▶ Wyjąć trzpień blokujący (8).

7.3.3 Demontaż metalowego narzędzia tnącego

- ▶ Wyłączyć kosę mechaniczną i wyjąć akumulator.
- ▶ Trzpień blokujący włożyć w otwór do oporu i przytrzymać.
- ▶ Metalowe narzędzie tnące obracać w prawo, aż trzpień zablokuje się. Wał jest zablokowany.
- ▶ Odkręcić nakrętkę w prawo.
- ▶ Zdemonstrować elementy mocujące, metalowe narzędzie tnące oraz talerzową tarczę dociskową.
- ▶ Wyjąć trzpień blokujący.

8 Ustawianie kosy mechanicznej pod użytkownika

8.1 Zakładanie i regulacja podwójnego pasa uprząży nośnej

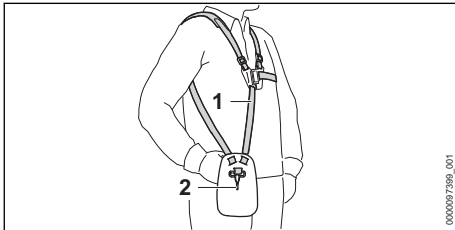

- ▶ Założyć podwójny pas nośny (1).
- ▶ Wyregulować długość podwójnego pasa nośnego (1) w taki sposób, aby karabińczyk (2) znajdował się mniej więcej szerokość dłoni poniżej prawego biodra.

8.2 Ustawianie uchwyty dwuręczny

Uchwyt dwuręczny można ustawiać w różnych pozycjach w zależności od wzrostu użytkownika.

- ▶ Wyłączyć kosę mechaniczną i wyjąć akumulator.
- ▶ Zawiesić kosę mechaniczną za listwę z otworami na karabińczyku systemu nośnego.

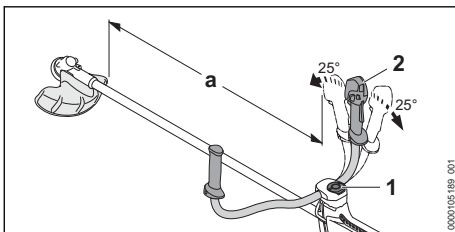

- ▶ Odkręcić śrubę zaciskową (1).

- ▶ Ustawić uchwyt dwuręczny (2) w odpowiedniej pozycji.
- ▶ Przechylić uchwyt dwuręczny (2) tak, aby zachowany był odstęp (a) nie mniejszy niż 750 mm.
- ▶ Mocno dokręcić śrubę zaciskową (1).

8.3 Wyważenie kosy mechanicznej

Akumulator i narzędzie tnące wpływają na równowagę kosy mechanicznej. Konieczne jest wyważenie kosy mechanicznej z zamontowanym narzędziem tnącym i akumulatorem.

Zależnie od zastosowanego narzędzia tnącego kosę mechaniczną wyważa się w różny sposób.

Przy zamontowanym nożu do cięcia zarośli:

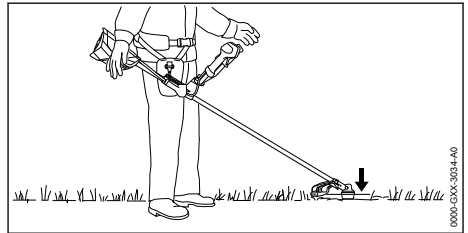

Noż do wycinania zarośli powinien opierać się lekko na podłożu.

Jeżeli zamontowana jest tarcza tnąca:

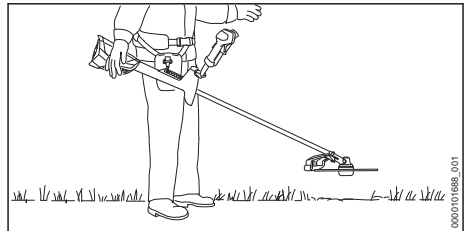

Tarcza tnąca musi znajdować się około 20 cm nad podłożem.

- ▶ Wyłączyć kosę mechaniczną.

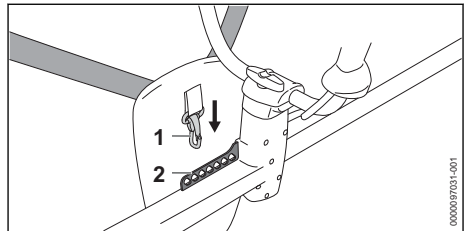

- ▶ Zawiesić listwę z otworami (2) na karabińczyku (1).

- ▶ Wyważyć kosę mechaniczną w ruchu wahadlowym.
- ▶ Jeśli trzeba dopasować pozycję narzędzia tnącego po zatrzymaniu: zaczepić karabińczyk (1) o inny otwór na listwie z otworami (2) i dokonać ponownego wyważenia.

9 Podłączenie i odłączenie akumulatora

9.1 Wkładanie akumulatora

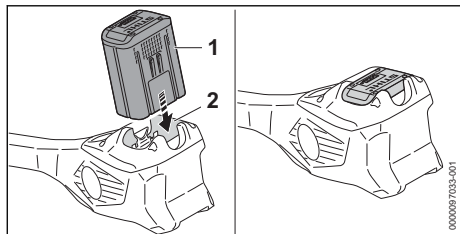

- ▶ Włożyć akumulator (1) do oporu do komory (2). Akumulator (1) zablokuje się ze słyszalnym kliknięciem.

9.2 Wymywanie akumulatora

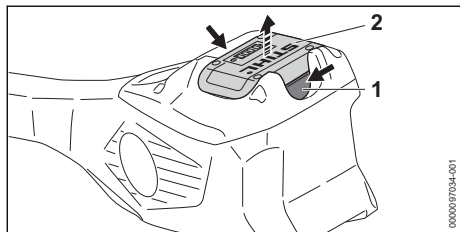

- ▶ Nacisnąć obie dźwignie blokady (1). Akumulator (2) jest odblokowany i można go wyjąć.

10 Włączanie i wyłączenie kosi mechanicznej

10.1 Włączanie kosi mechanicznej

- ▶ Chwycić kosę mechaniczną prawą ręką za uchwyt manipulacyjny w taki sposób, aby kciuk obejmował uchwyt (2).
- ▶ Trzymać kosę mechaniczną lewą ręką za uchwyt w taki sposób, aby obejmował go kciuk.

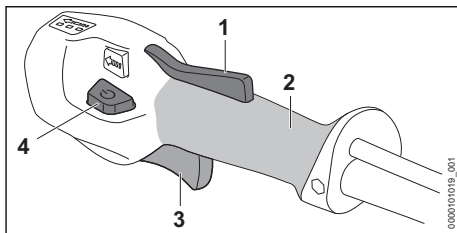

- ▶ Nacisnąć ręką i przytrzymać blokadę dźwigni przełącznika (1).
- ▶ Wcisnąć przycisk odblokowujący (4). Zaświecą się diody LED informujące o ustawionym ostatnio poziomie mocy.
- ▶ Nacisnąć palcem wskazującym dźwignię przełącznika (3) i przytrzymać ją. Kosa mechaniczna przyspiesza i narzędzie tnące obraca się.

Im mocniej wciskana jest dźwignia przełącznika (3), tym szybciej porusza się narzędzie tnące.

Kosę mechaniczną można także włączyć, wciskając najpierw przycisk odblokowujący (4), a w ciągu 5 sekund (dopóki diody migają) blokadę dźwigni przełącznika (1). Dźwignia przełącznika (3) zostanie w ten sposób odblokowana, a kosa mechaniczna będzie gotowa do pracy.

Jeśli dźwignia przełącznika (3) i blokada dźwigni przełącznika (1) zostaną puszczone po włączeniu, diody będą migać jeszcze 5 sekund. Dopóki diody migają, kosę mechaniczną można włączyć ponownie bez naciskania przycisku odblokowującego (4).

10.2 Wyłączenie kosi mechanicznej

- ▶ Puścić dźwignię przełącznika i blokadę dźwigni przełącznika.
- ▶ Poczekać, aż narzędzie tnące zatrzyma się.
- ▶ Jeśli narzędzie tnące obraca się nadal, wyjąć akumulator i skontaktować się z autoryzowanym dealerm STIHL. Kosa mechaniczna jest uszkodzona.

11 Kontrola kosi mechanicznej i akumulatora

11.1 Sprawdzanie elementów obsługowych

Blokada dźwigni przełącznika i dźwignia przełącznika

- ▶ Wyciągnąć akumulator.
- ▶ Spróbować nacisnąć dźwignię przełącznika bez naciskania blokady dźwigni przełącznika.

- ▶ Jeśli można nacisnąć dźwignię przełącznika: nie używać kosi mechanicznej i skontaktować się z autoryzowanym dealerem STIHL. Blokada dźwigni przełącznika jest uszkodzona.
- ▶ Nacisnąć i przytrzymać blokadę dźwigni przełącznika.
- ▶ Nacisnąć i puścić dźwignię przełącznika.
- ▶ Jeżeli dźwignia przełącznika lub blokada dźwigni przełącznika poruszają się z oporem lub nie powracają do pozycji wyjściowej: nie używać kosi mechanicznej i skontaktować się z dealerem STIHL. Dźwignia przełącznika lub blokada dźwigni przełącznika są uszkodzone.

Włączanie kosi mechanicznej

- ▶ Włożyć akumulator.
- ▶ Nacisnąć i przytrzymać blokadę dźwigni przełącznika.
- ▶ Wcisnąć przycisk odblokowujący.
- ▶ Nacisnąć i przytrzymać dźwignię przełącznika. Narzędzie tnące zacznie się obracać.
- ▶ Jeżeli 3 diody na akumulatorze migają na czerwono, wyjąć akumulator i skontaktować się z dealerem STIHL. Występuje usterka kosi mechanicznej.
- ▶ Puścić dźwignię przełącznika. Po krótkim czasie narzędzie tnące przestanie się obracać.
- ▶ Jeśli narzędzie tnące obraca się nadal, wyjąć akumulator i skontaktować się z autoryzowanym dealerem STIHL. Kosa mechaniczna jest uszkodzona.

11.2 Kontrola akumulatora

- ▶ Nacisnąć przycisk na akumulatorze. Diody LED świecą się lub migają.
- ▶ Jeżeli diody LED nie świecą lub nie migają: nie używać akumulatora i skontaktować się z dealerem STIHL. Akumulator jest niesprawny.

12 Praca z kosą mechaniczną

12.1 Trzymanie i prowadzenie kosi mechanicznej

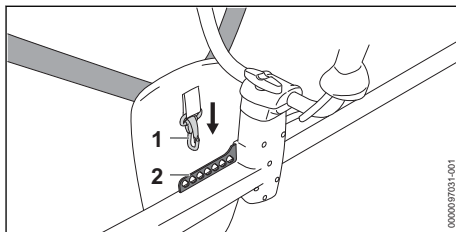

- ▶ Zawiesić listwę z otworami (2) na karabińcy (1).

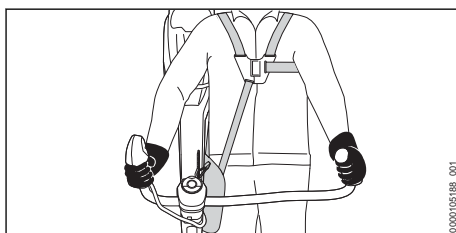

- ▶ Chwycić kosę mechaniczną prawą ręką za uchwyt manipulacyjny w taki sposób, aby kciuk obejmował uchwyt.
- ▶ Trzymać kosę mechaniczną lewą ręką za uchwyt w taki sposób, aby obejmował go kciuk.

12.2 Ustawianie poziomu mocy

W zależności od zastosowania można ustawić 3 poziomy mocy. Diody LED informują o ustawionym poziomie mocy. Im wyższy poziom mocy, tym szybciej może obracać się narzędzie tnące.

Ustawiony poziom mocy ma wpływ na czas pracy akumulatora. Im niższy poziom mocy, tym dłużej pracuje akumulator.

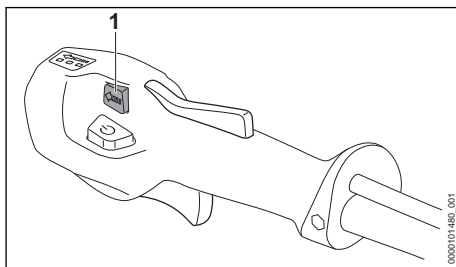

- ▶ Nacisnąć przełącznik stopnia mocy (1). Zaświecą się diody LED informujące o ustawionym poziomie mocy.

- ▶ Nacisnąć przełącznik stopnia mocy (1). Jest ustawiony następnym poziomem mocy. Po trzecim stopniu mocy następuje ponownie pierwszy stopień mocy.
- ▶ Naciskać przełącznik stopnia mocy (1), aż zostanie ustawiony odpowiedni stopień mocy.
- ▶ W przypadku używania tarczy tnącej ustawić poziom mocy 3.

12.3 Koszenie za pomocą noża do wycinania zarośli

Odległość narzędzia tnącego od ziemi decyduje o wysokości cięcia.



- ▶ Kosić lewą częścią metalowego narzędzia tnącego.
- ▶ Pracować powoli i miarowo.

Dla uzyskania optymalnej sprawności nie przekraczać zalecanych zakresów temperatury, 20.4.

12.4 Prześwietlanie za pomocą noża do wycinania zarośli

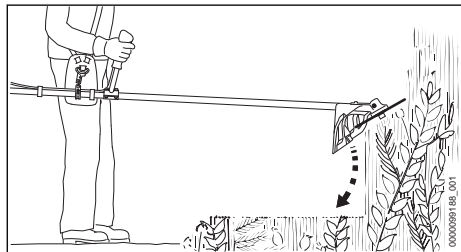

- ▶ Zanurzyć metalowe narzędzie tnące w zaroślach od góry.
- ▶ Nie podnosić metalowego narzędzia tnącego powyżej wysokości pasa.

12.5 Cięcie tarczą tnącą

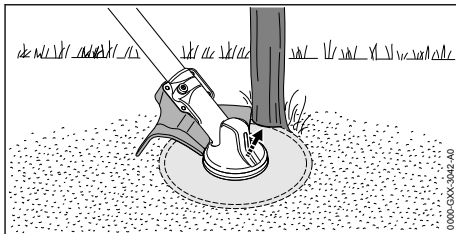

- ▶ Lewą stronę osłony podeprzeć na pnieniu.
- ▶ Przecinać pień na pełnych obrotach jednym razem.
- ▶ Zachować bezpieczną odległość od następnego stanowiska pracy, wynoszącą przynajmniej 2 długości drzewa.

13 Po zakończeniu pracy

13.1 Po zakończeniu pracy

- ▶ Wyłączyć kosę mechaniczną i wyjąć akumulator.
- ▶ Jeżeli kosa mechaniczna jest wilgotna: zaczekać, aż wyschnie.
- ▶ Jeżeli akumulator jest mokry lub wilgotny, należy zaczekać, aż zupełnie wyschnie, 20.4.
- ▶ Wyczyścić kosę mechaniczną.
- ▶ Wyczyścić osłonę.
- ▶ Wyczyścić narzędzie tnące.
- ▶ Wyczyścić akumulator.
- ▶ Jeśli jest zamontowane metalowe narzędzie tnące, zamontować odpowiednią osłonę transportową.

14 Transport

14.1 Transport kosi mechanicznej

- ▶ Wyłączyć kosę mechaniczną i wyjąć akumulator.
- ▶ Jeśli jest zamontowane metalowe narzędzie tnące, zamontować odpowiednią osłonę transportową.

Przenoszenie kosi mechanicznej

- ▶ Kosę mechaniczną przenosić za wsięgnik w taki sposób, aby narzędzie tnące było skierowane do tyłu i aby kosa była wyważona.

Transport kosi mechanicznej w samochodzie

- ▶ Zabezpieczyć kosę mechaniczną w taki sposób, aby nie mogła się przewrócić ani przesunąć.

14.2 Transport akumulatora

- ▶ Wyłączyć kosę mechaniczną i wyjąć akumulator.
- ▶ Sprawdzić bezpieczny stan akumulatora.
- ▶ Zapakować akumulator tak, aby nie przesuwiał się w opakowaniu.
- ▶ Zabezpieczyć opakowanie, aby nie mogło się poruszyć.

Akumulator podlega przepisom dot. transportu towarów niebezpiecznych. Akumulator został sklasyfikowany jako UN 3480 (akumulatory litowo-jonowe) i przeszedł badania zgodnie z podręcznikiem ONZ „Badania i kryteria” część III, rozdział 38.3.

Przepisy dotyczące transportu można znaleźć na stronie www.stihl.com/safety-data-sheets.

15 Przechowywanie

15.1 Przechowywanie kosy mechanicznej

- ▶ Wyłączyć kosę mechaniczną i wyjąć akumulator.
- ▶ Jeśli jest zamontowane metalowe narzędzie tnące, zamontować odpowiednią osłonę transportową.

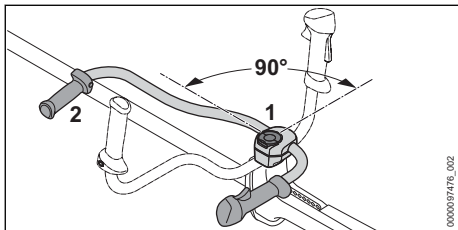

- ▶ Poluzować śrubę zaciskową (1) i wykręcić ją na tyle, aby można było obrócić rurę uchwytu (2).
- ▶ Obrócić rurę uchwytu (2) o 90° w prawo i opuścić ją w dół.
- ▶ Mocno dokręcić śrubę zaciskową (1).
- ▶ Przechowywać kosę mechaniczną w poniższy sposób:
 - Kosa mechaniczna jest zabezpieczona przed przewróceniem i przesunięciem.
 - Kosa mechaniczna znajduje się w miejscu niedostępnym dla dzieci.
 - Kosa mechaniczna jest czysta i sucha.
- ▶ Jeśli kosa mechaniczna będzie przechowywana przez okres dłuższy niż 30 dni, zdemontować narzędzie tnące.

15.2 Przechowywanie akumulatora

Firma STIHL zaleca przechowywanie akumulatora naładowanego do poziomu od 40% do 60% (2 świecące się zielone diody).

- ▶ Przechowywać akumulator w poniższy sposób:
 - Akumulator przechowywać w miejscu niedostępnym dla dzieci.
 - Jest czysty i suchy.
 - Akumulator znajduje się w zamkniętym pomieszczeniu.
 - Akumulator nie jest podłączony do kosy mechanicznej.
 - Jeśli akumulator jest przechowywany w ładowarce: odłączyć wtyczkę zasilającą i przechowywać akumulator w stanie naładowania między 40% a 60% (2 diody świecą na zielono).
 - Temperatura w miejscu przechowywania akumulatora nie może przekraczać podanego zakresu, 20.3.

WSKAZÓWKA

- Jeśli akumulator nie jest przechowywany zgodnie z opisem w niniejszej instrukcji obsługi, może dojść do jego całkowitego rozładowania i przez to nieodwracalnego uszkodzenia.
 - ▶ Rozładowany akumulator przed przechowaniem naładować. Firma STIHL zaleca przechowywanie akumulatora naładowanego do poziomu od 40% do 60% (2 świecące na zielono diody).
 - ▶ Przechowywać akumulator oddzielnie od kosy mechanicznej.

16 Czyszczenie

16.1 Czyszczenie kosy mechanicznej

- ▶ Wyłączyć kosę mechaniczną i wyjąć akumulator.
- ▶ Wyczyścić kosę mechaniczną, wycierając ją wilgotną ścierką.
- ▶ Wyczyścić pędzlem otwory wentylacyjne.
- ▶ Usunąć ciała obce z komory akumulatora i wyczyścić ją wilgotną szmatką.
- ▶ Wyczyścić pędzlem lub miękką szczotką styki w komorze akumulatora.

16.2 Czyszczenie osłony i narzędzia tnącego

- ▶ Wyłączyć kosę mechaniczną i wyjąć akumulator.

- ▶ Osłonę i narzędzie tnące należy czyścić za pomocą wilgotnej szmatki lub miękkiej szczotki.

16.3 Czyszczenie filtra powietrza

- ▶ Wyłączyć kosę mechaniczną i wyjąć akumulator.

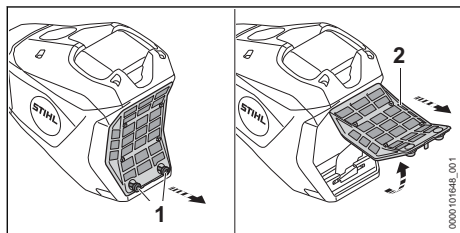

- ▶ Obszar wokół filtra powietrza (2) wyczyścić wilgotną szmatką lub pędzlem.
- ▶ Śruby (1) obracać w lewo, aż będzie można zdjąć filtr powietrza (2).
- ▶ Filtr powietrza (2) podnieść do góry i wyjąć.
- ▶ Zabrudzenia na zewnątrz filtra powietrza (2) spłukać pod bieżącą wodą.
- ▶ Jeśli filtr powietrza (2) jest uszkodzony, wymienić filtr powietrza (2).
- ▶ Filtr powietrza (2) pozostawić do wyschnięcia na powietrzu.
- ▶ Włożyć filtr powietrza (2) do obudowy i opuścić w dół.
Filtr powietrza (2) musi przylegać na całym obwodzie równo do obudowy.
- ▶ Wkręcić i dokręcić śruby (1).

16.4 Czyszczenie akumulatora

- ▶ Wyczyścić akumulator wycierając go wilgotną ścierką.

17 Konserwacja

17.1 Terminy konserwacji

Terminy konserwacji zależą od warunków otoczenia oraz warunków pracy. Firma STIHL zaleca następujące terminy konserwacji:

19 Rozwiązywanie problemów

19.1 Usuwanie usterek kosy mechanicznej i akumulatora

Usterka	Diody na akumulatorze	Przyczyna	Sposób usunięcia
Kosa mechaniczna nie uruchamia się po włączeniu.	1 dioda LED miga na zielono.	Zbyt niski poziom naładowania akumulatora.	▶ Akumulator naładować do pełna w sposób opisany w instrukcji obsługi ładowarek STIHL AL 101, 301, 301-4, 501.

Przed zamontowaniem narzędzia tnącego

- ▶ Sprawdzić, czy na wale wyciekł smar do przekładni.
- ▶ Jeśli wyciekł smar do przekładni: zlecić sprawdzenie poziomu napelnienia w obudowie przekładni autoryzowanemu dystrybutorowi STIHL.

Co 50 motogodzin

- ▶ Wyczyścić filtr powietrza.

Co roku

- ▶ Zlecić sprawdzenie kosy mechanicznej autoryzowanemu dealerowi STIHL.

17.2 Ostrzenie i wyważenie metalowego narzędzia tnącego

Prawidłowe ostrzenie i wyważenie metalowych narzędzi tnących wymaga dużego doświadczenia.

Firma STIHL zaleca, aby zlecać ostrzenie i wyważenie metalowych narzędzi tnących autoryzowanemu dealerowi STIHL.

- ▶ Metalowe narzędzie tnące należy ostrzyć w sposób opisany w jego instrukcji użytkowania i na jego opakowaniu.

18 Naprawa

18.1 Naprawa kosy mechanicznej i narzędzia tnącego



Użytkownik nie może samodzielnie naprawiać kosy mechanicznej i narzędzia tnącego.

- ▶ Jeżeli kosa mechaniczna lub narzędzie tnące są uszkodzone: nie używać kosy mechanicznej ani narzędzia tnącego i skontaktować się z dealerem STIHL.

18.2 Konserwuj i naprawiaj dmuchawę

Akumulator nie wymaga obsługi i nie wolno go naprawiać.

- ▶ Jeżeli akumulator jest uszkodzony lub wadliwy: wymień go na sprawny.

Usterka	Diody na akumulatorze	Przyczyna	Sposób usunięcia
	1 dioda świeci się na czerwono.	Akumulator jest za ciepły lub za zimny.	<ul style="list-style-type: none"> ▶ Wyciągnąć akumulator. ▶ Pozostawić akumulator do ostygnięcia lub ogrzania.
	3 diody LED migają na czerwono.	Występuje usterka kosi mechanicznej.	<ul style="list-style-type: none"> ▶ Wyciągnąć akumulator. ▶ Wyczyścić styki elektryczne w komorze akumulatora. ▶ Włożyć akumulator. ▶ Włączyć kosę mechaniczną. ▶ Jeżeli 3 diody nadal migają na czerwono: nie używać kosi mechanicznej i skontaktować się z autoryzowanym dealerem STIHL.
	3 diody LED świecą na czerwono.	Kosa mechaniczna jest zbyt mocno nagrzana.	<ul style="list-style-type: none"> ▶ Wyciągnąć akumulator. ▶ Zaczekać na ostygnięcie kosi mechanicznej.
	4 diody migają na czerwono.	Usterka akumulatora.	<ul style="list-style-type: none"> ▶ Wyjąć akumulator i włożyć go ponownie. ▶ Włączyć kosę mechaniczną. ▶ Jeżeli 4 diody nadal migają na czerwono: nie używać akumulatora i skontaktować się z autoryzowanym dealerem STIHL.
		Przerwane połączenie elektryczne między kosą mechaniczną a akumulatorem.	<ul style="list-style-type: none"> ▶ Wyciągnąć akumulator. ▶ Wyczyścić styki elektryczne w komorze akumulatora. ▶ Włożyć akumulator.
		Kosa mechaniczna lub akumulator są wilgotne.	<ul style="list-style-type: none"> ▶ Zaczekać, aż kosa mechaniczna lub akumulator będą suche,  20.4.
		Dźwignia przełącznika jest naciśnięta jeszcze przed wciśnięciem przycisku odblokowującego.	<ul style="list-style-type: none"> ▶ Włączać kosę mechaniczną w sposób opisany w niniejszej instrukcji użytkownika.
Kosa mechaniczna wyłącza się podczas pracy.	3 diody LED świecą na czerwono.	Kosa mechaniczna jest zbyt mocno nagrzana.	<ul style="list-style-type: none"> ▶ Wyciągnąć akumulator. ▶ Zaczekać na ostygnięcie kosi mechanicznej.
		Występuje usterka elektryczna.	<ul style="list-style-type: none"> ▶ Wyjąć akumulator i włożyć go ponownie. ▶ Włączyć kosę mechaniczną.
Czas pracy kosi mechanicznej jest za krótki.		Akumulator nie jest całkowicie naładowany.	<ul style="list-style-type: none"> ▶ Akumulator naładować do pełna w sposób opisany w instrukcji obsługi ładowarek STIHL AL 101, 301, 301-4, 501.
		Przekroczona żywotność akumulatora.	<ul style="list-style-type: none"> ▶ Wymienić akumulator.
Nie można ustawić poziomu mocy.		Dźwignia przełącznika jest wciśnięta i kosa mechaniczna jest włączona.	<ul style="list-style-type: none"> ▶ Puścić dźwignię przełącznika i naciskać tylko blokadę dźwigni przełącznika. ▶ Ustawić poziom mocy w sposób opisany w niniejszej instrukcji obsługi.
Aplikacja STIHL connected nie znajduje akumulatora z  .		Interfejs bezprzewodowy Bluetooth® w akumulatorze lub urządzeniu mobilnym jest nieaktywny.	<ul style="list-style-type: none"> ▶ Aktywować interfejs bezprzewodowy Bluetooth® w akumulatorze lub urządzeniu mobilnym.
		Odległość między akumulatorem a urządzeniem mobilnym jest zbyt duża.	<ul style="list-style-type: none"> ▶ Zmniejszyć odległość,  20.1. ▶ Jeśli aplikacja STIHL connected w dalszym ciągu nie znajduje akumulatora: Skontaktować się z autoryzowanym dealerem STIHL.

19.2 Wsparcie produktowe i pomoc w zakresie użytkowania

Autoryzowany dealer STIHL oferuje wsparcie produktowe i pomoc w zakresie użytkowania.

Dane kontaktowe i dalsze informacje można znaleźć na stronie <https://support.stihl.com> lub www.stihl.com.

20 Dane techniczne

20.1 Kosa mechaniczna STIHL FSA 400.0 K

- Dozwolone akumulatory: STIHL AP
- Masa z najcięższą osłoną, bez narzędzia tnącego, bez akumulatora: 7,9 kg
- Długość bez narzędzia tnącego: 1680 mm
- Najwyższa prędkość obrotowa narzędzia tnącego: 9500 1/min
- Stopień ochrony: IPX4 (ochrona przed bryzganiami wody z dowolnego kierunku)

Czas pracy podano na stronie www.stihl.com/battery-life.

20.2 Akumulator STIHL AP

- Rodzaj akumulatora: litowo-jonowy
- Napięcie: 36 V
- Pojemność w Ah: patrz tabliczka znamionowa
- Pojemność w Wh: patrz tabliczka znamionowa
- Masa w kg: patrz tabliczka znamionowa
- Połączenie bezprzewodowe Bluetooth® (tylko dla akumulatorów z ):
 - Transmisja danych: Bluetooth® 5.1. Urządzenie przenośne musi być kompatybilne z Bluetooth® Low Energy 5.0 i obsługiwać Generic Access Profile (GAP).
 - Pasmo częstotliwości: ISM 2,4 GHz
 - Maksymalna moc wypromieniowana: 1 mW
 - Zasięg sygnału: ok. 10 m. Siła sygnału zależy od warunków otoczenia i urządzenia przenośnego. Zasięg może się znacznie różnić w zależności od warunków zewnętrznych, w tym od zastosowanego odbiornika. W zamkniętych pomieszczeniach i z powodu metalowych barier (takich jak np. ściany, regały, walizki) zasięg może być znacznie mniejszy.
 - Wymagania dla systemu operacyjnego urządzenia przenośnego: Android lub iOS (w wersji aktualnej lub nowszej)

Moc wyjściowa akumulatora może się różnić w zależności od używanego produktu akumulatorowego.

20.3 Zakresy temperatury



OSTRZEŻENIE

- Akumulator nie jest całkowicie odporny na wszystkie czynniki otoczenia. Pod wpływem niektórych zjawisk lub czynników może dojść do jego pożaru lub wybuchu. Może dojść do poważnych obrażeń lub szkód materialnych.
 - ▶ Nie ładować akumulatora w temperaturze poniżej -20°C ani powyżej +50°C.
 - ▶ Nie używać kosi mechanicznej ani akumulatora w temperaturze poniżej -20°C ani powyżej +50°C.
 - ▶ Nie przechowywać kosi mechanicznej ani akumulatora w temperaturze poniżej -20°C ani powyżej +70°C.

20.4 Zalecane zakresy temperatury

Dla uzyskania optymalnej sprawności kosi mechanicznej i akumulatora nie przekraczać następujących zakresów temperatury:

- Ładowanie: od 5°C do 40°C
- Użytkowanie: od -10°C do +40°C
- Przechowywanie: od -20°C do +50°C

Jeśli akumulator będzie ładowany, użytkowany lub przechowywany poza zalecanym zakresem temperatury, jego sprawność może się zmniejszyć.

Jeśli akumulator jest wilgotny lub mokry, należy go zostawić na co najmniej 48 godz. do wyschnięcia w temperaturze między 15°C a 50°C i przy wilgotności powietrza poniżej 70%. Wyższa wilgotność powietrza może wydłużyć czas schnięcia.

20.5 Poziomy hałasu i wibracji

Firma STIHL zaleca noszenie ochronników słuchu.

- Poziom ciśnienia akustycznego L_{pA} zmierzony wg IEC 62841-4-4: 92 dB(A), niepewność pomiarowa K_{pA} : 2 dB(A)
- Poziom mocy akustycznej L_{WA} zmierzony wg IEC 62841-4-4: 110 dB(A), niepewność pomiarowa K_{WA} : 2 dB(A)
- Wartość drgań a_{hv} zmierzona wg IEC 62841-4-4
 - Uchwyt manipulacyjny: 1,5 m/s², niepewność pomiarowa K_a : 2,0 m/s²
 - Lewy uchwyt: 1,3 m/s², niepewność pomiarowa K_a : 2,0 m/s²
- Wartość drgań p_F określona wg EN ISO 5349-3:

- Uchwyt manipulacyjny: 17 m/s², niepewność pomiarowa K_p: 3 m/s²
- Lewy uchwyt: 18 m/s², niepewność pomiarowa K_p: 3 m/s²

Podane wartości hałasu i drgań zostały zmierzone zgodnie ze znormalizowaną procedurą testową i mogą służyć do porównywania urządzeń elektrycznych. Rzeczywiste poziomy mocy akustycznej i drgań mogą różnić się od podanych wartości w zależności od sposobu używania urządzenia i wyposażenia. Podane poziomy mocy akustycznej i drgań mogą być wykorzystane do wstępnego oszacowania obciążenia hałasem i wibracjami. Należy oszacować rzeczywiste obciążenie hałasem i wibracjami. Można przy tym uwzględnić także czasy, w których urządzenie elektryczne jest wyłączone, i czasy,

w których jest wprowadzone włączone, ale pracuje bez obciążenia.

Informacje na temat spełnienia wymagań dyrektywy 2002/44/WE dotyczącej ochrony pracowników przed wibracjami podano na stronie: www.stihl.com/vib.

20.6 REACH

Rozporządzenie REACH jest unijnym rozporządzeniem w sprawie rejestracji, oceny, udzielania zezwoleń i stosowanych ograniczeń w zakresie chemikaliów.

Informacje dotyczące zgodności z rozporządzeniem REACH znajdują się pod adresem: www.stihl.com/reach.

21 Kombinacje z narzędzi tnących, osłon i systemów przenoszenia

21.1 Kombinacje narzędzi tnących, osłon i systemów nośnych

Narzędzie tnące	Oslona	System nośny
<ul style="list-style-type: none"> – Nóż do wycinania zarośli 300-3 (Ø 300 mm) – Nóż do wycinania zarośli 305-2 „Specjal” (Ø 305 mm) 	<ul style="list-style-type: none"> – Oslona metalowego narzędzia tnącego 	<ul style="list-style-type: none"> – Podwójny pas barkowy z mechanizmem szybkiego rozpinania
<ul style="list-style-type: none"> – Tarcza tnąca 200-22, ząb przecinakowy (Ø 200 mm) – Tarcza tnąca 200-22, ząb przecinakowy HP (Ø 200 mm) – Tarcza tnąca 200-44, ząb ukośny (Ø 200 mm) 	<ul style="list-style-type: none"> – Ogranicznik o średnicy 200 mm 	
<ul style="list-style-type: none"> – Tarcza tnąca 225-22, ząb przecinakowy HP (Ø 225 mm) – Tarcza tnąca 225-24, ząb przecinakowy (Ø 225 mm) – Tarcza tnąca 225-24, ząb przecinakowy MAXI (Ø 225 mm) – Tarcza tnąca 225-36, stop twardy (Ø 225 mm) – Tarcza tnąca 225-48, ząb ukośny (Ø 225 mm) 	<ul style="list-style-type: none"> – Ogranicznik o średnicy 225 mm 	

Opis systemów nośnych



Podwójny pas nośny

22 Części zamienne i akcesoria

22.1 Części zamienne i akcesoria

STIHL Symbole te oznaczają oryginalne części zamienne i akcesoria marki STIHL.

Firma STIHL zaleca używanie oryginalnych części zamiennych i akcesoriów STIHL.

Mimo nieustannej obserwacji rynku firma STIHL nie jest w stanie ocenić niezawodności, bezpieczeństwa i przydatności części zamiennych i akcesoriów innych producentów i dlatego nie może ręczyć za ich używanie.

Oryginalne części zamienne i akcesoria STIHL można nabyć u dealerów STIHL.

23 Utylizacja

23.1 Utylizacja kosi mechanicznej i akumulatora

Informacje na temat utylizacji są dostępne w lokalnym urzędzie lub u dealera marki STIHL.

Nieprawidłowa utylizacja może powodować szkody na zdrowiu i obciążać środowisko.

- ▶ Produkty STIHL i ich opakowania zgodnie z lokalnymi przepisami oddać do właściwego miejsca zbiórki w celu recyklingu.
- ▶ Nie utylizować z odpadami komunalnymi.

24 Zgodność z przepisami UE

Deklaracja zgodności UE jest dostępna na stronie stihl.link/compliance.

Formularz służący do zgłaszania luk w bezpieczeństwie oraz inne informacje są dostępne na stronie vdp.stihl.com.

25 Adresy

www.stihl.com

26 Ogólne wskazówki bezpieczeństwa obowiązujące podczas pracy narzędziami z napędem elektrycznym

26.1 Wstęp



OSTRZEŻENIE

- **Przeczytać wszystkie wskazówki bezpieczeństwa, instrukcje, ilustracje i dane techniczne**

dołączone do tego elektronarzędzia. Nieprzestrzeganie poniższych instrukcji może spowodować porażenie prądem elektrycznym, wybuch pożaru i prądem/lub ciężkie obrażenia ciała. **Należy przechowywać wszystkie wskazówki bezpieczeństwa i instrukcje w celu wykorzystania ich w przyszłości.**

Pojęcie „elektronarzędzie” zastosowane w niniejszych wskazówkach dotyczących bezpieczeństwa odnosi się do elektronarzędzi, których napęd stanowi napięcie sieciowe (z przewodem zasilania sieciowego) oraz tych, do których napędu użyto akumulatora (bez przewodu zasilania sieciowego).

26.2 Bezpieczeństwo na stanowisku pracy

- a) **Utrzymywać porządek i zapewnić dobre oświetlenie na stanowisku pracy.** Nieporządek lub niewystarczające oświetlenie mogą być przyczyną wypadku.
- b) **Nie należy pracować elektronarzędziem w otoczeniu, w którym występuje zagrożenie eksplozją, w którym znajdują się łatwopalne ciecze, gazy i pyły.** Elektronarzędzia wytwarzają iskry, które mogą spowodować zapłon pyłów lub oparów.
- c) **Podczas używania elektronarzędzia nie pozwól na zbliżanie się dzieci i innych osób.** W razie odwrócenia uwagi można łatwo utracić kontrolę nad elektronarzędziem.

26.3 Bezpieczeństwo elektryczne

- a) **Chronić elektronarzędzia przed deszczem i wilgocią.** Jeżeli woda wniknie do wnętrza elektronarzędzia, zwiększa się ryzyko porażenia prądem elektrycznym.

26.4 Bezpieczeństwo ludzi

- a) **Podczas pracy elektronarzędziem należy zachować ostrożność, uwagę i zdrowy rozsądek.** Nie pracować elektronarzędziem w przypadku zmęczenia lub pod wpływem narkotyków, alkoholu i leków. Moment nieuwagi podczas pracy elektronarzędziem może prowadzić do poważnych obrażeń.
- b) **Stosować środki ochrony indywidualnej i zawsze nosić okulary ochronne.** Stosowanie środków ochrony indywidualnej, takich jak maska przeciwpyłowa, obuwie ochronne z antypoślizgowymi podeszwami, kask ochronny czy ochronniki słuchu, dostosowa-

nych do rodzaju elektronarzędzia i warunków pracy, zmniejsza ryzyko obrażeń.

- c) **Unikać niezamierzonego uruchomienia.** Przed podłączeniem elektronarzędzia do zasilania i/lub podłączeniem akumulatora oraz przed podniesieniem i przenoszeniem elektronarzędzia należy sprawdzić, czy jest ono **wyłączone**. Noszenie elektronarzędzia z palcem na włączniku lub podłączanie do zasilania włączonego elektronarzędzia może prowadzić do wypadków.
- d) **Przed włączeniem elektronarzędzia należy usunąć wszystkie narzędzia do ustawiania i klucze.** Narzędzie lub klucz znajdujący się w obracającym się elemencie elektronarzędzia może spowodować obrażenia.
- e) **Unikać pracy w nienaturalnej pozycji ciała. Przyjąć prawidłową i stabilną postawę ciała, aby nie stracić równowagi.** Dzięki temu w niespodziewanych sytuacjach łatwiej jest zachować kontrolę nad elektronarzędziem.
- f) **Nosić odpowiednią odzież roboczą. Nie nosić zbyt obszernej odzieży ani biżuterii. Nie zbliżać włosów i odzieży do ruchomych elementów.** Luźna odzież, biżuteria lub długie włosy mogą zostać pochwycone przez ruchome elementy.
- g) **Jeśli można zamontować urządzenia odciążowe, należy je podłączyć i używać zgodnie z przeznaczeniem.** Zastosowanie odkurzacza zmniejsza zagrożenia powodowane przez pył.
- h) **Nie ulegać fałszywemu poczuciu bezpieczeństwa i nie ignorować zasad bezpieczeństwa dotyczących elektronarzędzi, nawet jeśli po wielokrotnym użyciu użytkownik potrafi korzystać z elektronarzędzia.** Brak ostrożności może w ciągu ułamków sekundy spowodować ciężkie obrażenia.

26.5 Używanie elektronarzędzia

- a) **Nie przeciążać elektronarzędzia.** Do pracy używać odpowiedniego elektronarzędzia. Dobór odpowiedniego elektronarzędzia zwiększa wygodę i bezpieczeństwo pracy.
- b) **Nie używać elektronarzędzia z uszkodzonym włącznikiem.** Elektronarzędzie, którego nie można włączyć ani wyłączyć, jest niebezpieczne i musi zostać natychmiast naprawione.
- c) **Przed dokonaniem ustawień w urządzeniu, wymianą elementów wyposażenia lub odłożeniem elektronarzędzia należy wyciągnąć**

wtyczkę z gniazdka oraz/lub wyjąć akumulator. Uniemożliwi to niezamierzone uruchomienie elektronarzędzia.

- d) **Jeżeli elektronarzędzie nie będzie używane, należy odłożyć je w miejscu poza zasięgiem dzieci. Nie udostępniać elektronarzędzia osobom, które nie potrafią go obsługiwać lub nie przeczytały niniejszej instrukcji.** Elektronarzędzia są niebezpieczne, jeżeli są używane przez osoby niedysponujące odpowiednim doświadczeniem.
- e) **Dbać odpowiednio o elektronarzędzia i narzędzia. Sprawdzać, czy ruchome elementy działają prawidłowo i czy poruszają się swobodnie, czy elementy nie są pęknięte lub uszkodzone w stopniu pogarszającym działanie elektronarzędzia. Przed rozpoczęciem pracy należy naprawić uszkodzone elementy.** Przyczyną wielu wypadków przy pracy jest brak prawidłowej konserwacji elektronarzędzi.
- f) **Narzędzia tnące muszą być naostrzone i czyste.** Starannie pielęgnowane narzędzia tnące z naostrzonymi krawędziami tnącymi rzadziej się klinują i są łatwiejsze w prowadzeniu.
- g) **Używać elektronarzędzi, wyposażenia i narzędzi zgodnie z niniejszymi wskazówkami. Należy przy tym uwzględnić warunki pracy oraz wykonywane zadanie.** Używanie elektronarzędzi do innych celów może prowadzić do niebezpiecznych sytuacji.
- h) **Uchwyty i powierzchnie chwytów muszą być suche, czyste i niezabrudzone olejem i smarem.** Śliskie uchwyty i powierzchnie chwytów nie pozwalają na bezpieczną obsługę i zachowanie kontroli nad elektronarzędziem w nieprzewidzianych sytuacjach.

26.6 Stosowanie i obchodzenie się z narzędziem akumulatorowym

- a) **Akumulatory należy ładować wyłącznie przy pomocy ładowarek, które są zalecane przez producenta.** Dla ładowarek, które zostały skonstruowane dla określonego rodzaju akumulatorów, występuje zagrożenie wybuchem pożaru, jeżeli zostaną zastosowane do ładowania innych akumulatorów.
- b) **W związku z tym, do urządzeń elektrycznych wolno stosować tylko te akumulatory, które zostały dla nich przewidziane.** Używanie innych akumulatorów może być przyczyną obrażeń i prowadzić do pożaru.

- c) **Nie wolno przechowywać nieużywanych akumulatorów w pobliżu spinaczy biurowych, monet, kluczy, gwoździ, śrub lub innych małych przedmiotów metalowych, które mogłyby doprowadzić do zwarcia biegunów akumulatora.** Zwarcie pomiędzy zestykami akumulatora może prowadzić do poparzeń lub do wybuchu pożaru.
- d) **Przy nieprawidłowym użytkowaniu z akumulatora może wypłynąć ciecz. Należy unikać kontaktu z cieczą. W razie przypadkowego kontaktu spłukać miejsce wodą. Jeżeli ciecz przedostanie się do oczu, należy dodatkowo skorzystać z pomocy lekarza.** Wypływająca ciecz akumulatorowa może wywołać podrażnienia skóry i spowodować poparzenia.
- e) **Nie wolno korzystać z uszkodzonego lub zmodyfikowanego akumulatora.** Uszkodzone lub zmodyfikowane akumulatory mogą zachowywać się w sposób nieprzewidziany i spowodować pożar, wybuch lub ciężkie obrażenia.
- f) **Nie wolno narażać akumulatora na działanie ognia lub wysokich temperatur.** Ogień lub temperatura wynosząca ponad 130°C (265°F) mogą spowodować wybuch.
- g) **Należy przestrzegać wszystkich instrukcji ładowania i nie ładować akumulatora lub narzędzia akumulatorowego poza zakresem temperatur podanym w instrukcji użytkownika.** Nieprawidłowe ładowanie lub ładowanie poza zakresem temperatur podanym w instrukcji użytkownika może prowadzić do uszkodzenia akumulatora i zwiększać ryzyko pożaru.

26.7 Serwis

- a) **Naprawy posiadanego urządzenia elektrycznego należy zlecać tylko wykwalifikowanym elektrotechnikom oraz wyłącznie z zastosowaniem oryginalnych części zamiennych.** W ten sposób można stwierdzić, że urządzenie jest bezpieczne.
- b) **Nie wolno nigdy poddawać konserwacji uszkodzonych akumulatorów.** Wszystkie prace konserwacyjne związane z akumulatorami mogą być przeprowadzane tylko przez producenta lub upoważnione punkty obsługi klienta.

26.8 Wskazówki bezpieczeństwa dotyczące podkaszarki do trawy, kosi mechanicznej i kosi mechanicznej z brzeszczotem

- a) **Nie używać maszyny przy złej pogodzie, zwłaszcza podczas burzy.** Zmniejsza to ryzyko uderzenia pioruna.
- b) **Dokładnie skontrolować otoczenie pracy pod kątem obecności dzikich zwierząt.** Pracująca maszyna może zranić dzikie zwierzęta.
- c) **Dokładnie skontrolować otoczenie pracy i usunąć wszystkie kamienie, patyki, druty, kości i inne obiekty.** Wyrzucane części mogą powodować obrażenia.
- d) **Przed użyciem maszyny zawsze kontrolować, czy narzędzie tnące lub brzeszczot piły i jednostka tnąca lub piłująca nie są uszkodzone.** Uszkodzone części zwiększają ryzyko odniesienia obrażeń.
- e) **Przestrzegać instrukcji dotyczącej wymiany przystawek.** Nieprawidłowo dokręcone nakrętki lub śruby brzeszczotu piły mogą spowodować uszkodzenie brzeszczotu lub jego poluzowanie.
- f) **Znamionowa prędkość obrotowa narzędzia tnącego musi być co najmniej tak wysoka, jak maksymalna prędkość obrotowa podana na maszynie.** Narzędzia tnące, które obracają się szybciej niż ich znamionowa prędkość obrotowa, mogą ulec zniszczeniu i wyrzuceniu.
- g) **Nosić osłonę oczu i głowy oraz rękawice ochronne.** Odpowiednie osobiste wyposażenie ochronne zmniejsza ryzyko obrażeń spowodowanych przez wyrzucone części lub przypadkowy kontakt z żyłką tnącą lub brzeszczotem piły.
- h) **Podczas obsługi maszyny zawsze nosić antypoślizgowe obuwie ochronne. Nie wolno pracować boso lub w otwartych sandałach.** Zmniejsza to ryzyko zranień stóp przy kontakcie z obracającą się żyłką tnącą lub brzeszczotem piły.
- i) **Podczas pracy z urządzeniem zawsze nosić obuwie ochronne. Nie wolno pracować boso lub w otwartych sandałach.** Zmniejsza to ryzyko zranień stóp przy kontakcie z obracającą się żyłką tnącą lub brzeszczotem piły.
- j) **Podczas pracy z urządzeniem należy zawsze nosić długie spodnie.** Brak okrycia

- skóry zwiększa prawdopodobieństwo obrażeń spowodowanych przez wyrzucanie przedmioty.
- k) **Podczas pracy z urządzeniem zachować odstęp od osób postronnych.** Wyrzucane części mogą powodować poważne obrażenia.
- l) **Podczas pracy z urządzeniem zawsze używać obu dłoni.** Urządzenie trzymać zawsze obiema rękami, aby nie stracić nad nim kontroli.
- m) **Ze względu na to, że żyłki tnące lub brzeszczot piły mogą natrafić na niewidoczne przewody elektryczne lub własny kabel sieciowy, maszynę należy trzymać wyłącznie za izolowane powierzchnie uchwytów.** Kontakt żyłki tnącej lub brzeszczotu piły z przewodami pod napięciem może spowodować, że metalowe podzespoły urządzenia także znajdują się pod napięciem, co z kolei może prowadzić do porażenia prądem elektrycznym.
- n) **Podczas używania urządzenia należy przyjąć stabilną pozycję ciała i stać wyłącznie na ziemi.** Śliskie podłoże lub niestabilna powierzchnia mogą spowodować utratę równowagi lub kontroli nad pilarką.
- o) **Nie używać maszyny na zbyt stromych zboczach.** Zmniejsza to ryzyko utraty kontroli, poślizgnięcia się i upadku, który mógłby prowadzić do obrażeń.
- p) **Podczas pracy na zboczach uważać na stabilną postawę; zawsze pracować w poprzek zbocza, nigdy nie w kierunku do góry lub w dół, i zachować szczególną ostrożność podczas zmiany kierunku pracy.** Zmniejsza to ryzyko utraty kontroli, poślizgnięcia się i upadku, który mógłby prowadzić do obrażeń.
- q) **Podczas pracy wszystkie części ciała trzymać z dala od żyłki tnącej lub brzeszczotu piły. Przed włączeniem maszyny upewnić się, że żyłka tnąca lub brzeszczot piły niczego nie dotykają.** Moment nieuwagi podczas pracy z urządzeniem może prowadzić do obrażeń u użytkownika lub innych osób.
- r) **Nie trzymać pracującego urządzenia powyżej wysokości talii.** Pomaga to zapobiec przypadkowemu kontaktowi z żyłką tnącą lub brzeszczotem piły i umożliwia lepszą kontrolę nad urządzeniem w niespodziewanych sytuacjach.
- s) **Podczas cięcia naprężonych krzewów i zarosli przygotować się na to, że mogą odskoczyć.** Po przecięciu włókien drewna krzewy lub zarosła mogą uderzyć użytkownika i/lub spowodować utratę kontroli nad urządzeniem.
- t) **Zachować szczególną ostrożność podczas cięcia podsycia i młodych drzew.** Cienkie gałęzie mogą się wplątać w brzeszczot piły i uderzyć w operatora lub pozbawić go równowagi.
- u) **Utrzymywać urządzenie pod kontrolą i nie dotykać brzeszczotów piły lub innych niebezpiecznych części, podczas gdy jeszcze się one poruszają.** Pozwoli to uniknąć ryzyka obrażeń spowodowanych poruszającymi się częściami.
- v) **Podczas noszenia urządzenie musi być wyłączone i skierowane z dala od ciała.** Prawidłowe postępowanie z urządzeniem zmniejsza ryzyko przypadkowego kontaktu z obracającym się brzeszczotem piły.
- w) **Podczas transportu lub składowania urządzenia zawsze zakładać osłonę na metalowy brzeszczot piły.** Prawidłowe postępowanie z urządzeniem zmniejsza ryzyko przypadkowego kontaktu z brzeszczotem piły.
- x) **Używać wyłącznie zamiennych żyłek, głowic tnących i brzeszczotów piły dopuszczonych przez producenta.** Nieprawidłowe części zamienne mogą zwiększać niebezpieczeństwo uszkodzenia i obrażeń.
- y) **Przed usunięciem zaklinowanego materiału lub konserwacją urządzenia należy się upewnić, że wszystkie włączniki są wyłączone, a akumulator jest wyciągnięty.** Niespodziewane uruchomienie urządzenia podczas usuwania zaklinowanego materiału może prowadzić do poważnych obrażeń.

26.9 Wskazówki bezpieczeństwa dotyczące odbicia

Odbicie to nagły ruch maszyny skierowany do przodu, do tyłu lub w bok, który może wystąpić, gdy narzędzie tnące się zablokuje lub zaczepi o obiekt taki jak młode drzewo lub pniak. Może być na tyle mocne, że odrzuci maszynę i/lub operatora i spowoduje utratę kontroli nad maszyną.

Odbiciom i powodowanym przez nie zagrożeniom można zapobiec poprzez stosowanie niżej opisanych środków bezpieczeństwa.

- a) **Призърма̀ть мочно масзънъ о̀бьема рѣкьма и устакьвь рьмаона в позькья, в кѣрѣ бѣдъе мѣжьлѣ амортъзѣвань сьль о̀бьькьа. Устакьвь сьѣ на левѣ о̀ масзънъ.** Поньвѣзъ повѣду̀дъя ньеспѣдъзъьвань рьчъь масзънъ, о̀бьькьа мѣгь мѣзъкьъсъьзъь нььбѣзъпѣчъьсѣнъстѣ о̀бражѣнъ. О̀ператоръ попръзъ о̀дѣвѣдънъь сьрѣдкьа о̀строжъносѣ мѣжъь кѣнтрѣлѣва̀чъь сьлъь о̀бьькьа.
- b) **В рѣзъь зьблѣкѣвань сьѣ брѣсчъотѣ пьлъь луб пръзрѣвань рьрѣь вьлѣчъьзъь масзънъ и тръмачъь я нъьрѣчѣмѣ о̀ чьѣтъьм мьтерьалѣ, азъ брѣсчъотъ пръсѣтань сьѣ рѣмъзъа̀чъь.** Жѣсѣлъь брѣсчъотъ пьлъь сьѣ зьблѣкѣжъь, нъгьдъь нъь волно прѣбѣмъва̀чъь вьчъьгьа̀чъь масзънъ зъь мьтерьалъь ани чъьгьа̀чъь жъь до тьлъь, гьдъь брѣсчъотъ жъьсчъь сьѣ рѣмъзъа̀чъь; мѣгьлѣбъь тѣ прѣмъвѣдъьчъь до о̀бьькьа. Устакьвь и усъна̀чъь пръзъчъьнъь зьблѣкѣвань брѣсчъотѣ пьлъь.
- c) **Нъь ужъььва̀чъь тѣпъь ани усъжъкѣзѣнъь брѣсчъотѣ пьлъь.** Тѣпъь луб усъжъкѣзѣнъь брѣсчъотѣ пьлъь зъьмъжъьсъьзъь рьзъькьа зьблѣкѣвань луб зьчъьпѣнъя о̀ о̀бьькьт и мѣгьлѣ прѣмъвѣдъьчъь до о̀бьькьа.
- d) **Зьвъсѣ нъьлѣжъь мьѣь дѣбъьь вьдѣк на чьѣтъь мьтерьалъь.** О̀бьькьь жъьь бьрѣдъьжъь пръвѣдѣпѣдѣмѣ о̀ о̀бъьрѣжъь, в кѣрѣхъь чьѣтъь мьтерьалъь нъь жъьь дѣбъьь вьдѣчъьнъь.
- e) **Вьлѣчъьзъь масзънъ, жъьсѣлъь подчъьь рьрѣь зъь нъя зьблъьжъь сьѣ нъна о̀сѣба.** О̀сѣбъь трѣчъьь мѣгьлѣ в пръзъпѣдѣкѣ о̀бьькьа зьстакъь трѣфьонѣ пръзъь о̀брачъьа̀чъь сьѣ брѣсчъотѣ пьлъь и зъьраньонѣ.

Съдържаниѣ

1	Информация относно настоящото Ръководството за употреба.....	298
2	Преглед на съдържанието.....	299
3	Указания за безопасност.....	301
4	Привеждане на хрестореза в готовност за работа.....	308
5	Зареждане на акумулатора и светодиодите.....	309
6	Активиране и деактивиране на безжичен интерфейс Bluetooth®.....	309
7	Сглобяване на хрестореза.....	310
8	Настройка на хрестореза за потребителя.....	312
9	Поставяне и изваждане на акумулатора.....	313
10	Включване и изключване на хрестореза.....	313
11	Проверка на хрестореза и на акумулаторната батерия.....	314
12	Работа с хрестореза.....	314
13	След работа.....	315

14	Транспортиране.....	316
15	Съхранение.....	316
16	Почистване.....	317
17	Поддръжка /обслужване.....	317
18	Ремонт.....	318
19	Отстраняване на неизправности.....	318
20	Технически данни.....	320
21	Комбинация от режещи инструменти, предпазители и самари.....	321
22	Резервни части и принадлежности.....	322
23	Отстраняване /изхвърляне.....	322
24	Съответствие с изискванията на ЕС... ..	322
25	Адреси.....	322
26	Общи указания за безопасност за електрически инструменти.....	322

ВАЖНО! ПРЕДИ УПОТРЕБА ПРОЧЕТЕТЕ, ОСМИСЛЕТЕ И СЪХРАНЕТЕ.

1 Информация относно настоящото Ръководството за употреба

1.1 Валидни документи

Валидни са местните предписания за безопасност.

- ▶ Допълнително към настоящото ръководство за употреба да се прочетат, разберат и запазят следните документи:
 - Ръководство за употреба и опаковка на използвания режещ инструмент
 - Ръководство за употреба на използвания самар
 - Указания за безопасност на акумулаторната батерия STIHL AP
 - Ръководство за употреба на зарядните устройства STIHL AL 101, 301, 301-4, 501
 - Информация за безопасност за акумулаторните батерии и изделията с вградена акумулаторна батерия на STIHL: www.stihl.com/safety-data-sheets

Допълнителна информация за STIHL connected, съвместими продукти и ЧЗВ можете да намерите на www.connect.stihl.com или в специализиран търговски обект на STIHL.

Словесният знак Bluetooth® и графичните символи (лога) са регистрирани търговски марки и са собственост на Bluetooth SIG, Inc. Всяко използване на този знак/символ от STIHL става с лиценз.

Акумулаторните батерии с  са оборудвани с безжичен интерфейс Bluetooth®. Местните

ограничения за експлоатация (например в самолети или болници) трябва да бъдат съблюдавани.

1.2 Обозначение на предупредителни указания, които се срещат в текста



ПРЕДУПРЕЖДЕНИЕ

- Това указание предупреждава за опасности, които могат да доведат до тежки наранявания или до смърт.
 - ▶ Посочените мерки ще помогнат за предотвратяването на тежки наранявания или смърт.

УКАЗАНИЕ

- Това указание предупреждава за опасности, които могат да доведат до материални щети.
 - ▶ Посочените мерки ще помогнат за предотвратяването на материални щети.

1.3 Символи в текста



Този символ насочва към глава от настоящото ръководство за употреба.

2 Преглед на съдържанието

2.1 Храсторез и акумулаторна батерия

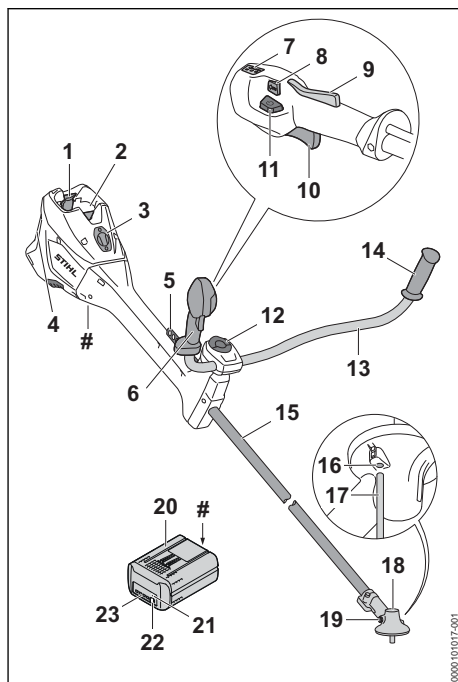

1 Блокиращ лост

Блокиращите болтове държат акумулаторната батерия и приемното гнездо за акумулаторната батерия.

2 Приемно гнездо за акумулаторната батерия

Приемното гнездо за акумулаторната батерия поема акумулаторната батерия.

3 Покривен капак¹³

Покривният капак служи като запазено място за Смарт конектор 2 А.

4 Въздушен филтър

Въздушният филтър филтрира засмуквания от двигателя въздух.

¹³Покривният капак е част от корпуса на двигателя. Сваляйте покривния капак само ако ще монтирате Смарт конектор 2 А и го съхранявайте на сигурно място за по-късен повторен монтаж. Използвайте храстореза винаги с монтиран покривен капак или монтиран Смарт конектор 2 А.

- 5 Перфорирана шина**
Перфорираната шина служи за окачване на самара.
- 6 Дръжка за управление**
Дръжката за управление служи за управление, държане и водене на хрестореза.
- 7 Светодиоди**
Светодиодите показват настроената степен на мощност.
- 8 Бутон за степените на мощност**
Бутонът за степените на мощност служи за настройване на степента на мощност.
- 9 Блокировка на лоста за ръчно включване/ изключване**
С блокировката на лоста за ръчно включване/изключване се деблокира лостът за ръчно включване/изключване.
- 10 Лост за ръчно включване/изключване**
Лостът за ръчно включване/изключване включва и изключва хрестореза.
- 11 Бутон за освобождаване**
Бутонът за освобождаване служи за включване на хрестореза.
- 12 Крилат винт**
Крилатият винт затяга тръбната дръжка към опората на дръжката.
- 13 Тръбна дръжка**
Тръбната дръжка свързва дръжката за управление и ръкохватката със стебловидното тяло.
- 14 Ръкохватка**
Ръкохватката служи за държане и водене на хрестореза.
- 15 Стебловидно тяло**
Стебловидното тяло свързва всички конструктивни елементи.
- 16 Отвор за дорника**
Отворът за дорника поема дорника.
- 17 Дорник**
При монтажа на режещ инструмент дорникът блокира вала.
- 18 Корпус на предавателния механизъм**
Корпусът на предавателния механизъм покрива предавателния механизъм.
- 19 Винтова пробка**
Винтовата пробка затваря отвора за трансмисионна смазка STIHL.
- 20 Акумулаторна батерия**
Акумулаторната батерия захранва хрестореза с енергия.

21 Светодиод „BLUETOOTH®“ (само за акумулаторни батерии с)

Светодиодът показва активирането и деактивирането на безжичния интерфейс Bluetooth®.

22 Бутон

С този бутон се активират светодиодите на акумулаторната батерия. Той активира и деактивира безжичния интерфейс Bluetooth® (ако е наличен).

23 Светодиоди

Светодиодите показват състоянието на зареждане на акумулаторната батерия и неизправности.

Табелка с техническите данни с машинния номер

2.2 Предпазители и режещи инструменти

Предпазителите и режещите инструменти са представени като примери. Комбинациите, които могат да се използват, са посочени в това ръководство за употреба,  21.1.

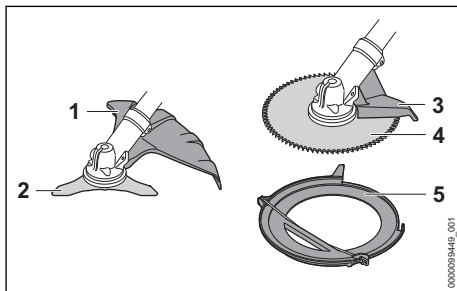

1 Предпазител за металните режещи инструменти

Предпазителят за режещи инструменти за метал предпазва потребителя от отхвърлени с висока скорост предмети и от контакт с ножа за гъсталак.

2 Нож за гъсталак

Ножът за гъсталак реже гъсталаци.

3 Ограничител

Ограничителят защитава ползвателя от изхвърчащи нагоре предмети и го предпазва от контакт с дисковия режещ лист и по време на работа служи за подпиране на хрестореза върху дървото.

4 Дисков режещ лист

Дисковият режещ лист реже храсти и дървета.

5 Транспортен предпазител

Транспортният предпазител предпазва от контакт с режещите инструменти за метал.

2.3 Символи

Символите могат да се намират върху хростореза, предпазителя и акумулаторната батерия, и имат следното значение:



1 светодиода свети в червено. Акумулаторната батерия е силно загоряла или силно се е охладила.



4 светодиода мигат в червено. В акумулаторната батерия има неизправност.



Натиснете бутона за освобождаване, за да включите хростореза и да настроите степените на мощност.



Този символ обозначава бутона за освобождаване.



Този символ показва посоката на въртене на режещия инструмент.

max Ø xxx Този символ показва максималния диаметър на режещия инструмент в милиметри.



Този символ показва максималните обороти на режещия инструмент.



Тази акумулаторна батерия се зарежда със зарядно устройство на STIHL. Оторизираните зарядни устройства са посочени в тези инструкции за безопасност.



Акумулаторната батерия има безжичен интерфейс Bluetooth® и може да се свърже с приложението STIHL connected.



Посочената до символа информация показва енергийното съдържание на акумулаторната батерия според спецификацията на производителя на клетката. Наличното за приложение енергийно съдържание е по-ниско.



Не изхвърляйте изделието заедно с битовите отпадъци.

3 Указания за безопасност

3.1 Предупредителни символи

3.1.1 Предупредителни символи

Предупредителните символи върху хростореза или акумулаторната батерия имат следното значение:



Спазвайте указанията за безопасност и мерките, свързани с тях.



Прочетете, разберете и запазете ръководството за употреба.



Да се носят предпазни очила, антифони и предпазна каска.



Носете защитни обувки.



Носете работни ръкавици.



Спазвайте указанията за безопасност относно обратния удар и съответните мерки.



Спазвайте указанията за безопасност, отнасящи се до изхвърчащи нагоре предмети и мерките, свързани с тях.



Спазвайте безопасно разстояние.



Не докосвайте горещи повърхности.



Избягвайте акумулаторната батерия при прекъсване на работа, транспортиране, съхраняване, извършване на поддръжка или ремонт.



Пазете акумулаторната батерия от горещина и огън.

3.1.2 Предпазител за металните режещи инструменти

Предупредителните символи върху предпазителя на металните режещи инструменти означават следното:



Използвайте този предпазител за режещите листове за трева.



Използвайте този предпазител за ножовете за гъсталак.



Не използвайте този предпазител за главите за косене.



Не използвайте този предпазител за ножовете за накълцване.



Не използвайте този предпазител за дисковите режещи листове.

3.2 Употреба по предназначение

Храсторезът STIHL FSA 400.0 К служи за следните приложения:

- с нож за гъсталак: косене на гъсталак с диаметър до 20 mm
- с един дисков режещ лист: рязане на храсти и дървета с диаметър на стеблото до 70 mm

Храсторезът може да се използва при дъжд.

Този храсторез се захранва с енергия от акумулаторна батерия STIHL AP.

Акумулаторната батерия с **C** в комбинация със STIHL connected app прави възможно персонализирането и предаването на информация към акумулаторната батерия на базата на Bluetooth® технологията.

▲ ПРЕДУПРЕЖДЕНИЕ

- Акумулаторни батерии, които не са одобрени от STIHL за храстореза, могат да причинят пожари и експлозии. Може да се стигне до сериозни наранявания или смърт на хора, както и до материални щети.
 - ▶ Използвайте храстореза с акумулаторна батерия STIHL AP.
- При използване не по предназначение на храстореза или акумулаторната батерия може да се стигне до тежки наранявания или смърт на хора и до материални щети.
 - ▶ Използвайте храстореза така, както е описано в това ръководство за употреба.
 - ▶ Използвайте акумулаторната батерия така, както е описано в това ръководство за употреба, STIHL connected app и на www.connect.stihl.com.

3.3 Изисквания към потребителя

▲ ПРЕДУПРЕЖДЕНИЕ

- Потребителите, които не са инструктирани, не могат да разпознават и преценяват опасностите, произтичащи от храстореза и акумулаторната батерия. Потребителят или други хора могат да бъдат тежко или смъртоносно наранени.



▶ Прочетете, разберете и запазете ръководството за употреба.

- ▶ Когато храсторезът или акумулаторната батерия се предава на друг човек: да се предаде също и ръководството за употреба.
- ▶ Уверете се, че потребителят отговаря на следните изисквания:
 - Потребителят е отпочинал.
 - Потребителят е физически, емоционално и умствено способен да управлява храстореза или акумулаторната батерия и да работи с тях. Ако потребителят е с ограничени физически, сетивни или умствени способности, той може да работи с тях само под надзора или инструктажа на отговорно лице.
 - Потребителят може да разпознава и преценява опасностите, произтичащи от храстореза и акумулаторната батерия.
 - Потребителят е пълнолетно лице или се обучава професионално в съответствие с националните разпоредби под надзора на друго лице.
 - Потребителят е получил инструкции от специализиран търговски обект на STIHL или от компетентно лице, преди да работи за пръв път с храстореза.
 - Потребителят не се намира под въздействие на алкохол, медикаменти или упойващи вещества.
- ▶ При съмнения се обърнете към специализиран търговски обект на STIHL.

3.4 Облекло и екипировка

▲ ПРЕДУПРЕЖДЕНИЕ

- По време на работа дългите коси могат да бъдат захванати в храстореза. Потребителят може да бъде сериозно ранен.
 - ▶ Връзвайте дългата коса и я закрепете така, че да е над раменете.
- По време на работа предмети могат да бъдат изхвърлени с висока скорост. Потребителят може да бъде наранен.



▶ Носете плътно прилягащи предпазни очила. Подходящите предпазни очила са изпитани съгласно стандарт EN 166, EN ISO 16321 или съгласно национални разпоредби, и се предлагат в търгов-

ската мрежа със съответното обозначение.

- ▶ Носете предпазна маска за лице.
 - ▶ Носете дълъг панталон от устойчив материал.
- По време на работа възниква шум. Шумът може да увреди слуха.



- ▶ Необходимо е да се носят антифони.

- Падащи предмети могат да причинят наранявания на главата.



- ▶ Ако по време на работа надолу падат предмети: носете предпазна каска.

- По време на работа може да се вдигне прах. Вдишаният прах може да увреди Вашето здраве и да причини алергични реакции.
 - ▶ Ако се вдига прах: носете противопрахова маска.
- Неподходящото облекло може да се захване в дървото, гъсталака и в хростореза. Потребители без подходящо облекло могат да бъдат сериозно наранени.
 - ▶ Носете плътно прилягащо облекло.
 - ▶ Не носете шалове и бижута.
- По време на работа ползвателят може да докосне въртящия се режещ инструмент. Потребителят може да бъде сериозно ранен.
 - ▶ Носете работни обувки от устойчив материал.



- ▶ Ако се използва метален режещ инструмент: носете защитни ботуши със стоманени бомбета.

- ▶ Носете дълъг панталон от устойчив материал.
- При монтажа и демонтажа на режещия инструмент и по време на почистването или техническото обслужване ползвателят може да влезе в контакт с режещия инструмент или ножа за отрязване на кордата. Потребителят може да бъде наранен.



- ▶ Носете работни ръкавици от устойчив материал.

- Ако потребителят носи неподходящи обувки, може да се подхлъзне. Потребителят може да бъде наранен.
 - ▶ Носете здрави затворени обувки с подметки с грайфери.

3.5 Работен участък и неговата околност

3.5.1 Хросторез

▲ ПРЕДУПРЕЖДЕНИЕ

- Външни хора, деца и домашни любимци не могат да разпознават и преценяват опасностите, произтичащи от хростореза и отхвърлени с висока скорост предмети. Външни хора, деца и домашни любимци могат да получат тежки наранявания и да бъдат причинени материални щети.

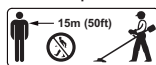

- ▶ Външни хора, деца и животни да се държат на разстояние 15 м по периметъра на работния участък.

- ▶ Да се спазва разстояние от 15 m спрямо всякакви предмети.
- ▶ Не оставяйте хростореза без надзор.
- ▶ Уверете се, че децата не могат да играят с хростореза.
- Електрическите компоненти на хростореза могат да генерират искри. В леснозапалима или експлозивна среда искрите могат да предизвикат пожар или експлозия. Може да се стигне до сериозни наранявания или смърт на хора, както и до материални щети.
 - ▶ Не работете в лесновъзпламенима или експлозивна среда.

3.5.2 Акумулаторна батерия

▲ ПРЕДУПРЕЖДЕНИЕ

- Външните лица, децата и животните не могат да разпознават и оценяват опасностите, свързани с акумулаторната батерия. Външните хора, децата и домашните любимци могат да получат тежки наранявания.
 - ▶ Дръжте далеч външни хора, деца и домашни любимци.
 - ▶ Не оставяйте акумулаторната батерия без надзор.
 - ▶ Уверете се, че деца не могат да играят с акумулаторната батерия.
- Акумулаторната батерия не е защитена срещу всички въздействия на околната среда. Ако акумулаторната батерия е изложена на неподходящи въздействия на околната среда, тя може да се запали, да експлодира или да се повреди неповредиво. Хората могат да бъдат сериозно наранени и да възникнат материални щети.



- ▶ Пазете акумулаторната батерия от горещина и огън.
- ▶ Не хвърляйте ножицата в огън.

- ▶ Не зареждайте, използвайте и съхранявайте акумулаторната батерия извън посочените температурни граници  20.3.



- ▶ Не потапяйте акумулаторните батерии в течности.

- ▶ Дръжте акумулаторната батерия далеч от малки метални части.
- ▶ Не излагайте акумулаторната батерия на високо налягане.
- ▶ Не излагайте акумулаторната батерия на микровълни.
- ▶ Пазете акумулаторната батерия от химикали, соли и торове.

3.6 Състояние, съответстващо на изискванията за безопасност

3.6.1 Храсторез

Храсторезът е в състояние, съответстващо на изискванията за безопасност, когато са изпълнени следните условия:

- Храсторезът не е повреден.
- Храсторезът е чист.
- Елементите за управление функционират и не са променени.
- Монтирана е една от посочените в това ръководство за употреба комбинации от режещ инструмент и предпазител.
- Режещият инструмент и предпазител са монтирани правилно.
- Монтирани са оригинални принадлежности STIHL за този храсторез.
- Принадлежностите са монтирани правилно.

▲ ПРЕДУПРЕЖДЕНИЕ

- При състояние, неотговарящо на изискванията за техническа безопасност, е възможно конструктивни части вече да не функционират правилно, а предпазните устройства да не действат. Може да се стигне до сериозни наранявания или смърт на хора.
 - ▶ Работете с неповреден храсторез.
 - ▶ Ако храсторезът е замърсен: почистете го.
 - ▶ Не модифицирайте храстореза. Изключение: монтаж на посочена в това ръководство за употреба комбинация от режещ инструмент и предпазител.

водство за употреба комбинация от режещ инструмент и предпазител.

- ▶ Ако елементите за управление не функционират: не работете с храстореза.
- ▶ Монтирайте оригинални принадлежности STIHL за този храсторез.
- ▶ Монтирайте режещия инструмент и предпазителя така, както е описано в това ръководство за употреба.
- ▶ Монтирайте принадлежностите така, както е описано в това ръководство за употреба или в ръководството за употреба на принадлежностите.
- ▶ Не пъхайте предмети в отворите на храстореза.
- ▶ Сменете износените или повредени указателни табелки.
- ▶ При съмнения се обърнете към специализиран търговски обект на STIHL.

3.6.2 Предпазител

Предпазителят се намира в състояние, съответстващо на изискванията за безопасност, когато са изпълнени следните условия:

- Предпазителят не е повреден.
- Винтовете на предпазител са затегнати с правилния въртящ момент на затягане.

▲ ПРЕДУПРЕЖДЕНИЕ

- При състояние, неотговарящо на изискванията за техническа безопасност, е възможно конструктивни части вече да не функционират правилно, а предпазните устройства да не действат. Ползвателят може да бъде сериозно ранен.
 - ▶ Работете с неповреден предпазител.
 - ▶ Винтовете на предпазител са затегнати с правилния въртящ момент на затягане,  7.2.1.
 - ▶ При съмнения се обърнете към специализиран търговски обект на STIHL.

3.6.3 Метален режещ инструмент

Металният режещ инструмент е в състояние, съответстващо на изискванията за безопасност, когато са изпълнени следните условия:

- Металният режещ инструмент и допълнително монтираните части не са повредени.
- Металният режещ инструмент не е деформиран.
- Металният режещ инструмент е правилно монтиран и затегнат.
- Металният режещ инструмент е заточен правилно.
- По режещите ръбове на металния режещ инструмент няма мустаци.

- Границите на износване не са надхвърлени.
- Ако се използва метален режещ инструмент, който не е произведен от STIHL, той не трябва да е по-тежък, по-дебел, да е оформен по-друг начин, да е с по-лошо качество и да е с диаметър по-голям от най-големия, разрешен от STIHL за този режещ инструмент.

▲ ПРЕДУПРЕЖДЕНИЕ

- При състояние, несъответстващо на изискванията за безопасност, от металния режещ инструмент могат да се отделят части и да изхвърчат. Може да се стигне до сериозни наранявания на хората.
 - ▶ Работете с неповреден метален режещ инструмент и неповредени допълнително монтирани части.
 - ▶ Заточвайте правилно металния режещ инструмент.
 - ▶ Отстранете грапавините от режещите ръбове.
 - ▶ Металният режещ инструмент трябва да се балансира от специализиран търговски обект на STIHL.
 - ▶ Съблюдавайте и спазвайте границите на износване.
 - ▶ Използвайте метален режещ инструмент, посочен в това ръководство за употреба.
 - ▶ При съмнения се обърнете към специализиран търговски обект на STIHL.

3.6.4 Акумулаторна батерия

Акумулаторната батерия се намира в състояние, съответстващо на изискванията за безопасност, когато са изпълнени следните условия:

- Акумулаторната батерия не е повредена.
- Акумулаторната батерия е чиста и суха.
- Акумулаторната батерия функционира и не е променена.

▲ ПРЕДУПРЕЖДЕНИЕ

- Акумулаторната батерия повече не може да функционира безопасно, ако не е в състояние, съответстващо на изискванията за безопасност. Може да се стигне до сериозни наранявания на хората.
 - ▶ Работете с неповредена и функционираща акумулаторна батерия.
 - ▶ Не зареждайте повредена или дефектна акумулаторна батерия.
 - ▶ Ако акумулаторната батерия е замърсена: почистете я.

- ▶ Ако акумулаторна батерия е мокра: оставете я да изсъхне,  20.4.
- ▶ Не променяйте акумулаторната батерия.
- ▶ Не вкарвайте предмети в отворите на акумулаторната батерия.
- ▶ Не присъединявайте или свързвайте накъсо електрическите контакти на акумулаторната батерия с метални предмети.
- ▶ Не отваряйте акумулаторната батерия.
- ▶ Сменете износените или повредени указателни табелки.
- От повредена акумулаторна батерия може да изтича течност. Ако течността влезе в контакт с кожата или очите, кожата или очите могат да бъдат раздразнени.
 - ▶ Избягвайте контакт с течността.
 - ▶ При контакт с кожата: засегнатите участъци на кожата да се измият обилно с вода и сапун.
 - ▶ При контакт с очите: очите да се изплакват обилно с вода в продължение на най-малко 15 минути и да се потърси лекар.
- Повредената или дефектна акумулаторна батерия може да мирише необичайно, да пуши гори. Може да се стигне до тежки наранявания и смърт на хора и до материални щети.
 - ▶ Ако акумулаторната батерия мирише необичайно, пуши или гори: тя да не бива да се използва и трябва да се държи далеч от горивни материали.
 - ▶ Ако акумулаторната батерия гори: опитайте се да загазите акумулаторната батерия с пожарогасител или вода.

3.7 Работа

▲ ПРЕДУПРЕЖДЕНИЕ

- В някои ситуации потребителят не може да работи концентрирано. Тогава ползвателят може да се спъне, да падне и тежко да се нарани.
 - ▶ Работете спокойно и съсредоточено.
 - ▶ Ако условията на осветеност и видимост са лоши: не работете с хрстореза.
 - ▶ Управлявайте хрстореза самостоятелно.
 - ▶ Водете режещия инструмент близо до земята и хоризонтално.
 - ▶ Внимавайте за препяствия.
 - ▶ Докато работите, стойте на земята и пазете равновесие.
 - ▶ Ако се появят признаци на умора: направете почивка по време на работата.

- Въртящият се режещ инструмент може да пореже ползвателя. Ползвателят може да бъде сериозно ранен.
 - ▶ Не докосвайте въртящия се режещ инструмент.
 - ▶ Ако режещият инструмент е блокиран от предмет: изключете хрестореза и извадете акумулаторната батерия. Едва тогава отстранете предмета.
- Ако хресторезът е бил изложен на несъобразено с предназначението натоварване (напр. въздействие на сила при удар или падане), той може да не е в състояние, отговарящо на изискванията за техническа безопасност. Хората могат да бъдат сериозно наранени и да възникнат материални щети.
 - ▶ Проверете хрестореза за състояние, отговарящо на изискванията за техническа безопасност.
 - ▶ При съмнения се обърнете към специализиран търговски обект на STIHL.
- Ако по време на работа забележите промени или нещо необичайно в поведението на хрестореза, това означава, че състоянието му може да не съответства на изискванията за техническа безопасност. Хората могат да бъдат сериозно наранени и да възникнат материални щети.
 - ▶ Прекратете работа, извадете акумулаторната батерия и се обърнете към специализиран търговски обект на STIHL.
- По време на работа хресторезът може да предизвика вибрации.
 - ▶ Носете ръкавици.



- ▶ Правете почивки в процеса на работа.
- ▶ При поява на признаци за нарушено кръвообращение (псевдо синдром на Рейно): потърсете лекарска помощ.
- Ако по време на работа режещият инструмент се удари в чужд предмет, предметът или части от него могат да изхвърчат нагоре с висока скорост. Хората могат да бъдат наранени или да възникнат материални щети.
 - ▶ Отстранете чуждите предмети от работната зона.
- Ако въртящият се режещ инструмент се удари в твърд предмет, могат да възникнат искри и режещият инструмент да се повреди. Искрите могат да предизвикат пожар в леснозапалима среда. Може да се

стигне до сериозни наранявания или смърт на хора, както и до материални щети.

- ▶ Не работете в леснозапалима среда.
- ▶ Уверете се, че режещият инструмент се намира в състояние, съответстващо на изискванията за техническа безопасност.
- При отпускане на лоста за ръчно включване/изключване режещият инструмент продължава да се върти още кратко време. Може да се стигне до сериозни наранявания на хората.
 - ▶ Изчакайте, докато режещият инструмент спре да се върти.
- В опасна ситуация потребителят може да изпадне в паника и да не свали самара. Ползвателят може да бъде сериозно ранен.
 - ▶ Упражнявайте се в свалянето на самара.

3.8 Реактивни сили

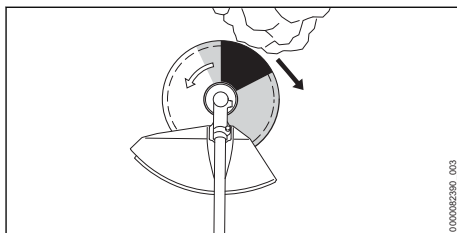

Обратен удар може да възникне по следната причина:

- В маркираната в сиво или в черно зона въртящият се метален режещ инструмент се сблъсква с твърд предмет и бързо спира.
- Въртящият се метален режещ инструмент е заклещен.

Най-голямата опасност от възникване на обратен удар е налице в маркираната в черно зона.

▲ ПРЕДУПРЕЖДЕНИЕ

- По тези причини ротационното движение на режещия инструмент може силно да се забави или да спре и режещият инструмент може да бъде изтласкан надясно или по посока към потребителя (черна стрелка). Потребителят може да загуби контрол върху хрестореза. Може да се стигне до сериозни наранявания или смърт на хора.
 - ▶ Дръжте хрестореза здраво с двете ръце.
 - ▶ Работете така, както е описано в това ръководство за употреба.
 - ▶ Не работете с маркираната в черно зона.

- ▶ Използвайте една от посочените в това ръководство за употреба комбинации от режещ инструмент, предпазител и самар.
- ▶ Заточвайте правилно металния режещ инструмент.
- ▶ Работете с пълна газ.

3.9 Транспортиране

3.9.1 Хросторез

▲ ПРЕДУПРЕЖДЕНИЕ

- По време на работа корпусът на предавателния механизъм може да се нагрее. Потребителят може да се изгори.



- ▶ Не докосвайте горещия корпус на предавателния механизъм.

- По време на транспортирането хросторезът може да се преобърне или да се измести. Хората могат да бъдат наранени или да възникнат материални щети.



- ▶ Извадете акумулаторната батерия.

- ▶ Ако е монтиран метален режещ инструмент: монтирайте транспортен предпазител.
- ▶ Обезопасете хростореза с обтяжни колани, ремъци или мрежа така, че да не може да се преобърне или да се измести.

3.9.2 Акумулаторна батерия

▲ ПРЕДУПРЕЖДЕНИЕ

- Акумулаторната батерия не е защитена срещу всички въздействия на околната среда. Ако акумулаторната батерия се подложи на неподходящи въздействия на околната среда, тя може да се повреди и могат да възникнат материални щети.
 - ▶ Не бива да се транспортира повредена акумулаторна батерия.
- При транспортирането акумулаторната батерия може да се преобърне или да се измести. Това може да причини тежки наранявания на хора и материални щети.
 - ▶ Акумулаторната батерия трябва да се опакова така в опаковката, че да не може да се мести.
 - ▶ Подсигурете опаковката така, че да не може да се движи.

3.10 Съхранение

3.10.1 Хросторез

▲ ПРЕДУПРЕЖДЕНИЕ

- Децата не могат да разпознават и преценяват произтичащите от хростореза опасности. Децата могат да получат тежки наранявания.



- ▶ Извадете акумулаторната батерия.

- ▶ Ако е монтиран метален режещ инструмент: монтирайте транспортен предпазител.
- ▶ Съхранявайте хростореза извън обсега на деца.

- Електрическите контакти на хростореза и металните компоненти могат да корозират поради влага. Хросторезът може да се повреди.



- ▶ Извадете акумулаторната батерия.

- ▶ Съхранявайте хростореза в чисто и сухо състояние.

3.10.2 Акумулаторна батерия

▲ ПРЕДУПРЕЖДЕНИЕ

- Децата не могат да разпознават и оценяват опасностите, свързани с акумулаторната батерия. Децата могат да бъдат сериозно наранени.

- ▶ Съхранявайте акумулаторната батерия извън обсега на деца.

- Акумулаторната батерия не е защитена срещу всички въздействия на околната среда. Ако акумулаторната батерия е изложена на неподходящи въздействия на околната среда, тя може да се повреди неправилно.

- ▶ Съхранявайте акумулаторната батерия в чисто и сухо състояние.

- ▶ Съхранявайте акумулаторната батерия в затворено помещение.

- ▶ Съхранявайте акумулаторната батерия отделно от хростореза.

- ▶ Ако акумулаторната батерия се съхранява в зарядното устройство: извадете щепсела и съхранявайте акумулаторната батерия с ниво на зареждане между 40 % и 60 % (2 светещи в зелено светодиода).

- ▶ Не съхранявайте акумулаторната батерия извън посочените температурни граници,  20.3.

3.11 Почистване, поддръжка и ремонт

ПРЕДУПРЕЖДЕНИЕ

- Ако по време на почистване, поддръжка или ремонт акумулаторната батерия е поставена, хросторезът може да се включи по невнимание. Хората могат да бъдат сериозно наранени и да възникнат материални щети.



- ▶ Извадете акумулаторната батерия.

- По време на работа корпусът на предавателния механизъм може да се нагрее. Потребителят може да се изгори.



- ▶ Не докосвайте горещия корпус на предавателния механизъм.

- Агресивните почистващи препарати, почистването с водна струя или остри предмети могат да повредят хростореза, предпазителя, режещия инструмент или акумулаторната батерия. Ако хросторезът, предпазителят, режещият инструмент или акумулаторната батерия не са почистени правилно, частите им няма да функционират нормално, а предпазните им устройства ще престанат да действат. Хората могат да получат тежки наранявания.

- ▶ Почиствайте хростореза, предпазителя, режещия инструмент и акумулаторната батерия така, както е описано в това ръководство за употреба.

- Ако хросторезът, предпазителят, режещият инструмент или акумулаторната батерия не се поддържат или ремонтират правилно, частите им няма да функционират нормално, а предпазните им устройства ще престанат да действат. Може да се стигне до сериозни наранявания или смърт на хора.

- ▶ Не извършвайте самостоятелно поддръжка или ремонт на хростореза, предпазителя и акумулаторната батерия.

- ▶ Ако е необходим/а поддръжка или ремонт на хростореза, предпазителя или акумулаторната батерия: обърнете се към специализиран търговски обект на STIHL.

- ▶ Поддържайте режещия инструмент така, както е описано в ръководството за употреба на използвания режещ инструмент или върху опаковката на използвания режещ инструмент.

- По време на почистване или поддръжка на режещите инструменти ползвателят може да се пореже на острите режещи ръбове. Потребителят може да бъде наранен.







- ▶ Носете работни ръкавици от устойчив материал.

4 Привеждане на хростореза в готовност за работа

4.1 Подготовка на хростореза за работа

Преди всяко започване на работа трябва да се извършват следните стъпки:

- ▶ Уверете се, че следните части са в състояние, отговарящо на изискванията за техническа безопасност:

- хросторез,  3.6.1.
- предпазител,  3.6.2.
- метален режещ инструмент,  3.6.3.
- акумулаторната батерия,  3.6.4.

- ▶ Проверете акумулаторната батерия,  11.2.

- ▶ Заредете акумулаторната батерия напълно, както е описано в ръководството за употреба на зарядни устройства STIHL AL 101, 301, 301-4, 501.

- ▶ Почистете хростореза,  16.1.

- ▶ Монтирайте дръжката за управление с две ръце,  7.1.

- ▶ Изберете комбинацията от режещ инструмент, предпазител и самар,  21.1.

- ▶ Монтиране на предпазителя,  7.2.1.

- ▶ Монтирайте метален режещ инструмент,  7.3.

- ▶ Поставете и настройте самара,  8.1.

- ▶ Настройте дръжката за управление с две ръце,  8.2.

- ▶ Балансиране на хростореза,  8.3.

- ▶ Проверете елементите за управление,  11.1.

- ▶ Ако тези стъпки не могат да се извършат: не използвайте хростореза и се обърнете към специализиран търговски обект на STIHL.

4.2 Свързване на акумулаторната батерия с безжичен интерфейс Bluetooth® с приложението STIHL connected

- ▶ Активирайте безжичния интерфейс Bluetooth® на мобилния терминал.
- ▶ Активирайте безжичния интерфейс Bluetooth® на акумулаторната батерия,  6.1.
- ▶ Изтеглете приложението на STIHL connected от магазина с приложения на мобилния терминал и създайте акаунт.
- ▶ Отворете приложението на STIHL connected и се регистрирайте.
- ▶ Добавете акумулаторна батерия в приложението на STIHL connected и следвайте инструкциите на екрана.

Възможности за контакт и допълнителна информация можете да намерите на <https://support.stihl.com> или в приложението STIHL connected.

Приложението STIHL connected е на разположение в зависимост от пазара.

5 Зареждане на акумулатора и светодиодите

5.1 Зареждане на акумулаторната батерия

Времето на зареждане зависи от различни външни фактори, като например от температурата на акумулаторната батерия или от температурата на околната среда. За постигане на оптимална производителност спазвайте препоръчителните температурни диапазони,  20.4. Фактическото време на зареждане може да се различава от посоченото време. Времето за зареждане е посочено в линка www.stihl.com/charging-times.

- ▶ Зареждайте акумулаторната батерия така, както е описано в ръководството за употреба на зарядно устройство STIHL AL 101, 301, 301-4, 501.

5.2 Показване на нивото на зареждане

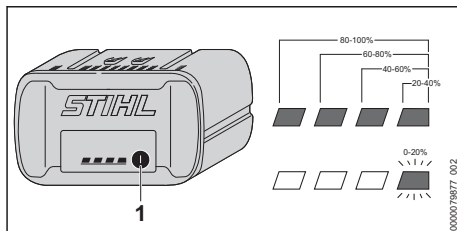

- ▶ Натиснете бутона (1). Светодиодите светят в продължение на 5 секунди в зелено и показват състоянието на зареждането.
- ▶ Ако десният светодиод мига в зелено: заредете акумулаторната батерия.

5.3 Светодиоди на акумулаторната батерия

Светодиодите могат да показват нивото на зареждане или наличието на неизправности в акумулаторната батерия. Светодиодите могат да светят или да мигат в зелено или в червено.

Когато светодиодите светят или мигат в зелено, те показват нивото на зареждане.

- ▶ Когато светодиодите светят или мигат в червено: отстранете неизправностите,  19.1.

В хастореза или в акумулаторната батерия има неизправност.

6 Активиране и деактивиране на безжичен интерфейс Bluetooth®

6.1 Активиране на безжичния интерфейс Bluetooth®

- ▶ Ако акумулаторната батерия има безжичен интерфейс Bluetooth®: натиснете бутона и го задръжте натиснат дотогава, докато светодиодът „BLUETOOTH®“ до символа  свети в синьо за ок. 3.

Безжичният интерфейс Bluetooth® на акумулаторната батерия е активиран.

6.2 Деактивиране на безжичния интерфейс Bluetooth®

- ▶ Ако акумулаторната батерия има безжичен интерфейс Bluetooth®: натиснете бутона и го задръжте натиснат дотогава, докато светодиодът „BLUETOOTH®“ до символа  мигне в синьо шест пъти. Безжичният интерфейс Bluetooth® на акумулаторната батерия е деактивиран.

6.3 Връщане на заводските настройки на акумулаторната батерия с безжичен интерфейс Bluetooth® (само AP 200.0 S, 300 S, 300.0 S, 500.0 S)

Ако се върнат заводските настройки на акумулаторната батерия, всички специфични за потребителя данни ще бъдат изтрети.

- ▶ Натиснете бутона 4 пъти един след друг и при четвъртия път го задръжте натиснат, докато светодиодът „BLUETOOTH®“ до символа  започне да мига в синьо.
- ▶ Веднага пуснете бутона.
- ▶ Свържете акумулаторната батерия към приложението STIHL connected и проверете дали всички специфични за потребителя данни са изтрети.

7 Сглобяване на хростореза

7.1 Монтаж на дръжката за управление с две ръце

- ▶ Изключете хростореза и извадете акумулаторната батерия.

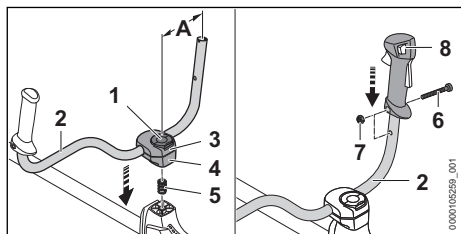

- ▶ Вдигнете скобата на крилчатия винт (1) и го въртете обратно на часовниковата стрелка дотогава, докато тръбната дръжка (2) е съвсем леко затегната.
- ▶ Поставете пружината (5) отдолу в долната затегателна скоба (4).

- ▶ Поставете затегателните скоби (3 и 4) върху стебловидното тяло и завинтете крилчатия винт (1).
- ▶ Наклонете тръбната дръжка (2) нагоре и я подравнете, така че разстоянието (A) да е 16 cm.
- ▶ Затегнете крилчатия винт (1) и спуснете скобата.
- ▶ Развийте винта (6).
- ▶ Поставете дръжката за управление (8) върху тръбната дръжка (2) така, че отворът на дръжката за управление да съвпада с отвора на тръбната дръжка и лостът за ръчно включване/изключване да сочи по посока на корпуса на предавателния механизъм.
- ▶ Поставете гайката (7).
- ▶ Завинтете и затегнете винта (6).

Не е необходим повторен демонтаж на дръжката за управление с две ръце.

7.2 Монтаж и демонтаж на предпазителя и ограничителя

7.2.1 Монтаж на предпазителя и ограничителя

- ▶ Изключете хростореза и извадете акумулаторната батерия.

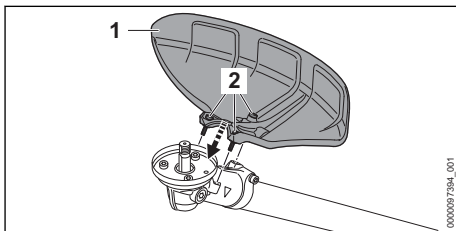

- ▶ Поставете предпазителя (1) върху корпуса на предавателния механизъм.
- ▶ Завийте винтовете (2) и ги затегнете с въртящ момент на затягане от 10 Nm.

7.2.2 Демонтаж на предпазителя и на ограничителя

- ▶ Изключете хростореза и извадете акумулаторната батерия.
- ▶ Развийте винтовете.
- ▶ Свалете предпазителя.

7.3 Монтаж и демонтаж на металния режещ инструмент

7.3.1 Монтаж на нож за гъсталак

- ▶ Изключете хростореза и извадете акумулаторната батерия.

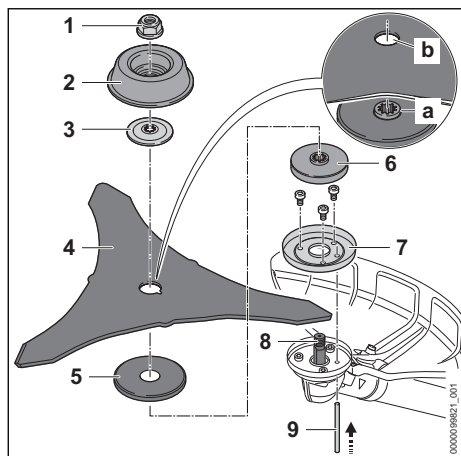

- ▶ Монтирайте предпазния пръстен (7) за гарнитурите за косене.
- ▶ Поставете притискащия диск (6) и предпазната шайба (5).
- ▶ Поставете ножа за гъсталак (4) върху предпазната шайба (5). Прагът (а) трябва да стърчи в отвора (b) на ножа за гъсталак (4).
- ▶ Поставете притискащия диск (3) върху ножа за гъсталак (4) така, че изпъкналостта да сочи нагоре.
- ▶ Поставете подвижния диск (2) за гарнитурите за косене върху притискащия диск (3) така, че затворената страна да сочи нагоре.
- ▶ Натиснете дорника (9) до упор в отвора и го задръжте натиснат.
- ▶ Въртете ножа за гъсталак (4) обратно на часовниковата стрелка, докато дорникът (9) се фиксира. Валът (8) е блокиран.
- ▶ Завийте гайката (1) обратно на часовниковата стрелка и я затегнете здраво.
- ▶ Свалете дорника (9).

7.3.2 Монтаж на дисков режещ лист

- ▶ Изключете хростореза и извадете акумулаторната батерия.

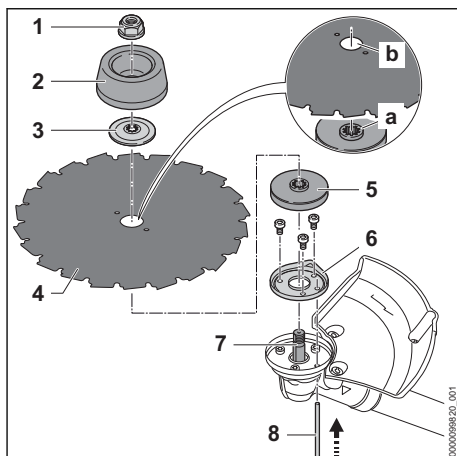

- ▶ Монтирайте предпазния пръстен (6) за режещи гарнитурите.
- ▶ Поставете притискащия диск (5).
- ▶ Поставете дисковия режещ лист (4) върху притискащия диск (5). Подравнете режещите ръбове така, че те да сочат в същата посока, както стрелката за посока на въртене върху ограничителя. Прагът (а) трябва да стърчи в отвора (b) на металния режещ инструмент.
- ▶ Поставете притискащия диск (3) върху дисковия режещ лист (4) така, че изпъкналостта да сочи нагоре.
- ▶ Поставете подвижния диск (2) за гарнитурите за рязане върху притискащия диск (3) така, че затворената страна да сочи нагоре.
- ▶ Натиснете дорника (8) до упор в отвора и го задръжте натиснат.
- ▶ Въртете дисковия режещ лист (4) обратно на часовниковата стрелка, докато дорникът (8) се фиксира. Валът (7) е блокиран.
- ▶ Завийте гайката (1) обратно на часовниковата стрелка и я затегнете здраво.
- ▶ Свалете дорника (8).

7.3.3 Демонтаж на металния режещ инструмент

- ▶ Изключете хростореза и извадете акумулаторната батерия.
- ▶ Натиснете дорника до упор в отвора и го задръжте натиснат.
- ▶ Въртете металния режещ инструмент по посока на часовниковата стрелка дотогава, докато дорникът се фиксира. Валът е блокиран.

- ▶ Отвийте гайката по посока на часовникова стрелка.
- ▶ Свалете крепежните детайли, металния режещ инструмент и притискателния диск.
- ▶ Свалете дорника.

8 Настройка на хростореза за потребителя

8.1 Поставяне и настройка на колана за носене на две рамена

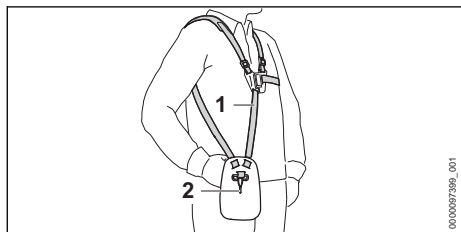

- ▶ Поставете колана за носене на две рамена (1).
- ▶ Настройте колана за носене на две рамена (1) така, че карабинера (2) да се намира на около една педя разстояние от дясното Ви бедро.

8.2 Настройка на дръжката за управление с две ръце

Дръжката за управление с две ръце може да бъде настроена в различни позиции в зависимост от ръста на потребителя.

- ▶ Изключете хростореза и извадете акумулаторната батерия.
- ▶ Закачете хростореза на перфорираната шина в карабинера на самара.

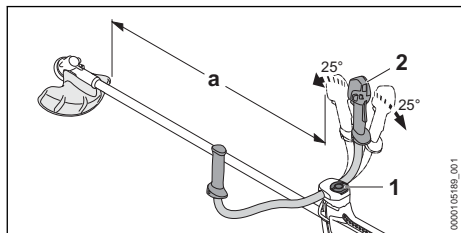

- ▶ Развийте крилчатия винт (1).
- ▶ Наклонете дръжката за управление с две ръце (2) в желаната позиция.
- ▶ Наклонете дръжката за управление с две ръце (2) така, че разстоянието (a) да не спадне под минимума от 750 mm.
- ▶ Затегнете здраво крилчатия винт (1).

8.3 Балансиране на хростореза

Акумулаторната батерия и режещият инструмент оказват влияние върху баланс на хростореза. Хросторезът трябва да бъде балансиран с монтиран режещ инструмент и поставена акумулаторна батерия.

В зависимост от монтирания режещ инструмент хросторезът трябва да се балансира по различен начин.

Ако е монтиран нож за гъсталак:

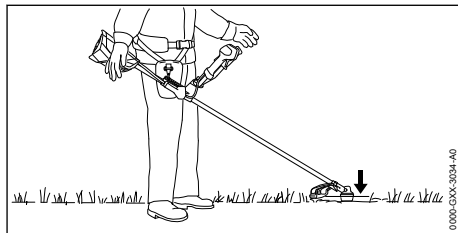

ножът за гъсталак трябва да опира леко в земята.

Ако е монтиран дисков режещ лист:

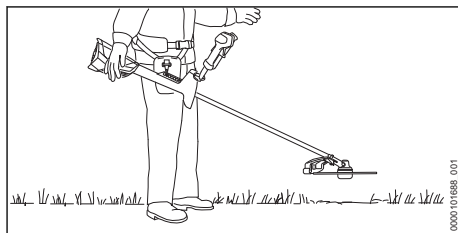

Дисковият режещ лист трябва да е на около 20 cm над земята.

- ▶ Изключете хростореза.

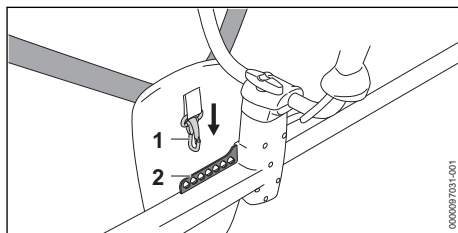

- ▶ Закачете перфорираната шина (2) в карабинера (1).
- ▶ Оставете хростореза да увисне.

- ▶ Ако в състоянието на доливяване положението на режещия инструмент трябва да се регулира: закачете карабинера (1) в друг отвор на перфорираната шина (2) и го оставете отново да се долиее.

9 Поставяне и изваждане на акумулатора

9.1 Поставяне на акумулаторната батерия

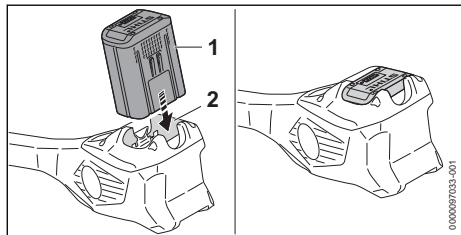

- ▶ Натиснете акумулаторната батерия (1) до упор в приемното ѝ гнездо (2).
- ▶ Акумулаторната батерия (1) се фиксира с щракване и е блокирана.

9.2 Изваждане на акумулаторната батерия

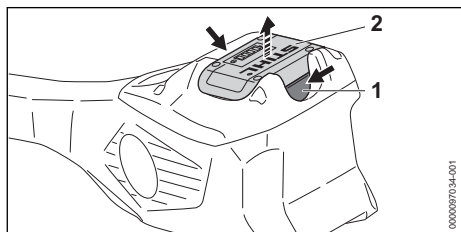

- ▶ Натиснете двата блокиращи лоста (1). Акумулаторната батерия (2) е деблокирана и може да се извади.

10 Включване и изключване на хростореза

10.1 Включване на хростореза

- ▶ Дръжте хростореза с дясната ръка за дръжката за управление така, че палецът да обхваща мястото за хващане (2) на дръжката за управление.
- ▶ Дръжте хростореза с лявата ръка за ръкохватката така, че палецът да обхваща ръкохватката.

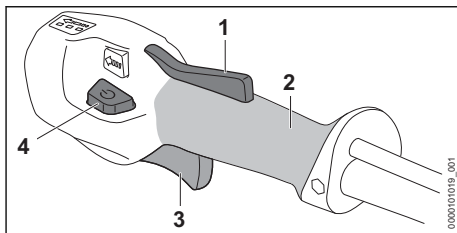

- ▶ Натиснете с ръка блокировката на лоста за ръчно включване/изключване (1) и я дръжте натисната.
- ▶ Натиснете бутона за освобождаване (4). Светодиодите светват и показват последно настроената степен на мощност.
- ▶ С показалеца натиснете лоста за ръчно включване/изключване (3) и го задръжте. Хросторезът ускорява и режещият инструмент се върти.

Колкото повече се натиска лостът за ръчно включване/изключване (3), толкова по-бързо се върти режещият инструмент.

Хросторезът може да се включи, като първо се натисне бутонът за освобождаване (4) и след това в рамките на 5 секунди (докато светодиодите мигат) – блокировката на лоста за ръчно включване/изключване (1). Така лостът за ръчно включване/изключване (3) е освободен и хросторезът е готов за работа.

Светодиодите мигат още 5 секунди, когато лостът за ръчно включване/изключване (3) и блокировката на лоста за ръчно включване/изключване (1) бъдат пуснати след включване. Докато светодиодите мигат, хросторезът може да се включи отново без задействане на бутона за освобождаване (4).

10.2 Изключване на хростореза

- ▶ Пуснете лоста за ръчно включване/изключване и блокировката на лоста за ръчно включване/изключване.
- ▶ Изчакайте, докато режещият инструмент престане да се върти.
- ▶ Ако режещият инструмент продължава да се върти: извадете акумулаторната батерия и се обърнете към специализиран търговски обект на STIHL. Хросторезът е дефектен.

11 Проверка на хростореза и на акумулаторната батерия

11.1 Проверка на елементите за управление

Блокировка на лоста за ръчно включване/ изключване и лост за ръчно включване/ изключване

- ▶ Извадете акумулаторната батерия.
- ▶ Опитайте се да натиснете лоста за ръчно включване/изключване, без да натискате блокировката на лоста за ръчно включване/ изключване.
- ▶ Ако лостът за ръчно включване/изключване може да се натисне: не използвайте хростореза и се обърнете към специализиран търговски обект на STIHL. Блокировката на лоста за ръчно включване/ изключване е дефектна.
- ▶ Натиснете блокировката на лоста за ръчно включване/изключване и я задръжте натисната.
- ▶ Натиснете лоста за ръчно включване/ изключване и го пуснете.
- ▶ Ако лостът за ръчно включване/изключване или блокировката на лоста за ръчно включване/изключване са трудноподвижни или не се връщат в изходната си позиция: не използвайте хростореза и се обърнете към специализиран търговски обект на STIHL. Лостът за ръчно включване/изключване или блокировката на лоста за ръчно включване/ изключване са дефектни.

Включване на хростореза

- ▶ Поставете акумулаторната батерия.
- ▶ Натиснете блокировката на лоста за ръчно включване/изключване и я задръжте натисната.
- ▶ Натиснете бутона за освобождаване.
- ▶ Натиснете лоста за ръчно включване/ изключване и го задръжте натиснат. Режещият инструмент се върти.
- ▶ Ако 3 светодиода на акумулаторната батерия мигат в червено: извадете акумулаторната батерия и се обърнете към специализиран търговски обект на STIHL. В хростореза има неизправност.
- ▶ Пуснете лоста за ръчно включване/изключване. След кратко време режещият инструмент престава да се върти.

- ▶ Ако режещият инструмент продължава да се върти: извадете акумулаторната батерия и се обърнете към специализиран търговски обект на STIHL. Хросторезът е дефектен.

11.2 Проверете акумулаторната батерия

- ▶ Натиснете бутона на акумулаторната батерия. Светодиодите светят или мигат.
- ▶ Ако светодиодите не светят или не мигат: акумулаторната батерия да не се използва и да се потърси помощта на сътрудник в специализиран търговски обект на STIHL. В акумулаторната батерия има неизправност.

12 Работа с хростореза

12.1 Държане и водене на хростореза

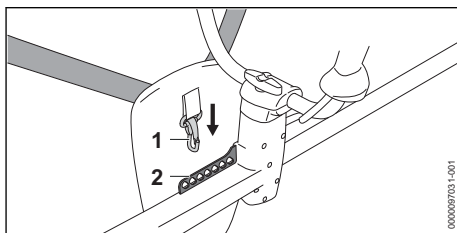

- ▶ Закачете перфорираната шина (2) в карбинера (1).

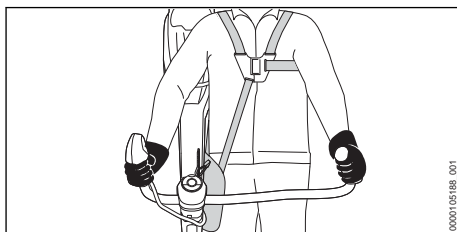

- ▶ Дръжте хростореза с дясната ръка за дръжката за управление така, че палецът да обхваща мястото за хващане на дръжката за управление.
- ▶ Дръжте хростореза с лявата ръка за ръкохватката така, че палецът да обхваща ръкохватката.

12.2 Настройка на степента на мощност

В зависимост от приложението могат да се настройат 3 степени на мощност. Светодиодите показват настроената степен на мощност. Колкото по-висока е степента на мощност, толкова по-бързо може да се върти режещият инструмент.

Настроената степен на мощност влияе върху времето на работа на акумулаторната батерия. Колкото по-ниска е степента на мощност, толкова по-дълго е времето на работа на акумулаторната батерия.

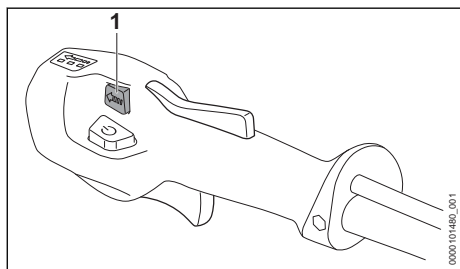

- ▶ Натиснете бутона за степените на мощност (1). Светодиодите светват и показват настроената степен на мощност.
- ▶ Натиснете бутона за степените на мощност (1). Следващата степен на мощност е настроена. След третата степен на мощност следва отново първата степен на мощност.
- ▶ Натискайте бутона за степените на мощност (1) толкова пъти, докато се настрои желаната степен на мощност.
- ▶ Ако се използва дисков режещ лист: настройте степен на мощност 3.

12.3 Косене с нож за гъсталак

Разстоянието между режещия инструмент и земята определя височината на рязане.

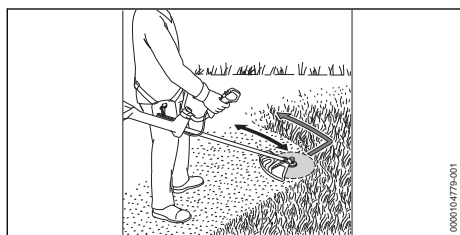

- ▶ Косете с лявата зона на металния режещ инструмент.
- ▶ Бавно и контролирано се придвижвайте напред.

За постигане на оптимална производителност спазвайте препоръчителните температурни диапазони, 20.4.

12.4 Прореждане с нож за гъсталак

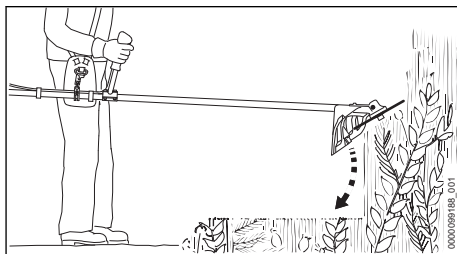

- ▶ Потопете металния режещ инструмент отгоре в гъсталака.
- ▶ Не повдигайте металния режещ инструмент над височината на бедрото.

12.5 Косене с дисков режещ лист

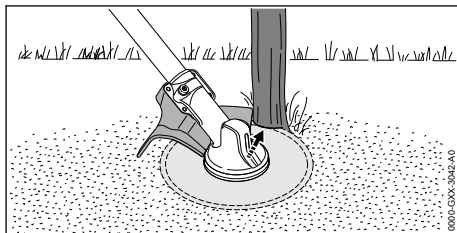

- ▶ Подпрете на дънера лявата страна на предпазителя.
- ▶ Отрежете дънера на пълна газ с едно рязане.
- ▶ Спазвайте безопасно разстояние от най-малко 2 дължини на дървото до следващата работна зона.

13 След работа

13.1 След работа

- ▶ Изключете хростореза и извадете акумулаторната батерия.
- ▶ Ако хросторезът е мокър: оставете го да изсъхне.
- ▶ Ако акумулаторната батерия е мокра: оставете акумулаторната батерия да изсъхне, 20.4.
- ▶ Почистете хростореза.

- ▶ Почистете предпазителя.
- ▶ Почистете режещия инструмент.
- ▶ Почистете акумулаторната батерия.
- ▶ Ако е монтиран метален режещ инструмент: монтирайте подходящ транспортен предпазител.

14 Транспортиране

14.1 Транспортиране на храстореза

- ▶ Изключете храстореза и извадете акумулаторната батерия.
- ▶ Ако е монтиран метален режещ инструмент: монтирайте подходящ транспортен предпазител.

Носене на храстореза

- ▶ Носете храстореза с една ръка, като го държите за стъбловидното тяло, така, че режещият инструмент да сочи назад, а храсторезът да е балансиран.

Транспортиране на храстореза в превозно средство

- ▶ Обезопасете храстореза така, че да не може да се преобърне и да се измести.

14.2 Транспортиране на акумулаторната батерия

- ▶ Изключете храстореза и извадете акумулаторната батерия.
- ▶ Уверете се, че акумулаторната батерия се намира в състояние, съответстващо на изискванията за техническа безопасност.
- ▶ Опаковайте акумулаторната батерия така, че да не може да се мести в опаковката.
- ▶ Подсигурете опаковката така, че да не може да се движи.

Акумулаторната батерия подлежи на изискванията за транспортиране на опасни товари. Акумулаторната батерия е класифицирана като UN 3480 (литиево-йонни батерии) и е изпитана в съответствие с Ръководството на ООН "Изпитвания и критерии, част III, подраздел 38.3".

Правилата за транспортиране са посочени на www.stihl.com/safety-data-sheets.

15 Съхранение

15.1 Съхранение на храстореза

- ▶ Изключете храстореза и извадете акумулаторната батерия.

- ▶ Ако е монтиран метален режещ инструмент: монтирайте подходящ транспортен предпазител.

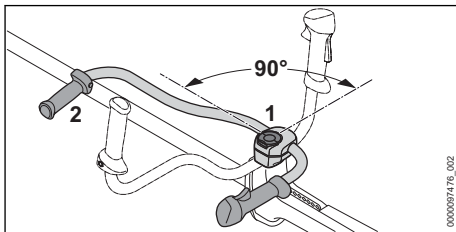

- ▶ Разхлабете крилчатия винт (1) и го отвийте толкова, че тръбната дръжка (2) да може да бъде завъртяна.
- ▶ Завъртете тръбната дръжка (2) на 90° по часовниковата стрелка и след това я отметнете надолу.
- ▶ Затегнете здраво крилчатия винт (1).
- ▶ Съхранявайте храстореза така, че да са изпълнени следните условия:
 - Храсторезът не може да се преобърне и да се измести.
 - Храсторезът е извън обсега на деца.
 - Храсторезът е чист и сух.
- ▶ Ако храсторезът ще се съхранява за повече от 30 дни: демонтирайте режещия инструмент.

15.2 Съхраняване на акумулаторната батерия

STIHL препоръчва акумулаторната батерия да се съхранява в състояние на зареждане между 40 % и 60 % (2 светещи постоянно в зелено светодиода).

- ▶ Съхранявайте акумулаторната батерия така, че да бъдат изпълнени следните условия:
 - Акумулаторната батерия да се намира извън обсега на деца.
 - Акумулаторната батерия е чиста и суха.
 - Акумулаторната батерия се намира в затворено помещение.
 - Акумулаторната батерия е извадена от храстореза.
 - Ако акумулаторната батерия се съхранява в зарядното устройство: извадете щепсела и съхранявайте акумулаторната батерия с ниво на зареждане между 40 % и 60 % (2 светещи в зелено светодиода).
 - Акумулаторната батерия не се съхранява извън посочените температурни граници, **■** 20.3.

УКАЗАНИЕ

- Ако акумулаторната батерия не се съхранява така, както е описано в това ръководство за употреба, акумулаторната батерия може да се разреди дълбоко и по този начин да се повреди непоправимо.
 - ▶ Заредете изтощената акумулаторна батерия преди съхранението. STIHL препоръчва акумулаторната батерия да се съхранява в състояние на зареждане между 40 % и 60 % (2 светодиода) в зелено светодиода).
 - ▶ Съхранявайте акумулаторната батерия отделно от хростореза.

16 Почистване**16.1 Почистване на хростореза**

- ▶ Изключете хростореза и извадете акумулаторната батерия.
- ▶ Почистете хростореза с влажна кърпа.
- ▶ Почистете вентилационните отвори с четка.
- ▶ Отстранете чуждите тела от приемното гнездо за акумулаторната батерия и почистете гнездото с влажна кърпа.
- ▶ Почистете електрическите контакти в приемното гнездо за акумулаторната батерия с мека четка.

16.2 Почистване на предпазителя и на режещия инструмент

- ▶ Изключете хростореза и извадете акумулаторната батерия.
- ▶ Почистете предпазителя и режещия инструмент с влажна кърпа или с мека четка.

16.3 Почистване на въздушния филтър

- ▶ Изключете хростореза и извадете акумулаторната батерия.

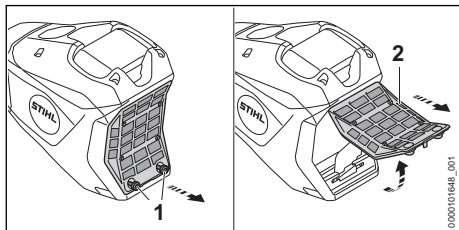

- ▶ Почистете участъка около въздушния филтър (2) с влажна кърпа или четка.

- ▶ Въртете винтовете (1) обратно на часовниковата стрелка до тогава, докато въздушният филтър (2) може да се свали.
- ▶ Сгънете въздушния филтър (2) и го свалете.
- ▶ Изплакнете замърсяванията от външната страна на въздушния филтър (2) под течаща вода.
- ▶ Ако въздушният филтър е повреден (2): сменете въздушния филтър (2).
- ▶ Оставете въздушния филтър (2) да изсъхне на въздух.
- ▶ Поставете въздушния филтър (2) в корпуса и го разгънете. Въздушният филтър (2) трябва да е подравнен около корпуса.
- ▶ Завинтете и затегнете добре винтовете (1).

16.4 Почистване на акумулатора

- ▶ Почистете акумулатора (батерията) с влажна кърпа.

17 Поддръжка /обслужване**17.1 Интервали за техническо обслужване и поддръжка**

Интервалите за техническо обслужване и поддръжка зависят от условията на околната среда и работните условия. STIHL препоръчва следните интервали за техническо обслужване и поддръжка:

Преди монтаж на режещ инструмент

- ▶ Проверете дали от вала изтича трансмисионна смазка.
- ▶ Ако е изтекла трансмисионна смазка: възложете проверката на нивото на напълване в корпуса на предавателния механизъм на специализиран търговски обект на STIHL.

На всеки 50 работни часа

- ▶ Почистване на въздушния филтър.

Ежегодно

- ▶ Възлагане на извършването на проверка от специализиран търговски обект на STIHL.

17.2 Заточване и балансиране на металния режещ инструмент

За правилното заточване и балансиране на метални режещи инструменти се изисква голям практически опит.

STIHL препоръчва металните режещи инструменти да се заточват и балансират в специализиран търговски обект на STIHL.

- ▶ Заточвайте металния режещ инструмент така, както е описано в ръководството за употреба и върху опаковката на използвания режещ инструмент.

или режещия инструмент и се обърнете към специализиран търговски обект на STIHL.

18 Ремонт

18.1 Ремонт на хрестореза и на режещия инструмент

Потребителят не може да ремонтира самостоятелно хрестореза и режещия инструмент.

- ▶ Ако хресторезът или режещият инструмент са повредени: не използвайте хрестореза

18.2 Поддръжка и ремонт на акумулатора



Няма необходимост от поддръжка на акумулатора и той не може да бъде ремонтиран.

- ▶ Ако акумулаторът е дефектен или повреден: сменете акумулатора.

19 Отстраняване на неизправности

19.1 Отстраняване на неизправности на хрестореза или на акумулаторната батерия

Неизправност	Светодиоди на акумулаторната батерия	Причина	Отстраняване
Хресторезът не стартира при включване.	1 светодиод мига в зелено.	Състоянието на зареждане на акумулаторната батерия е твърде ниско.	▶ Зареждайте акумулаторната батерия докрай, както е описано в ръководството за употреба на зарядното устройство STIHL AL 101, 301, 301-4, 501.
	1 светодиод свети в червено в червено.	Акумулаторната батерия е силно загряла или силно се е охладила.	▶ Извадете акумулаторната батерия. ▶ Оставете акумулаторната батерия да се охлади или затопли.
	3 светодиода мигат в червено.	В хрестореза има неизправност.	▶ Извадете акумулаторната батерия. ▶ Почистете електрическите контакти в приемното гнездо за акумулаторната батерия. ▶ Поставете акумулаторната батерия. ▶ Включете хрестореза. ▶ Ако 3 светодиода продължават да мигат в червено: не използвайте хрестореза и се обърнете към специализиран търговски обект на STIHL.
	3 светодиода светят в червено.	Хресторезът е твърде топъл.	▶ Извадете акумулаторната батерия. ▶ Оставете хрестореза да се охлади.
	4 светодиода мигат в червено.	В акумулаторната батерия има неизправност.	▶ Извадете акумулаторната батерия и отново я поставете. ▶ Включете хрестореза. ▶ Ако 4 светодиода продължават да мигат в червено: не използвайте акумулаторната батерия и се обърнете към специализиран търговски обект на STIHL.
		Електрическата връзка между хрестореза и акумулаторната батерия е прекъсната.	▶ Извадете акумулаторната батерия. ▶ Почистете електрическите контакти в приемното гнездо за акумулаторната батерия. ▶ Поставете акумулаторната батерия.

Неизправност	Светодиоди на акумулаторната батерия	Причина	Отстраняване
		Храсторезът или акумулаторната батерия са влажни.	► Оставете храстореза или акумулаторната батерия да изсъхнат,  20.4.
		Лостът за ръчно включване/ изключване вече е натиснат преди задействане на бутона за освобождаване.	► Включете храстореза така, както е описано в това ръководство за употреба.
Храсторезът се изключва по време на работа.	3 светодиода светят в червено.	Храсторезът е твърде топъл.	► Извадете акумулаторната батерия. ► Оставете храстореза да се охлади.
		Има електрическа неизправност.	► Извадете акумулаторната батерия и отново я поставете. ► Включете храстореза.
Продължителността на работа на храстореза е твърде кратка.		Акумулаторната батерия не е заредена напълно.	► Зареджайте акумулаторната батерия докрай, както е описано в ръководството за употреба на зарядното устройство STIHL AL 101, 301, 301-4, 501.
		Експлоатационният живот на акумулаторната батерия е надхвърлен.	► Сменете акумулаторната батерия.
Степените на мощност не могат да се настроят.		Лостът за ръчно включване/ изключване е натиснат и храсторезът е включен.	► Пуснете лоста за ръчно включване/ изключване и задръжте натиснатата само блокировката на лоста за ръчно включване/изключване. ► Настройте степента на мощност така, както е описано в това ръководство за употреба.
Акумулаторната батерия с  не може да бъде открита с STIHL connected app.		Безжичният интерфейс Bluetooth® на акумулаторната батерия или на мобилния терминал е деактивиран.	► Активирайте безжичния интерфейс Bluetooth® на акумулаторната батерия и на мобилния терминал.
		Разстоянието между акумулаторната батерия и мобилния терминал е твърде голямо.	► Намалете разстоянието,  20.1. ► Ако акумулаторната батерия все още не може да бъде открита със STIHL connected app: обърнете се към специализиран търговски обект на STIHL.

19.2 Поддръжка за продукта и помощ за употребата

Поддръжка за продукта и помощ за употребата можете да получите в специализиран търговски обект на STIHL.

Възможности за контакт и допълнителна информация можете да намерите на <https://support.stihl.com> или www.stihl.com.

20 Технически данни

20.1 Храсторез STIHL FSA 400.0 K

- Допустими акумулаторни батерии: STIHL AP
- Тегло с най-тежкия предпазител, без режещ инструмент, без акумулаторна батерия: 7,9 kg
- Дължина без режещ инструмент: 1680 mm
- Максимални обороти на режещия инструмент: 9500 об./мин.
- Вид електрическа защита: IPX4 (защита срещу водни пръски от всички страни)

Продължителността на работа е посочена на www.stihl.com/battery-life.

20.2 Акумулаторна батерия STIHL AP

- Технология на акумулаторната батерия: литиево-йонна
- Напрежение: 36 V
- Капацитет в Ah: виж табелката с данни
- Вътрешна енергия в Wh: виж табелката с данни
- Тегло в kg: виж заводската табелка
- Безжичен интерфейс Bluetooth® (само за акумулаторни батерии с 

Исходната мощност на акумулаторната батерия може да варира в зависимост от използваното изделие с акумулаторна батерия.

20.3 Температурни граници



ПРЕДУПРЕЖДЕНИЕ

- Акумулаторната батерия не е защитена срещу всички въздействия на околната среда. Ако акумулаторната батерия е изложена на неподходящи въздействия на околната среда, тя може да експлодира. Хората могат да бъдат сериозно наранени и да възникнат материални щети.
 - ▶ Не зареждайте акумулаторната батерия при температури под - 20 °C или над + 50 °C.
 - ▶ Не използвайте храстореза или акумулаторната батерия при температури под - 20 °C или над + 50 °C.
 - ▶ Не съхранявайте храстореза или акумулаторната батерия при температури под - 20 °C или над + 70 °C.

20.4 Препоръчителни температурни диапазони

За оптимална производителност на храстореза и на акумулаторната батерия спазвайте следните температурни диапазони:

- Зареждане: + 5 °C до + 40 °C
- Употреба: - 10 °C до + 40 °C
- Съхранение: - 20 °C до + 50 °C

Ако акумулаторната батерия се зарежда, използва или съхранява извън препоръчителните температурни диапазони, производителността може да се понижи.

Ако акумулаторната батерия е мокра или влажна, оставете я да изсъхне за поне 48 ч при над + 15 °C и под + 50 °C, както и при 70 % влажност на въздуха. По-висока влажност може да увеличи времето за изсъхване.

20.5 Акустични и вибрационни стойности

STIHL препоръчва да носите антифони (защита на слуха).

- Ниво на звуково налягане L_{pA} , измерено съгласно IEC 62841-4-4: 92 dB(A), несигурност K_{pA} : 2 dB(A)
- Ниво на звукова мощност L_{wA} , измерено съгласно IEC 62841-4-4: 110 dB(A), несигурност K_{wA} : 2 dB(A)
- Вибрационна стойност a_{hv} , измерена съгласно IEC 62841-4-4
 - Дръжка за управление: 1,5 m/s², несигурност K_a : 2,0 m/s²

- лява ръкохватка: 1,3 m/s², несигурност K_a: 2,0 m/s²
- Вибрационна стойност r_F, определена съгласно EN ISO 5349-3:
 - Дръжка за управление: 17 m/s², несигурност K_p: 3 m/s²
 - лява ръкохватка: 18 m/s², несигурност K_p: 3 m/s²

Определените стойности на звука и вибрациите са измерени в съответствие със стандартизирана процедура за изпитване и могат да се използват за сравняване на електрически уреди. Действително възникващите звукови и вибрационни стойности могат да се различават от посочените стойности, в зависимост от начина на приложение и използваните принадлежности. Посочените звукови и вибрационни стойности могат да бъдат използвани за първоначална оценка на звуковото и вибрационното натоварване. Действи-

телното звуково и вибрационно натоварване трябва да бъде оценено. При това може да се вземе под внимание и времето, през което електрическият уред е изключен, както и това, през което е включен, но работи без натоварване.

Информацията относно изпълнението на директивата за работодатели относно вибрациите 2002/44/ЕО може да намерите на www.stihl.com/vib.

20.6 REACH

Съкращението "REACH" обозначава регламента на ЕГ (Европ. общност) за регистриране, анализ и допустимост на химическите препарати.

Информацията за изпълнение на регламента REACH е посочена по-долу www.stihl.com/reach.

21 Комбинация от режещи инструменти, предпазители и самари

21.1 Комбинация от режещи инструменти, предпазители и самари

Режещ инструмент	Предпазител	Самар
<ul style="list-style-type: none"> – Нож за гъсталак 300-3 (Ø 300 mm) – Нож за гъсталак 305-2 „Special“ (Ø 305 mm) 	– Предпазител за металните режещи инструменти	– Колан за носене на две рамена с устройство за бързо освобождаване
<ul style="list-style-type: none"> – Дисков режещ лист 200-22 длетовиден зъб (Ø 200 mm) – Дисков режещ лист 200-22 длетовиден зъб HP (Ø 200 mm) – Дисков режещ лист 200-44 остър (Ø 200 mm) 	– Ограничител с диаметър 200 mm	
<ul style="list-style-type: none"> – Дисков режещ лист 225-22 длетовиден зъб HP (Ø 225 mm) – Дисков режещ лист 225-24 длетовиден зъб (Ø 225 mm) – Дисков режещ лист 225-24 длетовиден зъб MAXI (Ø 225 mm) – Дисков режещ лист 225-36 твърд метал (Ø 225 mm) – Дисков режещ лист 225-48 остър (Ø 225 mm) 	– Ограничител с диаметър 225 mm	

Описание на самарите



Колан за носене на две рамена

22 Резервни части и принадлежности

22.1 Резервни части и принадлежности

STIHL  С тези символи се обозначават оригинални резервни части на STIHL и оригинални принадлежности на STIHL.

Фирма STIHL препоръчва да се използват оригинални резервни части и оригинални принадлежности на STIHL.

Резервните части и принадлежностите на други производители не могат да бъдат оценени от STIHL по отношение на надеждността, безопасността и пригодността им, въпреки продължаващото наблюдение на пазара и STIHL не може да гарантира използването им.

Оригинални резервни части и оригинални принадлежности на STIHL се предлагат от специализиран търговски обект на STIHL.

23 Отстраняване /изхвърляне

23.1 Изхвърляне на хрестореза и на акумулаторната батерия

Информация относно изхвърлянето можете да получите от местната администрация или от специализиран търговски обект на STIHL.

Неправилното изхвърляне може да увреди здравето и да замърси околната среда.

- ▶ Занесете продуктите на STIHL, включително опаковките, до подходящ събирателен пункт за рециклиране в съответствие с местните разпоредби.
- ▶ Не изхвърляйте заедно с битовите отпадъци.

24 Съответствие с изискванията на ЕС

ЕС Декларацията за съответствие може да бъде намерена на адрес stihl.link/compliance.

Формуляр за докладване на уязвимости в сигурността и допълнителна информация можете да намерите на адрес vdp.stihl.com.

25 Адреси

www.stihl.com

26 Общи указания за безопасност за електрически инструменти

26.1 Увод



ПРЕДУПРЕЖДЕНИЕ

- Прочетете внимателно всички указания за безопасност, инструкции, илюстрации и технически данни, с които е оборудван електрически инструмент. Пропуските при спазването на инструкциите по-долу могат да причинят електрически удар, пожар и/или тежки наранявания. **Съхранявайте указания за безопасност и инструкции на сигурно място за бъдещи справки.**

Понятието „електрически инструмент“, използвано при указанията за безопасност се отнася за електрически инструменти, задвижвани с ток от електрическата мрежа (с кабел за електрическо захранване от мрежата) и за електрически инструменти, задвижвани с акумулаторна батерия (без кабел за електрическо захранване от мрежата).

26.2 Безопасност на работното място

- a) **Поддържайте Вашето работно място чисто и добре осветено.** Безредие или неосветени работни места могат да доведат до злополука.
- b) **Не работете с електрическия инструмент в застрашена от експлозия среда, в която се намират запалими течности, газове или прах.** Електроинструментите образуват искри, които могат да възпламенят праха или изпаренията.
- c) **По време на използването на електрически инструмент дръжте децата и другите лица надалеч.** При отклоняване на вниманието можете да загубите контрол върху електрическия инструмент.

26.3 Електрическа безопасност

- a) **Пазете електрическите инструменти от дъжд или влага.** Проникването на вода в електрическия инструмент води до повишен риск от удар с електрически ток.

26.4 Безопасност на хора

- a) **Бъдете предпазливи, внимавайте какво правите и подходжайте разумно към рабо-**

- тата с електрическия инструмент. Никога не използвайте електрическия инструмент, ако сте уморени или се намирате под влиянието на наркотици, алкохол или медикаменти.** Дори и само един миг на невнимание при употребата на електрическия инструмент може да доведе до сериозни наранявания.
- b) **Носете лично предпазно оборудване и винаги предпазни очила.** Носенето на лично предпазно оборудване, като прахо-защитна маска, защитни обувки с предпазващи от хлъзгане подметки с грайфери, предпазна каска или антифони за защита на слуха, според вида и начина на използване на електрическия инструмент, намалява риска от наранявания.
- c) **Избягвайте неволно пускане на машината в действие. Обезателно проверете, за да сте сигурни, че електрическият инструмент е изключен, преди да го включите към мрежата за електрическо захранване и/или към акумулаторната батерия, преди да го хванете или носите.** Ако по време на пренасяне на електрическия инструмент държите пръста си на превключвателя или ако свържете електрическия инструмент във включено състояние към електрическото захранване, това може да доведе до злополуки.
- d) **Преди да включите електрическия инструмент, отстранете всички инструменти за настройка или гаечни ключове.** Ако в някоя въртяща се част на електрическия инструмент се намира инструмент или ключ, това може да доведе до наранявания.
- e) **Избягвайте необичайни положения на тялото.** Грижете се винаги да заемате сигурна и стабилна стойка и пазете равновесие по всяко време. По този начин можете да контролирате електрическия инструмент в неочаквани ситуации.
- f) **Носете подходящо облекло. Не носете широки дрехи или украшения. Пазете косите си и облеклото далеч от въртящите се части на апарата.** Широките дрехи, украшенията или дългите коси могат да се закачат във въртящите се части на апарата.
- g) **Ако могат да бъдат монтирани устройства за прехосмучене или улавяне на прах, те трябва да се свържат и да се използват правилно.** Използването на прехосмучене може да намали опасностите, причинени от запрашаване.
- h) **Не проявявайте небрежност по отношение на безопасността и не пренебрегвайте правилата за техника на безопасност, дори ако след многократна употреба на електрическия инструмент вече го познавате добре.** Небрежното поведение може за броени части от секундата да доведе до тежки наранявания.

26.5 Използване и боравене с електрическия инструмент

- a) **Не преговаряйте електрическия инструмент. При работа използвайте предназначения за това електрически инструмент.** С подходящия електрически инструмент се работи по-добре и по-безопасно в дадения обхват на мощност.
- b) **Не използвайте електрически инструмент, чийто превключвател е дефектен.** Ако електрическият инструмент не може вече да се включва или изключва, той е опасен и трябва да се ремонтира.
- c) **Винаги изваждайте щепсела от контакта и/или отстранявайте сменямата акумулаторна батерия преди да предприемате настройки по апарата, преди да сменяте частите на работния инструмент или оставяте електрическия инструмент на съхранение.** Тази предпазна мярка предотвратява неволно задействане на електрическия инструмент.
- d) **Съхранявайте електрическите инструменти, които не се ползват в момента, далеч от обсега на деца.** Не позволявайте електрическият инструмент да се използва от лица, които не са запознати подробно с него или не са прочели тези инструкции. Електрическите инструменти са опасни, ако се използват от неопитни лица.
- e) **Поддържайте грижливо електрическите инструменти и работния инструмент.** Контролирайте редовно дали движещите се части функционират правилно и дали не заяждат, дали няма счупени части или части, които са така повредени, че да пречат на функционирането на електрическия инструмент. Давайте за ремонт повредените части, преди да използвате електрическия инструмент. Много злопо-

луки се причиняват от лошо поддържани електрически инструменти.

- f) **Поддържайте електрическите инструменти винаги остри и чисти.** Грижливо поддържаните режещи инструменти с остри режещи ръбове се заклепват по-малко и се управляват по-лесно.
- g) **Използвайте електрическия инструмент, работния инструмент, работните инструменти и т.н. съгласно посочените тук инструкции.** При това съблюдавайте условията на работа и извършваната дейност. Използването на електрическите инструменти за други освен предвидените за тях цели и приложения, може да доведе до опасни ситуации.
- h) **Поддържайте ръкохватките и повърхностите на ръкохватките в сухо, чисто състояние, незамърсени с масло и мазнини.** Хлъзгавите ръкохватки и повърхности на ръкохватките не позволяват стабилно обслужване и контрол на електрическия инструмент в непредвидени ситуации.

26.6 Използване и третиране на акумулаторния инструмент

- a) **Зареждайте акумулаторните батерии само със зарядните устройства, които са препоръчани от производителя.** За зарядно устройство, което е подходящо за определен вид акумулаторни батерии съществува опасност от пожар, ако то се използва с други акумулаторни батерии.
- b) **Използвайте в електрическите инструменти само предназначенията за това батерии (акумулатори).** Използването на други батерии (акумулатори) може да доведе до наранявания и опасност от пожар.
- c) **Ако батерията (акумулаторът) не се използва, тя трябва да се държи далеч от кламери, монети, ключове, пирони, винтове или други малки метални предмети, които биха могли да предизвикат съединяване на късо на контактите.** Късо съединение между контактите на батерията (акумулатора) може да причини изгаряния или огън.
- d) **При погрешно използване, от батерията (акумулатора) може да изтече акумулаторна течност. Избягвайте контакт с течността. При случаен контакт с течността съответното място да се промие с вода.**

Ако течността попадне в очите, трябва да се потърси лекар. Изтичащата акумулаторна течност може да причини дразнене или изгаряне на кожата.

- e) **Не използвайте повредени или променени акумулаторни батерии.** Повредените или променените акумулаторни батерии могат да имат непредвидено поведение и така да доведат до пожар, експлозия или да предизвикат опасност от нараняване.
- f) **Не подлагайте акумулаторната батерия на въздействието на огън или високи температури.** Откритият огън или температури над 130 °C (265 °F) могат да предизвикат експлозия.
- g) **Спазвайте всичките инструкции за зареждане и никога не зареждайте акумулаторната батерия или акумулаторния инструмент извън посочения в Ръководството за експлоатация температурен диапазон.** Неправилното зареждане или зареждане извън допустимия температурен диапазон може да разруши акумулаторната батерия и да увеличи опасността от пожар.

26.7 Сервиз

- a) **Давайте Вашия електрически инструмент за ремонт само при квалифициран и специализиран персонал и само с оригинални резервни части.** По този начин се осигурява спазването на безопасността на апарата.
- b) **Никога не правете поддръжка на повредени акумулаторни батерии.** Всички дейности по поддръжката на акумулаторните батерии трябва да се извършват само от производителя или от оторизирани сервизни работилници.

26.8 Указания за безопасност за тример за трева, хросторез и хросторез с режещ диск

- a) **Не използвайте машината при лошо време, особено при гръмотевични бури.** Това намалява риска да бъдете ударени от мълния.
- b) **Проучете внимателно работната зона за диви животни.** Дивите животни могат да бъдат наранени от работещата машина.
- c) **Огледайте внимателно работната зона и отстранете всички камъни, пръчки, телове, кости и други чужди тела.** Изхвър-

- ляните части могат да причинят наранявания.
- d) **Преди да използвате машината винаги проверявайте дали режещият инструмент или режещият диск и режещият или косещият блок не са повредени.** Повредените части увеличават риска от нараняване.
- e) **Следвайте инструкциите за смяна на работните инструменти.** Неправилно затегнатите гайки или болтове на режещия диск могат или да го повредят, или да доведат до разхлабването му.
- f) **Номиналните обороти на режещия инструмент трябва да се поне толкова високи, колкото максималните обороти, посочени върху машината.** Режещите инструменти, въртящи се по-бързо от номиналната им обороти, могат да се счупят и да излетят.
- g) **Носете защита за очите или главата и предпазни ръкавици.** Подходящите лични предпазни средства ще намалят нараняванията, причинени от летящи отломки или случаен контакт с режещата корда или режещия диск.
- h) **По време на работа винаги носете защитни обувки с нехлъзгащи се подметки. Никога не работете боси или със сандали с отворени пръсти.** Това ще намали опасността от нараняване на крака при контакт с въртящата се режеща корда или режещия диск.
- i) **По време на работа с машината винаги носете защитни обувки. Никога не работете боси или със сандали с отворени пръсти.** Това ще намали опасността от нараняване на крака при контакт с въртящата се режеща корда или режещия диск.
- j) **По време на работа с машината носете дълги панталони.** Голата кожа увеличава вероятността от наранявания от изхвърчащи предмети.
- k) **По време на работа дръжте зрителите далеч.** Изхвърляните части могат да причинят сериозни наранявания.
- l) **При работа с машината винаги използвайте и двете си ръце.** Дръжте машината с две ръце, за да избегнете загуба на контрол.
- m) **Дръжте машината само за изолираните повърхности за хващане, тъй като режещата корда или режещият диск могат да попаднат на скрити под повърхността електрически проводници или на собствения мрежов кабел.** Контактът на режещата корда или режещия диск с токопроводящ кабел под напрежение може да постави под напрежение металните части на уреда и да предизвика електрически удар.
- n) **Внимавайте винаги да заемате сигурна и стабилна стойка и работете с машината само когато стоите на земята.** Хлъзгав терен или нестабилни опорни повърхности могат да доведат до загуба на равновесие или загуба на контрол над машината.
- o) **Не работете с машината на прекалено стръмни склонове.** Това намалява риска от загуба на контрол, подхлъзване и падане, което може да доведе до наранявания.
- p) **Когато работите по склонове се уверете, че сте заели стабилна стойка; винаги работете напречно на склона, никога нагоре или надолу, и бъдете изключително внимателни при промяна на посоката на работа.** Това намалява риска от загуба на контрол, подхлъзване и падане, което може да доведе до наранявания.
- q) **По време на работа дръжте всички части на тялото си далеч от режещата корда или режещия диск. Преди да включите машината, се уверете, че режещата корда или режещият диск не докосват нищо.** Момент на невнимание по време на работа с машината може да доведе до нараняване на вас или други.
- r) **Не работете с машината над нивото на кръста.** Това помага да се избегне случаен контакт с режещата корда или режещия диск и позволява по-добър контрол на машината в неочаквани ситуации.
- s) **Когато подрязвате храст или режете дърво под напрежение, бъдете готови за тяхното отпружиниране.** При отпускане на дървесните влакна, храстът или дървото могат да ударят оператора и/или да изкарат машината извън контрол.
- t) **Бъдете особено внимателни при рязане на ниски насаждения и млади фиданки.** Тънкият материал може да се закачи или улови от режещия диск и да Ви удари или да Ви накара да загубите равновесие.

- u) **Дръжте машината под контрол и не докосвайте режещите дискове или други опасни части, докато се движат.** Това намалява риска от нараняване от движещи се части.
- v) **Носете машината изключена и далеч от злото си.** Правилното боравене с машината ще намали вероятността от случаен контакт с въртящите се режещ диск.
- w) **Про транспортиране или съхраняване на машината винаги поставяйте предпазната капачка върху металния режещ диск.** Правилното боравене с машината намалява вероятността от случаен контакт с режещия диск.
- x) **Използвайте резервните корди, резервните режещи глави или резервните режещи дискове само както е посочени от производителя.** Неправилно подобрите резервни части могат да увеличат риска от счупване и нараняване.
- y) **Уверете се, че превключвателят е изключен, а акумулаторната батерия - снета, преди да отстраните заседналия материал или да обслужите машината.** Неочакваното задействане на машината при отстраняване на заседналия материал може да доведе до сериозни наранявания.

26.9 Указания за безопасност по отношение на отката

Откат е внезапно движение на машината настрани, напред или назад, което може да възникне, когато режещият инструмент се заклепти или закачи за предмет като младо дърво или пън. То може да е толкова силно, че машината и/или операторът да бъдат изтласкани във всяка посока, което в крайна сметка води до загуба на контрол над машината.

Откатът и свързаните с него опасности могат да бъдат предотвратени чрез предприемане на подходящи предпазни мерки, както е описано по-долу.

- a) **Дръжте машината с две ръце и поставете ръцете си в положение, при което можете да поемете силата на отката.** Стойте отляво на машината. Откатът може да увеличи риска от нараняване поради неочакваното движение на машината. Операторът може да контролира силите на

отката, като вземе подходящи предпазни мерки.

- b) **Ако режещият диск се заклепти или когато прекъсват работата, изключете машината и я дръжте стабилно в материала, докато режещият диск спре.** Ако режещият диск се е заклептил, никога не се опитвайте да изваждате машината от материала или да я дърпате назад, докато режещият диск може да движи; в противен случай може да се получи откат. Установете и отстранете причината за заклепването на режещия диск.
- c) **Не използвайте тъпи или повредени режещи дискове.** Тъпите или повредените режещи дискове увеличават риска от заклепване или закачане на предмет и могат да доведат до откат.
- d) **Винаги осигурявайте добра видимост към материала, който трябва да бъде отрязан.** Откатът е по-вероятен на места, където е трудно да се види материалът, който трябва да бъде отрязан.
- e) **Изключете машината, ако по време на работата се приближи друго лице.** Други хора могат по-лесно да бъдат ударени и наранени от въртящия се режещ диск в случай на откат.

Cuprins

1	Информацията referitoare la acest Manual de instrucțiuni.....	327
2	Cuprins.....	327
3	Instrucțiuni de siguranță.....	329
4	Pregătirea utilajului de forfecare.....	336
5	Încărcarea bateriei și a LED-urilor.....	336
6	Activarea și dezactivarea interfeței radio Bluetooth®.....	337
7	Asamblarea utilajului de forfecare.....	337
8	Reglarea utilajului de forfecare pentru utilizator.....	339
9	Introducerea și scoaterea bateriei.....	340
10	Pornirea și opirea utilajului de forfecare	340
11	Verificarea utilajului de forfecare și a acumulatorului.....	340
12	Efectuarea lucrărilor cu utilajul de forfecare.....	341
13	După lucru.....	342
14	Transportarea.....	342
15	Stocarea.....	343
16	Curățare.....	343
17	Întreținere.....	344
18	Reparare.....	344
19	Depanare.....	344

20	Date tehnice.....	346
21	Combinatii din unelte tăietoare, apărători și sisteme de transport.....	347
22	Piese de schimb și accesorii.....	348
23	Eliminare.....	348
24	Conformitatea UE.....	348
25	Adrese.....	348
26	Instrucțiuni generale de siguranță pentru electroneltele.....	348

IMPORTANTI ÎNAINTE DE UTILIZARE, CITIȚI ȘI PĂSTRAȚI INSTRUCȚIUNILE.

1 Informații referitoare la acest Manual de instrucțiuni

1.1 Documente valabile

Sunt valabile prevederile locale privitoare la securitate.

- ▶ În plus față de aceste instrucțiuni de utilizare, citiți, înțelegeți și păstrați următoarele documente:
 - Instrucțiunile de utilizare și ambalajul uneltei tăietoare utilizate
 - Instrucțiunile de utilizare ale sistemului de transport folosit
 - Instrucțiuni de siguranță acumulator STIHL AP
 - Instrucțiuni de utilizare pentru încărcătoare STIHL AL 101, 301, 301-4, 501
 - Informații privind siguranța pentru acumulatorii și produsele STIHL cu acumulator încorporat: www.stihl.com/safety-data-sheets

Informații suplimentare referitoare la STIHL connected, produse compatibile și întrebări frecvente sunt disponibile la www.connect.stihl.com sau pot fi obținute din partea unui distribuitor STIHL.

Denumirea și simbolul Bluetooth® (logo-uri) sunt mărci înregistrate și proprietatea Bluetooth SIG, Inc. Orice utilizare a acestei denumiri/simbol de către STIHL se realizează sub licență.

Acumulatorii cu  sunt echipate cu o interfață radio Bluetooth®. Trebuie avute în vedere limitările locale în utilizare (de exemplu, în avioane sau în spitale).

1.2 Identificarea Notelor de avertizare din text

AVERTISMENT

- Această notă poate indica pericolele care au ca rezultat răni grave sau decese.
 - ▶ Măsurile specificate pot împiedica răni grave sau decesele.

INDICAȚIE

- Această notă indică pericolele care pot avea ca rezultat avariarea bunurilor.
 - ▶ Măsurile specificate pot împiedica avariarea bunurilor.

1.3 Simboluri în text



Acest simbol se referă la un capitol din aceste instrucțiuni de folosire.

2 Cuprins

2.1 Utilaj de forfecare și acumulator

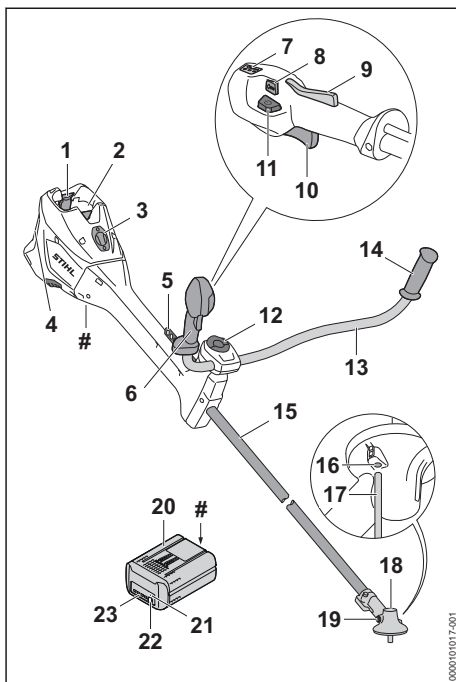

1 Manetă de blocare

Manetele de blocare blochează acumulatorul în compartimentul acumulatorului.

- 2 Compartimentul acumulatorului**
Compartimentul acumulatorului adăpostește acumulatorul.
- 3 Capac¹⁴**
Capacul are rolul unui locșitor pentru un Smart Connector 2 A.
- 4 Filtrul de aer**
Filtrul de aer filtrează aerul aspirat de către motor.
- 5 Șină perforată**
Șina perforată servește la agățarea sistemului de transport.
- 6 Mâner de comandă**
Mânerul de comandă servește la operarea, ținerea și ghidarea utilajului de forfecare.
- 7 LED-uri**
LED-urile indică treapta de putere reglată.
- 8 Buton pentru trepte de putere**
Butonul pentru trepte de putere servește la reglarea treptei de putere.
- 9 Blocatorul manetei de cuplare**
Blocatorul manetei de cuplare deblochează maneta de acționare.
- 10 Manetă de acționare**
Maneta de acționare pornește și oprește utilajul de forfecare.
- 11 Buton de deblocare**
Butonul de deblocare servește la pornirea utilajului de forfecare.
- 12 Șurub cu mâner**
Șurubul cu mâner fixează mânerul tubular la reazemul mânerului.
- 13 Mâner tubular**
Mânerul tubular conectează mânerul de comandă și mânerul cu tija.
- 14 Mâner**
Mânerul servește la ținerea și ghidarea utilajului de forfecare.
- 15 Tijă**
Tija conectează toate componentele.
- 16 Orificiu pentru dorn**
Orificiul pentru dorn servește la introducerea dornului.
- 17 Dorn**
Dornul blochează arborele, dacă se montează o unealtă tăietoare.

- 18 Carcasa mecanismului**
Carcasa mecanismului acoperă mecanismul.
- 19 Șurub de închidere**
Șurubul de închidere închide orificiul pentru unsoare pentru mecanisme STIHL.
- 20 Acumulator**
Acumulatorul alimentează utilajul de forfecare cu energie.
- 21 LED „BLUETOOTH®” (doar pentru acumulatori cu )**
LED-ul indică activarea și dezactivarea funcției radio Bluetooth®.
- 22 Butonul**
Butonul activează LED-urile de pe acumulator. Activează și dezactivează interfața radio Bluetooth® (dacă este prezentă).
- 23 LED-uri**
LED-urile indică starea de încărcare a acumulatorului și defecțiunile.

Plăcuță de identificare cu seria mașinii

2.2 Apărători și unelte tăietoare

Apărătoarele și uneltele tăietoare sunt prezentate ca exemplu. În acest manual de instrucțiuni sunt indicate combinațiile care pot fi utilizate,  21.1.

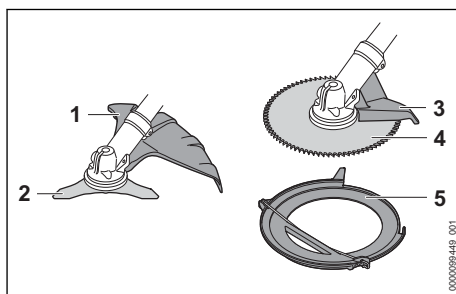

- 1 Apărătoare pentru unelte tăietoare metalice**
Apărătoarea pentru uneltele tăietoare metalice protejează utilizatorul de obiectele aruncate în sus și de contactul cu cuțitul de defrișat.
- 2 Cuțit de defrișat**
Cuțitul de defrișat taie desigur.

¹⁴Capacul este parte din carcasa motorului. Îndepărtați capacul doar la montarea unui Smart Connector 2 A și păstrați-l în siguranță pentru remontarea ulterioară. Utilizați întotdeauna utilajul de forfecare cu capacul montat sau cu un Smart Connector 2 A montat.

3 Opritor

Opritorul protejează utilizatorul de obiectele aruncate în sus și de contactul cu discul de ferăstrău circular, iar în timpul lucrului servește la sprijinirea utilajului de tăiat arboret pe lemn.

4 Disc de ferăstrău circular

Discul de ferăstrău circular taie arbuști și copaci.

5 Apărătoare pentru transport

Apărătoarea pentru transport protejează împotriva contactului cu uneltele tăietoare metalice.

2.3 Simboluri

Simbolurile se pot afla pe utilajul de forfecare, apărătoare și acumulator și semnifică următoarele:



1 LED luminează roșu. Acumulatorul este prea fierbinte sau prea rece.



4 LED-uri luminează intermitent roșu. Există o defecțiune la acumulator.



Apăsăți butonul de deblocare pentru pornirea utilajului de forfecare și pentru reglarea treptelor de putere.



Acest simbol marchează butonul de deblocare.



Acest simbol indică sensul de rotație al uneltei tăietoare.

max Ø xxx Acest simbol indică diametrul maxim în milimetri al uneltei tăietoare.



Acest simbol indică turația maximă a uneltei tăietoare.



Acest acumulator este încărcat cu un încărcător STIHL. Încărcătoarele permise sunt specificate în aceste instrucțiuni de siguranță.



Acumulatorul are o interfață radio Bluetooth® și poate fi conectat la aplicația STIHL connected app.



Informația de lângă simbol indică conținutul de energie al acumulatorului, conform specificațiilor din partea producătorului de celule. Conținutul de energie aflat la dispoziție pentru utilizare este mai mic.



Nu aruncați produsul la gunoiul menajer.

3 Instrucțiuni de siguranță**3.1 Simboluri de avertizare****3.1.1 Simboluri de avertizare**

Simbolurile de avertizare de pe utilajul de forfecare sau de pe acumulator au următoarea semnificație:



Respectați instrucțiunile de siguranță și măsurile în legătură cu acestea.



Citiți, aprofundați și păstrați instrucțiunile de utilizare.



Purtați ochelari de protecție, cască de protecție și cască de protecție auditivă.



Purtați cizme de protecție.



Purtați mănuși de protecție.



Respectați instrucțiunile de siguranță referitoare la recul și măsurile aferente.



Respectați instrucțiunile de siguranță privind obiectele propulsate și dimensiunile acestora.



Păstrați distanța de siguranță.



Nu atingeți suprafața fierbinte.



Scoateți acumulatorul în timpul pauzelor de lucru, transportului, depozitării, lucrărilor de întreținere sau reparare.



Protejați acumulatorul de căldură și de foc.

3.1.2 Apărătoare pentru unelte tăietoare metalice

Simbolurile de avertizare de pe apărătoarea uneltelor tăietoare metalice au următoarea semnificație:



Folosii această apărătoare pentru discuri de tuns iarbă.



Folosii această apărătoare pentru cuțite de defrișat.



Nu folosiți această apărătoare pentru capete cositoare.



Nu folosiți această apărătoare pentru cuțite tocătoare.



Nu folosiți această apărătoare pentru discuri de ferăstrău circular.

3.2 Utilizare conform destinației

Utilajul de forfecare STIHL FSA 400.0 K este folosit pentru următoarele aplicații:

- cu un cuțit de defrișat: cosirea desigurilor cu un diametru de până la 20 mm
- cu un disc de ferăstrău circular: tăierea arbuștilor și a copacilor cu diametrul trunchiului de până la 70 mm

Utilajul de forfecare poate fi utilizat pe timp ploios.

Acest utilaj de forfecare este alimentat cu energie cu un acumulator STIHL AP.

Acumulatorul cu  permite, în combinație cu aplicația STIHL connected app, personalizarea și transmiterea informațiilor privind acumulatorul pe baza tehnologiei Bluetooth®.

▲ AVERTISMENT

- Acumulatorii care nu au fost aprobate de STIHL pentru utilizarea cu utilajul de forfecare pot produce incendii și explozii. Risc de rănire gravă a persoanelor sau de deces și de pagube materiale.
 - ▶ Utilizați utilajul de forfecare cu un acumulator STIHL AP.
- În cazul în care utilajul de forfecare sau acumulatorul nu sunt utilizate conform destinației, persoanele pot fi grav vătămate sau ucise și pot surveni pagube materiale.
 - ▶ Utilizați utilajul de forfecare conform informațiilor din aceste instrucțiuni de utilizare.
 - ▶ Utilizați acumulatorul așa cum este prezentat în aceste instrucțiuni de utilizare, în

aplicația STIHL connected app sau la www.connect.stihl.com.

3.3 Cerințe privind utilizatorul

▲ AVERTISMENT

- Utilizatorii neinstruiți nu pot recunoaște și nu pot aprecia pericolele pe care le prezintă utilajul de forfecare și acumulatorul. Risc de răniri grave sau deces pentru utilizator sau alte persoane.



▶ Citiți, aprofundați și păstrați instrucțiunile de utilizare.

- ▶ În cazul în care utilajul de forfecare sau acumulatorul sunt înmânate altei persoane: dați și instrucțiunile de utilizare.
- ▶ Se asigură faptul că utilizatorul îndeplinește cerințele următoare:
 - Utilizatorul este odihnit.
 - Din punct de vedere fizic, senzorial și mental, utilizatorul este capabil să comande și să lucreze astfel cu utilajul de forfecare sau cu acumulatorul. Utilizatorilor cu abilități fizice, senzoriale sau mentale reduse trebuie să li se permită lucrul doar sub supraveghere sau conform instrucțiunilor unei persoane responsabile.
 - Utilizatorul poate identifica și evalua pericolele pe care utilajul de forfecare și acumulatorul le prezintă.
 - Utilizatorul este major sau este instruit în profesie sub supraveghere conform reglementărilor naționale corespunzătoare.
 - Înainte de prima utilizare a utilajului de forfecare, utilizatorul a primit o instruire din partea unui distribuitor sau specialist STIHL.
 - Utilizatorul nu se află sub influența alcoolului, a medicamentelor sau a drogurilor.
- ▶ Dacă există neclarități: adresați-vă unui distribuitor STIHL.

3.4 Îmbrăcăminte și echipament

▲ AVERTISMENT

- În timpul lucrului, părul lung poate fi prins și tras în utilajul de forfecare. Utilizatorul poate fi rănit grav.
 - ▶ Părul lung se va strânge și asigura astfel încât să fie peste umeri.

- În timpul lucrului, pot fi aruncate în sus obiecte cu viteză mare. Pericol de rănire a utilizatorului.



- ▶ Purtați ochelari de protecție strâmți. Ochelari de protecție adecvați, verificați conform normei EN 166, EN ISO 16321 sau conform prevederilor naționale, se pot găsi în comerț cu identificarea corespunzătoare.

- ▶ Purtați mască de protecție.
- ▶ Purtați pantaloni lungi dintr-un material rezistent.

- În timpul lucrului se produce zgomot. Zgomotul poate afecta auzul.



- ▶ Purtați o cască de protecție auditivă.

- Corpurile ce cad pot provoca leziuni la cap.



- ▶ În cazul în care în timpul lucrului pot cădea obiecte: purtați o cască de protecție.

- În timpul lucrului poate fi generat praf. Praful inspirat poate afecta sănătatea și poate declanșa reacții alergice.

- ▶ Dacă se ridică praful: purtați o mască pentru praf.

- Îmbrăcămintea neadecvată se poate prinde în copaci, arbuști și în utilajul de forfecare. Utilizatorii fără îmbrăcăminte adecvată pot fi răniți grav.

- ▶ Purtați haine strânse pe corp.
- ▶ Scoateți-vă eșarfele și bijuteriile.

- În timpul lucrului, utilizatorul poate intra în contact cu unealta tăietoare rotativă. Utilizatorul poate fi rănit grav.

- ▶ Purtați încălțăminte făcute din material rezistent la uzură.



- ▶ Dacă este folosită o unealtă tăietoare metalică: purtați cizme de protecție și ștaif de oțel.

- ▶ Purtați pantaloni lungi dintr-un material rezistent.

- La montarea și demontarea unelei tăietoare și în timpul curățării sau întreținerii, utilizatorul poate intra în contact cu unealta tăietoare sau cuțitul de debitat. Pericol de rănire a utilizatorului.



- ▶ Purtați mănuși de lucru făcute din material rezistent la uzură.

- În cazul în care utilizatorul poartă încălțăminte necorespunzătoare, acesta poate aluneca. Pericol de rănire a utilizatorului.

- ▶ Purtați încălțăminte închisă, stabilă, cu talpă antiderapantă.

3.5 Spațiu de lucru și mediu

3.5.1 Utilaj de forfecare

▲ AVERTISMENT

- Persoanele neautorizate, copiii și animalele nu pot recunoaște și evalua pericolele pe care le reprezintă utilajul de forfecare și obiectele proiectate. Persoanele neautorizate, copiii și animalele pot fi rănite grav, iar bunurile pot fi avariate.



- ▶ Nu permiteți accesul persoanelor neautorizate, al copiilor și animalelor pe o rază de 15 m în jurul zonei de lucru.

- ▶ Respectați o distanță de 15 m față de orice obiect.

- ▶ Nu lăsați utilajul de forfecare nesupravegheat.

- ▶ Asigurați-vă de faptul că nu este posibilă joaca copiilor cu utilajul de forfecare.

- Componentele electrice ale utilajului de forfecare pot produce scânteii. Scânteile pot declanșa incendii și explozii într-un mediu inflamabil sau exploziv. Risc de rănire gravă a persoanelor sau de deces și de pagube materiale.

- ▶ Nu lucrați niciodată într-un mediu inflamabil sau exploziv.

3.5.2 Acumulator

▲ AVERTISMENT

- Persoanele neautorizate, copiii și animalele nu pot recunoaște și evalua pericolele pe care le reprezintă acumulatorul. Persoanele neautorizate, copiii și animalele pot fi rănite grav.

- ▶ Țineți la distanță persoanele neautorizate, copiii și animalele.

- ▶ Nu lăsați acumulatorul nesupravegheat.

- ▶ Asigurați-vă de faptul că nu este posibilă joaca copiilor cu acumulatorul.

- Acumulatorul nu este protejat împotriva tuturor influențelor mediului. Dacă acumulatorul este expus la anumite influențe ale mediului, acesta se poate aprinde, exploda ori se poate deteriora iremediabil. Risc de rănire gravă a persoanelor și de pagube materiale.



- ▶ Protejați acumulatorul de căldură și de foc.
- ▶ Nu aruncați acumulatorul în foc.

- ▶ Nu încărcați, nu utilizați și nu depozitați acumulatorul la temperaturi aflate în afara intervalului specificat, 20.3.



- ▶ Nu cufundați acumulatorul în lichide.

- ▶ Nu apropiați acumulatorul de obiecte metalice mici.
- ▶ Nu expuneți acumulatorul la presiune înaltă.
- ▶ Nu expuneți acumulatorul la microunde.
- ▶ Protejați acumulatorul împotriva substanțelor chimice, sărurilor și îngrășămintelor.

3.6 Starea sigură în exploatare

3.6.1 Utilaj de forfecare

Utilajul de forfecare se află într-o stare sigură atunci când se întrunesc următoarele condiții:

- Utilajul de forfecare este nedeteriorat.
- Utilajul de forfecare este curat.
- Elementele de comandă funcționează și nu sunt modificate.
- Este montată o combinație între unealta tăietoare și apărătoarea, menționată în aceste instrucțiuni de utilizare.
- Unealta tăietoare și apărătoarea sunt montate corect.
- Pentru acest utilaj de forfecare este atașat un accesoriu original STIHL.
- Accesoriile au fost montate corect.

▲ AVERTISMENT

- Într-o stare nesigură, componentele ar putea să nu mai funcționeze corect, iar dispozitivele de siguranță ar putea fi scoase din funcțiune. Persoanele pot fi rănite grav sau chiar omorâte.
 - ▶ Lucrați cu un utilaj de forfecare nedeteriorat.
 - ▶ În cazul în care utilajul de forfecare este murdar: curățați utilajul de forfecare.
 - ▶ Nu modificați utilajul de forfecare. Excepție: montarea unei combinații de unealtă tăietoare și apărătoare, menționată în aceste instrucțiuni de utilizare.
 - ▶ Dacă elementele de comandă nu funcționează: nu lucrați cu utilajul de forfecare.
 - ▶ Atașați un accesoriu original STIHL pentru acest utilaj de forfecare.

- ▶ Montați unealta tăietoare și apărătoarea în modul descris în aceste instrucțiuni de utilizare.
- ▶ Atașați accesoriile conform descrierii din aceste instrucțiuni de utilizare sau din instrucțiunile de utilizare ale accesoriilor.
- ▶ Nu introduceți obiecte în orificiile utilajului de forfecare.
- ▶ Înlocuiți panourile indicatoare uzate sau deteriorate.
- ▶ Dacă există neclarități: adresați-vă unui distribuitor STIHL.

3.6.2 Apărătoare

Apărătoarea se află într-o stare sigură atunci când se întrunesc următoarele condiții:

- Apărătoarea nu prezintă deteriorări.
- Șuruburile de la nivelul apărătoarei sunt strânse cu cuplul de strângere corect.

▲ AVERTISMENT

- Într-o stare nesigură, componentele ar putea să nu mai funcționeze corect, iar dispozitivele de siguranță ar putea fi scoase din funcțiune. Utilizatorul poate fi rănit grav.
 - ▶ Lucrați cu o apărătoare nedeteriorată.
 - ▶ Strângeți șuruburile de la nivelul apărătoarei cu cuplul de strângere corect, 7.2.1.
 - ▶ Dacă există neclarități: adresați-vă unui distribuitor STIHL.

3.6.3 Unealta tăietoare metalică

Unealta tăietoare metalică se află într-o stare sigură atunci când se întrunesc următoarele condiții:

- Unealta tăietoare metalică și componentele montate nu sunt deteriorate.
- Unealta tăietoare metalică nu este deformată.
- Unealta tăietoare metalică este montată coresponsător și este strânsă bine.
- Unealta tăietoare metalică este ascuțită coresponsător.
- Unealtă tăietoare metalică nu are bavură pe muchiile de tăiere.
- Nu au fost depășite limitele de uzură.
- În cazul în care se utilizează o unealtă tăietoare metalică nefabricată de STIHL, aceasta nu trebuie să fie mai grea, mai groasă sau să aibă o altă formă ori să prezinte o calitate mai redusă, iar diametrul nu trebuie să fie mai mare decât diametrul maxim acceptat de STIHL pentru respectiva unealtă tăietoare metalică.

▲ AVERTISMENT

- În starea de siguranță necorespunzătoare, piesele unei tăietoare metalice se pot slăbi și pot fi proiectate. Se pot produce grave leziuni corporale.
 - ▶ Lucrați cu o unealtă tăietoare metalică nedeteriorată și componente nedeteriorate.
 - ▶ Ascuțiți bine unealta tăietoare metalică.
 - ▶ Îndepărtați bavurile de pe muchiile de tăiere.
 - ▶ Solicitați echilibrarea unei tăietoare metalice de către un distribuitor STIHL.
 - ▶ Observați și respectați limitele de uzură.
 - ▶ Utilizați o unealtă tăietoare metalică indicată în acest manual de instrucțiuni.
 - ▶ Dacă există neclarități: adresați-vă unui distribuitor STIHL.

3.6.4 Acumulator

Acumulatorul se află într-o stare sigură atunci când se întrunesc următoarele condiții:

- Acumulatorul nu este deteriorat.
- Acumulatorul este curat și uscat.
- Acumulatorul funcționează și nu este modificat.

▲ AVERTISMENT

- Dacă nu este în stare sigură, este posibil ca acumulatorul să nu mai funcționeze în siguranță. Se pot produce grave leziuni corporale.
 - ▶ Desfășurați lucrări doar cu un acumulator funcțional, care nu prezintă deteriorări.
 - ▶ Nu încercați un acumulator deteriorat sau defect.
 - ▶ Dacă acumulatorul este murdar: curățați acumulatorul.
 - ▶ Dacă acumulatorul este ud sau umed: lăsați acumulatorul să se usuce,  20.4.
 - ▶ Nu modificați acumulatorul.
 - ▶ Nu introduceți obiecte în orificiile acumulatorului.
 - ▶ Nu conectați contactele electrice ale acumulatorului cu obiecte metalice și nu le scurtcircuitați.
 - ▶ Nu deschideți acumulatorul.
 - ▶ Înlocuiți panourile indicatoare uzate sau deteriorate.
- Dintr-un acumulator deteriorat poate curge lichid. Contactul pielii sau al ochilor cu lichidul poate produce iritații ale pielii sau ochilor.
 - ▶ Evitați contactul cu lichidul.
 - ▶ În caz de contact cu pielea: zonele de piele afectate se spală cu apă din abundență și săpun.

- ▶ În caz de contact cu ochii: spălați ochii cel puțin 15 minute cu apă din abundență și consultați un medic.
- Un acumulator deteriorat sau defect poate emite un miros neobișnuit, poate fumea sau se poate aprinde. Risc de rănire gravă a persoanelor sau de deces și de pagube materiale.
 - ▶ Dacă acumulatorul emite un miros neobișnuit sau fum, nu folosiți acumulatorul și păstrați-l la distanță de substanțe inflamabile.
 - ▶ Dacă acumulatorul arde: stingeți-l cu un extingtor sau cu apă.

3.7 Utilizarea

▲ AVERTISMENT

- În anumite situații, utilizatorul nu poate lucra în mod concentrat. Utilizatorul se poate împiedica, poate cădea și se poate răni grav.
 - ▶ Lucrați calm și metodic.
 - ▶ Atunci când condițiile de iluminare și vizibilitatea sunt reduse: nu lucrați cu utilajul de forfecare.
 - ▶ Operați utilajul de forfecare singur.
 - ▶ Ghidați unealta tăietoare aproape de sol și orizontal față de teren.
 - ▶ Aveți grijă la obstacole.
 - ▶ Lucrați stând în picioare, menținându-vă echilibrul.
 - ▶ În cazul în care simțiți semne de oboseală: luați o pauză de lucru.
- Unealta tăietoare rotativă îl poate tăia pe utilizator. Utilizatorul poate fi rănit grav.
 - ▶ Nu atingeți unealta tăietoare rotativă.
 - ▶ Dacă unealta tăietoare este blocată de un obiect: decuplați utilajul de forfecare și scoateți acumulatorul. Doar atunci îndepărtați obiectul.
- Dacă utilajul de forfecare a fost supus unor solicitări necorespunzătoare (de exemplu șocuri prin lovitură sau prăbușire), acesta ar putea fi într-o stare nesigură. Risc de rănire gravă a persoanelor și de pagube materiale.
 - ▶ Verificați starea sigură a utilajului de forfecare.
 - ▶ Dacă există neclarități: adresați-vă unui distribuitor STIHL.
- Dacă utilajul de forfecare suferă modificări pe durata lucrului sau dacă se comportă într-un mod neobișnuit, acesta ar putea fi într-o stare nesigură. Risc de rănire gravă a persoanelor și de pagube materiale.
 - ▶ Oprțiți lucrul, scoateți acumulatorul și apălați la un distribuitor STIHL.

- În timpul lucrului este posibil ca utilajul de forfecare să genereze vibrații.



- ▶ Purtați mănuși.

- ▶ Faceți pauze de lucru.
- ▶ În cazul semnelor de probleme de circulație sanguină (boala degetului alb): adresați-vă unui medic.
- Dacă, pe durata lucrului, unealta tăietoare lovește un obiect străin, atunci acesta sau părți din acesta pot fi proiectate cu viteză ridicată. Risc de rănire a persoanelor și de pagube materiale.
 - ▶ Îndepărtați obiectele străine din zona de lucru.
- În cazul în care unealta tăietoare rotativă lovește un obiect dur, pot apărea scântei și este posibilă deteriorarea unelei tăietoare. Scântele pot declanșa incendii într-un mediu cu nivel ridicat de inflamabilitate. Risc de rănire gravă a persoanelor sau de deces și de pagube materiale.
 - ▶ Nu lucrați în medii ambiante ușor inflamabile.
 - ▶ Asigurați-vă că unealta tăietoare este într-o stare sigură.
- În cazul în care maneta de acționare este eliberată, unealta tăietoare continuă să se rotească pentru o perioadă scurtă de timp. Se pot produce grave leziuni corporale.
 - ▶ Așteptați până când unealta tăietoare nu se mai rotește.
- Într-o situație periculoasă, este posibil ca utilizatorul să intre în panică și să nu lase jos sistemul de transport. Utilizatorul poate fi rănit grav.
 - ▶ Exersați scoaterea sistemului de transport.

3.8 Forțele de reacție

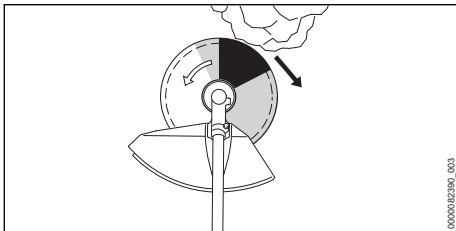

Un recul poate fi cauzat de următoarele:

- Unealta tăietoare metalică rotativă lovește un obiect dur în zona marcată cu gri sau în zona marcată cu negru și frânează rapid.
- Unealta tăietoare metalică rotativă este prinsă.

Cel mai mare pericol care creează un recul este în zona marcată cu negru.

▲ AVERTISMENT

- Din aceste cauze, mișcarea de rotație a unelei tăietoare poate fi încetinită puternic sau oprită, iar unealta tăietoare poate fi împinsă spre dreapta sau în direcția utilizatorului (săgeata neagră). Utilizatorul poate pierde controlul asupra utilajului de forfecare. Persoanele pot fi rănite grav sau chiar omorâte.
 - ▶ Țineți ferm utilajul de forfecare cu ambele mâini.
 - ▶ Lucrați conform descrierii din aceste instrucțiuni de utilizare.
 - ▶ Nu lucrați cu zona marcată cu negru.
 - ▶ Folosiți o combinație între unealta tăietoare, apărătoare și sistemul de transport, menționată în aceste instrucțiuni de utilizare.
 - ▶ Ascuțiți bine unealta tăietoare metalică.
 - ▶ Lucrați cu accelerare la maximum.

3.9 Transportarea

3.9.1 Utilaj de forfecare

▲ AVERTISMENT

- În timpul lucrului, carcasa mecanismului se poate supraîncălzi. Utilizatorul se poate arde.
 - ▶ Nu atingeți carcasa supraîncălzită a mecanismului.
- În timpul transportului, utilajul de forfecare poate cădea sau se poate deplasa. Risc de rănire a persoanelor și de pagube materiale.
 - ▶ Extrageți acumulatorul.



- ▶ Dacă este montată o unealtă tăietoare metalică: montați apărătoarea pentru transport.
- ▶ Asigurați utilajul de forfecare cu centuri de fixare, curele sau cu o plasă astfel încât acesta să nu se poată răsturna și să nu se poată deplasa.

3.9.2 Acumulator

▲ AVERTISMENT

- Acumulatorul nu este protejat împotriva tuturor influențelor mediului. Dacă acumulatorul este expus la anumite influențe ale mediului, acesta se poate deteriora, iar bunurile pot fi avariate.

- ▶ Nu transportați un acumulator deteriorat.
- În timpul transportului, acumulatorul poate cădea sau se poate deplasa. Risc de rănire a persoanelor și de avariere a bunurilor.
 - ▶ Ambalați acumulatorul în ambalaj, astfel încât să nu se poată mișca.
 - ▶ Asigurați ambalajul astfel încât să nu se poată mișca.

3.10 Stocarea

3.10.1 Utilaj de forfecare

▲ AVERTISMENT

- Copiii nu pot recunoaște și evalua pericolele pe care le prezintă utilajul de forfecare. Copiii pot suferi leziuni grave.



- ▶ Extrageți acumulatorul.

- ▶ Dacă este montată o unealtă tăietoare metalică: montați apărătoarea pentru transport.
- ▶ Depozitați utilajul de forfecare într-un loc care nu este la îndemâna copiilor.
- Contactele electrice de la utilajul de forfecare și componentele metalice pot coroda din cauza umezelii. Este posibilă deteriorarea utilajului de forfecare.



- ▶ Extrageți acumulatorul.

- ▶ Depozitați utilajul de forfecare într-un loc curat și uscat.

3.10.2 Acumulator

▲ AVERTISMENT

- Copiii nu pot recunoaște și evalua pericolele pe care le prezintă acumulatorul. Copiii pot suferi leziuni grave.
 - ▶ Depozitați acumulatorul într-un loc care nu este la îndemâna copiilor.
- Acumulatorul nu este protejat împotriva tuturor influențelor mediului. Dacă acumulatorul este expus la anumite influențe ale mediului, acesta se poate deteriora iremediabil.
 - ▶ Depozitați acumulatorul într-un loc curat și uscat.
 - ▶ Depozitați acumulatorul într-un spațiu închis.
 - ▶ Depozitați acumulatorul separat de utilajul de forfecare.
 - ▶ Dacă acumulatorul este depozitat în încărcător: îndepărtați ștecărul de rețea și depo-

zitați acumulatorul cu o stare de încărcare între 40 % și 60 % (2 LED-uri care luminează verde).

- ▶ Nu depozitați acumulatorul la temperaturi aflate în afara intervalului specificat,  20.3.

3.11 Curățarea, întreținerea și repararea

▲ AVERTISMENT

- Dacă se introduce acumulatorul pe durata curățării, întreținerii sau reparării, este posibilă pornirea din greșeală a utilajului de forfecare. Risc de rănire gravă a persoanelor și de pagube materiale.



- ▶ Extrageți acumulatorul.

- În timpul lucrului, carcasa mecanismului de antrenare se poate supraîncălzi. Utilizatorul se poate arde.



- ▶ Nu atingeți carcasa supraîncălzită a mecanismului.

- Detergenții abrazivi, curățarea cu jet de apă sau obiectele ascuțite pot deteriora utilajul de forfecare, apărătoarea, unealta tăietoare sau acumulatorul. Dacă utilajul de forfecare, apărătoarea, unealta tăietoare sau acumulatorul nu sunt curățate corespunzător, componentele s-ar putea să nu mai funcționeze corect, iar dispozitivele de siguranță să fie scoase din funcțiune. Se pot produce grave leziuni corporale.

- ▶ Curățați utilajul de forfecare, apărătoarea, unealta tăietoare și acumulatorul conform descrierii din aceste instrucțiuni de utilizare.

- Dacă utilajul de forfecare, apărătoarea, unealta tăietoare sau acumulatorul sunt supuse operațiunilor de service sau reparații realizate de către utilizator, componentele ar putea să nu mai funcționeze corect, iar dispozitivele de siguranță ar putea fi dezactivate. Persoanele pot fi rănite grav sau chiar omorâte.

- ▶ Nu încercați să întrețineți sau să reparați singur utilajul de forfecare, apărătoarea și acumulatorul.

- ▶ Dacă utilajul de forfecare, apărătoarea sau acumulatorul trebuie întreținute sau reparate: adresați-vă unui distribuitor STIHL.

- ▶ Întrețineți unealta tăietoare conform prezentării din instrucțiunile de utilizare ale

uneltei tăietoare sau de pe ambalajul uneltei tăietoare folosite.

- În timpul curățării sau întreținerii uneltelor tăietoare, utilizatorul se poate tăia în muchiile tăietoare ascuțite. Pericol de rănire a utilizatorului.



- ▶ Purtați mănuși de lucru făcute din material rezistent la uzură.

4 Pregătirea utilajului de forfecare

4.1 Pregătirea utilajului de forfecare pentru utilizare

Înainte de începerea oricăror lucrări trebuie parcurși pașii următori:

- ▶ Asigurați-vă că următoarele componente sunt într-o stare sigură:
 - Utilaj de forfecare, 3.6.1.
 - Apărătoare, 3.6.2.
 - Unealtă tăietoare metalică, 3.6.3.
 - Acumulator, 3.6.4.
- ▶ Verificați acumulatorul, 11.2.
- ▶ Încărcați acumulatorul complet, așa cum este prezentat în instrucțiunile de utilizare ale încărcătoarelor STIHL AL 101, 301, 301-4, 501.
- ▶ Curățați utilajul de forfecare, 16.1.
- ▶ Atașați mânerul bimanual, 7.1.
- ▶ Alegeți combinația dintre unealtă tăietoare, apărătoare și sistem de susținere, 21.1.
- ▶ Atașați apărătoarea, 7.2.1.
- ▶ Montați unealta tăietoare metalică, 7.3.
- ▶ Așezați și reglați sistemul de transport, 8.1.
- ▶ Reglați mânerul bimanual, 8.2.
- ▶ Echilibrați utilajul de forfecare, 8.3.
- ▶ Verificați elementele de comandă, 11.1.
- ▶ Dacă pașii nu pot fi efectuați: nu folosiți utilajul de forfecare și apelați la un distribuitor STIHL.

4.2 Conectați acumulatorul cu interfață radio Bluetooth® la aplicația STIHL connected

- ▶ Activați interfața radio Bluetooth® la terminalul mobil.
- ▶ Activarea interfeței radio Bluetooth® de la acumulator, 6.1.
- ▶ Descărcați aplicația STIHL connected din App Store a terminalului mobil și creați un cont.
- ▶ Deschideți aplicația STIHL connected și logați-vă.
- ▶ Adăugați acumulatorul în aplicația STIHL connected și urmați instrucțiunile de pe ecran.

Posibilități de contact și alte informații pot fi găsite la <https://support.stihl.com> sau în aplicația STIHL connected.

Aplicația STIHL connected este disponibilă în funcție de piață.

5 Încărcarea bateriei și a LED-urilor

5.1 Încărcarea acumulatorului

Timpul de încărcare depinde de câțiva factori, de ex. temperatura acumulatorului sau temperatura ambiantă. Pentru o capacitate optimă, respectați intervalele de temperatură recomandate, 20.4. Timpul de încărcare real poate fi diferit de timpul de încărcare specificat. Timpul de încărcare este disponibil la www.stihl.com/charging-times.

- ▶ Încărcați acumulatorul așa cum este descris în instrucțiunile de utilizare ale încărcătorului STIHL AL 101, 301, 301-4, 501.

5.2 Indicarea stării de încărcare

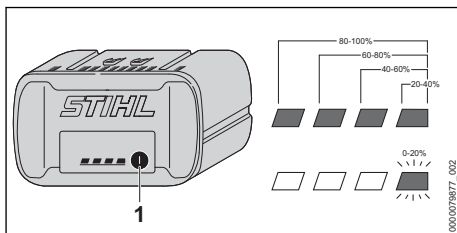

- ▶ Apăsăți butonul (1). LED-urile luminează verde timp de aproximativ 5 secunde și indică starea de încărcare.
- ▶ Dacă LED-ul verde se aprinde intermitent: Încărcați acumulatorul.

5.3 LED-uri la acumulator

LED-urile pot indica starea de încărcare a acumulatorului sau defecțiunile. LED-urile pot lumina continuu, respectiv intermitent, verde sau roșu.

Dacă LED-urile luminează continuu sau intermitent verde, se indică nivelul de încărcare.

- ▶ Dacă LED-urile luminează continuu sau intermitent roșu: remediați defecțiunile, 19.1. Există o defecțiune la utilajul de forfecare sau la acumulator.

6 Activarea și dezactivarea interfeței radio Bluetooth®

6.1 Activarea interfeței radio Bluetooth®

- ▶ Dacă acumulatorul are o interfață radio Bluetooth®: apăsați și mențineți apăsată tasta până când LED-ul „BLUETOOTH®” din dreptul simbolului  luminează albastru pentru circa 3 secunde.

Interfața radio Bluetooth® de la acumulator este activată.

6.2 Dezactivarea interfeței radio Bluetooth®

- ▶ Dacă acumulatorul are o interfață radio Bluetooth®: apăsați și mențineți apăsată tasta până când LED-ul „BLUETOOTH®” din dreptul simbolului  luminează intermitent albastru de șase ori.

Interfața radio Bluetooth® de la acumulator este dezactivată.

6.3 Resetați acumulatorul cu interfață radio Bluetooth® la valorile implicite de fabrică (numai AP 200.0 S, 300 S, 300.0 S, 500.0 S)

Dacă acumulatorul este resetat la valorile implicite de fabrică, toate datele specifice utilizatorului sunt șterse.

- ▶ Apăsați butonul de 4 ori în succesiune rapidă și mențineți-l apăsat a patra oară până când LED-ul „BLUETOOTH®” din dreptul simbolului  luminează intermitent albastru.
- ▶ Eliberați imediat butonul.
- ▶ Conectați acumulatorul cu aplicația STIHL connected app și verificați dacă toate datele specifice utilizatorului au fost șterse.

7 Asamblarea utilajului de forfecare

7.1 Atașarea mânerului bimanual

- ▶ Opriți utilajul de forfecare și scoateți acumulatorul.

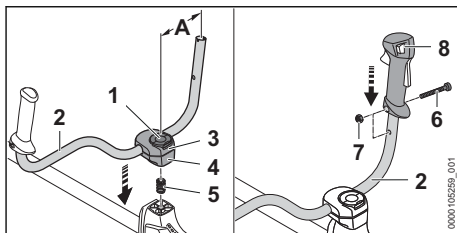

- ▶ Deschideți colierul șurubului cu mâner (1) și rotiți în sens antiorar până când mânerul tubular (2) mai este fixat doar într-o mică măsură.
- ▶ Așezați arcul (5) de jos în brățara de prindere inferioară (4).
- ▶ Așezați brățările de prindere (3 și 4) pe tijă și strângeți șurubul cu mâner (1).
- ▶ Rabatați în sus mânerul tubular (2) și aliniați-l astfel încât distanța (A) să fie de 16 cm.
- ▶ Strângeți șurubul cu mâner (1) și închideți colierul.
- ▶ Deșurubați șurubul (6).
- ▶ Așezați mânerul de comandă (8) în așa mod pe mânerul tubular (2), încât orificiul mânerului de comandă să se alinieze la orificiul mânerului tubular, iar maneta de cuplare să indice în direcția mecanismului de antrenare.
- ▶ Puneți piulița (7).
- ▶ Înșurubați șurubul (6) și strângeți-l ferm.

Mânerul bimanual nu trebuie demontat din nou.

7.2 Montarea și demontarea apărătorii și a opritorului

7.2.1 Montarea apărătorii și a opritorului

- ▶ Opriți utilajul de forfecare și scoateți acumulatorul.

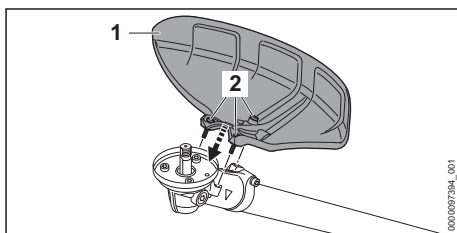

- ▶ Așezați apărătoarea (1) pe carcasa mecanismului de antrenare.
- ▶ Introduceți șurubul (2) și strângeți-l cu un cuplu de strângere de 10 Nm.

7.2.2 Demontarea apărătorii și a opritorului

- ▶ Opriți utilajul de forfecare și scoateți acumulatorul.
- ▶ Deșurubați șuruburile.

- Scoateți apăraătoarea.

7.3 Montarea și demontarea unel- telor tăietoare metalice

7.3.1 Montarea cuțitului de defrișat

- Oprțiți utilajul de forfecare și scoateți acumula-
torul.

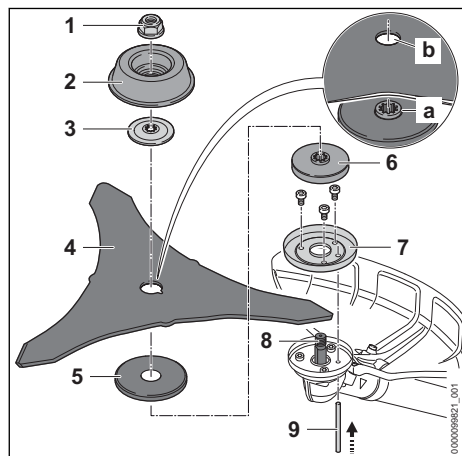

- Atașați apăraătoarea inelară (7) pentru seturile de cosire.
- Montați discul de presiune (6) și șaiba de protecție (5).
- Așezați cuțitul de defrișat (4) pe șaiba de protecție (5).
Îmbinarea (a) trebuie să pătrundă în orificiul (b) al cuțitului de defrișat (4).
- Așezați discul de presiune (3) pe cuțitul de defrișat (4) astfel încât umflătura să fie orientată în sus.
- Așezați discul mobil (2) pentru seturile de tăiere pe discul de presiune (3) astfel încât partea închisă să fie orientată în sus.
- Apăsăți dornul (9) până la opritorul din orificiu și țineți-l apăsat.
- Rotiți cuțitul de defrișat (4) în sens invers acelor de ceasornic, până când dornul (9) se blochează.
Arborele (8) este blocat.
- Înșurubați piulița (1) în sens antiorar și strângeți-o tare.
- Scoateți dornul (9).

7.3.2 Aplicați discul de fierăstrău circular

- Oprțiți utilajul de forfecare și scoateți acumula-
torul.

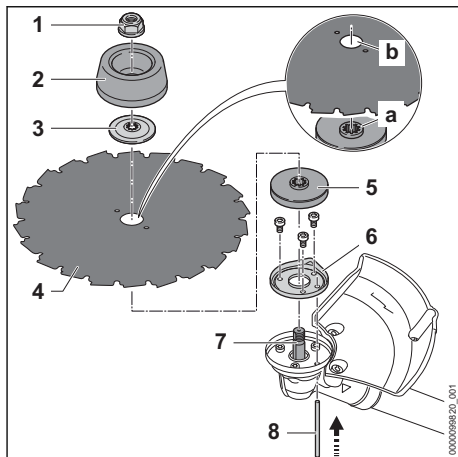

- Atașați apăraătoarea inelară (6) pentru seturile de fierăstrău.
- Aplicați discul de presiune (5).
- Aplicați discul de fierăstrău circular (4) pe discul de presiune (5). Aliniați muchiile de tăiere astfel încât ele să fie îndreptate în aceeași direcție cu săgeata de sens de rotație de pe opritor.
- Îmbinarea (a) trebuie să pătrundă în orificiul (b) al capului cositor din metal.
- Așezați discul de presiune (3) pe discul de fierăstrău circular (4) astfel încât umflătura să fie orientată în sus.
- Așezați discul mobil (2) pentru seturile de fierăstrău pe discul de presiune (3) astfel încât partea închisă să fie orientată în sus.
- Apăsăți dornul (8) până la opritorul din orificiu și țineți-l apăsat.
- Rotiți discul de ferăstrău circular (4) în sens invers acelor de ceasornic, până când dornul (8) se blochează.
Arborele (7) este blocat.
- Înșurubați piulița (1) în sens antiorar și strângeți-o tare.
- Scoateți dornul (8).

7.3.3 Demontarea unelei tăietoare metalice

- Oprțiți utilajul de forfecare și scoateți acumula-
torul.
- Apăsăți dornul până la opritorul din orificiu și țineți-l apăsat.
- Rotiți unealta tăietoare metalică în sensul mer-
sului acelor de ceasornic până când dornul se
blochează.
Arborele este blocat.
- Desfaceți piulița rotind-o în sens orar.

- ▶ Detașați piesele de fixare, unealta tăietoare metalică și discul de apăsare.
- ▶ Scoateți dornul.

8 Reglarea utilajului de forfecare pentru utilizator

8.1 Aplicarea și reglarea centurii de umăr duble

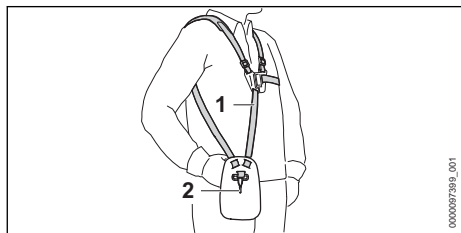

- ▶ Așezați centura de umăr dublă (1).
- ▶ Reglați centura de umăr dublă (1) în așa fel încât cârligul-carabină (2) să se găsească la aproximativ un lat de palmă sub coapsa dreaptă.

8.2 Reglarea mânerului bimanual

Mânerul bimanual poate fi reglat în diferite poziții în funcție de înălțimea utilizatorului.

- ▶ Oprțiți utilajul de forfecare și scoateți acumulatorul.
- ▶ Agățați utilajul de forfecare de șina perforată în cârligul carabină al sistemului de transport.

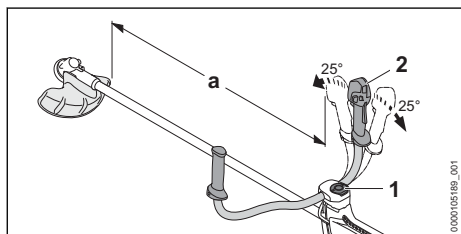

- ▶ Slăbiți șurubul cu mâner (1).
- ▶ Rabatați mânerul bimanual (2) în poziția dorită.
- ▶ Rabatați mânerul bimanual (2) astfel încât distanța (a) să nu fie mai mică de 750 mm.
- ▶ Strângeți ferm șurubul cu mâner (1).

8.3 Echilibrarea utilajului de tăiat arboret

Acumulatorul și unealta tăietoare acționează asupra echilibrului utilajului de forfecare. Utilajul de forfecare trebuie să fie echilibrat cu unealta tăietoare atașată și cu acumulatorul introdus.

În funcție de unealta tăietoare atașată, utilajul de forfecare se echilibrează în mod diferit.

Dacă este montat un cuțit de defrișat:

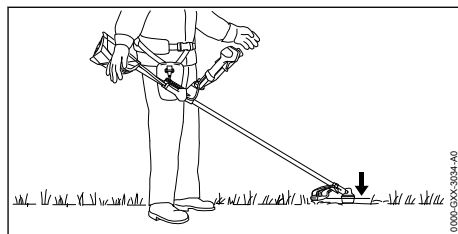

Cuțitul de defrișat trebuie să se așeze ușor pe sol.

Dacă este montat un disc de ferăstrău circular:

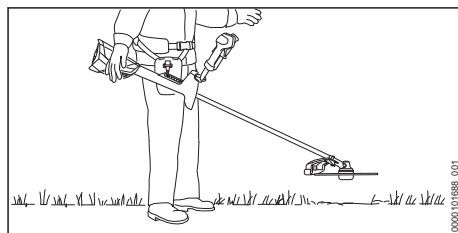

Discul de ferăstrău circular trebuie să se afle la aproximativ 20 cm deasupra solului.

- ▶ Oprțiți utilajul de tăiat arboret.

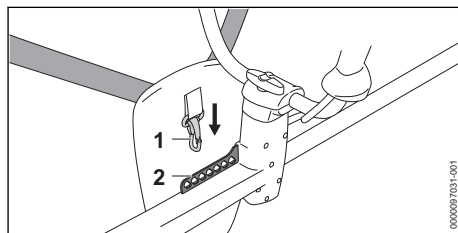

- ▶ Agățați șina perforată (2) în cârligul carabină (1).
- ▶ Lăsați utilajul de forfecare să se balanseze.
- ▶ Dacă trebuie adaptată poziția unelei tăietoare în stare balansată: prindeți cârligul carabină (1) într-un alt orificiu din șina perforată (2) și lăsați-l să se balanseze din nou.

9 Introducerea și scoaterea bateriei

9.1 Introducerea acumulatorului

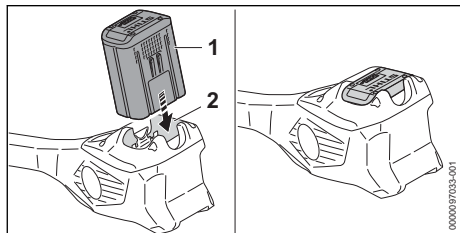

- ▶ Apăsați acumulatorul (1) în compartimentul acumulatorului (2) până la opritor. Acumulatorul (1) se fixează cu un clic și este blocat.

9.2 Extragerea acumulatorului

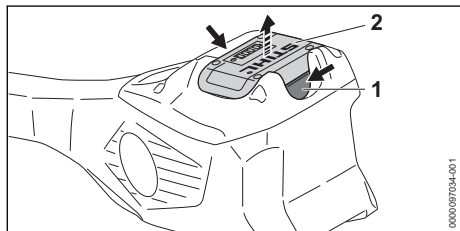

- ▶ Apăsați ambele manete de blocare (1). Acumulatorul (2) este acum deblocat și poate fi scos.

10 Pornirea și oprirea utilajului de forfecare

10.1 Pornirea utilajului de forfecare

- ▶ Țineți utilajul de forfecare cu mâna dreaptă de la mânerul de comandă, astfel încât degetul mare să cuprindă punctul de prindere (2) al mânerului de comandă.
- ▶ Țineți utilajul de forfecare cu mâna stângă pe mâner, astfel încât degetul mare să cuprindă mânerul.

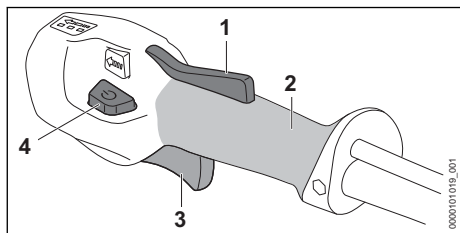

- ▶ Apăsați cu mâna și țineți apăsat blocatorul manetei de cuplare (1).
- ▶ Apăsați butonul de deblocare (4). LED-urile se aprind și indică ultima treaptă de putere reglată.
- ▶ Apăsați maneta de acționare (3) cu degetul arătător și mențineți-o apăsată. Utilajul de forfecare accelerează, iar unealta tăietoare se rotește.

Cu cât apăsați mai mult maneta de acționare (3), cu atât unealta tăietoare se rotește mai repede.

Utilajul de forfecare poate fi pornit dacă este apăsat mai întâi butonul de deblocare (4), iar blocatorul manetei de cuplare (1) este apăsat în decurs de 5 secunde (cât timp luminează intermitent LED-urile). Astfel, maneta de acționare (3) se deblochează și utilajul de forfecare este gata de funcționare.

Dacă se eliberează maneta de acționare (3) și blocatorul manetei de cuplare (1) după pornire, LED-urile luminează intermitent încă 5 secunde. Atât timp cât LED-urile se aprind intermitent, utilajul de forfecare poate fi repornit fără acționarea butonului de deblocare (4).

10.2 Oprirea utilajului de forfecare

- ▶ Eliberați maneta de acționare și blocatorul manetei de cuplare.
- ▶ Așteptați până când unealta tăietoare nu se mai rotește.
- ▶ În cazul în care unealta tăietoare se rotește în continuare: scoateți acumulatorul și adresați-vă unui distribuitor STIHL. Utilajul de forfecare este defect.

11 Verificarea utilajului de forfecare și a acumulatorului

11.1 Verificarea elementelor de comandă

Blocatorul manetei de cuplare și maneta de acționare

- ▶ Extrageți acumulatorul.
- ▶ Încercați să apăsați maneta de acționare fără să apăsați blocatorul manetei de cuplare.
- ▶ Dacă maneta de acționare poate fi apăsată: nu folosiți utilajul de forfecare și apelați la un distribuitor STIHL. Blocatorul manetei de cuplare este defect.
- ▶ Apăsați blocatorul manetei de cuplare și mențineți-l apăsat.

- ▶ Apăsăți maneta de acționare și eliberați-o din nou.
- ▶ Dacă maneta de acționare sau blocatorul manetei de cuplare sunt greu de acționat sau nu sar în poziția lor inițială cu ajutorul arcului: nu folosiți utilajul de forfecare și apelați la un distribuitor STIHL.
Maneta de acționare sau blocatorul manetei de cuplare sunt defecte.

Pomirea utilajului de forfecare

- ▶ Introduceți acumulatorul.
- ▶ Apăsăți blocatorul manetei de cuplare și mențineți-l apăsat.
- ▶ Apăsăți butonul de deblocare.
- ▶ Apăsăți maneta de acționare și mențineți-o apăsată.
Unealta tăietoare se rotește.
- ▶ Dacă 3 LED-uri luminează intermitent roșu: scoateți acumulatorul și adresați-vă unui distribuitor STIHL.
Există o defecțiune la utilajul de forfecare.
- ▶ Eliberați maneta de acționare.
Unealta tăietoare nu se mai rotește după scurt timp.
- ▶ În cazul în care unealta tăietoare se rotește în continuare: scoateți acumulatorul și adresați-vă unui distribuitor STIHL.
Utilajul de forfecare este defect.

11.2 Verificarea acumulatorului

- ▶ Apăsăți butonul de la acumulator.
LED-urile se aprind sau pâlpâie.
- ▶ Dacă LED-urile nu se aprind sau nu pâlpâie: nu folosiți acumulatorul și apelați la un distribuitor STIHL.
Defecțiune a bateriei.

12 Efectuarea lucrărilor cu utilajul de forfecare

12.1 Ținerea și ghidarea utilajului de forfecare

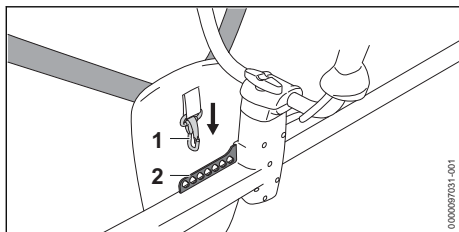

- ▶ Agățați șina perforată (2) în cârligul carabină (1).

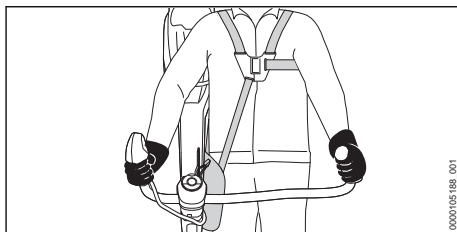

- ▶ Țineți utilajul de forfecare cu mâna dreaptă de la mânerul de comandă, astfel încât degetul mare să cuprindă punctul de prindere al mânerului de comandă.
- ▶ Țineți utilajul de forfecare cu mâna stângă pe mâner, astfel încât degetul mare să cuprindă mânerul.

12.2 Reglarea treptei de putere

În funcție de modul de folosire, pot fi reglate 3 trepte de putere. LED-urile indică treapta de putere reglată. Cu cât treapta de putere este mai mare, cu atât unealta tăietoare se rotește mai repede.

Treapta de putere reglată influențează timpul de funcționare a acumulatorului. Cu cât treapta de putere este mai joasă, cu atât crește timpul de funcționare a acumulatorului.

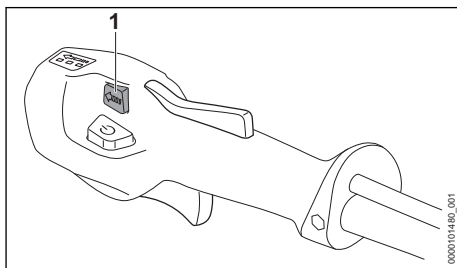

- ▶ Apăsăți butonul pentru trepte de putere (1). LED-urile se aprind și indică treapta de putere reglată.
- ▶ Apăsăți butonul pentru trepte de putere (1). Este reglată următoarea treaptă de putere. După a treia treaptă de putere urmează din nou prima treaptă de putere.
- ▶ Apăsăți butonul pentru trepte de putere (1) de mai multe ori, până când este reglată treapta de putere dorită.
- ▶ Dacă este folosit un disc de fierăstrău circular: reglați treapta de putere 3.

12.3 Tunderea cu un cuțit de defrișat

Distanța de la sol a unelei tăietoare determină înălțimea de tăiere.

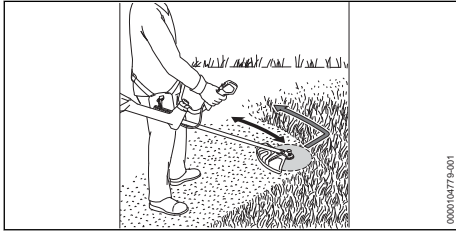

- ▶ Cosiți cu zona stângă a unelei tăietoare metalice.
- ▶ Deplasați-l încet înainte, într-un mod controlat.

Pentru o capacitate optimă, respectați intervalele de temperatură recomandate, 20.4.

12.4 Răirea cu un cuțit de defrișat

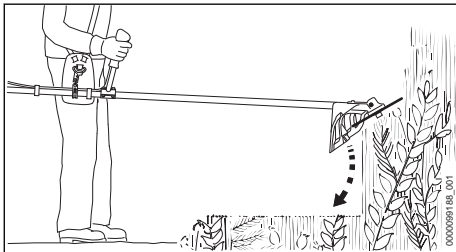

- ▶ Cufundați unealta tăietoare metalică de sus în desis.
- ▶ Nu ridicați unealta tăietoare metalică deasupra șoldului.

12.5 Debitarea cu un disc ferăstrău

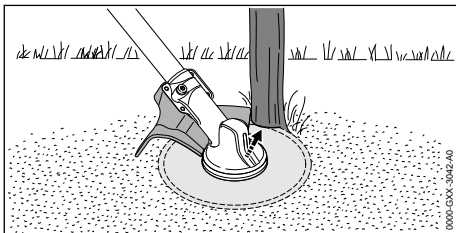

- ▶ Sprijiniți partea stângă a protecției de trunchi.
- ▶ Tăiați trunchiul la accelerație maximă.
- ▶ Păstrați o distanță de siguranță de minimum 2 lungimi de copac față de următoarea zonă de lucru.

13 După lucru

13.1 După lucru

- ▶ Opriți utilajul de forfecare și scoateți acumulatorul.
- ▶ În cazul în care utilajul de forfecare este ud: lăsați utilajul de forfecare să se usuce.
- ▶ Dacă acumulatorul este ud sau umed: lăsați acumulatorul să se usuce, 20.4.
- ▶ Curățați utilajul de forfecare.
- ▶ Curățați apărătoarea.
- ▶ Curățați unealta tăietoare.
- ▶ Curățați acumulatorul.
- ▶ Dacă este montată o unealtă tăietoare din metal: montați o apărătoare pentru transport potrivită.

14 Transportarea

14.1 Transportarea utilajului de forfecare

- ▶ Opriți utilajul de forfecare și scoateți acumulatorul.
- ▶ Dacă este montată o unealtă tăietoare din metal: montați o apărătoare pentru transport potrivită.

Purtarea utilajului de forfecare

- ▶ Țineți utilajul de forfecare de tijă cu o mână astfel încât unealta tăietoare să fie îndreptată spre spate, iar utilajul de forfecare să fie în echilibru.

Transportarea utilajului de forfecare într-un vehicul

- ▶ Utilajul de forfecare se asigură astfel încât să nu se poată răsturna sau deplasa.

14.2 Transportul acumulatorului

- ▶ Opriți utilajul de forfecare și scoateți acumulatorul.
- ▶ Asigurați-vă de faptul că acumulatorul este într-o stare sigură.
- ▶ Ambalați acumulatorul astfel încât să nu se poată mișca în ambalaj.
- ▶ Fixați ambalajul astfel încât să nu se poată deplasa.

Acumulatorul se supune cerințelor privind transportul bunurilor periculoase. Acumulatorul este clasificat ca UN 3480 (baterii litiu-ion) și a fost verificat conform manualului de verificare și criterii UN partea III, subcapitolul 38.3.

Reglementările de transport sunt indicate în www.stihl.com/safety-data-sheets.

15 Stocarea

15.1 Depozitați utilajul de forfecare

- ▶ Oprii utilajul de forfecare și scoateți acumulatorul.
- ▶ Dacă este montată o unealtă tăietoare din metal: montați o apărătoare pentru transport potrivită.

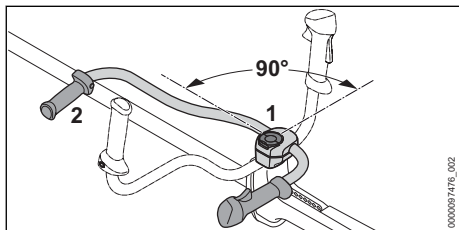

- ▶ Slăbiți șurubul cu mâner (1) și deșurubați-l până când mânerul tubular (2) poate fi rotit.
- ▶ Rotiți mânerul tubular (2) 90° în sens orar și apoi rabatați-l în jos.
- ▶ Strângeți ferm șurubul cu mâner (1).
- ▶ Depozitați utilajul de forfecare astfel încât să fie îndeplinite următoarele condiții:
 - Utilajul de forfecare nu se poate răsturna sau deplasa.
 - Depozitați utilajul de forfecare într-un loc care nu este la îndemâna copiilor.
 - Curățați și uscați utilajul de forfecare.
- ▶ Dacă utilajul de forfecare se depozitează mai mult de 30 de zile: demontați unealta tăietoare.

15.2 Depozitarea acumulatorului

STIHL recomandă păstrarea acumulatorului într-o stare de încărcare între 40 % și 60 % (2 LED-uri care se aprind verde).

- ▶ Depozitați acumulatorul astfel încât să fie îndeplinite următoarele condiții:
 - Acumulatorul este depozitat într-un loc care nu se află la îndemâna copiilor.
 - Acumulatorul este curat și uscat.
 - Acumulatorul se află într-un spațiu închis.
 - Acumulatorul este separat de la utilajul de forfecare.
 - Dacă acumulatorul este depozitat în încărcător: îndepărtați ștecărul de rețea și depozitați acumulatorul cu o stare de încărcare între 40 % și 60 % (2 LED-uri care luminează verde).
 - Nu depozitați acumulatorul la temperaturi aflate în afara intervalului de temperatură specificat, 20.3.

INDICAȚIE

- Dacă acumulatorul nu este depozitat conform descrierii din prezentul Manual de utilizare, acumulatorul se poate descărca profund și, astfel, poate suferi daune iremediabile.
 - ▶ Înainte de depozitare, încărcați acumulatorul descărcat. STIHL recomandă păstrarea acumulatorului într-o stare de încărcare între 40 % și 60 % (2 LED-uri care se aprind verde).
 - ▶ Depozitați acumulatorul separat de utilajul de forfecare.

16 Curățare

16.1 Curățați utilajul de forfecare

- ▶ Oprii utilajul de forfecare și scoateți acumulatorul.
- ▶ Curățați utilajul de forfecare cu o lavetă umedă.
- ▶ Fantele de ventilație se curăță cu o pensulă.
- ▶ Îndepărtați materiile străine din compartimentul acumulatorului și curățați-l folosind o lavetă umedă.
- ▶ Curățați contactele electrice din compartimentul acumulatorului folosind o pensulă sau o perie moale.

16.2 Curățarea apărătorii și a unelei tăietoare

- ▶ Oprii utilajul de forfecare și scoateți acumulatorul.
- ▶ Curățați apărătoarea și unealta tăietoare cu o cârpă umedă sau cu o perie moale.

16.3 Curățarea filtrului de aer

- ▶ Oprii utilajul de forfecare și scoateți acumulatorul.

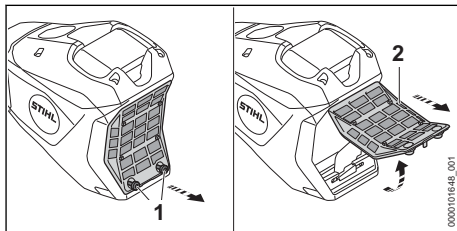

- ▶ Curățați zona din jurul filtrului de aer (2) cu o lavetă umedă sau cu o pensulă.
- ▶ Rotiți șuruburile (1) în sens antiorar până când filtrul de aer (2) poate fi scos.
- ▶ Filtrul de aer (2) se rabatează în sus și se detașează.

- ▶ Murdăria se spală pe partea exterioră a filtrului de aer (2) sub apă din abundență.
- ▶ Dacă este deteriorat filtrul de aer (2): Se înlocuiește filtrul de aer (2).
- ▶ Filtrul de aer (2) se lasă să se răcească la aer.
- ▶ Filtrul de aer (2) se așează în carcasă și se rabatează în jos.
Filtrul de aer (2) trebuie așezat coplanar de jur-împrejur pe carcasă.
- ▶ Înșurubați șuruburile (1) și strângeți ferm.

16.4 Curățarea bateriei

- ▶ Curățați bateria cu o lavetă umedă.

17 Întreținere

17.1 Intervale de întreținere

Intervalele de întreținere depind de condițiile ambientale și de lucru. STIHL recomandă următoarele intervale de întreținere:

Înainte de montarea unei unealte tăietoare

- ▶ Verificați dacă s-a scurs vaselină pentru angrenaje pe arbore.
- ▶ Dacă s-a scurs vaselină pentru angrenaje: dispuneți verificarea nivelului de umplere a carcasei mecanismului de antrenare de către un distribuitor de specialitate STIHL.

La fiecare 50 ore de funcționare

- ▶ Curățați filtrul de aer.

Anual

- ▶ Solicitați verificarea utilajului de forfecare de către un distribuitor STIHL.

19 Depanare

19.1 Remedierea defecțiunilor utilajului de forfecare sau a acumulatorului

Defecțiunea	LED-urile de pe acumulator	Cauza	Remediere
La pornire, utilajul de forfecare nu demarează.	1 LED luminează intermitent verde.	Acumulatorul este aproape descărcat.	▶ Încărcați acumulatorul complet, așa cum este prezentat în manualul de instrucțiuni al încărcătoarelor STIHL AL 101, 301, 301-4, 501.
	1 LED aprins roșu.	Acumulatorul este prea fierbinte sau prea rece.	▶ Extrageți acumulatorul. ▶ Lăsați acumulatorul să se răcească sau să se încălzească.
	3 LED-uri luminează intermitent roșu.	Există o defecțiune la utilajul de forfecare.	▶ Extrageți acumulatorul. ▶ Curățați contactele electrice din compartimentul acumulatorului. ▶ Introduceți acumulatorul. ▶ Porniți utilajul de forfecare. ▶ Dacă 3 LED-uri luminează în continuare intermitent roșu: nu folosiți utilajul de forfecare și apelați la un distribuitor STIHL.
	3 LED-uri luminează roșu.	Utilajul de forfecare este prea cald.	▶ Extrageți acumulatorul. ▶ Lăsați utilajul de forfecare să se răcească.

17.2 Așcuțirea și echilibrarea unealtei tăietoare metalice

Este nevoie de multă practică pentru a ascuți și a echilibra corespunzător o unealtă tăietoare metalică.

STIHL recomandă ca uneltele tăietoare metalice să fie ascuțite și echilibrate de un distribuitor STIHL.

- ▶ Ascuțiți uneltele tăietoare metalice așa cum este prezentat în manualul sau pe ambalajul sculei tăietoare folosite.

18 Reparare

18.1 Repararea utilajului de forfecare și a unealtei tăietoare



Utilizatorul nu poate repara singur utilajul de forfecare și unealta tăietoare.

- ▶ În cazul în care utilajul de forfecare sau unealta tăietoare se deteriorează: nu folosiți unealta tăietoare sau unealta tăietoare și apelați la un distribuitor STIHL.

18.2 Întreținerea și repararea bateriei

Bateria nu are nevoie de întreținere și nu poate fi reparată.

- ▶ Dacă bateria este defectă sau avariată: înlocuiți bateria.

Defecțiunea	LED-urile de pe acumulator	Cauza	Remediere
	4 LED-uri luminează intermitent roșu.	Există o defecțiune la acumulator.	<ul style="list-style-type: none"> ▶ Scoateți acumulatorul și introduceți-l din nou. ▶ Porniți utilajul de forfecare. ▶ Dacă 4 LED-uri continuă să lumineze intermitent roșu: nu folosiți acumulatorul și adresați-vă unui distribuitor STIHL.
		Conexiunea electrică dintre utilajul de forfecare și acumulator este întreruptă.	<ul style="list-style-type: none"> ▶ Extrageți acumulatorul. ▶ Curățați contactele electrice din compartimentul acumulatorului. ▶ Introduceți acumulatorul.
		Utilajul de forfecare sau acumulatorul sunt umede.	▶ Lăsați utilajul de forfecare sau acumulatorul să se usuce,  20.4.
		Maneta de acționare este deja apăsată înaintea acționării butonului de deblocare.	▶ Porniți utilajul de forfecare conform informațiilor din aceste instrucțiuni de utilizare.
Utilajul de forfecare se oprește.	3 LED-uri luminează roșu.	Utilajul de forfecare este prea cald.	<ul style="list-style-type: none"> ▶ Extrageți acumulatorul. ▶ Lăsați utilajul de forfecare să se răcească.
		Există o defecțiune electrică.	<ul style="list-style-type: none"> ▶ Scoateți acumulatorul și introduceți-l din nou. ▶ Porniți utilajul de forfecare.
Timpul de funcționare al utilajului de forfecare este prea scurt.		Acumulatorul nu este complet încărcat.	▶ Încărcați acumulatorul complet, așa cum este prezentat în manualul de instrucțiuni al încărcătoarelor STIHL AL 101, 301, 301-4, 501.
		Durata de viață funcțională a acumulatorului este depășită.	▶ Înlocuiți acumulatorul.
Treptele de putere nu pot fi reglate.		Maneta de acționare este apăsată, iar utilajul de forfecare este pornit.	<ul style="list-style-type: none"> ▶ Eliberați maneta de acționare și țineți apăsat numai blocatorul manetei de cuplare. ▶ Reglați treapta de putere conform descrierii din aceste instrucțiuni de utilizare.
Acumulatorul cu  nu poate fi găsit cu ajutorul aplicației STIHL connected app.		Interfața radio Bluetooth® de pe acumulator sau de pe terminalul mobil este dezactivată.	▶ Activați interfața radio Bluetooth® de pe acumulator sau de pe terminalul mobil.
		Distanța dintre acumulator și terminalul mobil este prea mare.	<ul style="list-style-type: none"> ▶ Reduceți distanța,  20.1. ▶ Dacă acumulatorul nu poate fi găsit în continuare cu aplicația STIHL connected app: adresați-vă unui distribuitor STIHL.

19.2 Asistență privind produsul și ajutor pentru utilizare

Asistența privind produsul și ajutorul pentru utilizare pot fi obținute la un serviciu de asistență tehnică STIHL.

Posibilitățile de contact și informațiile pot fi găsite la adresa <https://support.stihl.com> sau www.stihl.com.

20 Date tehnice

20.1 Utilaj de forfecare STIHL FSA 400.0 K

- Acumulatori permiși: STIHL AP
- Greutate fără cea mai grea apărătoare, fără unealta tăietoare, fără acumulator: 7,9 kg
- Lungime fără unealtă tăietoare: 1680 mm
- Turație maximă a unei unelte tăietoare: 9500 rot/min
- Tip de protecție electrică: IPX4 (apărătoare contra apei stropite din toate părțile)

Durata de funcționare este disponibilă la www.stihl.com/battery-life.

20.2 Acumulatorul STIHL AP

- Tehnologie de acumuloare: Litiu-ion
- Tensiune: 36 V
- Capacitatea în Ah: vezi plăcuța de identificare
- Conținutul de energie în Wh: vezi plăcuța de identificare
- Greutatea în kg: vezi plăcuța de identificare
- Interfață radio Bluetooth® (doar pentru acumuloare cu ):
 - Conexiune de date: Bluetooth® 5.1. Terminalul mobil trebuie să fie compatibil cu Bluetooth® Low Energy 5.0 și să accepte Generic Access Profile (GAP).
 - Banda de frecvență: bandă ISM 2,4 GHz
 - Putere de transmisie maximă reflectată: 1 mW
- Raza de acoperire a semnalului: cca. 10 m. Puterea semnalului depinde de condițiile ambientale și de terminalul mobil. Raza de acoperire poate varia foarte mult în funcție de condițiile exterioare, inclusiv de aparatul de recepție utilizat. Raza de acoperire poate să fie redusă semnificativ în încăperile închise și prin barierele metalice (de exemplu pereți, rafturi, valize).
- Cerințe privind sistemul de operare al terminalului mobil: Android sau iOS (versiunea actuală sau o versiune mai recentă)

Puterea la ieșire a acumulatorului poate varia în funcție de produsul cu acumulator utilizat.

20.3 Limite de temperatură



AVERTISMENT

- Acumulatorul nu este protejat împotriva tuturor influențelor mediului. Dacă acumulatorul este expus la anumite influențe ale mediului, acesta se poate aprinde sau exploda. Risc de

rănire gravă a persoanelor și de pagube materiale.

- ▶ Nu încărcăți acumulatorul la temperaturi sub - 20 °C sau peste + 50 °C.
- ▶ Nu utilizați utilajul de forfecare sau acumulatorul la temperaturi sub - 20 °C sau peste + 50 °C.
- ▶ Nu depozitați utilajul de forfecare sau acumulatorul la temperaturi sub - 20 °C sau peste + 70 °C.

20.4 Intervale de temperatură recomandate

Pentru o capacitate optimă a utilajului de forfecare și a acumulatorului, respectați următoarele intervale de temperatură:

- Încărcare: + 5 °C până la + 40 °C
- Utilizare: - 10 °C până la + 40 °C
- Depozitare: - 20 °C până la + 50 °C

Dacă acumulatorul este încărcat, utilizat ori depozitat la temperaturi în afara intervalului de temperaturi recomandat, capacitatea acestuia poate fi redusă.

În cazul în care acumulatorul este ud sau umed, lăsați-l să se usuce timp de cel puțin 48 de ore la o temperatură mai mare de + 15 °C și mai mică de + 50 °C și la o umiditate mai mică de 70 %. O umiditate mai mare poate prelungi timpul de uscare.

20.5 Nivelurile de zgomot și vibrații

STIHL recomandă purtarea unei căști de protecție auditivă.

- Nivelul presiunii acustice L_{pA} măsurat conform IEC 62841-4-4: 92 dB(A), incertitudine de măsurare K_{pA} : 2 dB(A)
- Nivelul presiunii acustice L_{WA} măsurat conform IEC 62841-4-4: 110 dB(A), incertitudine de măsurare K_{WA} : 2 dB(A)
- Valoarea vibrațiilor a_{hv} măsurată conform IEC 62841-4-4
 - Mâner de comandă: 1,5 m/s², incertitudine de măsurare K_a : 2,0 m/s²
 - mâner stânga: 1,3 m/s², incertitudine de măsurare K_a : 2,0 m/s²
- Valoarea vibrațiilor p_F determinată conform EN ISO 5349-3:
 - Mâner de comandă: 17 m/s², incertitudine de măsurare K_p : 3 m/s²
 - mâner stânga: 18 m/s², incertitudine de măsurare K_p : 3 m/s²

Valorile specificate ale sunetului și vibrațiilor au fost măsurate în conformitate cu o procedură de testare standardizată și pot fi utilizate pentru a compara aparatele electrice. Valorile efective ale zgomotului și vibrațiilor ce survin pot să difere de valorile indicate, în funcție de modul de utilizare și de accesoriile utilizate. Valorile indicate ale zgomotului și vibrațiilor se pot întrebuița pentru o primă estimare a solicitării din punct de vedere al zgomotului și vibrațiilor. Solicitarea efectivă prin zgomot și vibrații trebuie estimată. Pot fi astfel luați în considerare timpii în care aparatul electric este deconectat și aceia în care a funcționat însă fără a fi sub sarcină.

Informații referitoare la conformitatea cu Directiva pentru vibrații 2002/44/CE sunt disponibile la www.stihl.com/vib.

20.6 REACH

REACH este Regulamentul european referitor la înregistrarea, evaluarea și autorizarea substanțelor chimice.

Informații referitoare la conformarea Regulamentului REACH sunt date la www.stihl.com/reach.

21 Combinații din unelte tăietoare, apărători și sisteme de transport

21.1 Combinații din unelte tăietoare, apărători și sisteme de transport

Unealtă tăietoare	Apărătoare	Sistem de transport
<ul style="list-style-type: none"> - Cuțit tăietor pentru desişuri 300-3 (Ø 300 mm) - Cuțit de defrişat 305-2 „Special“ (Ø 305 mm) 	<ul style="list-style-type: none"> - Apărătoare pentru unelte tăietoare metalice 	<ul style="list-style-type: none"> - Centură de umăr dublă cu element de decuplare rapidă
<ul style="list-style-type: none"> - Disc de ferăstrău circular 200-22 dinte daltă (Ø 200 mm) - Disc de ferăstrău circular 200-22 HP dinte daltă (Ø 200 mm) - Disc ferăstrău circular 200-44 dinte lance (Ø 200 mm) 	<ul style="list-style-type: none"> - Opritor cu diametru 200 mm 	
<ul style="list-style-type: none"> - Disc de ferăstrău circular 225-22 HP dinte daltă (Ø 225 mm) - Disc de ferăstrău circular 225-24 dinte daltă (Ø 225 mm) - Disc de ferăstrău circular 225-24 dinte daltă MAXI (Ø 225 mm) - Disc de ferăstrău circular 225-36 metal dur (Ø 225 mm) - Disc de ferăstrău circular 225-48 dinte lance (Ø 225 mm) 	<ul style="list-style-type: none"> - Opritor cu diametru 225 mm 	

Descrierea sistemelor de transport



Centură de umăr dublă

22 Piese de schimb și accesorii

22.1 Piese de schimb și accesorii

STIHL  Aceste simboluri identifică piesele de schimb originale STIHL și accesorii originale STIHL.

STIHL recomandă folosirea pieselor de schimb originale STIHL și a accesoriiilor originale STIHL.

Piesele de schimb și accesoriiile altor producători nu pot fi evaluate de STIHL referitor la fiabilitate, siguranță și potrivire în pofida monitorizării continue a pieței, iar STIHL nu poate recomanda utilizarea acestora.

Piesele de schimb și accesoriiile originale STIHL se pot procura de la un distribuitor STIHL.

23 Eliminare

23.1 Eliminarea utilajului de forfecare și a acumulatorului

Informațiile referitoare la eliminare pot fi obținute din partea administrației locale sau din partea unui distribuitor STIHL.

O eliminare necorespunzătoare poate dăuna sănătății și mediului.

- ▶ Produsele STIHL și ambalajul acestora trebuie livrate pentru reciclare la un centru de colectare adecvat, conform prevederilor locale.
- ▶ Nu eliminați împreună cu gunoiul menajer.

24 Conformitatea UE

Declarația de conformitate UE este disponibilă la stihl.link/compliance.

Un formular pentru anunțarea punctelor critice pentru securitate și alte informații sunt disponibile la vdp.stihl.com.

25 Adrese

www.stihl.com

26 Instrucțiuni generale de siguranță pentru electrounelte

26.1 Introducere



- Citiți toate indicațiile de siguranță, instrucțiunile, imaginile și datele tehnice, cu care este prevăzută această electrounealtă.

Nerespectarea următoarelor instrucțiuni poate cauza electrocutare, incendii și/sau grave răni. **Păstrați toate instrucțiunile de siguranță și indicațiile pentru a fi folosite ulterior.**

Termenul „electrounealtă” întrebuițat în cadrul instrucțiunilor de siguranță se referă la electrounelte alimentate de la rețea (cu cablu de rețea) sau la electrounelte acționate prin acumulator (fără cablu de rețea).

26.2 Siguranța la locul de muncă

- a) **Mențineți curățenia la locul de muncă, precum și bunele condiții de luminozitate.** Zonele de lucru aflate în dezordine sau fără luminozitate pot duce la accidente.
- b) **Nu întrebuițați unealta electrică în zone cu potențial exploziv, în spații în care se găsesc lichide inflamabile, gaze sau praf.** Unelele electrice produc scântei care la rândul lor ar putea aprinde praful sau aburii.
- c) **În timpul utilizării unelei electrice țineți la distanță copiii și alte persoane.** În cazul distragerii atenției ați putea pierde controlul asupra unelei electrice.

26.3 Siguranța electrică

- a) **Protejați unelele electrice de ploaie și umezeală.** Pătrunderea apei într-o unealtă electrică sporește riscul electrocutării.

26.4 Siguranța persoanelor

- a) **Fiți vigilenți, acordați atenție la ceea ce faceți și acționați prevăzător atunci când lucrați cu scula electrică. Nu întrebuițați electrounealta dacă sunteți obosit sau vă aflați sub influența drogurilor, alcoolului sau medicamentelor.** Un moment de neatenție în timpul întrebuițării unelei electrice poate duce la grave răni.
- b) **Purtați echipament personal de protecție și întotdeauna ochelari de protecție.** Purtarea echipamentului personal de protecție, precum mască antipraf, cizme de protecție stabile la alunecare, cască de protecție sau cască antifonică, în funcție de tipul și modul de utilizare a unelei electrice, micșorează riscul apariției rănilor.
- c) **Evitați pomirea accidentală. Asigurați-vă că electrounealta este oprită înainte de a o conecta la sursa de curent electric și/sau acumulator, de a o prinde sau de a o transporta.** Dacă, la transportarea unelei electrice, țineți degetul pe comutator sau dacă

- unealta electrică este pornită în momentul conectării la sursa de curent electric, pot apărea accidente.
- d) **Înainte de pornirea unei unelte electrice îndepărtați sculele de reglaj sau șurubelnițele.** Prezența unei unelte sau chei la o piesă rotativă a unelei electrice, poate cauza răniri.
- e) **Adoptați întotdeauna o poziție corectă a corpului. Asigurați o poziție sigură și păstrați-vă permanent echilibrul corporal.** Astfel veți putea avea un mai bun control asupra unelei electrice în situații imprevizibile.
- f) **Purtați îmbrăcăminte corespunzătoare. Nu purtați îmbrăcăminte lejeră sau bijuterii. Asigurați distanța corespunzătoare între păr și îmbrăcăminte față de piesele mobile.** Îmbrăcăminte largă, bijuteriile sau părul lung s-ar putea prinde de componentele mobile.
- g) **În cazul în care sunt montate echipamente de scoatere și de colectare a prafului, acestea trebuie conectate și folosite în mod corespunzător.** Utilizarea unui aspirator poate reduce pericolele provocate de praf.
- h) **Nu vă lăsați ghidați de un fals sentiment de securitate și nu ignorați regulile de siguranță referitoare la uneltele electrice, chiar dacă sunteți familiarizați cu uneltele electrice, în urma unei utilizări frecvente.** Acționarea cu neglijență poate duce la răniri grave în decurs de câteva secunde.

26.5 Manipularea și utilizarea unelei electrice

- a) **Nu suprasolicitați uneltele electrice.** Întrebuințați numai uneltele electrice special destinate profilului muncii dumneavoastră. Cu ajutorul sculei electrice potrivite lucrați mai bine și mai sigur în domeniul de performanță indicat.
- b) **Nu folosiți uneltele electrice care au comutatorul defect.** O uneltele electrică care nu mai poate fi pornită sau oprită, prezintă pericol și trebuie reparată.
- c) **Scoateți ștecherul din priză și/sau îndepărtați acumulatorul înainte de a efectua reglaje la aparat, de a schimba piesele accesorii sau de a scoate din funcțiune aparatul.** Aceste măsuri de precauție împiedică pornirea accidentală a unelei electrice.
- d) **Nu păstrați electrouneltele neutilizate la îndemâna copiilor. Nu permiteți exploatarea unelei electrice de către persoane care nu dețin experiență în utilizare sau care nu au citit aceste instrucțiuni.** Uneltele electrice pre-

zintă pericol dacă sunt întrebuințate de persoane neexperimentate.

- e) **Uneltele electrice necesită îngrijire. Controlați dacă piesele mobile funcționează ireproșabil și nu se prind, dacă piesele nu sunt sparte sau avariate astfel încât să influențeze funcționarea unelei electrice. Piesele avariate se vor repara înainte de utilizarea unelei electrice.** Multe accidente provin de la uneltele electrice întreținute necorespunzător.
- f) **Mențineți uneltele tăietoare ascuțite și curate.** Uneltele tăietoare cu muchii tăietoare ascuțite întreținute cu atenție se prind mai puțin și sunt mai ușor de ghidat.
- g) **Utilizați electrouneltele, uneltele de intervenție, uneltele de intervenție etc. corespunzător instrucțiunilor acestora. Luați în considerare condițiile de lucru și activitatea care trebuie efectuată.** Întrebuințarea unelelor electrice în alte scopuri decât cele special prevăzute poate duce la situații periculoase.
- h) **Păstrați mânerul și suprafețele de prindere uscate, curate și lipsite de ulei și grăsimi.** Mânerul și suprafețele de prindere alunecoase nu permit o operare și un control al unelei electrice în condiții de siguranță în caz de situații neprevăzute.

26.6 Manipularea și utilizarea unelei cu acumulator

- a) **Încărcați acumulatorul numai cu încărcătoarele recomandate de fabricant.** La un încărcător adecvat unui anumit tip de acumulator, există pericolul de incendiu dacă acesta este utilizat cu alte acumulatori.
- b) **Întrebuințați numai acumulatori prevăzuți special pentru uneltele electrice.** Utilizarea altor acumulatori poate conduce la răniri și pericol de incendiu.
- c) **Nu țineți acumulatorul în apropierea agrafelor de birou, monedelor, cheilor, acelor, șuruburilor sau altor obiecte metalice care ar putea duce la formarea de punți cu contactele.** Un scurtcircuit cu contactele acumulatorului poate duce la arderi sau incendii.
- d) **În cazul utilizării necorespunzătoare lichidul din acumulator s-ar putea revărsa. Evitați contactul cu acesta. În cazul unui contact accidental, clătiți bine cu apă. Dacă lichidul ajunge la ochi, apălați la ajutorul unui medic.** Lichidul revărsat al acumulatorului poate duce la iritații sau arsuri ale pielii.

- e) **Nu utilizați un acumulator deteriorat sau modificat.** Acumulatorii deteriorați sau modificați se pot comporta imprevizibil și pot cauza un incendiu, explozie sau rănire.
- f) **Nu expuneți acumulatorul la foc sau la temperaturi ridicate.** Focul sau temperaturile de peste 130 °C (265 °F) pot cauza explozii.
- g) **Urmați toate instrucțiunile referitoare la încărcare și nu încărcați niciodată acumulatorul sau unealta cu acumulator în afara intervalului de temperatură specificat în manualul de instrucțiuni.** Încărcarea incorectă sau încărcarea în afara intervalului de temperatură admis poate distruge acumulatorul și crește riscul de incendiu.

26.7 Service

- a) **Pentru repararea unei electrice adresați-vă numai personalului calificat de specialitate și numai cu piese originale de schimb.** Astfel se garantează păstrarea siguranței unei electrice.
- b) **Nu faceți niciodată service la acumulatorii deteriorați.** Toate lucrările de întreținere a acumulatorului trebuie efectuate doar de către producător sau de unitățile de service autorizate.

26.8 Instrucțiuni de siguranță pentru mașini de tuns iarba, utilaje de tăiat arboret și utilaje de tăiat arboret cu lamă de fierăstrău

- a) **Nu folosiți mașina pe vreme rea, mai ales în caz de furtună.** Acest lucru reduce pericolul de lovire de trăsnet.
- b) **Verificați temeinic dacă în zona de lucru există animale sălbatice.** Animalele sălbatice pot fi vătămate în mașina aflată în funcțiune.
- c) **Verificați temeinic zona de lucru și îndepărtați toate pietrele, așchile, sârmele, oasele și alte corpuri străine.** Piese ejectate pot duce la vătămări.
- d) **Înainte de utilizarea mașinilor, verificați întotdeauna dacă unealta tăietoare sau lama de fierăstrău și unitatea de tăiere sau de fierăstrău nu sunt deteriorate.** Piese deteriorate cresc riscul de vătămare.
- e) **Urmați instrucțiunile pentru înlocuirea uneltor de inserție.** Puiițele sau șuruburile strănse necorespunzător ale lamei de fierăstrău

pot duce fie la deteriorarea lamei de fierăstrău, fie la desprinderea acesteia.

- f) **Turația nominală a unei tăietoare trebuie să fie cel puțin la fel de mare ca turația maximă specificată pe mașină.** Unele tăietoare care se rotesc mai repede decât turația lor nominală se pot rupe și pot zbura în mod necontrolat.
- g) **Purtați ochelari de protecție, echipament de protecție pentru cap și mănuși de protecție.** Echipamentul de protecție personal adecvat reduce vătămările cauzate de piesele care zboară în jur sau de contactul accidental cu firul de tăiere sau cu lama de fierăstrău.
- h) **Purtați încălțăminte de protecție rezistentă la alunecare de fiecare dată când operați mașina. Nu lucrați niciodată desculț sau cu sandale deschise.** În acest fel reduceți riscul de rănire a piciorului la contactul cu firul de tăiere rotativ sau cu lama de fierăstrău.
- i) **Purtați întotdeauna cizme de protecție în timp ce utilizați mașina. Nu lucrați niciodată desculț sau cu sandale deschise.** În acest fel reduceți riscul de rănire a piciorului la contactul cu firul de tăiere rotativ sau cu lama de fierăstrău.
- j) **Purtați întotdeauna pantaloni lungi în timp ce utilizați mașina.** Pielea expusă crește probabilitatea de rănire cauzate de obiectele ejectate.
- k) **Țineți persoanele din jur la distanță în timpul operării mașinii.** Piese ejectate pot duce la vătămări grave.
- l) **Folosiți întotdeauna ambele mâini în timp ce utilizați mașina.** Țineți mașina cu ambele mâini pentru a evita pierderea controlului.
- m) **Țineți mașina numai de suprafețele de prindere izolate, deoarece firul de tăiere sau lama de ferăstrău poate să atingă cabluri electrice ascunse sau propriul cablu de rețea.** Contactul firului de tăiere sau al lamei de ferăstrău cu un cablu electric sub tensiune poate pune părțile metalice ale utilajului sub tensiune și duce la electrocutare.
- n) **Asigurați permanent o poziție stabilă și întrebunțați mașina numai atunci când vă aflați pe sol.** Suprafețele de sprijin alunecoase sau instabile ar putea cauza pierderea echilibrului sau pierderea controlului asupra mașinii.
- o) **Nu operați mașina pe pante foarte abrupte.** Astfel se reduce pericolul de pierdere a con-

troului, de alunecare și cădere, ceea ce poate duce la vătămări.

- p) **În timpul efectuării lucrărilor în pantă, asigurați-vă că aveți o poziție stabilă; așezați-vă întotdeauna transversal față de pantă, nu în susul sau în josul acesteia și aveți foarte mare grijă la modificarea direcției de lucru.** Astfel se reduce pericolul de pierdere a controlului, de alunecare și cădere, ceea ce poate duce la vătămări.
- q) **În timpul lucrului, țineți toate părțile corpului la distanță de firul de tăiere sau lama de fierăstrău. Înainte de a porni mașina, asigurați-vă că firul de tăiere sau lama de fierăstrău nu atinge nimic.** O clipă de neatenție în timpul utilizării mașinii poate duce la rănirea dumneavoastră sau a altor persoane.
- r) **Nu utilizați mașina mai sus de înălțimea taliei.** Acest lucru ajută la evitarea contactului accidental cu firul de tăiere sau cu lama de fierăstrău și permite un control mai bun asupra mașinii în situații neașteptate.
- s) **Atunci când tăiați desigur și lemnăriș care se află sub tensiune, fiți pregătiți în cazul revenirii acestora.** La detensionarea firelor de lemn, desigururile sau lemnărișul pot lovi utilizatorul și/sau pot face ca mașina să scape de sub control.
- t) **Acordați o atenție deosebită tăierii lemnului în partea inferioară și arbuștilor.** Materialul subțire poate fi prins în lama de fierăstrău și vă poate lovi sau vă poate face să vă pierdeți echilibrul.
- u) **Țineți mașina sub control și nu atingeți lamele de fierăstrău sau alte părți periculoase în timp ce acestea sunt încă în mișcare.** Acest lucru reduce riscul unei răniri din cauza pieselor în mișcare.
- v) **Transportați mașina în stare oprită și la distanță de corp.** Utilizarea corespunzătoare a mașinii reduce probabilitatea unui contact accidental cu lama de fierăstrău care se rotește.
- w) **La transportul sau depozitarea mașinii, așezați întotdeauna capacul de protecție pe lama metalică de fierăstrău.** Utilizarea corespunzătoare a mașinii reduce probabilitatea unui contact accidental cu lama de fierăstrău.
- x) **Utilizați numai fire, capete tăietoare și lame de fierăstrău de schimb conform specificațiilor producătorului.** Piese de schimb

necorespunzătoare pot crește riscul de rupere și rănire.

- y) **Asigurați-vă că este oprit comutatorul și că acumulatorul este scos înaintea îndepărtării materialului blocat sau înainte de efectuarea lucrărilor de întreținere asupra mașinii.** O punere în funcțiune neașteptată a mașinii în timpul îndepărtării materialului blocat poate cauza accidentări grave.

26.9 Instrucțiuni de siguranță cu privire la recul

Recul este o mișcare bruscă în lateral, înainte sau înapoi a mașinii, care poate apărea atunci când unealta tăietoare se blochează sau se agață de un obiect, cum ar fi un copac tânăr sau un ciot de copac. Aceasta poate fi atât de violentă încât mașina și/sau utilizatorul sunt împinși în orice direcție, ducând în cele din urmă la pierderea controlului asupra mașinii.

Prin măsurile de precauție adecvate, reculul și pericolele asociate pot fi evitate în modul descris mai jos.

- a) **Țineți mașina ferm cu ambele mâini și aduceți brațele într-o poziție în care puteți rezista forțelor de recul. Rămâneți în partea stângă a mașinii.** Reculul poate crește riscul de rănire din cauza mișcării neașteptate a mașinii. Prin luarea măsurilor de precauție adecvate, utilizatorul poate controla forțele de recul.
- b) **În cazul în care lama de fierăstrău se blochează sau în cazul întreruperii activității de lucru, deconectați mașina și mențineți-o neîmișcată în material până la oprirea totală a lamei de fierăstrău. Dacă lama de fierăstrău este blocată, nu încercați niciodată să scoateți mașina din material sau să o trageți înapoi în timp ce lama de fierăstrău este în mișcare; în caz contrar, se poate produce un recul.** Determinați și remediați cauza blocării lamei de fierăstrău.
- c) **Nu utilizați lame de fierăstrău tocite sau deteriorate.** Lamele de fierăstrău tocite sau deteriorate cresc riscul de a se bloca sau de a se agața de un obiect, ceea ce poate provoca un recul.
- d) **Asigurați întotdeauna o vedere bună a materialului care urmează să fie tăiat.** Reculul este mai probabil în zonele în care este dificil să se vadă materialul care urmează să fie tăiat.

- e) **Oprți mașina dacă se apropie o altă persoană în timpul lucrului.** În caz de recul, alte persoane pot fi mai ușor lovite și rănite de lama de ferăstrău care se rotește.

www.stihl.com



0458-067-9801-A



0458-067-9801-A